

2

Skorti samtál og samráð til að Bændasamtökin gætu haft skoðun á samningnum

28

-29

Fyrst og fremst er það hljómurinn sem heillar mig

34

Mikill áhugi fyrir þrjónaskap á Íslandi

# Bændablaðið

11. tölublað 2021 • Fimmtudagur 10. júní • Blað nr. 588 • 27. árg. • Upplag 32.000 • Vefur: bbl.is

Hörður Bender er hvítlauksbóndinn á Efri-Úlfsstöðum, hrossa-ræktandi, hugleiðslukennari og ferðaþjónustubóndi með meiru. Þar er í fyrsta skiptið gerð alvöru atлага að því að rækta á Íslandi hvítlauk á stórum akri. Reiknað er með þriggja til fimm tonna uppskeru seinni partinn í ágúst.  
– Sjá nánar á bls. 26–27



Mynd / Sigurður Már Harðarson

## Aukabúnaðarþing 2021: Búgreinafélög sameinast BÍ

Aukabúnaðarþing er nú haldið 10. júní og fer þingið fram á fjarfundarformi. Mörg búgreinafélög hafa haldið sína aðalfundi og samþykkt að ganga til liðs við heildarsamtök bænda á meðan önnur búgreinafélög munu halda sína aðalfundi meðfram haustinu.

Vigdís Häsler, framkvæmdastjóri Bændasamtaka Íslands, segir einungis eitt mál á dagskrá þingsins og það sé sameining búgreinafélaganna við Bændasamtök Íslands og útfærsla á sameiningunni.

Hugmyndin að baki sameiningunni er að í stað þess að reka umfangsmikið og kostnaðarsamt félagsskerfi fyrir bændur, þar sem hver og ein búgrein er að vinna í sínu horni, verði til ein heildarsamtök sem berjast fyrir hagsmunamálum bænda, allra búgreina og alls landbúnaðar sem heild og veita stjórnvöldum þannig aðhald í krafti fjöldans.

– Sjá nánar á bls. 2.

Úttekt Umhverfissráðgjafar Íslands ehf. á kolefnisspori í kjúklingarækt og eggjaframleiðslu á Íslandi:

# Nær helmingi minni kolefnislosun á Íslandi en að meðaltali á heimsvísu

– Skýringin liggur að 60% hluta í fóðrinu, en það er að mestu framleitt í öðrum löndum og skilur þar eftir sitt kolefnisspor

Samkvæmt úttektum sem Stefán Gíslason og Birna Sigrún Hallsdóttir hjá Umhverfissráðgjöf Íslands ehf. (Environice) hafa gert fyrir Félag eggjaframleiðenda og Félag kjúklingabænda, þá eru þessar greinar á Íslandi í mun betri stöðu hvað varðar losun kolefnis en sömu greinar í Evrópu og jafnvel á heimsvísu.

Þegar á heildina er litið virðist kolefnisspor íslenskra kjúklinga því vera langt neðan við heimsmeðaltalið. Er þar miðað við samantekt vísindamanna dr. Stephen Clune, Enda Crossin og Karli Verghese um kolefnisfótspor landbúnaðarafurða sem þeir gáfu út í skýrslu 2016. Af þeim samanburði má einnig ráða að kolefnisspor íslenskra kjúklinga sé minna en flestra annarra dýraafurða til manneldis.

Úttekt Umhverfissráðgjafar Íslands sýnir svipaða niðurstöðu varðandi eggjaframleiðslu á Íslandi. Virðist kolefnisspor íslenskra eggja vera lægra en í flestri annarri framleiðslu á dýraafurðum til manneldis, bæði innanlands og utan.

### Nær helmingi minni kolefnislosun af íslenskrum kjúklingaframleiðslu

Meginniðurstaða verkefnisins er að heildarlosun gróðurhúsalofttegunda vegna kjúklingaræktar á Íslandi hafi verið um 20.846 tonn CO<sub>2</sub>-ígilda árið 2019, eða sem nemur 2,25 kg CO<sub>2</sub>-ígilda á hvert kíló af tilbúinni afurð. Til að bera þessa tölu saman við niðurstöður erlendrar útreikninga á kolefnisspori kjúklinga og/eða annarrar matvöru þarf að umreikna hana í kg CO<sub>2</sub>-ígilda á hvert kíló af beinlausu kjöti.

Í safngrein Stephen Clune og félaga frá 2016 er gert ráð fyrir að 77% af kjúklingnum sé beinlaust kjöt og sé á stuðull notaður reiknast kolefnisspor íslenskra kjúklinga vera 2,25/0,77 = 2,92 kg CO<sub>2</sub>-ígilda á hvert kg af beinlausu kjöti. Í samantekt Clune er vísað í 95 tiltækar niðurstöður útreikninga á kolefnisspori kjúklinga. Meðaltal allra niðurstaðanna var 4,12 kg/kg og helmingur þeirra lá á bilinu 2,77-5,31 kg/kg.

### Um 60% hluti kolefnissporsins liggur í erlenda fóðrinu

Stærsti einstaki hlutinn af kolefnisspori íslenskra kjúklinga (rúm 47%) liggur í framleiðslu og flutningum á fóðri sem notað er á kjúklingabúunum og er að mestu framleitt erlendis. Það kolefnisspor myndast því að mestu utan landsteinanna en ekki á Íslandi.

Um 16% liggja í uppeldi foreldrafugla. Um 76% af þeirri tölu á upptök sín í fóðri þessara fugla, en það samsvarar rúmlega 12% af heildarkolefnisspori greinarinnar. Samtals er hlutur fóðursins því nær 60% af heildarsporinu.

Í fóðrinu liggur væntanlega einnig hluti skýringarinnar á því að kolefnisspor kjúklingaframleiðslu á Íslandi virðist lægra en algennt er erlendis. Samkvæmt upplýsingum frá birgjum hérlendis er kjúklingafóður sem selt er hér eingöngu af plöntu- og dýraafurðum til manneldis, bæði innanlands og utan.

Meginniðurstaða verkefnisins er að heildarlosun gróðurhúsalofttegunda vegna eggjaframleiðslu á Íslandi hafi verið um 8.874.535

kg CO<sub>2</sub>-ígilda árið 2019, eða sem nemur 2,02 kg CO<sub>2</sub>-ígilda á hvert kíló af eggjum.

Þessi niðurstaða er lægri en í flestum erlendum útreikningum sem höfundum þessarar skýrslu er kunnugt um.

kg CO<sub>2</sub>-ígilda árið 2019, eða sem nemur 2,02 kg CO<sub>2</sub>-ígilda á hvert kíló af eggjum.

Þessi niðurstaða er lægri en í flestum erlendum útreikningum sem höfundum þessarar skýrslu er kunnugt um.

### Vekur ýmsar spurningar um kolefnisútreikninga á matvælum

Samkvæmt skýrslu Environice skiptir miklu máli í kolefnisútreikningi dýraafura hvar fóðrið er framleitt. Því má segja að stærstu útflutningsþjóðir kornvöru í heiminum, eins og Rússar og Bandaríkjamenn, séu að taka á sig drjúgan hluta þeirrar kolefnislosunar sem aðrar þjóðir svo hagnýta sér og losna við að skrá í sitt kolefnisbókhald. Það varðar t.d. alifugla- nautgripi og svínaeldi í Evrópu og víðar. ESB-löndin flytja árlega inn um 20 milljónir tonna af korni frá Bandaríkjunum. Því gæti kolefnisspor á innfluttu nautakjöti frá Evrópu, sem alið er á amerísku korni, hæglega reiknast lægra en kolefnisspor á slíku kjöti sem hér er framleitt. Þrátt fyrir að uppstaðan í fóðrinu hér sé íslenskt hey. /HK/

### Kolefnisspor íslenskra eggja með því lægsta sem þekktist

Sömu sögu er að segja af íslenskrum eggjaframleiðslu samkvæmt skýrslum Umhverfissráðgjafar Íslands. Þegar á heildina er litið virðist kolefnisspor íslenskra eggja vera lægra en í flestri annarri framleiðslu á dýraafurðum til manneldis, bæði innanlands og utan.

Meginniðurstaða verkefnisins er að heildarlosun gróðurhúsalofttegunda vegna eggjaframleiðslu á Íslandi hafi verið um 8.874.535



## FRÉTTIR

Fríverslunarsamningurinn við Bretland:

## Skorti samtal og samráð til að Bændasamtökin gætu haft skoðun á samningnum

— segir Gunnar Þorgeirsson, formaður Bændasamtaka Íslands

Nýverið var lokið við gerð nýs fríverslunarsamnings milli Íslands og Bretlands. Samningurinn veitir gagnkvæman aðgang að mörkuðum samkvæmt nánari skilyrðum þegar kemur að vöruviðskiptum, þjónustuviðskiptum og opinberum innkaupum.

Gunnar Þorgeirsson, formaður Bændasamtaka Íslands, segir að við samningsferlið hafi samtal og samráð skort til að landbúnaðurinn gæti haft skoðun á samningnum. „Það er umhugsunarvert að önnur hagsmunasamtök hafi haft talsverða vitneskju um drög að samningi sem var í undirbúningi í utanríkisráðuneytinu sem hvorki hagsmunasamtök í sjávarútvegi eða landbúnaði máttu hafa skoðun á, þar sem um drög var að ræða. Þá þykja það



Gunnar Þorgeirsson.



Guðlaugur Þór Þórðarson.

sérstök vinnubrögð að tilkynna um fríverslunarsamninginn á

föstudegi en sýna ekki innihald hans fyrr en rúmum tveimur

sólarhringum síðar á heimasíðu Stjórnarráðsins.“

## Umfangsmikill samningur

Fyrir vöruviðskipti eru kjarnahagsmunir Íslands tryggðir fyrir útflutning, þar með talið fyrir sjávarútvegs- og landbúnaðarvörur. Samningurinn auðveldar þá þjónustuviðskipti milli ríkjanna, auk þess sem íslensk fyrirtæki munu hafa aðgang að opinberum útboðum í Bretlandi.

Samningurinn er umfangsmikill og í honum er að finna ákvæði á sviði hugverkaréttinda, heilbrigðisreglna fyrir matvæli, tæknilegra reglugerða ríkisstyrkja, samkeppnismála starfsumhverfis lítilla og meðalstórra fyrirtækja, góðrar reglusetningar og samstarfs á því sviði og margt fleira. Þá inniheldur samningurinn

skuldbindingar á sviði umhverfisverndar og baráttu gegn hlýnun jarðar auk skuldbindinga á sviði vinnuréttar. Þar er jafnframt að finna sérstakan kafla um jafnréttismál og valdeflingu kvenna í viðskiptum.

## Framsækinn og yfirgripsmikill fríverslunarsamningur

Guðlaugur Þór Þórðarson utanríkis- og þróunarsamvinnuráðgjafi segir að um sé að ræða framsækinn og yfirgripsmikill fríverslunarsamning sem nær til flestra sviða viðskipta á milli ríkjanna og reglna sem hafa áhrif á þau. „Í ljósi þess að Bretland er einn mikilvægasti útflutningsmarkaður Íslands og vegna náinna tengsla ríkjanna þótti afar brynt að ljúka framtíðarsamningi við Bretland á þessum tímamarki.“ /VH

Ársfundur Lífeyrissjóðs bænda:

## Hrein eign sjóðsins til greiðslu lífeyris er 40,4 milljarðar króna

Á ársfundi Lífeyrissjóðs bænda fyrir árið 2020, sem var haldinn fyrir skömmu, kom fram að hrein eign sjóðsins til greiðslu lífeyris nam 40,4 milljörðum króna í árslok 2020, hækkaði um 3,1 milljarð króna frá fyrra ári eða um 8,4%.

Á ársfundinum var lögð fram ársskýrsla sjóðsins vegna ársins 2020 og kynnt skýrsla stjórnar, ársreikningur sjóðsins, niðurstöður tryggingafræðilegrar athugunar og fjárfestingarstefna sjóðsins.

Hrein nafnávöxtun, ávöxtun þegar rekstrarkostnaður hefur verið dreginn frá hreinum fjárfestingartekjum, var 11,2% sem samsvarar 8,3% raunávöxtun. Sambærilegar tölur fyrra árs voru 12,6% og 9,6%. Meðalraunávöxtun síðustu fimm ára er 4,8% og síðustu 10 ára 5,1%.



## Breytingar í stjórn

Á fundinum var kosið um eitt sæti í aðalstjórn og eitt sæti í varastjórn til fjögurra ára. Í aðalstjórn hlaut kosningu Guðbjörg Jónsdóttir og í varastjórn var skipunartími Jóhanns Mús Sigurbjörnssonar endurnýjaður. Úr aðalstjórn gekk

Vigdís Magnea Sveinbjörnsdóttir, sem hefur verið í stjórn frá 2011 og voru henni færðar þakkir fyrir vel unnin störf.

## Fjöldi sjóðfélaga, lífeyrisþega og iðgjöld

Fjöldi virkra sjóðfélaga, það er

fjöldi sjóðfélaga sem greiddi iðgjald á árinu 2020, var 2.115, fjöldi þeirra sem eiga réttindi í sjóðnum var 10.945 í lok árs 2020 og fjöldi lífeyrisþega, sem fékk greiddan lífeyri á árinu var 4.005.

Heildariðgjöld voru 837 milljónir króna á móti 760 milljónum króna árið 2019, hækkuðu um 10,0%. Heildarlífeyrisgreiðslur námu 1.804 milljónum króna á árinu 2020, sem er 5,5% hækkan frá fyrra ári. Greiddur lífeyrir vegna áunninna réttinda var 1.797 milljónir króna og jókst um 5,5% milli ára.

## Væntanleg þróun og framtíðarhorfur

Áhrif COVID-19 á rekstur, efnahag og sjóðstreymi Lífeyrissjóðs bænda á árinu hafa verið óveruleg. Hugsanleg áhrif á rekstur sjóðsins voru í upp-

hafi faraldurs talin geta verið samdráttur í greiddum iðgjöldum til sjóðsins vegna minnkandi umsvifa launagreiðenda, aukin vanskil þeirra og greiðsluferfiðleikar einstaklinga vegna aukins atvinnuleysis. Sérstök áhersla hefur verið lögð á að fylgjast vel með þróun innheimtumála vegna iðgjalda og lántökum var boðið greiðsluhlé á lánnum sínum til allt að sex mánaða með möguleika á framlengingu að þeim tíma loknum.

Á komandi árum mun sjóðurinn, líkt og síðustu ár, hafa áfram að höfuðmarkmiði að hámarka ávöxtun eigna innan ramma laga og fjárfestingarstefnu sjóðsins í þeim tilgangi að standa undir lífeyrisskuldbindingum svo og að hámarka réttindi sjóðfélaga.

Ársskýrsluna í heild má finna á heimasíðu lífeyrissjóðsins www.lsb.is. /VH

## Bændablaðið

Kemur næst út 24. júní

Aukabúnaðarþing 2021:

## Í krafti fjöldans

Aukabúnaðarþing er nú haldið 10. júní og fer þingið fram á fjárfundarformi. Mörg búgreinafélög hafa haldið sína aðalfundi og samþykkt að ganga til liðs við heildarsamtök bænda á meðan önnur búgreinafélög munu halda sína aðalfundi meðfram haustinu.

Vigdís Häsler, framkvæmdastjóri Bændasamtaka Íslands, segir að mikilvægasta málið á dagskrá þingsins sé sameining búgreinafélaganna við Bændasamtök Íslands og útfærsla á sameiningunni. „Hugmyndin að baki sameiningunni er að í stað þess að reka umfangsmikið og kostnaðarsamt félagskerfi fyrir bændur, þar sem hver og ein búgrein er að vinna í sínu horni, verði til ein heildarsamtök sem berjast fyrir hagsmunamálum bænda, allra búgreina og alls landbúnaðar sem heild og veita stjórnvöldum þannig aðhald í krafti fjöldans.“

Að sögn Vigdísar eru vissulega hagsmunamál sem tengjast hverri búgrein fyrir sig, og allir vakandi



Vigdís Häsler, framkvæmdastjóri Bændasamtaka Íslands.

Mynd / HK.

fyrir því sem þarf að líta til. „Þrátt fyrir það er mjög mikilvægt að greinin standi þétt saman fyrir næstu búvörusamninga 2023 sem ein heild.

Sameining búgreinafélaganna við Bændasamtök Íslands er því mikill áfangi fyrir hagsmunabaráttu allra bænda í landinu.“ /VH

TILBOÐ Á GARÐHÚSUM!  
TIL Á LAGER

**VANTAR ÞIG PLÁSS?**

**BREKKA 34 - 9 fm** 25% afsláttur  
Tilboðsverð **369.750 kr.**

Afar einfalt er að reisa húsin okkar  
Uppsetning tekur aðeins einn dag

**STAPI - 14,98 fm** 25% afsláttur  
Tilboðsverð **697.500 kr.**

**NAUST - 14,44 fm** 30% afsláttur  
Tilboðsverð **449.400 kr.**

Ítarlegar upplýsingar og teikningar ásamt ýmsum öðrum fróðleik má finna á vef okkar

www.kofaroghus.is - sími 553 1545

KOFAR OG HÚS



# CLAAS

## CLAAS rúlluvélar og heyvinnutæki



**CLAAS Rollant Uniwrap rúllusamstæður**  
Þar sem afköst, magn og gæði fóðurs í rúllum skipta máli.

**CLAAS Disco sláttuvélar**  
Vinnslubreidd 2 - 10,7 metrar með og án knosara.

**CLAAS heyvinnutækin eru þekkt fyrir framúrskarandi hönnun, gæði og áreiðanleika.**



**CLAAS Volto heytætlur**  
Vinnslubreidd 4,5-13 metrar, drag- og lyftutengdar.

**CLAAS Liner múgavélar**  
Vinnslubreidd 3,2-15 metrar.

 **VÉLFANG** - VERKIN TALA





## FRÉTTIR



Áburðargjöf er nú skráningarskyld.

Mynd / BBL

## Skráning á áburðargjöf nú hluti af lögbundnu skýrsluhaldi

Reglugerð um almennan stuðning við landbúnað hefur tekið breytingum og nú er skylt að skrá í Jörð.is alla notkun áburðar til að njóta jarðræktarstyrkja og landgreiðslna.

Nokkuð hefur borið á því að bændur hafi kvartað undan því að þessi ráðstöfun og krafa um skráningu hafi ekki verið kynnt nægilega vel af hálfu ráðuneytis landbúnaðarmála. Því hafi þetta farið framhjá mörgum bændum sem er mjög bagalegt þar sem þeir eiga að sjá um skráninguna. Ráðgjafarmiðstöð landbúnaðarins setti eigi að síður frétt um málið á vefsíðu sína 28. maí síðastliðinn, en þar segir:

„Undanfarin ár hefur RML boðið bændum upp á þjónustu við

skráningu jarðræktarskýrsluhalds og þar á meðal útbúið og sent eyðublöð til útfyllingar til þeirra sem þess óska.

Bændur eru hvattir til að skrá upplýsingar um áburðargjöf og uppskeru jafnóðum í Jörð.is og þá er eftirleikurinn auðveldur næsta haust þegar sækja skal um jarðræktarstyrki og landgreiðslur. Mikilvægt er að vanda skráningar til þess að gögn í Jörð.is sýni raunsanna stöðu hvort sem horft er til einstakra búa eða stærri heildar.

Þeir sem hyggjast nýta sér þjónustu RML við skráningar á jarðræktarskýrsluhaldi er bent á að hafa samband sem fyrst til að unnt sé að senda viðeigandi skráningarblöð.“ /HKR.



## Fiskeldis- og fiskalífrræðideild Háskólans á Hólum: Um 30 erlendir skiptinemar við rannsóknastörf í sumar

Öflugt rannsóknastarf er unnið við fiskeldis- og fiskalífrræðideild Háskólans á Hólum. Sú starfsemi hefur aukist á liðnum árum, m.a. vegna fjölgunar starfsmanna deildarinnar og aukinna tekna til rannsókna.

Fjölmargir meistara- og doktorsnemar stunda nám sitt undir leiðsögn sérfræðinga deildarinnar, en mikilvægur þáttur rannsóknastarfs er þjálfun og menntun ungra vísindamanna,

segir í frétt á vefsíðu Háskólans á Hólum. Einnig fer fjölgandi þeim erlendu nemendum sem koma sem skiptinemar í starfsnám. Flestir eru þessir nemendur hér yfir sumarmánuðina og koma að fjölbreyttum verkefnum, bæði á rannsóknastofu og úti í náttúrunni.

Nú eru sextán skiptinemar að störfum við deildina og fleiri eru væntanlegir á næstu mánuðum. Alls munu um þrjátíu skiptinemar afla sér slíkrar menntunar hér á árinu 2021. /MPB



Eyjólfur Guðmundsson háskólaректор, Gunnar Karlsson, skattstjóri á Norðurlandi eystra, Skúli Eggert Þórðarson ríkisendurskoðandi og Hilda Jana Gísladóttir, bæjarfulltrúi á Akureyri, við opnun skrifstofu Ríkisendurskoðunar á Akureyri.

Myndir / MPB

## Ríkisendurskoðun opnar skrifstofu á Akureyri:

# Verkefnin þurfa ekki öll að vera unnin í Reykjavík

– segir Skúli Eggert Þórðarson ríkisendurskoðandi

„Fordæmið er gott og alfarið að frumkvæði ríkisendurskoðanda,“ sagði Steingrímur J. Sigfússon, forseti Alþingis, við opnun skrifstofu Ríkisendurskoðunar á Akureyri nýverið. Skrifstofan er til húsa á fjórðu hæð við Glerárgötu 34. Gert er ráð fyrir að allt að 8 manns muni starfa á skrifstofunni þegar fram líða stundir.

Ríkisendurskoðun hefur unnið að undirbúningi að opnun skrifstofu á Akureyri um skeið. Verkefni skrifstofunnar verða fjárhagsendurskoðun á ríkisaðilum í A-hluta ríkisreiknings, þ.e. stofnunum, sem hafa starfsstöðvar á Norður- og Austurlandi.

Eru það m.a. ýmsar heilbrigðisstofnanir, sýslumenn, menntastofnandi, löggæsla og fleiri embætti og stofnanir. Eins munu starfsmenn skrifstofu Ríkisendurskoðunar á Akureyri sinna ákveðnum verkefnum fyrir landið allt með rafrænum hætti.

Allt að átta starfsmenn

Skúli Eggert Þórðarson ríkisendurskoðandi segir að nú þegar sé verið að vinna að tilteknum stjórnisýsluúttektum norðan heiða sem varða verkefni á landsvísu. Búið er að ráða hluta starfsfólks og segir hann svigrúm til þess að allt að átta manns vinni á starfsstöðinni á Akureyri. „Við vorum heppin að fá þetta góða húsnæði sem hentar okkur vel. Akureyringar hafa tekið okkur vel. Það hefur sýnt sig að verkefnin þurfa ekki öll að vera unnin í Reykjavík,“ segir hann.

Vonandi er jarðvegurinn frjór

Steingrímur sagði að kórónuveirufaraldur hefði kennt mönnum það að hægt væri að sinna fjölda starfa án sérstakrar staðsetningar. „Það er vonandi þar sem jarðvegurinn er frjór fyrir því núna að störf á vegum ríkisstofnana dreifist meira um landið,“ segir hann. Steingrímur

lauk lofsorði á Skúla Eggert Þórðarson ríkisendurskoðanda, sem hefði unnið að flutningi starfanna án átaka og láta, engin úlfúð hefði skapast um flutninginn svo sem dæmi eru um áður við svipaðar aðstæður.

Gleðidagur fyrir Akureyringa

„Þetta er gleðidagur fyrir Akureyringa,“ sagði Ásthildur Sturludóttir, bæjarstjóri á Akureyri, um opnun starfsstöðvar Ríkisendurskoðunar í bænum. Hún sagði mikilvægt að stofnunin hefði gert þetta að eigin frumkvæði, því vissulega væru ekki allir sem treystu sér í það að flytja störf landshluta á milli. Þótti henni vænt um að bæjarfélaginu væri treyst fyrir því að hýsa starfsmena.

„Það er mikilvægt fyrir okkur sem bæjarfélag að fá störf af þessu tagi, sem krefjast menntunar og þekkingar. Ég er mjög ánægð með það áráði sem Ríkisendurskoðun sýnir með þessu,“ sagði Ásthildur. /MPB

## Opið fyrir umsóknir um rekstur lítilla sauðfjár- og geitasláturhúsa

– Samráðsteymi sett á fót um framkvæmdina

Matvælastofnun hefur opnað fyrir umsóknir um rekstur lítilla sauðfjár- og geitasláturhúsa í þjónustugátt sinni, samkvæmt reglugerð sem gefin var út 6. maí og heimilar slíkan rekstur.

Matvælastofnun hafði áður gefið út leiðbeiningar um slátrun í litlum geita- og sauðfjársláturhúsum, sem eiga að auðvelda þeim sem reka slík sláturhús að starfa eftir reglugerðinni.

Í kjölfarið heyrðust gagnrýnisráddir úr aðgerðahópi bænda á endanlega mynd reglugerðarinnar, en hópurinn starfaði með sjávarútvegs- og landbúnaðarráðherra að vinnu við mótnu hennar. Þeir telja að hún sé tyrfín og sé samin fyrir markaðssetningu á Evrópska efnahagssvæðinu en ekki sérstaklega fyrir heimamarkað eins og til stóð.

Sníða af mögulega vankanta

Atvinnuvega- og nýsköpunar-



Þröstur Heiðar Erlingsson, hér heima í kjótvinnslunni í Birkihlíð, er í aðgerðahópi bænda sem hyggjast sláttra heima samkvæmt nýrri reglugerð.

ráðuneytið hefur nú sett á fót samráðsteymi til að tryggja sem besta framkvæmd reglugerðarinnar. Teymið er sett saman af fulltrúum ráðuneytisins og Matvælastofnunar.

„Hlutverk teymisins er að fylgja eftir og tryggja nauðsynlega yfirsýn á þessu fyrsta ári verkefnisins á grunni þeirrar reglugerðar sem ráðuneytið hefur gefið út og leiðbeininga sem Matvælastofnun hefur birt. Í þessu felst m.a. að ræða stöðu umsókna um starfsleyfi hjá Matvælastofnun, sjá til þess að fyrirspurnum og umsóknum bænda verði svarað eins vel og skjótt og kostur er, tryggja að bændum standi til boða sú dýralæknaþjónusta sem regluverkið áskilur auk þess að ræða mögulega vankanta sem nauðsynlegt reynist að sníða af reglugerðinni eða af leiðbeiningabæklingnum,“ segir í bréfi ráðuneytisins til félaga í aðgerðahópnum. /smh

## Husqvarna Construction Products

HÁ verslun ehf tekur við umboði Husqvarna byggingavörum á Íslandi þann 11. júní.

- Steinsagir
- Kjarnaborvélar
- Jarðvegsþjoppur
- Sagarblöð
- Kjarnaborar



**HÁ**  
VERSLUN

Víkurbær 4  
203 Kópavogur  
Opið mán. - fös. kl. 8-17.  
S. 588-0028  
haverslun.is



# Svo allt rúlli hnökralaust áfram



Skoðaðu  
úrvalið  
í vefverslun  
okkar

## Michelin, Taurus og Kleber

Vertu með gæðadekk undir vinnuvélunum þínum.



### Michelin XEOBIB

Engin breyting á loftþrýstingi hvort sem ekið er á jarðvegi eða vegum.

Fara betur með jarðveg, spóla minna og eyða minni olíu.

Aukin þægindi og múkt.



### Taurus 65

Lægri loftþrýstingur.

Munstur sem veldur lágmarks jarðvegsskemmdum.

Aukin þægindi.



### Kleber Gripper

Betri ending.

Munstur sem veldur lágmarks jarðvegsskemmdum.

Aukið grip.

## BKT landbúnaðar- og iðnaðardekk

N1 er umboðsaðili BKT á Íslandi. Einn stærsti framleiðandi landbúnaðar- og iðnaðardekkja í heimi. Allt frá minnstu heytætlum og upp í stærstu vinnuvélar þá eru BKT lausnin fyrir þig.

Frábær dekk á flottu verði.

**BKT**  
GROWING TOGETHER



### Hafðu samband við N1 verslanir eða N1 verkstæðin um allt land:

Bílaþjónusta, dekkjadeild	440 1120	Reykjavíkurvegi Hafnarfirði	440-1374
Bíldshöfða	440-1318	Grænásbraut Reykjanesbæ	440-1372
Fellsmúla	440-1322	Dalbraut Akranesi	440-1394
Réttarhálsi	440-1326	Réttarhvammi Akureyri	440-1433
Ægisíðu	440-1320	Höfn, þjónustustöð	478-1940
Langatanga Mosfellsbæ	440-1378	Reyðarfirði, verslun	474-1293
		Ólafsvík, verslun	436-1581

440 1000  
n1.is  
dekkjadeild@n1.is

**N1**

ALLA LEIÐ



# Bændablaðið

– Mál gagn bænda og landsbyggðar –

Bændablaðið kemur út 24 sinnum á ári. Því er dreift ókeypis á yfir 400 stöðum á landinu og á öllum lögbýli landsins.

Lesendur geta einnig gerst áskrifendur að blaðinu og fengið það sent heim í pósti gegn greiðslu. Árgangurinn kostar þá kr. 11.600 með vsk. (innheimt í tvönu lagi). Ársáskrift fyrir eldri borgara og öryrkja kostar 7.600 með vsk.

Heimilisfang: Bændablaðið, Bændahöll við Hagatorg, 107 Reykjavík.  
Sími: 563 0300 – Fax: 562 3058 – Kt: 631294-2279

Bændablaðið er í eigu Bændasamtaka Íslands.

Ritstjóri: Hörður Kristjánsson (ábm.) hk@bondi.is – Sími: 563 0339 – Rekstur og markaðsmál: Tjörvi Bjarnason tjorvi@bondi.is – Blaðamenn: Erla Hjördis Gunnarsdóttir ehg@bondi.is – Margrét Þóra Þórsdóttir mth@bondi.is – Sigurður Már Harðarson smh@bondi.is – Vilmundur Hansen vilmundur@bondi.is – Auglýsingastjóri: Guðrún Hulda Pálsdóttir ghp@bondi.is – Sími: 563 0303 – Netfang auglýsinga: augl@bondi.is – Vefur blaðsins: www.bbl.is – Netfang blaðsins: (fréttir og annað efni) er bbl@bondi.is

Frágangur fyrir prentun: Ágústa Kristín Bjarnadóttir – Prentun: Landsprent ehf. – Upplag: sjá forsiðu – Dreifing: Landsprent og Íslandspóstur. ISSN 1025-5621

## SKOÐUN

### Tölfræðiskemmtun

Tölfræði er skemmtilegt fyrirbæri og afar gagnleg ef rétt er með farið. Það skemmtilega við tölfræðina er líka að með henni er hægt að færa rök fyrir því að það sem snýr upp snúi í raun niður án þess að ljúga nokkru til um það.

Mannskeppan hefur frá því hún fór að draga andann og byrjaði að nota sitt hyggjuvit, sífellt verið í samkeppni við aðrar skeppur og lífríki náttúrunnar með einhverjum hætti. Landbúnaðarbyltingin hófst t.d. við lok ísaldar eða fyrir um 10–12 þúsund árum og upphaf nýsteinaldar. Þá fóru menn að stunda akuryrkju og húsdýrahald en fram að því höfðu menn stundað veiðimennsku og söfnun. Alltaf var maðurinn samt í einhvers konar samkeppni við náttúruna og tók til að móta hana eftir sínu höfði. Með iðnbyltingunni, sem hófst síðla á 18. öld í Bretlandi, upphófust fyrir alvöru áhrif mannsins á náttúru jarðar.

Mengun jarðar, ill meðferð á fólki við námugróft til að skapa verðmæti fyrir hina ríku, mengun náttúrunnar með plasti, loftmengun og allt hvað það nú heitir, eru þættir sem almenningi var farið að finnst æði óþægilegir að horfa upp á.

Loftslagsmál eru af þeim toga að þau gefa kost á tölfræðilegri rökfærslu sem erfitt er að sanna eða afsanna. Því hafa peningaöfl séð sér leik á borði að búa til úr loftslagsfræðunum samnefnara sem með réttari röksemdafærslu er auðvelt að fá fjöldann til að sameinast um. Enda finnst varla til nokkur maður á jarðríki í dag sem ekki er tilbúinn til að berjast gegn loftmengun og kolefnislosun.

Með mikilli útsjónarsemi og snilld hafa menn svo búið til nýtt efnahagsundur utan um þennan málaflokk. Til er orðið nýtt hagkerfi sem skapar drjúga tekjulind fyrir verkfræðistofur og alls konar fyrirtæki og stofnanir. Nú finnst vart svo aumur jarðarbúi að hann hafi ekki bullandi samviskubit yfir því kolefnisfótspori sem hann skilur eftir sig. Til að friða sjálfan sig er hann svo meira en til í að borga drjúgan skerf af launum sínum í sjóði sem eiga að koma skikk á málin. Þannig er sagt að allir græði, almenningur, jörðin og svo auðvitað stjórnendur sjóðanna, en við skulum ekkert tala hátt um það.

Margir þessara sjóða fela í sér umbætur á landi og kolefnisbindingu í ræktun skóga. Sýnt er fram á með tölfræðigögnum hvað hvert tré bindur á líftíma sínum af kolefni. Allt er það gott og blessað enda framleiða trén um leið lífsnauðsynlegt súrefni sem við getum svo andað að okkur.

Svo er hin hliðin á sama peningi, það er þegar menn í óðagotinu við að reikna öll kolefnisfótspori út í hörgul þá snúa þeir stundum hlutunum á haus.

Til að skapa Íslendingum almennilegt samviskubit, þá er með tölfræði sagt að hvert mannsbarn á Íslandi mengi um 73% meira en meðal-Þjóðverji. Samt vita allir að Þjóðverjar eru einhver almesta iðnaðarþjóð heims, með fjölda kola-, olíu-, gas- og kjarnorkuvera til að drífa framleiðsluna áfram. Með nákvæmlega sömu tölfræði getum við reiknað það út að ef við flytjum inn sirka 350 þúsund manns á einu bretti, þá mengum við nákvæmlega jafn mikið og hver meðal-Þjóðverji.

Á forsiðu Bændablaðsins í dag má sjá enn einn skemmtilegan flöt á þessari tölfræði. Þar kemur í ljós, samkvæmt útreikningum sem ekki er hægt að hrekja, að framleiðsla á kjúklingskjöti og eggjum á Íslandi skilur eftir sig nær helmingi minna kolefnisspor en þekktist í þessum greinum á heimsvísu. Að visu er kolefnissporið þá skilið eftir í löndum sem framleiða fóðrið. – Allt saman skemmtilegir útreikningar, en almenningur borgar svo auðvitað brúsan með bros á vör eins og venjulega. /HKr

### Persónur og leikendur

Gunnar Þorgeirsson

formaður Bændasamtaka Íslands  
gunnar@bondi.is



Í kjölfarið á undirritun nýs tvíhliða viðskiptasamnings Íslands og Bretlands hafa bændur enn á ný verið vændir um að þeir vilji ekki frjáls viðskipti milli landa. Í Viðskiptablaðinu þann 7. júní sl. fór Félag atvinnurekenda mikinn um möguleika landbúnaðarins til útflutnings á mjólkurdufti til Bretlands í stað innflutnings á kjöti.

Landbúnaðurinn fékk kynningu á þeirri sviðsmynd, sem framkvæmdastjóri Félags atvinnurekenda hefur nú afhjúpað síðustu daga í fjölmiðlum, þ.e. að til stóð að semja við Breta um innflutningsheimildir á 140 tonnum af nautakjöti (með eða án beins vissu nú samningamenn lítið um), 180 tonn af ostum, 50 tonnum af ís og 460 tonnum af öðrum kjötvörum. En okkur var tjáð að þetta væri hernaðarleyndarmál sem við mætum alls ekki ræða við nokkurn mann þar sem viðræður væru enn á viðkvæmu stigi að sögn ráðuneytis utanríkismála.

#### Landbúnaði fórnad í orðræðu og verki

Ef þetta hefði nú allt gengið eftir þá átti að flytja út iðnaðarvöru fyrir fullunnar landbúnaðarvörur í skiptum. Hvaða heilvita manni hefði dottið í hug að flytja út störf svo mögulegt væri að koma út iðnaðarvöru á verði sem hefði aldrei staðist samkeppni í hinum stóra heimi?

Ef þessi sanningsmarkmið hefðu gengið eftir er nokkuð ljóst að heildarmagn á markaði hefði aukist án þess að skerðing kæmi á samninga okkar við ESB. Hvernig má það vera að alltaf skal landbúnaði fórnad



í orðræðu og verki þegar kemur að tvíhliða samningum við erlend ríki?

#### Á móti ósanngjörnum samningum sem flytja störf og verðmætasköpun frá Íslandi

Bændasamtökin eru ekki á móti fríverslunarsamningum og frjálsri verslun. Bændasamtökin eru hins vegar á móti ósanngjörnum samningum sem flytja störf og verðmætasköpun frá Íslandi á erlenda grundu.

Ráðamenn þjóðarinnar ávarpa Búnaðarþing á hverju ári og tala lofsamlega um tækifærin og verðmætasköpun í íslenskum landbúnaði á tyllidögum og í aðdraganda kosninga. Hina dagana virðast þeir ekki hafa mikla tengingu við hinn raunverulega heim vinnandi manns. En eins og ítrekað er rétt þá er einfaldara að flytja bara inn. Þá skiptir

engu hvort aðbúnaður dýra sé fyrir borð borinn eða lágmarkslaun þeirra sem vinna að framleiðslunni.

#### Gengur ekki lengur að etja saman búgreinum

Bændasamtökin hafa hlotið bágt fyrir síðustu ár þar sem fullyrft er að samtökin hafi ekki staðið nægjanlega með greininni. Í því sambandi er því vert að nefna að hér á landi hafa nefnilega tilraunir verið gerðar síðustu ár til þess að beita gamalgrónum meðölum, að deila og drottna. Sá leikur stjórnvalda að etja saman búgreinum saman gengur ekki lengur. Flest búgreinafélög hafa ákveðið að sameinast í eina sterka heild. Þeir tímar eru einfaldlega liðnir að sú leikbók, að etja saman hvíta og rauða kjötinu, virki.

## ÍSLAND ER LAND ÞITT



Kaldbaksvík á Ströndum er stærsta vikin á milli Bjarnarfjarðar og Veðileysufjarðar í Kaldrananeshreppi. Kaldbakshorn gnæfir yfir vikinni sunnanverðri, 508 metra hátt, sagnir eru af því að Svanur á Svanshóli hafi gengið í fjallið eftir að hann druknaði út af vikinni og að þar hafi verið vel tekið á móti honum. Svanur bjó á Svanshóli í Bjarnarfirði. Sagan segir að göng liggja úr hliðinni ofan við Svanshól undir fjallgarðinn og út um Svansgjá, sem er áberandi gjá í Kaldbakshorni. Þá leið notaði Svanur til að stytta sér leið er hann reri til fiskjar frá Kaldbaksvík.

Landnámsmaðurinn Önundur tréftur nam þar land og byggði þar bæ sinn Kaldbak, að norðanverðu í vikinni. Á þeirri jörð stendur hús sem byggt var 1955 úr viðum húss kaupmannsins í Kúvíkum við Reykjarfjörð. Bærinn Kleifar stendur sunnan við vikina. Þar stendur nú einungis hús sem nýtt er til sumardvalar líkt og Kaldbakur. Fáein önnur smærri sumarhús í einkaeign eru í landi Kleifa. Kaldbaksvíkurvatn er í dalnum inn af vikinni og þar nokkru ofar er að finna heita hveru með allt að 70 °C heitu vatni. Fjallendið milli Kaldbaksvíkur og Veðileysufjarðar er á náttúruminjaskrá og hæsti tindur svæðisins er Lambatindur, 854 metra hár.

Mynd / Hörður Kristjánsson





Brúnblesótt hryssa undan Skrýtlu frá Árbæjarhjáleigu 2 og Blesa frá Heysholti.

Myndir / Eiríkur Vilhelm Sigurðarson

Nýfædd folöld skoða heiminn í Árbæjarhjáleigu II í Rangárþingi ytra:

## Báru sig vel þrátt fyrir hvassviðri í maílok

Víða má nú sjá merar með nýköstuð folöld sín sem eru að feta sín fyrstu spor í þessu lífi. Margir voru því með hugann við þessa fallegu ferfætlinga þegar stormur skall á sunnan- og vestanvert landið síðustu helgina í maí.

Eiríkur Vilhelm Sigurðarson er einn þeirra sem fór að líta eftir folöldunum sem voru í haga í stóðinu í Árbæjarhjáleigu II, Rangárþingi ytra, rétt vestan við Ytri-Rangá sunnudagskvöldið 30. maí.

Eiríkur sagði í samtali við Bændablaðið að folöldin hafi borið sig nokkuð vel þrátt fyrir rokið, enda var hvorki kalt né mikil rigning. Smellti Eiríkur nokkrum fallegum myndum af folöldunum til að gleðja augu lesenda Bændablaðsins.

Eiríkur starfar annars sem markaðs- og kynningarfulltrúi á Hellu og var ráðinn af Rangárbökkum, þjóðarleikvangi íslenska hestsins ehf., sem framkvæmdastjóri Landsmóts hestamanna 2020. Mótið átti sem kunnugt er að halda á Hellu, en ekkert varð af því vegna COVID-19. Eiríkur stefnir samt ótrauður á að halda mótið sumarið 2022. Segir hann alla aðstöðu á mótsvæðinu vera mjög góða og með stóru og vel búnu tjaldsvæði. Þar er á hverju ári



Folaldið hennar Strýtlu.



Glókolla frá Skarði með folald sitt undan Blesa frá Heysholti.



Rauðstjörnnött hryssa undan Heklu frá Skarði og Draupni frá Stuðlum.

plantað fjölda trjáa til að mynda skjólbelti sem smám saman er að taka á sig svip.

„Þá er búið að skipuleggja lóðir fyrir hesthúsahverfi þarna á svæðinu og þegar búið er að úthluta 8 lóðum. Þar fer uppbygging væntanlega af stað í haust,“ segir Einar. /HKr:

Til að ljúka að sinni vísun **Kristins Árnasonar** frá Finnsstöðum í Köldukinn, sem kynntar voru í síðasta vísnaðætti, þá orti hann þessa snotru vísu, þá vistaður á Kristneshæli á árinu 1970:

*Til þess hefur hugur minn  
hlakkað mest um jólin,  
að hlýni og bláni himinninn  
og hækki á lofti sólin.*

Bróðursonur **Kristins, Höskuldur Einarsson** orti einnig náttúrustemmur. Í blaðaviðtali telur hann að jafnvel mætti brúka í hallæri þessa lýsandi oddhendu:

*Hlýnar blærinn, veður vær,  
vetur tærast, þíðist,  
dvínar snærinn, færast fjær,  
foldin nærast, skryðist.*

Hugur skáldsins leitar til heimahaganna:

*Sporin gleymast, munir mást,  
manna eimist gengi.  
Sporin heima, æskuást  
ýmsa dreymir lengi.*

Fyrst hringhendurnar eru komnar á blað, er tilvalið að gefa einum mesta rímsnillingi sviðið. Undirritaður átti því láni að fagna að kynnast **Rósberg G. Snædal**. Hann var heimangangur í Fremstafelli um 2 ára skeið frá árinu 1968. Það var ljóðþyrstum ekki lítils virði og einkar lærdómsríkt. Vísnaheftið 101 hringhenda, útgefið 1964, er síðan í safni mínu. Þaðan eru næstu vísur teknar. **Baldri Eiríkssyni** vini sínum, fimmtugum þann 23. desember 1960, orti Rósberg:

*Um það leyti var, ég veit,  
vindur steytungs kaldur,  
fæddist teitur sveinn í sveit,  
sveinn, er heitir Baldur.*

*Þó að njóla Norðanlands  
næði sól að varna,  
yfir bóli barnungans  
brosti jólastjarna.*

*Krókur beygðist bögum að,  
birtist hneigðin ríka.  
Vísun fleygði, kvæði kvað,  
-kútur teygðist líka.*

*Drottinn taldi: Drengur þaut,  
dvínaði sjaldan rokið.-  
Hálfrar aldar hlaupabraut  
hefur Baldur lokið.*

*Hyllum vér 'inn horska svein,  
hátið er til staðar.  
Lýfta ber við leiðarstein  
ljúfu kerri mjaðar.*

Við heimkomu **dr. Richards Beck** til landsins orti Rósberg honum næstu tvö fagnaðarerindi:

*Heilli snekkju heldur Beck  
heim að þekkingu ströndum,  
gleymir ekki grund og stökk,  
gili, brekkum, -löndum.*

*Allt í bjarma augað sér,  
engir harnar бага.  
Landsins barnur býður þér  
bjarta og varma daga.*

Til heimahaganna orti **Rósberg** ódauðlegar stökur.

*Oft mig dreymir unað þinn,  
eldinn geymi falinn.  
Ennþá sveimar andi minn  
yfir heimadalinn.*

*Lífi ungu ljúfan óð  
lindir sungu fjallsins,  
æskuþrungin lög og ljóð  
léku á tungu dalsins.*

*Þar sem streymir lítill lind  
ljúft er þeim, sem trega.  
Tíminn geymir gamla synd  
grafna heimullega.*

Umsjón:  
**Árni Geirhjórtur Jónsson**  
kotabyggð1@gmail.com





## FRÉTTIR

## Umdæmum héraðsdýralækna fækkað í fjögur

**Þann 1. júní síðastliðinn var umdæmum héraðsdýralækna Matvælastofnunar fækkað úr fimm í fjögur.**

Austurumdæmi verður lagt niður og skipt upp þannig að nýrðri hluti þess frá Hamarsá (Hamarsfjarðar-varnarlinnu) mun tilheyra Norðausturumdæmi með

umdæmisskrifstofu á Akureyri, en frá Hamarsá og suður um tilheyra Suðurumdæmi með umdæmisskrifstofu á Selfossi.

Skrifstofur Matvælastofnunar á Egilsstöðum og í Neskaupstað verða áfram reknar þar samhlíða skrifstofu umdæmisins á Akureyri. /MHH

Skútustaðahreppur og Þingeyjarsveit:

## Sameining var samþykkt

Íbúar tveggja sveitarfélaga á norðanverðu landinu, Skútustaðahrepps og Þingeyjarsveitar, samþykktu í kosningu um liðna helgi að sameina sveitarfélögin.

Úrslit kosninga voru þau að í Þingeyjarsveit sögðu ríflega 65% já við tillögunni og rúmlega 33% nei,

á kjörskár voru 659 og 439 greiddu atkvæði, kjörsókn var því 66,6% í Þingeyjarsveit. Í Skútustaðahreppi fóru kosningar þannig að já sögðu 159, eða tæp 68%, og nei sögðu 71, eða rétt um 30%. Kjörókn í Skútustaðahreppi var rúmlega 76%. /MPP

Austur-Húnavatnssýsla:

## Tillaga felld um sameiningu fjögurra sveitarfélaga

Tillaga um sameiningu fjögurra sveitarfélaga í Austur-Húnavatnssýslu var felld í kosningu um liðna helgi þannig að ekkert verður úr sameiningu þeirra í þetta sinn.

Sveitarfélögin eru Blönduós, Húnavallahreppur, Skagabyggð og Skagaströnd. Tillagan var felld í tveimur þeim fyrstnefndu en samþykkt í hinum. Í Skagabyggð fóru leikar svo að rúm 45% sögðu nei við sameiningartillögu en tæp 55% já. Á Skagaströnd voru tæp 29% fylgjandi sameiningu en tæp 70% á móti. Yfirgnæfandi meirihluti á Blönduósi var fylgjandi sameiningu, eða nær 90% þeirra sem kusu, en tæp 10% á móti. Í Húnavatnshreppi vildu tæp 57% sameiningu en tæp 42% ekki.

### Nýta sér ekki heimild

Sveitarstjórnir þessara fjögurra sveitarfélaga höfðu fyrir kosningar lýst því yfir að því er fram kemur á vef Húnavatnssýslu að þær muni ekki

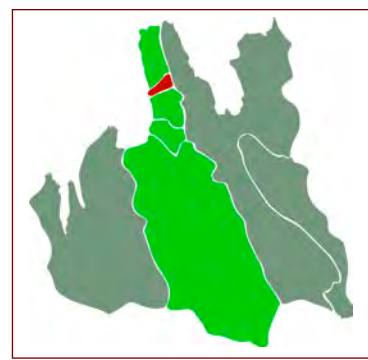

nýta sér heimild í sveitarstjórnarlögum til sameiningar þeirra sveitarfélaga þar sem íbúar samþykkja sameiningu. Fram kemur í yfirlýsingu að þar sem íbúar hafni tillögu um sameiningu í kosningu munu aðrar sveitarstjórnir ekki taka ákvörðun um sameiningu þeirra sveitarfélaga án þess að hafnar verði nýjar sameiningarviðræður og kosið að nýju. /MPP



Unnið að rannsóknum á H7N9-veirunni, sem er ein þeirra sem veldur fuglaflensu.

Mynd / CDC - Unsplash

## Búið að aflétta varúðarráðstöfunum gegn fuglaflensu

Sjávarútvegs- og landbúnaðarráðherra hefur felld úr gildi sérstakar reglur um varúðarráðstafanir gegn fuglaflensu, sem hafa verið í gildi frá því í mars á þessu ári, samkvæmt tillögum Matvælastofnunar.

Stofnunin hefur því lækkad viðbúnaðarstig þar sem hún metur smithættu núna lága. Það þýðir að leyfilegt er á ný að hleypa alifuglum út úr húsi eða út fyrir yfirbyggð gerði. Leyfilegt er að halda sýningar og aðrar samkomur með fugla.

### Fuglaeigendur þurfa að vera áfram á varðbergi

Fuglaeigendur eru þó hvattir til að vera áfram á varðbergi gagnvart fuglaflensu og gæta fyllstu varúðar áður en fuglum er hleypst út.

Í upplýsingum á vef Matvælastofnunar kemur fram að fuglaflensuveiran geti lifað í margar vikur í smituðu umhverfi við ákveðnar aðstæður, svo sem kulda og raka. Því er mælt með því að

gera eftirfarandi ráðstafanir til að forðast smit:

- gera umhverfið óaðlaðandi fyrir villta fugla, sér í lagi fyrir andfugla, máva, vaðfugla, ránfugla og hrætur, t.d. með fuglahræðum
- halda villtum fuglum fjarri fódri og tryggja að ekki séu fódurleifar sem laða að villta fugla
- huga að því að loka útisvæði með neti yfir gerði
- girða af óhrein svæði s.s. svæði sem hafa verið heimsótt af villtum fuglum undanfarið
- þrifa og sótthreinsa útisvæði með hörðu undirlagi ef hægt er,
- nota sólarljós og þurrkur til að draga úr smithættu í umhverfi fugla sem ekki er hægt að þrifa,
- nota spæni á blautum svæðum þar sem spæni hafa veirudrepandi eiginleika
- þurrka blaut svæði og polla
- halda áfram að takmarka aðgang fólks að fuglum í haldi og halda heimsóknum í lágmarki

### H- og N-fuglaflensuveirur

Á sérstakri upplýsingasíðu á vef Matvælastofnunar, vegna fuglaflensu, kemur fram að fuglaflensuveirur eru flokkaðar eftir mótefnavökum á yfirborði þeirra, sem eru auðkenndir með bókstöfumum H og N.

„Veirurnar eru líka flokkaðar eftir því hversu alvarlegri sýkingu þær valda í fuglum. Veirur sem valda alvarlegum einkennum og hártíðni dauðsfalla í smituðum fuglahópi kallast skæð fuglaflensa (e. highly pathogenic avian influenza, HPAI). Fuglaflensuveirur sem valda yfirleitt litlum einkennum kallast væg fuglaflensa (e. low pathogenic avian influenza, LPAI). Eftir stökkbreytingu hafa einstaka fuglaflensuveirur, t.d. af gerðunum H5N1 og H7N9, öðlast eiginleika til að geta sýkt önnur dýr og fólk. Smitun verður aðallega við snertingu við fugla eða fugladrit, ekki við neyslu afurða,“ segir á síðunni. /smh

**BIRCHMEIER**

SMART UND SWISS SEIT 1876

Bakúdadæla með rafhlöðu

## Ný týpa - REA 15

- Rafeindastýrð
- Vinnuþægindi
- CAS samhæfð



**STREYMI**  
heildiverslun

Streymi heildiverslun ehf. | Sími: 588 2544 | streymi@streymi.is | www.streymi.is

## Tveir bæir bætast við lista garnaveikisbæja

Matvælastofnun hefur bætt tveimur bæjum á lista yfir svokallaða garnaveikisbæi. Á einum bænum greindist tilvik garnaveiki í kind en á öðrum bæ hafði bólusetning gegn garnaveiki verið vanrækt.

Tilfelli garnaveiki var staðfest á bænum Lindarbrekku í Djúpavogshreppi fyrir á árinu. Tilfellið uppgötvaðist eftir að bóndi í samráði við héraðsdýralækni hjá Matvælastofnun sendi sýni til greiningar á Tilraunastöð Háskóla Íslands að Keldum úr tveimur ám sem höfðu verið að dragast upp. Annað sýnið var jákvætt, úr kind sem var tveggja og hálfu vetra og sýndi einkenni sjúkdómsins. Sýni vegna riðuveiki voru neikvæð. Hinn bærinn sem er kominn á listann er Barká í Hörgársveit, sem tilheyrir Tröllaskagahólfi. Ástæðan er að bólusetning var vanrækt, en sjúkdómurinn hefur ekki greinst á bænum.

Á vef Matvælastofnunar eru sérstakar upplýsingar um garnaveiki, en með reglum um varnir gegn henni eða stefnt að útrýmingu sjúkdómsins. Þar segir að um ólæknandi sjúkdóm í jörturdýrum sé að ræða, en með bólusetningum sé hægt að verja

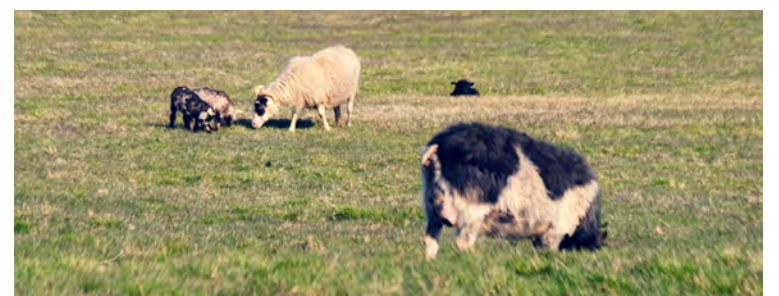

sauðfé og geitur fyrir honum og halda smitálagi í lágmarki. Matvælastofnun minnir á mikilvægi þess að bólusetja ásetningslömb eins fljótt og auðið er sem og aðkeypt lömb. Þessi lömb séu óvarin þar til þau fá bólusetninguna og geta því tekið smit í millitíðinni, sé smitálagi í umhverfinu mikið.

### Staðfest tilfelli garnaveiki eru 26 frá 2011

Um bæi á umræddum lista gilda ýmsar takmarkanir sem lúta að því að hindra smitdreifingu. Alls hafa 26 tilfelli garnaveiki greinst frá 2011, þar af er eitt tilfelli í geit og fjögur í nautgripum.

„Garnaveiki er ólæknandi smitsjúkdómur, sem leggst á öll jörturdýr: sauðfé, geitur, nautgripi og

hreindýr. Orsökinn er lífseig baktería af berklaflökki (Mycobacterium paratuberculosis). Hún veldur bólgum í mjógórn og oft einnig í lungna, ristli og lifur. Sýklarnir berast út með saurum og geta lifað í umhverfinu mánuðum saman. Bakterían er mjög harðger, þolir t.d. mörg sótthreinsiefni. Sýking verður um munn með saurmengun fódri og vatni. Meðgöngutími í fé er 1-2 ár eða lengri. Meðgöngutími í kúm er 2½ ár eða lengri,“ segir í upplýsingum Matvælastofnunar um garnaveiki.

Einkenni sjúkdómsins eru hægfaravannþrif, skituköst og deyfð þrátt fyrir sæmilega átlýst. Garnaveiki er ólæknandi og dregur sýkt dýr óhjákvæmilega til dauða. Það getur hins vegar tekið langan tíma, oftast mánuði. /smh





# Komum hlutunum á hreyfingu

Við bjóðum hagstæðar leiðir til að fjármagna ný og notuð atvinnutæki og bíla sem henta rekstrinum þínum.

LANDSBANKINN.IS



## EINFALDAR & HAGKVÆMAR BYGGINGAR

### Z-STRÚKTÚR STÁLGRINDARHÚS



### BOGAHÝSI FÆRANLEG



### BOGAHÚS VARANLEG



**Z-Strúktúr stálgrindarhúsin** eru í boði ýmist stöðluð eða sérhönnuð og eru klædd með yleiningum. **Bogahúsin** eru framleidd eftir pöntunum í fimm mismunandi breiddum 8-16m í þeirri lengd sem kaupandi óskar. Val er um glugga og hurðir ásamt því hvort húsin verði einangruð eða óeinangruð. Þessar byggingar eru hagkvæmar, fljótár í reisingu og eru þaulreyndar við íslenskar veðuraðstæður. Öll sérhönnuð hús frá **Hýsi-Verkheimum ehf.** eru seld með aðal- og burðarvirkisteikningum.



## FRÉTTIR



Dæmi um notkun á nýju merkingunni.

## Íslenskt gæðanaut: Nýtt auðkennismerki á íslensku kjöti

Íslenskt gæðanaut er nýtt merki sem Landssamband kúabænda hefur verið að vinna að undanfarin misseri. Merkinu er ætlað með skýrum og einföldum hætti að auðkenna íslenskt kjöt frá innfluttu og er ætlað fyrir vöðva og dýrari, gæðameiri bita.

Höskuldur Sæmundsson, verkefnisstjóri markaðsmála hjá LK, segir að markmiðið sé að auka sýnileika íslenska nautakjötsins.

„Undanfarin ár hefur gæðum innlendirar framleiðslu fleygt áfram án þess að kannski árangurinn í að kynna það fyrir neytendum hafi fylgt jafn vel á eftir. Þannig er samkeppnin afar hörð þegar kemur að dýrari vöðvunum og verið er að flytja þá sérstaklega til landsins í stórum stíl. Þetta hefur verið að aukast mikið með aukinni útgáfu tollkvóta á nautakjöt til landsins. Sem dæmi sá maður nánast loftbrú til landsins með erlendar nautalundir núna fyrir jóln.“ segir Höskuldur.

Markmiðið er þannig að auka vitund neytenda bæði á uppruna en einnig að horfa á kosti innlenda kjötsins og aðra skurði.



Höskuldur Sæmundsson.

t.d. merki í eigu nautgripabænda í Bandaríkjunum og hefur náð gríðarlegum árangri í að tryggja ákveðin gæði til neytenda í krafti merkisins.

Þessa dagana er verið að koma vefsíðu í loftið og efni á samfélagsmiðla til að byrja að kynna þetta verkefni og frekari fréttir er að vænta í náinni framtíð. Sem dæmi mun upplýsinga- og uppskriftasíða verða stór hluti af nau.is, vefsíðu Landssambands kúabænda. Þar verður sett inn nýtt efni sérúnnið um íslenskt nautakjöt af Hinriki Carl Ellertssyni matreiðslumeistara og samstarfsfólki hans við Menntaskólann í Kópavogi.

Merkinu hefur verið vel tekið af sláturleyfishöfum og verið er að kynna það fyrir öllum sem gætu nýtt það að sögn Höskuldur.

„Viðbrögðin hafa verið vonum framar, allir hafa séð þörfina fyrir svona merkingar og nú þegar er SS byrjað að nota þetta merki á tveimur vörum hjá sér og aðrir eru að skoða hvernig þeir getur nýtt þetta. Það skemmir auðvitað ekki fyrir að allir mega nota þetta án endurgjalds fyrst um sinn þannig að ef einhver vill vera með er ekkert annað að gera en setja sig í samband við mig og sækja um. Fyrir alla sem hafa áhuga á að fylgjast með er bara að finna okkur á samfélagsmiðlum og á nau.is innan tíðar,“ segir Höskuldur að lokum.



„Já, við ætlum að horfa fyrst og fremst til vöðva og dýrari bita í þessari markaðssetningu. Merkið mun til dæmis ekki fara á hakk eða hamborgara enda sjaldgæft að erlent hakk fáiast í matvöruverslunum, meðan erlendir kjötbítar eru þar í töluverðum mæli.“

Fyrirmyndir að þessu verkefni má sjá víða innan landbúnaðarins. Nærtækast er að nefna Icelandic Lamb og Íslenskt grænmeti, þú veist hvaðan það kemur. Að sögn Höskuldur er sótt í smiðju þessara merkja sem og erlendra fyrirmynda þegar kemur að þessu gæðakerfi. Víðast hvar séu það þó einmitt bændur sjálfir eða samtök í landbúnaði sem halda utan um þessi merki. Certified Angus er

## Gamla Blöndubrúin lögð út í Hrútey

Unnið hefur verið að því að steypa undirstöður undir gömlu Blöndubrúna en hún mun eftirleidis þjóna þeim sem ganga út í náttúruparadísina Hrútey á Blöndu við Blönduós. Bærinn fékk nýlega 15 milljóna króna styrk úr aukaúhlutun Ferðamálastofu vegna verkefnisins við Hrútey. Brúin var gerð upp í fyrra með styrk frá Vegagerðinni, sem er eigandi brúarinnar.

Valdimar O. Hermannsson, sveitarstjóri á Blönduósi, segir að aukaúhlutun úr Úppbyggingarsjóði ferðamannastaða hafi ekki verið tilkomin vegna brúarhlutans heldur verkefnisins um Hrútey.

„Hrútey er náttúruparadís við bæjardyrnar hjá okkur, hún er úti í miðri Blöndu og er vaxandi ferðamannastaður,“ segir Valdimar. Í Hrútey eru skipulagðir göngustígar og útivistarsvæði. Með því að nýta gömlu brúna yfir Blöndu skapast betra aðgengi fyrir fólk sem vill bregða sér út í eyna.

„Hrútey er vaxandi ferðamannastaður, hún er nú opin allt árið um kring og alltaf eitthvað um að fólk skoði sig þar um á öllum tímum ársins. Þess vegna er brýnt að bæta aðgengi að henni.“

### Brúin vígð árið 1897

Gamla Blöndubrúin, sem nú er orðin að nýju brúnni út í Hrútey, var vígð árið 1897. Hún var flutt fram í



Unnið hefur verið að því að steypa undirstöður undir gömlu Blöndubrúna en hún mun eftirleidis þjóna þeim sem ganga út í náttúruparadísina Hrútey á Blöndu við Blönduós.



Blönduósbær fékk nýlega 15 milljóna króna styrk úr aukaúhlutun Ferðamálastofu vegna verkefnisins við Hrútey. Brúin var gerð upp í fyrra með styrk frá Vegagerðinni, sem er eigandi brúarinnar. Myndir / Höskuldur Birkir Erlingsson

Svartárdal árið 1962 og brúaði þar Svartá við Steinárbæina og stóð þar í tæp 40 ár. Brúin var aftur flutt á Blönduós og hefur nú fengið fína yfirhalingu og bíður þess að þjóna

sínum nýja tilgangi sem göngubrú yfir í Hrútey. Þar verður hún tengd gönguleiðum beggja vegna og að lokum verður núverandi göngubrú fjarlægð. /MPÞ

## Mikil gróska og uppbygging á Blönduósi:

# Verið að reisa nokkur íbúðarhús og iðnaðarhúsnæði

„Það er mikil gróska hjá okkur, næg atvinna og uppbygging á ýmsum sviðum sem hefur í för með sér að íbúum fjölgar,“ segir Valdimar O. Hermannsson, sveitarstjóri í Blönduósbæ. Um þessar mundir eru verið að reisa íbúðarhús og iðnaðarhúsnæði í bænum. „Það er ánægjuleg uppsveifla í gangi á Blönduósi og við erum auðvitað himinlifandi með það.“

Valdimar segir að nýlega hafi verið reist 5 íbúða radhús við Sunnubraut og verða þær allar tilbúnar til afhendingar síðar í sumar. Þá var hafist handa við byggingu tveggja íbúða í parhúsi við Smárabraut og er stefnt að því að þau verði foheld í sumar. Þær verða seldar foheldar, tilbúnar undir tréverk eða fullbúnar eftir óskum kaupenda. Þá er einnig verið að endurnýja eldra húsnæði í bænum og breyta í tvær íbúðir í stað einnar áður. Loks má nefna að félagið Bæjartún hefur stótt um leyfi til að byggja 15 til 20 íbúðir á lóð við hlið fjölbylishúss sem fyrir er á Blönduósi. Byrjað verður á að byggja 8 íbúðir og hefur bærinn þegar samþykkt framkvæmdina og stofnframlag sitt til byggingarinnar að sögn Valdimars. Gert er ráð fyrir að aðrar 8 íbúðir á sama stað rísi síðar. Önnur fjármögnun kemur frá ríki og Húsnæðismálastofnun.

### Reisa hús undir hátæknimatvælaframleiðslu

En það eru ekki bara nýjar íbúðir sem eru í smíðum á Blönduósi, töluvert er einnig byggt af iðnaðarhúsnæði. Á þeim vettvangi er ýmislegt í gangi. Félagið Ámundakinn hófst handa í byrjun maí við byggingu á iðnaðarhúsnæði á lóð við hlið Vilko, en þar stendur til að reisa hátæknimatvælavinnslu. Vilko keypti félagið Protis af Kaupfélagi Skagfirðinga og er nú að flytja starfsemi frá Sauðárkróki á Blönduós. Áður



Verið er að reisa ríflega 1200 fermetra húsnæði undir hátæknimatvælaframleiðslu við hlið Vilko, en það félagið hefur keypt fyrirtækið Protis af Kaupfélagi Skagfirðinga og flytur starfsemi þess frá Sauðárkróki að Blönduósi. Mynd / Höskuldur Birkir Erlingsson

hafði Vilko séð um þökkun á vörum Protis fyrir KS, en félagið framleiðir fæðubótarefni. Húsið verður ríflega 1.200 fermetrar að stærð en byggt í áföngum. Félagin Vilko, Náttúrusmiðjan og Foodsmart standa sameiginlega að byggingu hússins í samstarfi við Ámundakinn.

Annað húsnæði, ríflega 1.700 fermetrar að stærð, er einnig í byggingu á Blönduósi, en það stendur við Miðholt 1. Um er að ræða límtreshús, klætt samlokueiningum á steiptum sökkli. Það skiptist niður í 11 misstórar einingar og verður í því fjölbreytt starfsemi þegar fram líða stundir. Stefnt er að því að húsið verði risið um næstu áramót.

Með nýjum byggingum og flutningi fyrirtækja þeirra á milli losnaði lóð og húsnæði við hlið þjónustustöðvar N1 á Blönduósi og keypti Festi þá lóð og hyggst stækka sölu-skála sinn í bænum. Nú í sumar verður bílastæði við skálann stækkað en aðrar framkvæmdir á næsta ári.

### Tæplega 10% fjölgun íbúa á fimm árum

Íbúum á Blönduósi hefur fjölgað á liðnum árum, þeir voru 876 fyrir

fimm árum en eru nú 957 talsins, sem er 9,3% fjölgun. Valdimar segir að aukinn íbúafjöldi geri að verkum að tekjur bæjarins hækki og geri kleift að veita betri þjónustu.

„Við finnum fyrir stemningu með okkur, það er alltaf eitthvað um að fólk sé að flytja í bæinn,“ segir Valdimar. Bæði segir hann um að ræða fólk úr nærsveitum, sem er að flytja sig um set í þéttbýlið, og eins fólk lengra að komið, frá höfuðborgarsvæðinu svo dæmi séu tekin.

„Það eru dæmi þess að fólk er að koma heim á ný eftir nám og þá með fjölskyldu með sér og eins er fólk að flytja sem vill vera í rólegu og þægilegu umhverfi þar sem í boði er vinna við hæfi,“ segir Valdimar.

### Störf án staðsetningar skapa tækifæri

Hann nefnir að töluvert tækifæri felist í störfum án staðsetningar, fjölmargir geti sinnt sínum störfum hvar sem er og greinilega nýti margir sér það. Verið er að kanna hvort fýsilegt sé að koma upp aðstöðu fyrir skrifstofuhótel á Blönduósi og segir Valdimar að í þeim efnum komi nokkrir staðir til greina. /MPÞ

## Lely Center Ísland



EURO - TRIMA - ALÖ  
Ásuðufestingar

Reykjavík: Krókháls 5F - Sími 414 0000 - www.lci.is  
Akureyri: Óðinsnes 2 - Sími 464 8600



# NÝTT HEYVERKUNAREFNI FRÁ ECOSYL Á ÍSLANDI

- Ecosyl fyrir lystugra fóður
- Varðveitir næringarefni
- Gefur meiri afurðir



## Bústólpi

VIÐ LEGGJUM GRUNN  
AÐ GÆÐUM

Bústólpi ehf - fóður og áburður • Oddeyrartanga • 600 Akureyri  
bustolpi@bustolpi.is • Sími 460 3350 • www.bustolpi.is

## Búðu þig undir sumarstörfun



**N1**  
**Vefverslun**  
Skoðaðu úrvalið  
og skráðu þitt  
fyrirtæki



### Samfestingur fyrir börn

Vinsæll samfestingur  
fyrir börnin. Gott fyrir  
bústörfin, garðvinnuna  
eða sumarbústaðinn.

Litur: Blár. Stærðir: 116-172.



### Dunlop öryggisstígvél

Dunlop Acifort stígvél með il-  
og távörn. Hentug stígvél fyrir  
verktaka. Efnapólin.

Litur: Svartur. Stærðir: 40-48/49.



### Regnjakki og regnbuxur

Regnjakki og buxur, EN471  
320 GR vottað samkvæmt  
sýnileikastaðli IS EN20471.

Litur: Gulur og appelsínugulur.  
Stærðir: S-3XL.



### Fristads samfestingur

Þægilegur samfestingur  
með nýju sniði. Létt en  
sterkt teygjuefni sem gerir  
allar hreyfingar auðveldari.

Litur: Svartur. Stærðir: S-4XL.



### COMBAT smurspray Lanolin 400ml

Einagrunar-, rakavarnar-,  
ryðvarnar- og ryðlosunarólía sem  
inniheldur lanolin. Gæðaflokkari:  
NATO.

### Verslanir N1 um land allt

Akureyri s. 440 1420 • Blönduós s. 440 1339 • Húsavík s. 440 1448  
Höfn s. 478 1940 • Ísafjörður s. 456 3574 • Klettgarðar s. 440 1330  
Ólafsvík s. 436 1581 • Patreksfjörður s. 456 1245 • Reyðarfjörður s. 474 1293  
Reykjanesbær s. 421 4980 • Vestmannaeyjar s. 481 1127

440 1000 n1.is



ALLA LEIÐ



## FRÉTTIR

# Langanesbyggð afskrifar tæplega 47 milljónir króna vegna reksturs hjúkrunar- og dvalarheimilis: Skera þarf niður aðra þjónustu og nauðsynlegar aðgerðir

— Óboðleg framkoma ríkisvalds, segir Jónas Egilsson sveitarstjóri

„Ríkisvaldið, þ.e. heilbrigðisráðuneytið og Sjúkratryggingar Íslands, er að koma aftan að sveitarfélögunum með því að hækka kostnað þeirra við rekstur hjúkrunar- og dvalarheimila án þess að færa þeim tekjur á móti. Sveitarfélögin eru þvinguð til að hækka launin, sem sjálfsagt þörf er á, en fá ekki tekjur á móti,“ segir Jónas Egilsson, sveitarstjóri í Langanesbyggð.

Fyrirsjáanlegt er að launakostnaður á hjúkrunar- og dvalarheimilinu Nausti á Þórshöfn muni aukast umtalsvert vegna styttingar vinnuvikunnar sem tók gildi 1. maí síðastliðinn. Sá kostnaðarauki kemur til viðbótar umtalsverðri fjárhæð sem tekin hefur verið úr A-sjóði sveitarfélagsins til að halda rekstri Nausts á floti þar sem nægilegt fé hefur ekki fengist úr ríkissjóði.

„Við erum að taka að okkur verkefni sem ríkisvaldið ber ábyrgð á, með samningi sem er ekki staðið við. Til að standa straum af þessum kostnaði, verðum við að skera

niður aðra þjónustu og nauðsynlegar aðgerðir. Þetta er óboðleg framkoma ríkisvaldsins,“ segir Jónas.

## Útgjöld vegna styttingar vinnuviku 14 milljónir á ári

Stytttri vinnuvika sem kom til framkvæmda í byrjun þessa mánaðar mun leiða til 8 milljóna króna viðbótarútgjalda sveitar-sjóðs Langanesbyggðar á þessu ári. Aukinn kostnaður á ársgrundvelli verður um 14 milljónir króna. Sú upphæð bætist við tæplega 47 milljónir króna sem Langanesbyggð hefur greitt með rekstri Nausts undanfarin þrjú ár, verkefni sem formlega er á ábyrgð ríkisins.

Á Nausti eru fjögur dvalarrými og hjúkrunarrými 11 talsins. Jónas segir að frá því samkomulag um greiðslur til dvalar- og hjúkrunarheimila var gert árið 2016 hafi rekstrarkostnaður aukist umfram framlög frá ríkinu. Launakostnaður hafi árið 2016 numið um 74% af



Jónas Egilsson, sveitarstjóri í Langanesbyggð, segir að skera þurfi niður þjónustu og nauðsynlegar aðgerðir því ríki standi ekki við samninga um dvalar- og hjúkrunarheimilið Naust.

framlagi ríkisins, en á síðastliðnu ári var hann tæp 93% af framlagi Sjúkratrygginga þrátt fyrir sam-



Sveitarsjóður Langanesbyggðar hefur greitt tæpar 47 milljónir króna með rekstri Nausts, hjúkrunar- og dvalarheimilis á Þórshöfn. Nægilegt fé hefur ekki fengist úr ríkissjóði til að reka heimilið. Fyrirsjáanlegt er að stytting vinnuviku muni leiða til 14 milljóna króna viðbótarútgjalda sveitarfélagsins á ári.

bærilega nýtingu sjúkrarýma og fjölda starfsmanna á tímabilinu.

## Hver íbúi greiðir 50 þúsund krónur með rekstrinum árlega

Jónas segir sveitarsjóð hafa afskrifað 46,6 milljóna króna uppsafnað tap við afgreiðslu ársreikninga ársins 2020 og var það að mestu leyti til komið vegna árána 2019 og 2020. „Þetta gerir um það bil 50 þúsund krónur á hvern íbúa í Langanesbyggð og Svalbarðshreppi, en þeir eru um

600 talsins. Þessar tölur má auðveldlega yfirfæra á önnur sveitarfélög og sjá umfangið í öðru ljósi,“ segir hann.

Rekstur Nausts verður greinilega þungur áfram. Farið hafi verið yfir málið og við endurskoðun áætlana sé það metið á þann veg að kostnaðarhækkun vegna styttri vinnuviku verði um 20%. Launakostnaður hefur á undangnum árum hækkað í allt um 27% en á sama tíma hefur framlag Sjúkratrygginga til heimilisins hækkað um 11%. /MP

## Miklir rekstrarerfiðleikar Hjallatúns í Vík

Rekstur dvalarheimilisins Hjallatúns í Vík í Mýrdal hefur gengið illa það sem af er ári. Launaleiðréttingar aftur í tímann og ófullnægjandi nýting á hjúkrunarrýmum er þess valdandi að til að standa skil á reikningum, launum og launatengdum gjöldum í maí vantar 4 milljónir króna upp á.

Nú þegar hefur Mýrdalshreppur lagt heimilinu til 10 milljónir frá áramótum, 4 milljónir króna í

framlag og 6 milljónir króna í lán. Þá má geta þess að áhrifa vinnustyttingar er ekki farið að gæta en hún hófst 1. maí en almennt er talið að reikna megi með a.m.k. 10 til 15 prósentna hækkingu á launakostnaði vegna hennar. Sveitarstjórn samþykkti á síðasta fundi sínum að veita Hjallatúni 4 milljóna króna lán til að standa skil á launum og launatengdum gjöldum fyrir maímánuð. /MHH



Á þessari loftmynd, sem Steinar Guðjónsson tók nýlega úr flugvél sinni, sést nýja byggingarlandið í Jórvið sunnan við Selfoss. Þar munu um þúsund íbúar búa. Landið er í dag gróið hagaland en sums staðar myndast litlar tjarnir í votviðri eins og þekkt er í Flóanum.

## Selfoss tútnar og tútnar út

Ekkert lát er á byggingaframkvæmdum á Selfossi og nýjum hverfum í bæjarfélaginu. Nú eru hafnar framkvæmdir við nýtt hverfi sunnan við byggðina í landi Jórvið. Þar verða byggðar um 370 íbúðir fyrir um þúsund íbúa.

Akurhólar ehf. eiga landið. Lóðir verða ekki seldar á landinu því eigendurnir ætla að byggja hverfið allt sjálfir og ljúka því á tveimur árum.

Nýja byggingarlandið er um 15 hektarar að stærð (fyrsti áfangi) og liggur sunnan við núverandi byggð og suðaustan við nýlega skipulagt íbúðasvæði í svokölluðu „Björkurstykki“. Svæðið nær til tveggja jarða, Bjarkar í eigu Árborgar og Jórvið I sem er í eigu einkaaðila, eins og áður segir. Í dag búa um 12 þúsund manns í sveitarfélaginu Árborg, þar af rúmlega 10 þúsund á Selfossi. /MHH



Reykhólabúðin var opnuð á dögnum og greinilegt að íbúar kunnu vel að meta, enda hafði þá ekki verið starfandi verslun á Reykhólum í nærri 7 mánuði. Sjöfn Sæmunds er búin að versla og Tumi tínur upp úr körfunni.

Myndir / Reykhólavefurinn

## Reykhólabúðin á Reykhólum opnuð við mikinn fögnuð

Verslun var opnuð á Reykhólum í lok síðasta mánaðar, en þar hafði ekki verið opin verslun í nærri 7 mánuði og hafði líkt og nærri má geta í för með sér óþægindi og óhagraði í för með sér fyrir íbúa svæðisins. Helga Guðmundsdóttir og Arnþór Sigurðsson standa að verslunarrekstrinum og nefna búið sína Reykhólabúðina.

Fjöldi gesta leit inn fyrsta opnunardaginn, segir á vef Reykhólasveitar, og myndaðist röð við kassann strax á fyrsta hálf tímanum. Viðskiptavinir sáu að ekki voru allar hillur fullar, það átti sér skýringar. Hluti af fyrstu vörusendingunni hafnaði nefnilega í Reykhóli og rataði ekki á réttan stað fyrr en um það leyti sem þau voru að opna. Samt var ágætis vöruúrval.

### Margar búðir en sama húsnæði

Húsnæði Reykhólabúðarinnar hefur hýst verslun í nær 30 ár. Það voru þau Ingvar Samúelsson og Sólrún Ósk Gestsdóttir sem opnuðu þarna árið 1991. Til að byrja með var þarna sjoppa og eldsneytissala, en svo vatt þessi rekstur upp á sig og



Það var boðið upp á veitingar í tilefni dagsins.

nú er búið að byggja þrisvar við, fyrst til að stækka verslunarrými, síðan lagerhúsnæði og síðast var veitingasalnum bætt við.

Á þessum 30 árum hafa nokkrir rekið verslunina, undir ýmsum nöfnum. Þegar hún var stofnuð hlaut hún heitið Arnhöll, síðan var hún nefnd Hólakaup, þar næst Hólabúð og um árabíl var þar rekin Jónsbúð eftir eigandanum, Jóni Kjartanssyni. Nú síðast er það Reykhólabúðin.

### Verslunarrekstur hófst um miðja síðustu öld

Verslunarrekstur á Reykhólum hófst um miðja síðustu öld, raunar er það skilgreiningaratriði, því að

árið 1928 var komið upp aðstöðu til sauðfjárlátrunar og kjötið, sem var allt saltað, flutt þaðan sjóleiðina á markað. Um annað var ekki að ræða því ekki voru komnir neindir vegir. Síðast var slátrað þar 1947. Þar var líka skipað upp vörum, sekkjavörum, kolum og annarri þungavöru.

Kaupfélag Króksfjarðar opnaði útibú á Reykhólum upp úr 1950 og um sama leyti rak Sæmundur Björnsson litla verslun í Sæmundarhúsinu, sem hann byggði og er kennt við hann. Henni var lokað þegar Sæmundur flutti frá Reykhólum nokkrum árum síðar. Útibúi kaupfélagsins var lokað laust fyrir síðustu aldamót. Þetta kemur fram á vefnum Reykhólar.is. /MP

**Lely Center Ísland**



**Baggaspjót**

Reykjavík: Krókháls 5F - Sími 414 0000 - www.lci.is  
Akureyri: Óðinsnes 2 - Sími 464 8600





Framkvæmdum við smábátahöfn á Skagaströnd lýkur senn. Góð nýting er á mannvirkinu.

Mynd / Árni Geir Ingvarsson

## Skagaströnd: Framkvæmdum að ljúka við smábátahöfn

Framkvæmdir við smábátahöfn á Skagaströnd eru á lokametrum en áætlað er að þeim ljúki um miðjan júní.

Unnið hefur verið að því að lengja og hækka austurgarð hafnarinnar. Annar frágangur á aðkomu og lýsingu verður lokið nú í sumar. Aðstaða fyrir smábáta á

Skagaströnd er hin glæsilegasta eftir endurbætur og segir á vefsíðu sveitarfélagsins ánægjulegt að sjá hversu góð nýting mannvirkjanna er. Verkið hófst árið 2018 og voru flotbryggjur teknar í notkun í ágúst 2019. Heildarfjárfesting vegna þessa verkefnis er ætluð um 215 milljónir króna.

/MPP



Sæti og varahlutir í

- Lyftara
- Vinnuvélar
- Vörubíla
- Bata



Vertu vinur okkar á Facebook

Sími: 517-8240 - Súðarvogur 20 - www.eyjalind.is



### Lely A3 mjaltapjónn - árgerð 2008

Vinstri þjónn. Lely mjaltapjónni fylgir:

Nýr Lely forkælir • Ný Atlas Copco loftpressa.

60 nýir Lely ISO-ID hálskubbar ásamt hálsböndum og lesara.

Nýr tölvupakki sem samanstendur af tölvu, skjá, prentara og ufsa.

Nýtt Lely Horizon hugbúnaðarleyfi.

Búið að skipta um þau gúmmí sem þarf þegar mjaltapjónn fer milli landshluta.

Tilbúinn til uppsetningar í október/nóvember 2021.

Allan líftímann á þjónustusamningi. Þjónustusamningur í boði.

6 mánaða ábyrgð frá gangsetningu.

Verð 8.500.000 auk vsk. uppsettur og byrjaður að mjólka.

Staðfestingargjald er 1 milljón til að festa sér kaupin.

Nánari upplýsingar gefa Jóhannes í síma 822-8636

eða Jón Stefán 822-8616



[www.lely.com/is/centers/reykjavik/](http://www.lely.com/is/centers/reykjavik/)

**Lely Center Ísland**

Reykjavík  
Krókháls 5F  
Sími 414 0000

Akureyri  
Óðinsnes 2  
Sími 464 8600

lci.is



## KUBOTA HEYVINNUVÉLAR BEINT Í HEYSKAPINN

### Miðjuhengdar diskasláttuvélar

DM3028 2,8 m, 8 diska, 3 hnifar per disk.

DM3032 3,2 m, 8 diska, 3 hnifar per disk.

DM3040 4,0 m, 10 diska, 3 hnifar per disk.

### Rakstrarvélar

RA1039: 1 stjarna, vbr. 3,9 metrar, lyftutengd

RA2072: 2 stjórnur, vbr. 6,2 - 7,2 m - miðjurakstur

RA2580: 2 stjórnur, vbr. 7,0 - 8,0 m - miðjurakstur

### Heyþylur

TE6568 6 stjórnur, 6 arma, vbr. 6,8 m - lyftutengd

TE6576 6 stjórnur, 7 arma, vbr. 7,6 m - lyftutengd

TE8590 8 stjórnur, 6 arma, vbr. 9,0 m - lyftutengd

TE8590C 8 stjórnur, 6 arma, vbr. 9,0 m - dragtengd á vagni

### Miðjuhengdar diskasláttuvélar með knosara

DM6032N 3,2m, 8 diska, 3 hnifar per disk. Nylon knosari

Gæða vélar á **hagstæðu verði**. Nánari upplýsingar veita sölumenn okkar í sínum 568-1513 (Rvk.) og 568-1556 (Ak.) eða í tölvupósti, [veladeild@thor.is](mailto:veladeild@thor.is)



**ÞÓR** HF

REYKJAVÍK:  
Krókháls 16  
Sími 568-1500

AKUREYRI:  
Baldursnes 8  
Sími 568-1555

Vefsíða og  
netverslun:  
[www.thor.is](http://www.thor.is)









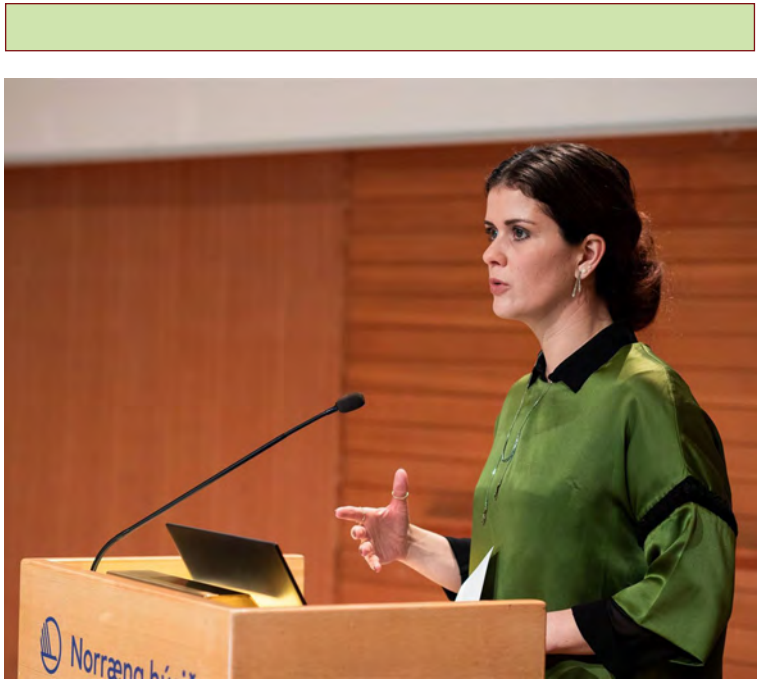

Pórdís Kolbrún Reykjavíkur Gylfadóttir ferðamálaráðgjafi. Mynd / ANR

## Bætt aðgengi hreyfihamlaðra að ferðamannastöðum

Pórdís Kolbrún Reykjavíkur Gylfadóttir ferðamálaráðgjafi hefur ákveðið að bæta aðgengi fólks með skerta hreyfigetu á ferðamannastöðum.

Markmiðið er að gera ferðamannastaði aðgengilega öllu fólki; líka fötludu, öldruðu og öðru með skerta hreyfigetu og veitir ráðgjafi 53,7 milljónum króna til verkefnisins.

Samvinna við Sjálfsbjörg og Öryrkjabandalagið

Tillögur að bættu aðgengi voru mótaðar í samvinnu við fulltrúa

Sjálfsbjargar og Öryrkjabandalagsins.

„Við leggjum sérstaka áherslu á aðgengismálin að þessu sinni og ég þakka bæði Sjálfsbjörg og Öryrkjabandalaginu fyrir þeirra framlag við mótun tillagnanna. Það er von mín að þessi áhersla nú skili sér í aukinni meðvitund fyrir mikilvægi þess að hugað sé að aðgengismálum í öllum verkefnum. Þá er einnig gott að geta styrkt enn fleiri staði til framfara og styrkt innviði þeirra,“ segir Pórdís Kolbrún af þessu tilefni.

Við vinnuna var haft að leiðarljósi að stutt verði við verkefni úr öllum landshlutum. /smh

### Lely Center Ísland



#### STARTARAR í flestar gerðir dráttarvéla

Reykjavík: Krókháls 5F – Sími 414 0000 – www.LCI.is  
Akureyri: Óðinsnes 2 – Sími 464 8600

**Bændablaðið**  
kemur næst út 24. júní

**SIL-ALL**  
4x4+

MEIRA FÓÐUR, LYSTUGRA FÓÐUR

Nánari upplýsingar gefur:

Grétar Hrafn Harðarson  
S: 892-1480

Nf: gretarhraf@simnet.is

### GRÆNU VELFERÐARGÓLFIN



www.comfortslatmat.com

Nánari upplýsingar gefur:

Grétar Hrafn Harðarson  
Sími 892-1480

Nf: gretarhraf@simnet.is



## ALLT FYRIR HEYSKAPINN

...og stæðugerðina



BRETTATILBOÐ

12.245 kr.

SilaWRAP rúlluplast  
75cm\*1500m  
Hvitt - Svart - Grænt



NÝTT

Verð frá: 26.990 kr.

Belgplast



21.907 kr.

Polywrap rúllunet  
123cm\*300cm



Verð frá: 34.679 kr.

Stæðuplast/undirplast  
10/12/14/16/18m\* 50m

23.845 kr.

Stæðunet  
5\*14m

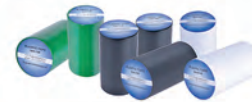

Verð frá: 680 kr.

Rúllulímbönd og -bætur  
Ýmsar stærðir



9.324 kr. pr./bréf

8.542 kr. pr./bréf

Josilac íblöndunarefni  
Classic - Ferm  
(150g í bréfi)

Öll verð eru án vsk

LANDSTÓLPI

Gunnbjarnarholti, 804 Selfossi  
480 5600

Kaupvangi 10, 700 Egilsstöðum  
480 5610

www.landstolpi.is  
landstolpi@landstolpi.is

## freshFOSS

- Dregur úr hitamyndun í fóðri -

- Viðheldur lystugleika fóðurs.
- Varðveitir gæði fóðurs.
- Vinnur gegn vaxtarskilyrðum sem eru ákjósanleg fyrir bakteríur og myglu.

Skannaðu mig!



Búvörur SS | www.buvorur.is  
Fosshálsi 1, Reykjavík - 575-6071  
Ormsvelli 4, Hvolsvelli - 575-6099





## STEEKUR Úlfar hafsins I

Háhyrningar eru útbreiddustu spendýr jarðar og finnast í öllum heimsins höfum. Háhyrningastofninn við Ísland telur um 5.000 dýr og allt sem bendir til að hann sé í jafnvægi.

Talið er að heimsstofninn telji allt að hundrað þúsund einstaklinga. Háhyrningar eru hópdýr og veiðimunstri þeirra oft líkt við úlfá á landi. Háhyrningar mynda fjölskyldur sem eru stöðugar að stærð, frá fimm og upp í þrjátíu dýr. Elsta kvendýrið er formóðir allra hinna dýranna og svona kjarnafjölskyldur renna stundum tímabundið saman í stórar hjarðir þar sem mikið er um fæðu til dæmis á síldarmiðum.

Hjarðirnar eru mjög skipulagðar þegar kemur að veiðum. Háhyrningarnir umkringja bráðina og ráðast á hana frá mörgum hliðum og þreyta líkt og úlfar gera. Þetta gerir þeim kleift að veiða dýr sem eru mun stærri en þeir sjálfir, eins og til dæmis skíðishvali, og eru dæmi um að háhyrningar hafi veitt stærstu dýrategund heims, steypireyðina.

Háhyrningar ráðast gjarnan fyrst á tungu stórhvela þegar þeir eru að yfirbuga bráðina, auk þess sem þeir reyna að teppa blástursopið til að þreyta hvalina. Við Argentínu eru háhyrningar sem sérhæfa sig í að veiða kópa sæljóna og sela með því að renna sér upp að ströndinni og grípa þá og taka með sér út.

Neðansjávarupptökur frá Noregi sýna að háhyrningar vinna saman og skipta milli sín verkum þegar þeir smala saman síldartorfum upp við yfirborðið og éta úr henni til skiptist.

Háhyrningar eru stærsta tegundin af ætt höfrunga og nefnast *Orcinus orca* á latínu. Nafnið er dregið af *Orcus* sem er undirheimagud í rómverskri goðafræði.

Fengitími þeirra er allt árið en stendur hæst á haustin og tekur meðgangan um tólf mánuði. Kálfarnir eru um tveir metrar að lengd og tæp 200 kíló við fæðingu og eru um tvö ár á spena.

Kvígnarar verði kynþroska um tíu ára aldur en ungnautin í kringum sextán ára. Á þessum þroskaárum eru kálfarnir að læra sitt hlutverk innana hjarðarinnar. Hámarksaldur kúa er 80 til 90 ár en tarfa 50 til 60 ár. Stærstu tarfarnir geta náð hátt í tíu metrum að lengd og átta tonnum að þyngd en kýrnar eru minni.

Háhyrningar gefa frá sér margvísleg hljóð á víðu tíðnisviði. Hljóðin eru notuð til samskipta og sem bergmálsáttun til að greina bráð. Flökkuháhyrningar eru hljóðlátari en staðbundnir. Hljóð háhyrninga eru ólík milli hjarða. Jafnvel er talið að ólíkar mállýskur geti gefið til kynna erfðafræðilegan skyldleika hjarðanna enda eru mállýskurnar mjög stöðugar innan hjarðanna og milli einstaklinga. Samanburður á hljóðum háhyrninga við Ísland og Noreg sýna greinilega mun á tjáskiptahljóðum.

Litamynstur háhyrninga er afmarkað og litaskilin skýr. Þeir eru svartir á bakinu en hvítir á kviðnum, neðri kjálkanum og sporðinum neðanverðum auk þess sem þeir hafa hvíta bletti aftan við augun. Aftan við hyrnuna er gráleitt svæði, söðulbletturinn, sem er talsvert breytilegur eftir einstaklingum. Háhyrningar eru gildir með stórt höfuð og víðan kjaft með 10 til 14 tennur í hvoru skolti. Kjálkarnir eru sterkir og eiga háhyrningar auðvelt með að grípa bráð og drepa hana.

VH

## NYTJAR HAFSINS

Makrílvertíð er að byrja:

# Íslenskur, norskur og japanskur makrill

Nú er makrílvertíðin að byrja og ekkert samkomulag um heildarkvóta makríls er í auglýsingu milli strandþjóða við NA-Atlantshaf. Íslendingar hófu veiðar á makríl árin 2005 – 2007, fyrst sem meðafla með síld en með aukinni þekkingu og reynslu sjómanna hófust beinar veiðar á makríl.

Fyrst var makríllinn frystur um borð í frystiskipum en smám saman tókst uppsjávarfyrirtækjunum að ná tökum á kælingu aflans um borð í skipunum og síðar landfrystingu. Höfundur áætla að heildarverðmæti makríls til íslensks þjóðarbús nemi um 230–250 milljörðum króna frá því að þær hófust. Makrílveiði, vinnsla og sala skipta íslenskt þjóðar-bú því augljóslega miklu máli.

### Kom fyrst til Íslands 1994

Glöggt er gests augað segir í máls-hætti og því ákvað greinarhöfundur að fá erlent sjónarhorn á makrílveiðar og vinnslu Íslendinga og það Hiroshi Yamazaki, yfirmann uppsjávarsviðs japanska stórfyrirtækisins Maruha Nichiro, um viðtal sem hann varð fúslega við.

Yamazaki kom fyrst til Íslands 1994 til að kaupa loðnu en loðnu-kaup Japana frá Íslandi hófust um og upp úr 1970. Hann hefur því langa reynslu af viðskiptum við Íslendinga en ekki síður Norðmenn og þekkir fiskveiðar og fiskveiðistjórnun landanna vel sem og gæði fiskjarins.

### Velta Maruha Nichiro fjórum sinnum meiri en útflutningstekjur íslensks sjávarútvegs

Maruha Nichiro er langstærsta sjávarútvegsfyrirtæki í heimi. Heildarvelta þess er 870 milljarðar japanskra yena, eða samsvarandi 950 milljörðum íslenskra króna. Til samanburðar voru heildartekjur íslenska ríkisins tæpir 900 milljarðar á síðasta ári og útflutningstekjur íslenskra sjávarafurða 250 milljarðar. Maruha er því u.þ.b. fjórum sinnum stærra en allur íslenskur sjávarútvegur. Stærstur hluti starfsemi Maruha er í Japan en alls á félagið og rekur 150 fyrirtæki um allan heim og hjá því starfa um 10.000 manns.

### Japansmarkaður fyrir markil er árlega um 120–140.000

Yamazaki stýrir nú öllum innkaupum, framleiðslu og sölu á uppsjávarfiski innan Maruha. Innkaup uppsjávarsviðsins eru aðallega makrill, loðna, síld auk grálúðu og karfa, mest úr NA-Atlantshafi. Framleiðslan fer að mestu fram í SA-Asíu, aðallega í Kína og afurðirnar síðan seldar í Japan.

Velta uppsjávarveildar Maruha er um 20 milljarðar íslenskra króna, eða álfika mikil og velta Síldarvinnslunnar sem nýverið var skráð á markað.

Maruha kaupir árlega 13–15.000 tonn af makríl, aðallega frá Noregi. Árlega kaupar Japanir 120–140.000 tonn af þeim makríl sem við veiðum, og nánast eingöngu frá Noregi. Helmingur magnsins fer beint til Japan og hinn helmingurinn fer í vinnslu í SA-Asíu, aðallega í Kína og þaðan til Japan.

Útflutningur Íslendinga á makríl til Japan nam 4.000 tonn um árið 2019 og til Kína var hann tæp 9.000 tonn.



Makrill og japanskt sushi.



Yfirmaður uppsjávarsviðs japanska stórfyrirtækisins Maruha Nichiro, sem er langstærsta sjávarútvegsfyrirtæki í heimi, segir að makrill frá Noregi sé mun betri að gæðum en sá íslenski.



Sigurgeir B. Kristgeirsson.

Því má ætla að heildarútflutningur á íslenskum makríl til Japan hafi numið á bilinu 8–13.000 tonn árið 2019.

### Norski makríllinn er betri

Aðspurður um mismun milli íslensks makríls og þess norska segir Yamazaki:

„Norskur makrill hefur miklu lengri sögu á japanska matvörumarkaðnum en sá íslenski og er þekktur fyrir gæði sem skipta máli, einkum rétt fituinnihald, og þéttleika sem gefur fiskinum betra bragð og áferð. Það skiptir auðvitað miklu máli því japanskir neytendur eru íhaldssamir. En stóri munurinn er að norskur makrill hefur rétt fituinnihald.“

Við köllum íslenska makríllinn sumarmakrill því hann hefur ekki þá eiginleika sem hinn norski hefur. Íslenski makríllinn er í ætisgöngu norður frá hrygningarstöðvum við Skotland og Írland og fitnar í ætinu við Íslandsstrendur og annars staðar í Norður Atlantshafi. Á þeim tíma er hann lausari í sér, er oft fullur af átu og hefur ekki sama fituinnihald og áferð eins og sá norski.“

„Annar galli íslensks makrílsins



Maruha Nichiro, yfirmaður uppsjávarsviðs japanska stórfyrirtækisins Maruha Nichiro.

er sá,“ segir Yamazaki, að hann er erfiðari í vinnslu. Fiskur fullur af átu hefur hlutfallslega minna magn af fiskinum sjálfum. Það segir sig sjálf að Íslendingar eru ekki bara að veiða makríl, heldur líka átu, sem þyngir fiskinn er leiðir til þess að flakið verður hlutfallslega minna. Nýting fiskjarins í vinnslu verður því lakari. Það er líka erfiðara að flaka fiskinn þar sem hann er lausari í sér og flökunargallar verða fleiri. Öllu þessu til viðbótar hefur átan svo þau áhrif að hún skemmir þunnildið á fiskinum þegar hún byrjar að éta fiskinn að innan og þá þarf oftar en ekki að skera þunnildið af.“

### Mismunandi veiðiaferðir

„Norðmenn veiða megnið af sínum fiski í nótt en Íslendingar í troll,“ segir Yamazaki.

„Það er mikill munur á makrílveidum í nótt eða troll. Nóttaveiddur fiskur verður fyrir mun minna hnjaski við veiðarnar. Við trollveiðar verður fiskurinn fyrir meira hnjaski, einkum ef togað er of lengi. Þá gefst fiskurinn upp og endar aftast í trollinu í einni kós þar sem hann kremst, sem leiðir til mars eða blóðbletta í

holdinu. Það sjáum við ekki í nóttaveiddum makríl.“

### Geta Íslendingar bætt makríllinn sinn?

En hvað geta Íslendingar gert, er einhver leið fyrir þá til úrbóta?

„Mikilvægast er,“ segir Yamazaki, „að stytta togin og taka minna magn í hverju hali. Það minnkar líkurnar á skemmdum á fiskinum. Þá skiptir kæling miklu máli.“

Norsku skipin koma með mun minna magn í land í hverri ferð en þau íslensku. Norsk skip sem taka 1.500–2.000 tonn í lest koma einungis með 3–600 tonn í hvert skipti. Kælitankar skipanna eru fullir af köldum sjó og hlutfall fiskjar á móti köldum sjó er mun minna í norskum skipum en þeim íslensku. Fiskur á móti köldum sjó er 1/3 eða 1/4 hjá norskum skipum en íslensku skipin eru oftast með helming af fiski á móti köldum sjó. Það segir sig sjálf að þá verður kælingin betri og meðferð fiskjarins einnig.“

### Japanir veiða 4–500 þúsund tonn af makríl

En nú veiða Japanir mikið af makríl, er það ekki rétt hjá?

„Jú, Japanir veiða 4–500 þúsund tonn árlega af makríl við strendur Japan en gæði hans eru afar mismunandi. Fiskveiðistjórnun í Japan er gjörólík því sem við þekkjum við Ísland og Noreg. Makrílkvóta er ekki skipt á milli skipa eða fyrirtækja, heldur er heildarkvóti og ólympískar veiðar, það er að segja kapphlaup. Fiskurinn er því veiddur í miklu magni þegar hann gefst og meðferð aflans um borð í skipum og í vinnslum er lók.“

Það er ekkert skipulag á veiðum og vinnslu eins og við þekkjum frá Íslandi og Noregi. Þetta leiðir til þess að megnið af japönskum makríl er fluttur út á afar lágu verði, aðallega til Afríku eða hann fer í bræðslu eða niðursuðu. Það eru því engir hvatar til að veiða fiskinn þegar hann er verðmætastur og bestur. Það eru einungis um 25% af afla japanskra fiskimanna sem við getum samþykkt fyrir kröfuharða japanska neytendur. Þetta er afar sorglegur samburður japansks sjávarútvegs annars vegar og þess norska og íslenska hins vegar,“ sagði Yamazaki að lokum.

**Sigurgeir B. Kristgeirsson,** búfræðingur og framkvæmdastjóri Vinnslustöðvarinnar hf. í Vestmannaeyjum. Vinnslustöðin hefur átt viðskipti við Maruha Nichiro frá upphafi frystingar á loðnu til Japan um 1970. Sala Vinnslustöðvarinnar hf. á makríl til Maruha Nichiro hefur verið óveruleg.



**NYTJAR HAFSINS**



Á heildina litið er ekki annað að sjá en strandveiðar hafi gengið vel í maí.

**Landssamband smábátaeigenda:  
135 bátar náðu 12 dögum**

Tölur um strandveiðar í maí sýna meiri mismun milli veiðisvæða heldur en áður hefur verið. Veiðislóðin fyrir Suðurlandi var þakin þörungablóma sem kom í veg fyrir að veiðar gengju sem skyldi. Afli í róðri var að meðaltali 500 kíló sem er fjórðungi lægra en á árinu 2020.

Á öðrum svæðum sjást ekki viðlíka tölur þó þær séu ekki með öllu jákvæðar nema á svæði C, þar sem afli í róðri jókst að meðaltali um 13 kg milli ára.

Á heildina litið er ekki annað að sjá en strandveiðar hafi gengið vel í maí. Alls 135 bátar náðu að nýta alla daga sem í boði voru og 50 báta vantaði aðeins einn dag upp á að ná í tólfuna. Til samanburðar voru aðeins 31 bátur sem tókst að ná fullum fjölda í maí á síðasta ári, en eins og menn muna voru brætur þá afar tíðar.

Fiskverðið er annar stór þáttur í útgerð strandveiðibáta. Maí skilaði 287 krónum á kíló að meðalverði fyrir þorsk. /VH

Traktor TC238T  
Hestöfl: 18hp

550 XP MKII  
Hestöfl: 4,2hp

LC353AWD  
Hestöfl: 4,8hp

Slátturóbot 315X  
Slær allt að 1500m2

545RX  
Hestöfl: 3hp

Fatnaður og aukahlutir

**Husqvarna**

MHG Verslun ehf / Víkurharfi 8 / 203 Kópavogi / S: 544-4656 / mhg.is

**NÝ MASSEY FERGUSON DRÁTTARVÉL  
EINFALDLEIKI. ÁREIÐANLEIKI. 100% SKÝTENGING.**

**MASSEY FERGUSON 8S | 205-265 HP**

**Lely Center Ísland**

**RÚÐUR Í DRÁTTARVÉLAR  
FRÁBÆR VERÐ**

Reykjavík: Krókháls 5F – Sími 414 0000 – www.LCI.is  
Akureyri: Óðinsnes 2 – Sími 464 8600

**John Deere** **Ford**  
**Zetor** **Fiat**  
**Case IH** **New Holland**  
**McCormick** **Deutz-Fahr**  
**Steyr** **Massey Ferguson**  
**Claas**

**MASSEY FERGUSON EXPERIENCE**

Austurvegur 69 - 800 Selfoss  
Sími 480 0080  
buvelar.is

MASSEY FERGUSON® is a global brand of AGCO Corporation.

**Bændablaðið Smáauglýsingar 56-30-300  
Næsta blað kemur út 24. júní**

**TEXACO**

**Smurefni fyrir vélvæddan landbúnað**

Nútíma landbúnaður krefst mikils vélakosts. Gæðasmurefni skipta öllu máli fyrir virkni og endingu véla. Olís veitir ráðgjöf um olíu- og smurefnanotkun fyrir allar landbúnaðarvélar.

**Delo**





## LANDSJÁ

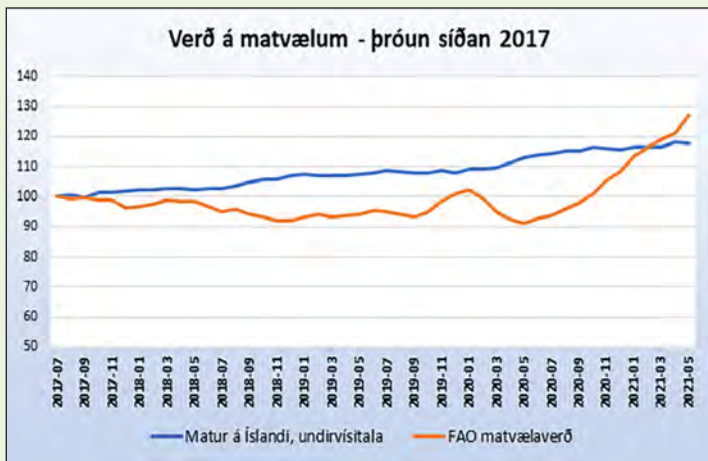

## Innlendur landbúnaður jafnar sveiflur

Þó að kórónaveirufaraldurinn sé í rénun víða þá dregur lítið úr áhrifum á matvæla-verð. Í upphafi faraldursins lækkaði verð á matvælum býsna skarpt, vegna þess að eftirspurnarhlíðin hrundi – veitingastaðir lokuðust og ferðamenn hurfu. En síðan fyrir ári síðan hefur matvæla-verð á heimsvísu farið hækkandi. Hækkunin hefur ekki verið meiri í áratug, en í kjölfar síðustu hækkana var mikill óstöðugleiki víða um lönd vegna hárra matar-reikninga.

Ástæður hækkana eru flóknar, margt spilar saman, þurrkar í Brasilíu, hækkun flutningskostnaðar vegna Covid ásamt botnlausri eftirspurn í Kína eftir hvers kyns kornvöru. Kínverjar fjölga nú í svínahjörð sinni eftir að hún var skorin niður vegna afrísku svínapestarinnar sem hefur þau áhrif að toga upp verð á ýmsum kornvörum. Áhrifa þessa er þegar farið að gæta í kjarnfóðurverði hér á landi.

Sú spurning brennur á greinendum víða um heim hvort að alþjóðlegt verðbólguþot sé í uppsiglingu. Leiðari eftir leiðari í viðskiptablöðum snýst um þetta. Þar er horft til þess gífurlega magns peninga sem hefur verið prentaður frá því að faraldurinn hófst af stærstu seðlabönkum heims. Það væri grundvallarbreyting frá því umhverfi sem hefur verið í þróuðum hagkerfum síðustu þrjátíu ár, þar sem verðbólga hefur gott sem horfið. Ísland hefur vissulega ekki verið ónæmt fyrir verðbólgu en það liggur fyrir að raunvaxtastig á Íslandi hefur tekið stakka-skiptum á síðustu áratugum. Matvæla-verð er hluti af þessari mynd og þróunin þar gefur fyrir-irheit um að verðhækkunir geti verið nokkrar.

### Áhrif hækkunar matvæla-verðs eru mikil í hinum fátækari löndum

Neytendur í hinum ríku löndum hafa lítið orðið varir við þessar verðhækkunir á landbúnaðarvörum. Hrávöru-kostnaðurinn er lítil hluti af verðinu á vörum, t.d. á Íslandi. En þær bitna aðallega á þeim þjóðum sem neyðast til þess að flytja inn stóran hluta matvæla. Fyrir þær þjóðir er þetta grafalvarlegt mál, samtök um matvælaaðstoð hafa varað við áhrifum þessa á hungur í heiminum. En það hefur farið vaxandi í kófinu, fjöldi þeirra sem lifir við hungur-mörk hefur tvöfaldast. Þá hafa fjölmörg ríki sett útflutnings-takmarkanir á matvælum til þess að draga úr innlendum



Kári Gautason.

verðhækkunum. Nýlegasta dæmið um það er Rússland – sem hyggst halda áfram að takmarka útflutning á ýmsum landbúnaðarvörum og setja hámarksverð innanlands.

### Innlendur landbúnaður jafnar sveiflur

Allt þetta rennur styrkari stoðum undir mikilvægi þess að hafa kröftug innlenda landbúnað. Verðhækkunir á matvælum eru tengd kröftum sem engin ein þjóð hefur stjórn á, veðurfar, farsóttir og breytingar á eftirspurn. Með því að framleiða það sem hægt er sjálf aftengjumst við þessum óvissuvaldi og erum öruggari. Yfir þessi mál er farið ígrundað í vandaðri skýrslu Landbúnaðarháskólans um fæðuöryggi sem kom út í byrjun árs. Þar kemur fram að helstu sóknarfærin eru að efla innlenda kornframleiðslu. Tækifærin liggja í því að koma á fót vinnslustöðvum fyrir kornvöru, þurrkstöðvum og geyslum. Ásamt því að hefja á nýjan leik skipulagt kynbótastarf á nytjajurtum hér á landi. Um árabíl hefur verið hallæri í því að fjármagna kynbætur á nytjajurtum. Er það afar bagalegt þar sem að fátt er jafn öruggt að borgi sig eins og kynbætur í landbúnaði. Ef ekki verður breyting á verður ekki unnt að auka fæðuöryggi með aukinni innlendra rækt á kornvöru. Með markvissri sókn mætti á næstu árum og áratugum gera Suðurlandið sérstaklega að kornbelti Íslands, þar sem bleikir akrar væru til marks um kröftugan íslenskan landbúnað sem styður fæðuöryggi þjóðarinnar.

Kári Gautason  
sérfræðingur hjá BÍ

## FRÉTTIR

Gautavík í Berufirði:

# Fræðslusetur og safn um iðnaðarhamp



Oddný Anna Björnsdóttir og Pálmi Einarsson, ábúendur að Gautavík í Berufirði.

Ábúendur Gautavíkur í Berufirði hyggjast í sumar koma á fót safni samhlíða fræðslu- og ræktun og nytjar á iðnaðarhampi.

Oddný Anna Björnsdóttir segir að eftir að fólk fór í að sækja Gautavík heim til að fræðast um hamp, hafi þau sett upp sérstakt svæði með alls kyns

hamptengdum vörum og hráefnum, fyrst í framleiðslu- og verslunarrýminu. Síðastliðið sumar fengu þau styrk frá Uppbyggingarsjóði Austurlands til að innrétta og nýta gamalt haughús til innræktunar á iðnaðarhampi og til að framleiða og pakka hampte.

„Núna erum við að útbúa aðeins veglegra og formlegra setur í rýminu. Okkur langar, með tímanum, að gera fræðslurýmið líka að safni með eins fjölbreyttum vörum sem tengjast hampi og mögulegt er, bæði innlendum og erlendum, nýjum og gömlum.

Til þess að svo geti orðið leitum við til fólks sem á í förum sínum vörur úr hampi og hugsanleg töl eða tæki sem notuð voru við hampvinnslu sem það er ekki að nota og væri til í að gefa, lána eða selja safninu.“

/VH

Frumvarp til innleiðingar hringrásarhagkerfis lagt fram á Alþingi:

## Tilgangur að bæta endurvinnslu úrgangs og draga úr urðun

Guðmundur Ingi Guðbrandsson umhverfis- og auðlindaráðherra mælti um miðjan apríl fyrir frumvarpi sem felur í sér innleiðingu Evróputilskipana sem er ætlað að skapa skilyrði fyrir myndun hringrásarhagkerfis. Tilgangurinn er að ýta undir bæta endurvinnslu úrgangs, draga úr myndun hans og draga stórlega úr urðun. Frumvarpið felur í sér breytingu á lögum um hollustuhætti og mengunarvarnir, lögum um meðhöndlun úrgangs og lögum um úrvinnslu-gjald.

Í umfjöllun um málið á vef umhverfis- og auðlindaráðuneytisins kemur fram að markmiðið með hringrásarhagkerfi sé að draga úr auðlindanotkun, auka líftíma auðlinda jarðar og koma í veg fyrir að efni og hlutir hverfi úr hagkerfinu sem úrgangur. „Þannig eru fullnægjandi úrgangsförvarnir og úrgangsstjórnun mikilvægur hluti þess sem til staðar þarf að vera í virku hringrásarhagkerfi. Ljóst er að tækifæri eru til bættrar úrgangsstjórnunar hér á landi. Endurvinnsla heimilisúrgangs var einungis 28% árið 2018 en markmiðið var 50% árið 2020 samkvæmt gildandi löggjöf. Á komandi árum verður markmiðið hækkað í 65% og því ljóst að bregðast þarf strax við með bættri úrgangsstjórnun hér á landi. Með frumvarpinu er ætlunin að stíga mikilvæg skref í átt að hringrásarhagkerfi,“ segir í umfjölluninni.

Ari Trausti Guðmundsson er framsögumaður frumvarpsins og segir hann að tæpir tveir tugir gesta hafi verið kallaðir fyrir nefndina. Hann segir ekki ljóst hvort frumvarpið nái til atkvæðagreiðslu fyrir þinglok því nefndin hafi mörg stór mál til afgreiðslu á fáum lokavikum. Umsagnarfrestur rann út 29. apríl og bærust 15 umsagnir.

### Þörf á bráðabirgðaákvæði fyrir aukaafurðir dýra

Í umsögn Bændasamtaka Íslands kemur fram að þau séu sammála því að innleiða þurfi hugmyndafræði hringrásarhagkerfisins, enda sé það nauðsynlegur hluti af því að auka sjálfbærni landbúnaðar og sé hluti af



Talið er að um þriðjungur allrar matvælaframleiðslu heimsins sé hent. Með frumvarpinu um innleiðingu á hringrásarhagkerfi á Íslandi er stefnt að því að komið sé í veg fyrir að lifrænt efni og hlutir hverfi úr hagkerfinu sem úrgangur.

Mynd / smh

umhverfisstefnu Bændasamtakanna 2020-2030. Í umsögninni eru víðaðar áhyggjur af því að innviðir séu ekki undir það búnir að taka við öllum úrgangi frá matvælavinnslum fyrir 1. janúar 2023, þegar lögin eiga að taka gildi. Er þar sérstaklega átt við úrgang sem urðaður er í dag frá sláturhúsum, svo sem gor og annað sem ónothæft er til annarrar framleiðslu, svo sem á loðdýra- og gæludýrafóðri.

Samtökin leggja því til að sett verði bráðabirgðaákvæði í lög um meðhöndlun slíks úrgangs sem hljóði svo: „Þrátt fyrir 6. mgr. 10. gr. er heimilt að urða eða senda til brennslu úrgang sem fellur undir skilgreininguna aukaafurðir dýra í 4. gr. laga nr. 25/1993 sem safnað hefur verið til 1. janúar 2025,“ segir í umsögninni. Verði sú breyting ekki gerð telja Bændasamtökin að kostnaðarauki sem af þessum lögum hlýst komi til með að skerða afkomu bænda í gegnum hækkaðan sláturkostnað eða draga úr samkeppnishæfni landbúnaðararfurða.

### Flokkunarskylda fleiri úrgangstegunda

„Í frumvarpinu er gert ráð fyrir að komi verði á skyldu til flokkunar og söfnunar fleiri úrgangstegunda en í núgildandi lögum og samræmdum flokkunarmerkingum á landsvísu. Jafnframt að skylt verði að flokka byggingar- og niðurrísurgung. Skerpt verður á þeirri skyldu að sveitarfélög og fyrirtæki sem safna flokkuðum úrgangi komi honum

sannanlega til endurvinnslu. Þá eru lagðar til breytingar sem varða heimildir sveitarfélaga til innheimtu gjalds fyrir meðhöndlun úrgangs.

Í frumvarpinu er lögð til framlengd framleiðendaábyrgð fyrir allar umbúðir, sem felur í sér að framleiðendur og innflytjendur bera ábyrgð á vöru þegar hún er orðin að úrgangi. Úrvinnslugjald er lagt á vöruna til þess að standa undir þeim kostnaði sem hlýst af meðhöndlun viðkomandi úrgangs og Úrvinnslusjóður sér um framkvæmdina. Þá er lagt til að framleiðendaábyrgð gildi einnig um plastvörur og veiðarfæri úr plasti,“ segir í umfjöllun ráðuneytisins.

Haft er eftir Guðmundi Inga Guðbrandssyni umhverfis- og auðlindaráðherra að málið sé eitt af stóru áherslumálum hans. „Við höfum þegar gripið til ákveðinna aðgerða varðandi plasmengun, mótun nýrrar stefnu um meðhöndlun úrgangs er á lokametrunum og sama gildir um aðgerðaáætlun um að draga úr matarsónum. Í þessu frumvarpi eru stjórnþæki úrgangsmála styrkt til muna, þjónusta við almenning aukin og frekari kröfur gerðar til flokkunar úrgangs og meðhöndlunar hans, ekki síst að draga stórlega úr urðun sem er stórt loftslagsmál. Þá er kveðið á um að samræma flokkunarmerkingar á öllu landinu. Ég bind miklar vonir við að þetta frumvarp verði að lögum í vor og að það muni leiða til þess að við náum markmiðum okkar í úrgangsmálum sem fyrst,“ segir Guðmundur Ingi.

/smh





Frá Bakkafirði.

Myndir / HKr.

Úthlutað úr verkefninu Betri Bakkafjörður:

## Fjölbreytt verkefni sem efla samfélagið

Átta samfélagsefandi verkefni hlutu styrki úr verkefninu Betri Bakkafjörður vegna ársins 2021, en úthlutun fór fram fyrir skömmu. Alls bárust 14 umsóknir fyrir samtals styrki að upphæð 76,5 milljónir króna. Til úthlutunar voru tæpar 14 milljónir sem skiptust sem fyrr segir á milli 8 verkefna. Styrkir eru hluti af verkefni Byggðastofnunar sem nefnist Brothættar byggðir.

Verkefnin sem hlutu styrk eru þannig fjölbreytt og koma víða við, verkefni í matargerð, innviðauppbýggingu s.s. endurbætur á björgunarmiðstöð, afþreyingu fyrir unga sem aldna, ferðabjónustu, endurbýggingu á elsta steinhúsi Bakkafjarðar og þjónustuhús fyrir vélaverkstæði. Markmiðið með þessum verkefnum er að styrkja innviði Bakkafjarðar, skapa atvinnu og fjölga fólki á svæðinu í samræmi við stefnumótun fyrir verkefnið sem samþykkt var á íbúafundi haustið 2019.

*Tanginn við ysta haf hlaut hæsta styrkinn*

Hafnartangi hlaut 750 þúsund krónur vegna verkefnis sem tengist pitsugerð, Björgunarsveitin Hafliði

fékk 2 milljónir vegna endurbóta á Björgunarmiðstöð og Fljóttir flutningar ehf. hlaut 1,5 milljónir króna í styrk vegna þjónustuhúss vegna útgerðar og vélaverkstæðis. Áki Guðmundsson fékk sömu upphæð vegna endurbóta á Bergholti og Langesbyggð fékk 4 milljónir sem var hæsti styrkurinn að þessu sinni vegna verkefnis sem heitir Tanginn við ysta haf. Þá hlaut Þórir Örn Jónsson styrk að upphæð 1,3 milljónir króna vegna ferðabjónustu við Skólagötu á Bakkafirði og Ungmennafélag Langesbyggðar fékk tvo styrki, annars vegar 700 þúsund krónur til að útbúa frisbílgölvöll og hins vegar um ríflega 2 milljónir króna vega ærslabelgs.

Verkefnið Brothættar byggðir miðar að víðtæku samráði og því að virkja þekkingu og getu íbúa byggðarlaga til að móta framtíðarsýn, markmið og lausnir. Enn fremur að virkja frumkvæði og samtakamát íbúa og auka vitund þeirra um eigin þátt í þróun samfélagsins. /MPF

## LANDGRÆÐSLAN BÆTIR STAFRÆNA ÞJÓNUSTU



Þáttakendur í verkefnum Landgræðslunnar geta nú sent inn rafræna reikninga á land.is

Þetta gildir fyrir Landbótasjóð, Bændur græða landið, Endurheimt votlendis og Varnir gegn landbroti

Frá 1. janúar 2022 verður ekki sendur bréfpóstur vegna ofangreindra verkefna

Stytttri afgreiðslutími - betra aðgengi upplýsinga



## FJÓSAINNRETTINGAR



DSD fjósainnréttingar sem framleiddar eru í Hollandi eru sérsmíðaðar fyrir íslenskar kýr og hafa þegar sannað gildi sitt í íslenskum fjósum.

Innréttingarnar eru hannaðar og prófaðar eftir ströngustu gæðakröfum og miða að velferð bæði dýra og manna. Áralöng reynsla hefur leitt af sér innréttingakerfi sem auðvelt er að aðlaga nánast öllum þörfum nútímajósa.

Hafðu samband: [bondi@byko.is](mailto:bondi@byko.is)

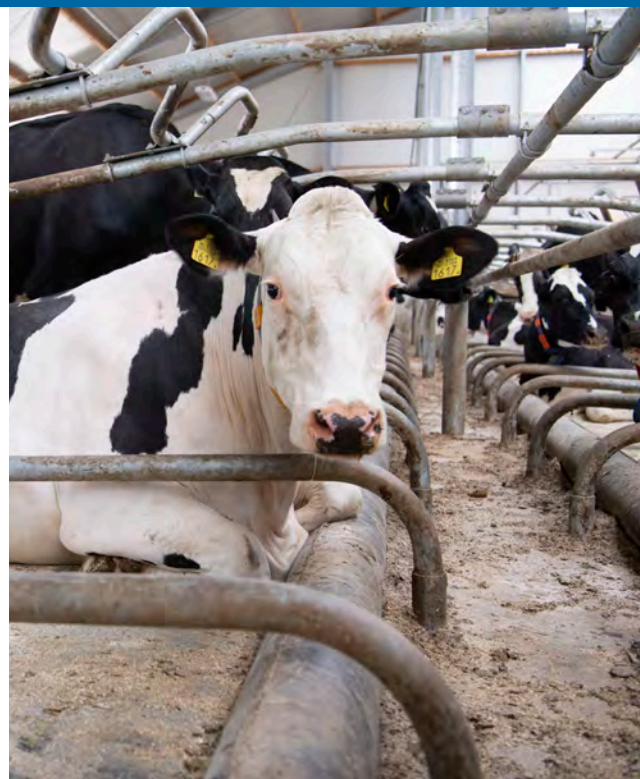

byko.is

**BYKO**

GERUM PETTA SAMAN

**Lely Center Ísland**

**DRIFSKÖFT OG DRIFSKAFTAEFNI**



Reykjavík: Krókháls 5F – Sími 414 0000 – [www.LCI.is](http://www.LCI.is)  
Akureyri: Óðinsnes 2 – Sími 464 8600

## BYLTING Í PALLBÍLUM ISUZU D-MAX

Nýr og fullkominn Isuzu D-Max sameinar byltingarkennda hönnun, ótrúlegan vinnukraft með 3,5 tonna dráttargetu og framúrskarandi öryggi. Skoðuðu þennan frábæra kraftajötun á bl.is eða í sýningarsalnum okkar við Sævarhöfða.

**3.500 kg dráttargeta**  
**Fimm stjörnu öryggi**  
**Fimm ára ábyrgð**



ISUZU  
**D-MAX**

BL ehf  
Sævarhöfða 2 / 110 Reykjavík  
525 8000 / [www.bl.is](http://www.bl.is)

**BL**



## FRÉTTASKÝRING

# Fyrirtækið DAIMYO í Noregi, sem rekur fullkomnar sörporkustöðvar í Noregi og Hollandi, vill samstarf við Íslendinga: Bauðst til að hanna, fjármagna, byggja og reka hátæknisörporkustöð á Íslandi

– Sendi skriflegt boð um samstarf til SORPU í janúar og boð um byggingu á 25–30 milljarða stöð, en erindinu hefur ekki verið svarað

Hörður Kristjánsson  
hk@bondi.is



Opnuð var rúmlega 6 milljarða króna gas- og jarðgerðarstöðin GAJA í Álfsnesi á árinu 2020. Nú hefur komið í ljós að moltan, sem er annað meginhræfnið sem stöðin framleiðir, er með öllu ónothæf. Hugmyndir um að leysa málið með því að reisa sörporkustöð af fullkomnustu gerð hefur enn ekki fengið hljómgrunn, jafnvel þótt norskir rekstraraðilar slíkra stöðva hafi boðist til að fjármagna, byggja og reka slíka stöð.

Bændablaðið hefur undir höndum bréf sem John Ragnar Tveit, viðskiptaþróunarstjóri Daimyo AS í Osló í Noregi, sendi Jóni Viggó Gunnarssyni, framkvæmdastjóra Sorpu, þann 22. janúar 2021. Þar er óskað eftir samstarfi við Sorpu um byggingu á 80–100 þúsund tonna hátæknisörporkustöð (Waste-to-energy -WTE). Samkvæmt heimildum blaðsins hefur boðinu enn ekki verið svarað.

## Umhverfisráðherra svarar heldur ekki erindinu

Samhljóða bréf var sent til umhverfisráðherra. Hann hefur heldur ekki séð ástæðu til þess að

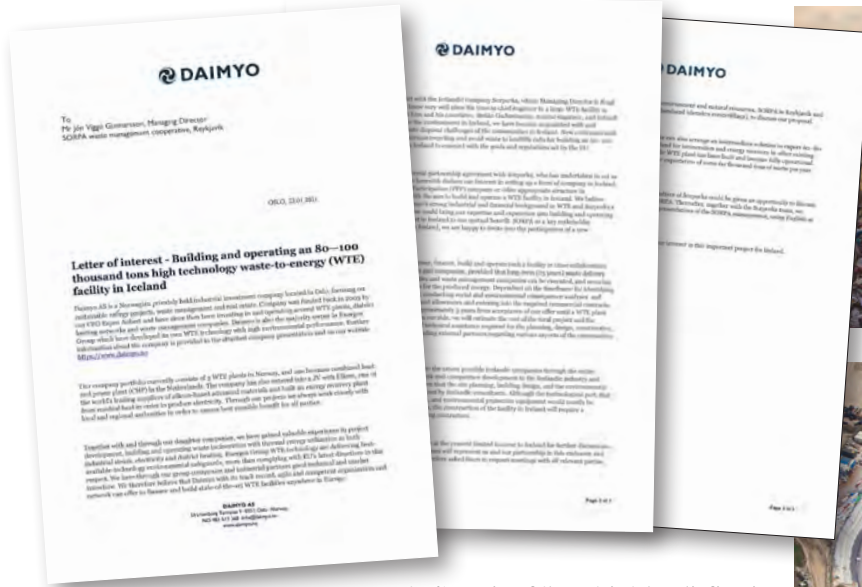

svara því samkvæmt upplýsingum blaðsins.

Ljóst má vera að þetta verkefni varðar öll sveitarfélög í landinu. Ef það á ekki einvörðungu að leysa þarfir sveitarfélaganna á suðvesturhorninu, þá kallar þetta á sjóflutninga á sorpi til stöðvarinnar af landsbyggðinni. Því þarf umhverfisráðherra væntanlega að sýna eitthvert frumkvæði ef ætlunin væri að koma þessu á koppinn. Ef til vill þarf ríkisvaldið líka að koma að rekstri eða niðurgreiðslum á flutningi sorps sjóleiðina til slíkrar stöðvar ef af yrði. Annars er hætt

á að sveitarfélög úti á landi fjarri suðvesturhorninu, verði áfram í miklum erfiðleikum með að losa sig við óendurvinnanlegan úrgang án urðunar.

## Daimyo sinnir sorpeyðingu bæði í Noregi og í Hollandi

Í bréfinu er lýst starfsemi hlutfélagsins Daimyo sem var stofnað árið 2003. Það á og rekur þrjú sörporkuver í Noregi og eina sambyggða lífema-, hita- og orkustöð í Hollandi (Combined heat and powerplant - CHP). Fyrirtækið á einnig orkuendurvinnslustöð í sameiningu með



Urðun á sorpi í heiminum þykir ekki lengur boðleg lausn.

Víða er mikið lagt upp úr útlitshönnun sörporkustöðva. Hér er í byggingu Viridor's stöðin í Ardley í Oxforðskíri í Bretlandi.

Elkem sem umbreytir hitaorku frá sílikonverksmiðjum Elkem í raforku. Þar er besta möguleg tækni notuð sem bæði félögin hagnast á.

Lýst er mikilli reynslu Daimyo af byggingu og rekstri sörporkustöðva þar sem bestu fánlegri tækni er beitt til að endurnýta sorp og umbreyta því í orku. Unnið er samkvæmt ströngustu umhverfisverndarlögum og reglum Evrópusambandsins. Þá segir:

„Við höfum trú á að Daimyo með sína góðu viðskiptasögu og samkeppnishæft fyrirtækjanet, geti boðið fjármögnun og byggingu á fullkomnustu gerð af sörporkustöð sem völ er á í Evrópu.“

## Í samvinnu við Sörporku á Íslandi

Lýst er náinni samvinnu Daimyo við Sörporku sem er félag er Bragi Már Valgeirsson stýrir, en hann var aðalvélstjóri í stórra sörporkustöð í Stafangri í Noregi 2012–2016. Með honum í félaginu eru Stefán Guðsteinsson, skipateknifræðingur hjá ENVO, og verkfræðingurinn og fyrsti umhverfisráðherra Íslendinga, Eðvarð Júlíus Sólnes.

## Vilja samstarf við Sorpu

Greint er frá því að Daimyo hafi gert samstarfssamning við Sörporku á Íslandi. Síðan segir:

„Hér með er lýst yfir áhuga Daimyo á að stofna fyrirtæki á Íslandi, annaðhvort sem einkahlutfélag eða fyrirtæki í samvinnu við Sörporku, sem hafi það að markmiði að reisa og reka sörporkustöð á Íslandi. Við höfum trú á að slík samvinna sem byggir á öflugum bakgrunni og reynslu Daimyo í WTE geiranum og með aðkomu og þekkingu Sorpu, geti leitt til byggingar og reksturs á stórra hátæknilegri sörporkustöð á Íslandi í beggja þágu. Þar sem SORPA er stærsta félagið í meðhöndlun á sorpi á Íslandi, viljum við gjarnan bjóða félaginu þátttöku í þessu verkefni, svo og öðrum sörporkufyrirtækjum.“

## Tilbúinir að sjá um fjármögnun og allt verkefnið frá A til Ö

Þá segist Daimyo tilbúin til að sjá um áætlanir, hönnun, fjármögnun,

byggingu og rekstur sörporkustöðvar í náinni samvinnu við SORPU, íslensk yfirvöld og fyrirtæki gegn því að tryggt sé að stöðin fái nægt hræfni til starfseminnar í 25 ár. Miðað við umhverfisrannsóknir og annan undirbúning geti það tekið 5 ár frá undirritun samkomulags sem byggir á þessu tilboði. Þar muni Daimyo sjá um að meta allan kostnað á framkvæmdatíma, framkvæmdatímenn sjálfan, bjóða fjármögnun og alla nauðsynlega tæknilega aðstoð í öllu ferlinu, sem og að finna samstarfsaðila við ýmsa þætti í byggingu sörporkuversins. Ætla má að slík stöð muni kosta 25–30 milljarða króna skv. upplýsingum frá Daimyo. Þá segist Daimyo hafa í hyggju að leita til íslenskra fyrirtækja eins og kostur er við alla framkvæmdina, einkum byggingarverktaka. Með því myndi skapast reynsla og þekking hjá íslenskum fyrirtækjum til að sinna verkefnum á þessu sviði. Eigi að síður myndi tæknibúnaður er lýtur að umhverfisvernd og orkuframleiðslu að mestu vera í höndum Daimyo og samstarfsfyrirtækja þess. Með öðrum orðum, Daimyo myndi sjá um verkið frá A til Ö, peningahlíðina og allt annað.

Vegna COVID-19 óskuðu forsvarsmenn Daimyo eftir því að Sörporka sæi um að kynna verkefnið fyrir íslenskum hagsmunaaðilum, umhverfisráðuneytinu, Sambandi íslenskra sveitarfélaga og Sorpu.

Samkvæmt fundi sem Samband íslenskra sveitarfélaga gekkst fyrir í janúar er ljóst að tíminn til að Ísland geti sjálft séð um að endurvinnna sitt sorp er runninn mönnum úr greipum. Þar kom einnig fram, að um fyrirsjáanlega framtíð þarf að urða eða brenna um 100 þúsund tonn af úrgangi, sem ekki er hægt að endurvinnna eða endurnýta. Loka átti urðunarsvæðinu í Álfsnesi 1. janúar 2021, en því hefur verið frestað. Það blasir því við að flytja þurfi sorp úr landi til endurvinnslu og brennslu. Daimyo tekur einnig á þessu og segir í bréfinu til SORPU að ef tilboði verði tekið, geti fyrirtækið sett tafarlaust í gang ferli til að tryggja flutning á 60 til 80 þúsund tonnum af sorpi á ári til brennslu í sörporkustöðvum í Skandinavíu. Eða þar til lokið verði við byggingu slíkrar stöðvar á Íslandi.

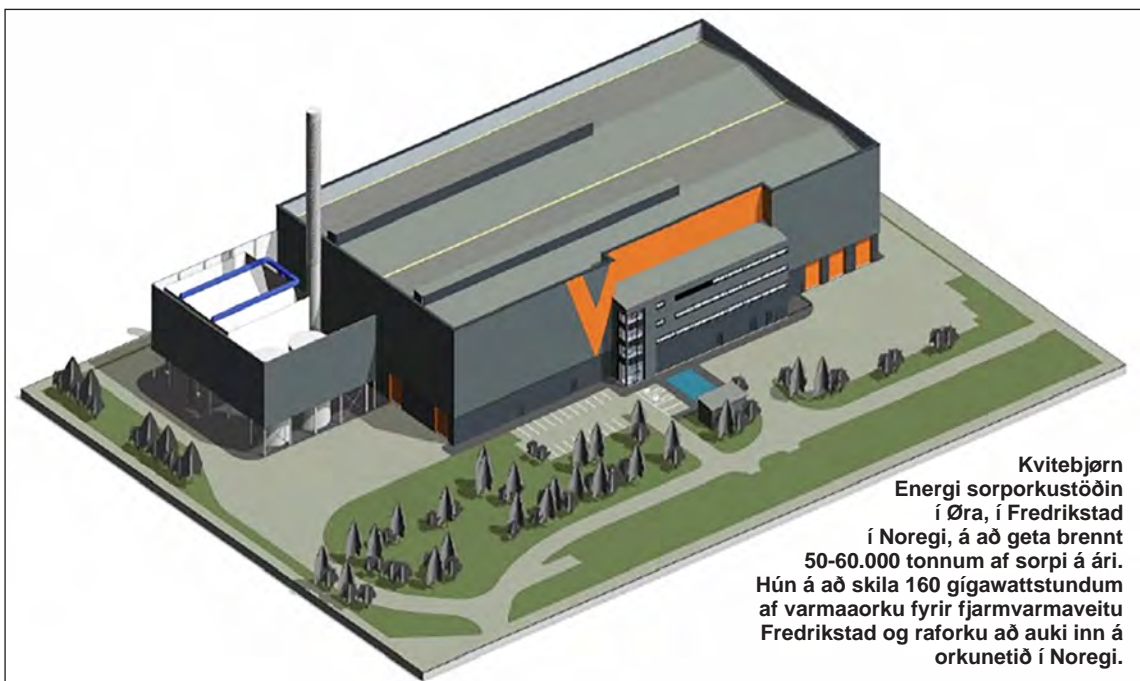

Kvitebjørn Energi sörporkustöðin í Øra, í Fredrikstad í Noregi, á að geta brennt 50–60.000 tonn af sorpi á ári. Hún á að skila 160 gígawattstundum af varmaorku fyrir fjarmvarmaveitu Fredrikstad og raforku að auki inn á orkunetið í Noregi.



Sörporkustöð á Amager, ekki langt frá óperuhúsinu í Kaupmannahöfn. Hún var tekin í notkun í apríl 2017 og þykir ein fullkomnasta stöð sinnar tegundar í Evrópu.



# Bandaríska flugfélagið United Airlines kynnir kaup á 15 ofurþotum frá BOOM Supersonic: Hyggst hefja flug á vetnisknúnum hljóðfráum þotum árið 2029

Flugfélagið United Airlines og eitt stærsta fyrirtæki í Bandaríkjunum, tilkynnti á fimmtudag í síðustu viku að það hygðist kaupa 15 hljóðfráar vetnisknúna ofurþotur frá sprotafyrirtækinu BOOM Supersonic, Aerospace í Bandaríkjunum á næstu árum.

Þoturnar, sem eiga ekki að losa neitt kolefni út í andrúmsloftið, eru nefndar „BOOM Overture, Zero Emission, Carbon Free SuperJet“. Þær eiga að verða tilbúnar til fyrir farþegaflug árið 2029. Munu þoturnar fljúga nærri tvöfalt hraðar en hefðbundnar farþegaþotur í dag, eða á Mach 1,7, og því stytta ferðatímann um helming. Það þýðir að flug frá London til New York, sem venjulega tekur um það bil 7 klukkustundir, mun með BOOM Overture taka 3,5 klukkustundir.

Samkvæmt samningnum er ráðgert að United Airlines kaupi fleiri Boom Overture SuperJet þotur í framhaldinu, eða yfir 35 stykki.

## Ekki allir bjartsýnir á uppátækið

Ýmsir sérfræðingar í flugbransanum eru ekki sérlega bjartsýnir á að þetta dæmi gangi upp hjá United Airlines. Í fyrsta lagi taki vetnistankar mun meira pláss en tankar undir þotueldsneyti (steinolíu) farþegasætin verði því trúlega færri en ella. Ef það takist að leysa þann vanda, þá sé samt ljóst að framíðinn með slíkri vél yrði mjög dýr.

„Þeir verða þá að finna nógu marga fullborgandi farþega til að réttlæta slík flugvéla kaup. Gangi þeim vel með það,“ sagði Richard Aboulafia, sérfræðingur um flugmál hjá markaðsfyrirtækinu Teal Group.

## Hökt á þróunarvinnu Rolls Royce og Airbus

Boom Supersonic er þegar sagt vera að vinna að Zero Emission Carbon Free vélbúnaði í samstarfi við Rolls Royce. Rolls Royce var að vinna að þróun vetnisknúinna þotuhreyfla í samstarfi við Airbus. Var það gert í E-Fan X tilraunastöð Rolls Royce.



„BOOM Overture, Zero Emission, Carbon Free SuperJet“, merkt United Airlines.

Mynd / Boom Supersonic

Reyndar var því verkefni slitið í apríl 2020, en flugvélaframleiðendur taka samt þátt í kapphlaupi um að hanna mótorá sem losa minna af kolefni en hefðbundnir þotuhreyflar. Airbus hafði áður gefið það út að félagið hygðist verða fyrsti flugvélaframleiðandi heims til að koma vetnisknúinni farþegaþotu í loftið á árinu 2035. Var þar talað um vetnisknúna þotur sem gætu flogið allt að 3.000 km vegalengd. Þá var líka talað um að vetnisknúna þotur sem kæmust allt að 7.000 km yrði komnar í loftið árið 2040.

Rolls Royce lýsti því í samtali við vefmiðilinn The National á síðasta ári að þrátt fyrir slit á samstarfinu við Airbus myndi félagið halda vetnistilraunum áfram. Rachael Everard, yfirmaður tilraunastöðvarinnar, segir að vetni muni vera í aðalhlutverki í lausn sem miðar að því að smíða hreyfla sem ekki losa neitt kolefni.

## Hverjir eru á bak við BOOM Supersonic?

Frumkvöðlafyrirtækið BOOM Supersonic er með höfuðstöðvar í Colorado í Bandaríkjunum og er greinilega byggt á framúr-stefnulegri og bjartsýnni hugmyndafræði, en þar um borð eru svo sem engir aukvisar. Einn af stofnendum, Jeff Holden, var



Tölvugerð mynd af BOOM Overture við flugskýli United Airlines.



Tupolev Tu-156, fyrsta vetnis- og gasknúna farþegaþota í heimi. Hún fór í sitt fyrsta tilraunaflug með vetni sem eldsneyti þann 15. apríl árið 1988. Í framhaldinu voru gerðar prófanir með fljótandi gas sem eldsneyti. Áætlanir um að hefja framleiðslu á arftakanum Tu-156 voru slegnar út af borðinu m.a. vegna fjárskorts í kjölfar falls Sovétríkjanna í árslok 1991.

einn af hugmyndafræðingunum á bak við Uber leigubílaþjónustuna. Hann leiddi einnig þróunarvinnu

á bak við Amazon veflausnirnar. Þá má nefna stjórnarmanninn dr. Ray O. Johnson, sem var tækni-

stjóri hjá Lockheed Martin samsteypunni í 9 ár og þar með 70 þúsund manns undir sinni stjórn. Hann er líka hátt skrifaður í geimferðateknigeiranum og með doktorsgráðu í rafeindaverkfræði frá Air Force Institute of Technology. Þá situr Liz Huebner líka í stjórn, en hún var fjármálastjóri Getty Images. Síðan er Zia Huque, sem er einn af aðaleigendum fjárfestingafyrirtækisins Prime Movers Lab og var áður stjórnarformaður öryggisþjónustunnar Deutsche Bank Securities Inc. á Wall Street. Síðan situr Jacqueline D. Reses líka í stjórninni, en hún er forstjóri Post Hous Capital og var m.a. áður stjórnarformaður ráðgjafaráðs Federal Reserve Bank í San Francisco.

## Vetnisknúna þotuhreyflar er engin nýjung

Gasknúna flugvélahreyflar eru ekki ný uppfinning og hafa áður verið smíðaðir m.a. af Rússum og notaðir í Tupolev Tu-155 farþegaþotuna. Voru þeir upphaflega hugsaðir fyrir brennslu á vetni. Hreyflarnir voru af gerðinni Kuznetsov NK-88. Þessi þota flaug fyrst í tilraunaskyni 15. apríl 1988 og notaði þá vetni sem eldsneyti. Síðar var skipt yfir í fljótandi gas (LNG) og var vélinni flogið nokkrar ferðir að því er virðist með ágætum árangri. Upp úr þessum tilraunum var ráðgert að hefja framleiðslu á Tu-156 sem átti að fara í notkun árið 1997. Eftir fall Sovétríkjanna og fjárskort í kjölfarið var hætt við þær áætlanir.

## Fyrstu vélarnar í prófanir 2025

Reiknað er með að BOOM Overture verði fyrsta stóra farþegaflugvélin sem losar engar gróðurhúsalofttegundir út í andrúmsloftið. Búið er við að fyrstu vélarnar rúlli út úr verksmiðju á árinu 2025 og hefji sig til flugs árið 2026. Þá er reiknað með að vélarnar verði búnar að fara í gegnum prófanir og, ef allt gengur eftir, geti farið að flytja farþega þegar árið 2029. /HKr.

## Milljarðar tonna af sorpi falla til í Evrópu árlega: Orkugeta sorporkustöðva er stöðugt að aukast

Árlega falla til í löndum Evrópusambandsins um 2,5 til 3 milljarðar tonna af sorpi og hefur farið vaxandi samkvæmt tölum Eurostat. Mjög stór hluti þessa úrgangs er urðaður eða settur í landfyllingar. Stöðug aukning er samt í byggingu fullkominna brennslustöðva sem umbreyta sorpinu í orku.

Þrátt fyrir byggingu fjölda nýrra sorporkustöðva hefur verið hörð andstaða úr röðum umhverfisverndarsinna við sorporkustöðvar. Á forsendum vanþekkingar úr þeim ranni hafa yfirvöld víða verið að gefa eftir og flagga í staðinn markmiðum um endurnýjanlega orkuframleiðslu. Á sama tíma er uppi krafa um að stórauka framleiðslu á vetni fyrir iðnað og samgöngur.

Eins og fram kom í grein sendiherra Þýskalands í síðasta Bændablaði þá geta Þjóðverjar ekki staðið undir kröfu um stóraukna vetnisframleiðslu nema að nota til þess gas, kol eða olíu. Þó umhverfisverndarsinnar krefjast aukinnar framleiðslu með endurnýjanlegum orkugjöfum, þá eru þeir líka í andstöðu við byggingu fleiri vindorkuvera í Þýskalandi sem setur allt þetta

mál í uppnám. Því biðla Þjóðverjar m.a. til Íslendinga um framleiðslu á vetni úr vatnsafla og vindorku.

Evrópusambandið hefur sett sér það markmið að endurvinnna eða umbreyta í orku um 55% af sorpi frá heimilum fyrir árið 2025.

Um 4.999 gígawött (GW eða 4.999 MW) eru nú í uppsettu afli í sorporkustöðvum í Evrópu samkvæmt fyrirbyggjandi Statista. Þessi orkuöflun hefur verið jafnt og þétt vaxandi á undanföllum árum, en hún var 3,37 gígawött árið 2010.

Þjóðverjar hafa verið öflugastir í byggingu sorporkustöðva í Evrópu og eru með í uppsettu afli í sorporkustöðvum samkvæmt nýjustu tölum Statista um 1.072 megawött (MW). Það er um fimmtungur orkugetunnar sem framleidd er úr sorpi í Evrópu. Sú orka er síðan nýtt til húshitunar og til framleiðslu á raforku.

Bretland, sem nú er gengið úr Evrópusambandinu, er með 711 MW uppsett afl með sama hætti. Þá er Svíþjóð með 568 MW, Frakkland er með 445 MW, Ítalía er með 396 MW, Holland er með 389 MW og Austurríki er með 272 megawött í uppsettu afli í sorporkustöðvum, en aðrar þjóðir minna. /HKr.

**Hjá okkur færðu allt fyrir háþrýstipvottinn**

allt fyrir öryggið

Skeifunni 3h | Sími: 588 5080 | dynjandi.is





Yfirvöld í Auckland á Nýja-Sjálandi hafa sett í gang tveggja ára tilraunaverkefni með rekstur á vetnisknúnum þriggja öxla strætisvagni af stærstu gerð.

## Nýsjálendingar gera tilraun með vetnisknúinn strætisvagn

Fjölmargar þjóðir eru að setja aukinn kraft í uppbyggingu innviða vegna vetnisvæðingar í samgöngum. Þar er í raun um aukna rafbilavæðingu að ræða þar sem vetni er notað til að framleiða raforku í gegnum efnarafala í bílunum sjálfum.

Nú í byrjun maí var greint frá því að yfirvöld í Auckland á Nýja-Sjálandi hafi sett í gang tveggja ára tilraunaverkefni með rekstur á vetnisknúnum þriggja öxla strætisvagni af stærstu gerð. Hafa yfirvöld í borginni þegar skuldbundið sig til að hætta kaupum á dísilknúnum strætisvögnum frá og með 2021, eða fjórum árum fyrir en áður var fyrirhugað. Auckland Transport hefur einnig fært markmið sitt um nulloosun á útblæstri ökutækja fram

um tíu ár, eða frá 2040 til 2030, með fyrirvara um að fjármögnun verkefnisins gangi upp.

Tilraunin með vetnisvagninn nú er ætlað að meta rekstrarárangur og hvernig rekstrarkostnaður er í samanburði við dísilknúna rútur af svipaðri gerð. Í strætisvagninum eru sæti fyrir 43 sitjandi og stæði fyrir 31 fullorðinn.

Vagninn var smíðaður af Global Bus Ventures í Christchurch og er búinn Ballard efnarafal og ZF drifkerfi. Hann kemst um 400 km (249 mílur) á einni tankfyllingu. Tekur vagninn eldsneyti við höfnina í Auckland þar sem vetnið er framleitt með „grænu“ rafmagni. Áætlað er að tilraunin muni kosta um 1.175 milljónir dollara.

/HKr.



Nýr Volvo VNR rafmagnstrúkkur Albertsons Companies í Kaliforníu.

## Næststærsta matvöruverslunarkeðja Bandaríkjanna: Fær tvo Volvo VNR rafmagnstrukka

Dreifingarstöð Albertsons Companies, sem er önnur stærsta matvöruverslunarkeðja Bandaríkjanna, fékk nýlega afhenta tvo Volvo VNR Electric vörubíla í dreifingarstöð sinni í Irvine, Kaliforníu.

VNR Electric gerðirnar frá Volvo Trucks í Norður-Ameríku eru fyrstu rafhlöðu-rafknúna „Class 8“ vörubílar sem sendir eru til Albertsons Cos. og mun þjóna verslunum Albertsons, Vons og Pavilions í Suður-Kaliforníu. Skilgreiningin „Class 8“ nær yfir bíla sem eru meira en 33.000 pund, eða 14.969 kg.

### Fyrsta 100% losunarfría verslunin

Albertsons hefur keypt rafknúna flutningskælieiningar frá Advanced Energy Machines (AEM) til að para við Volvo VNR Electrics sem gerir Albertsons verslun í Irvine, Kaliforníu kleift að vera fyrsta matvöruverslunin í keðjunni sem er 100% án losunar gróðurhúsalofttegunda og er hún með LEED-vottun (Leadership in Energy and Environmental Design) upp á það. Afhending bílanna fór fram 28. maí síðastliðinn og er skref í átt að því að ná markmiðum Albertsons um sjálfbærni fyrirtækjakeðjunnar.

### Með 1.400 hefðbundna Volvo trucka í notkun

Albertsons Co. rekur 1.400 vörubíla í Class 8 á landsvísi, sem

allir eru vottaðir samkvæmt „SmartWay“ áætlun af Umhverfiserndarstofu (EPA). Sú vottun felur í sér strangar kröfur um sjálfbærni og skilvirkni í samgöngum. Suður-Kaliforníuflotinn, sem er að öllu leyti samsettur af vörubílum frá Volvo Trucks, sem þjóna 335 verslunum á svæðinu frá miðri strönd Kaliforníu að landamærum að Mexíkó. Þeir eru þó ekki knúna rafmagni.

Þessi notkun á rafhlöðubúnum Volvo truckum í Bandaríkjunum er athyglisverð í ljósi nýlegra samninga sem Volvo hefur gert við Daimler í Þýskalandi um þróun vetnisefnarafala sem eiga að leysa rafhlöðurnar af hólmi í stórum truckum. Regluverkið í Kaliforníu í Bandaríkjunum knýr þó á um að menn nýti strax alla möguleika sem fyrir hendi eru til að draga úr losun CO<sub>2</sub>.

### Smíðaðir með stuðningi frá CCI

Nýju Volvo VNR Electric eru smíðaðir samkvæmt „LIGHTS project“ verkefni Volvo. Það var gert mögulegt með stuðningi frá California Air Resources Board (CARB) sem hluti af California Climate Investments (CCI), ríkisverkefninu sem leggur milljarða dollara „Cap-and-Trade“ í vinnu við að draga úr losun gróðurhúsalofttegunda. Er verkefninu ætlað að styrkja efnahagslífið, bæta lýðheilsu og umhverfi – einkum í samfélögum sem eru illa stödd.

/HKr.

# Vetnisknúnir Hyundai-trukkar byrjaðir að streyma til Evrópu

Suður-kóreski bílaframleiðandinn Hyundai Motor sendi fyrstu 10 truckkana í nýrri línu af Hyundai XCIENT á markað í Sviss á síðasta ári. Um er að ræða rafknúna truckka búna vetnis-efnarafölum sem umbreyta vetni í raforku fyrir mótörana.

Nýju Hyundai Xcient vörubílar eru búnir skilvirkari 190 kW efnarafölum en hingað til hafa þekkt. Þá eru þeir sagðir hafa lengri líftíma að því er fram kemur í fréttum Reuters og electric.com um málið. Í bílunum verða 7 háþrýstir vetnistankar sem geta geymt 32 kg af vetni. Drægni truckkana ætti því að geta verið um 400 kílómetrar. Um 20 mínútur tekur að fullhlaða geymana í bílunum.

### 1.600 truckar fyrir árslok 2025

Þá koma 40 Hyundai Xcient truckar í viðbót til Sviss á fjórða ársfjórðungi þessa árs samkvæmt orðum Mark Freymueller, forstjóra Hyundai Hydrogen Mobility (HHM). Þá eru áætlanir um að í heild verði Hyundai búið að senda 1.600 vetnisknúna trucka til Sviss fyrir árslok 2025.

Vetnisknúnir bílar sem nota efnarafala til að framleiða raforku, hafa til þessa þótt dýrari en bílar sem flytja með sér orkuna í rafhlöðum. Talsmenn Hyundai telja samt að til lengri tíma muni vetnisknúnir flutningabílar ná forskoti vegna þess að þeir hafa meiri drægni en rafhlöðubílar.

Ráðgjafarfyrirtækið Berylls Strategy Advisors telur að árið 2030 verði 25% af nýjum vöru- og sendibílum í Evrópu búnir rafhlöðum og rafknúna og 10% búnir vetnis- efnarafölum. Flest bendir þó til að þetta hlutfall eigi eftir að breytast verulega með bættri tækni og aukinni framleiðslu á efnarafölum.



Fyrstu 10 vetnisknúnu truckarnir í nýrri línu af Hyundai XCIENT fóru til Sviss á síðasta ári. Von er á 40 XCIENT truckum til viðbótar í haust.

Mynd / electric.com

ast verulega með bættri tækni og aukinni framleiðslu á efnarafölum. Þannig býst Hyundai við að hlutfall vetnis í orkusamsetningunni verði 58%.

### Hægt að leigja vetnistrukka

Hyundai Hydrogen Mobility verkefnið er unnið í samvinnu við svissneska vetnisfyrirtækið H2 Energy. Það fyrirtæki hefur leigt út vetnisknúna bíla til sinna viðskiptavina síðan í október á síðasta ári. Hefur fyrirtækið þótt skara fram úr á sínu sviði í heiminum. Í gegnum þetta samstarf geta viðskiptavinir leigt vetnisknúna ökutæki Hyundai og verður þá greitt í samræmi við notkun (pay-per-use). Því munu áhugasamir ekki þurfa að fjárfesta í vetnistrukum meðan tæknin er að sanna sig.

HHM ætlar að sækja inn á markað í öðrum Evrópulöndum á næsta ári. Þar eru Þýskaland og Holland sögð líklegust. Framkvæmdastjóri HHM segir að einnig sé áhugi í Austurríki, Noregi, Frakklandi, Ítalíu, Spáni og Danmörku.

### Pressa sett á aðra truckaframleiðendur

Með þessu átaki Hyundai er sett mikil pressa á evrópska bílaframleiðendur varðandi þeirra vetnisáætlanir. Þar á meðal er þýska fyrirtækið Daimler (DAIGn.DE), sænski bílaframleiðandinn Volvo (VOLVb.ST) og ítalski framleiðandinn Iveco. Einnig er talið að þetta hafi áhrif á ítalsk-ameríska bílaframleiðandann CNH Industrial (CNHI.MI), sem er í samstarfi við Nikola (NKLA.O) í Bandaríkjunum.

Vetnisvæðingarformin koma í beinu framhaldi af vilja umhverfiserndar ESB um að dregið verði úr losun koltvísýrings frá flutningabílum og að hún muni verða þriðjungi minni árið 2030 en hún var árið 2019. Þá hyggjast ráðherrarnir knýja þetta í gegn með því að lofa allt að 75% af lægri vegtollum fyrir grænni ökutæki.

Fyrir utan vetnisknúna truckkana þá vinnur Hyundai að þróun minni dráttarbíla sem eiga að hafa 1.000 km drægni.

/HKr.

# Prófanir hafnar á vetnisknúnum Benz GenH2 dráttarbíl frá Daimler

Þýski bílaframleiðandinn Daimler, sem er jafnframt stærsti framleiðandi stórra 18 hjóla flutningabíla í heiminum, hóf prófanir í apríl síðastliðnum á frumgerð af Benz GenH2 dráttarbíl. Hann er búinn vetnis-efnarafal og á að geta komist 600 km á einni tankfyllingu.

Forsvarsmenn Daimler kynntu undir lok maí að ökutæki sem losuðu ekkert kolefni myndu leysa dísilbíla á hólmi í síðasta lagi eftir 15 ár. Þeir segja að þróunin fyrir orkuskipti varðandi trucka muni taka nokkuð lengri tíma en varðandi rafknúna fólksbíla sem flytja raforkuna með sér í rafhlöðum. Í stærri ökutækjum muni þurfa að beita annarri tækni til að knýja rafmótörana.

### Rafhlöður ekki taldar henta fyrir stóra og þunga bíla

Rafhlöður virka vel fyrir litlar sendibifreiðar og aðra minni bíla sem eru þegar á vegum í verulegum mæli. Talsmenn Daimler telja að rafhlaðan sé hins vegar ekki hagkvæm til notkunar í 18 hjóla truckum, að minnsta kosti með núverandi rafhlöðutækni. Þyngd rafhlaðanna sé einfaldlega of mikil.

Því gáfu talsmenn Daimler það út að fyrirtækið hafi sett sér það markmið að koma vetnisknúnum truckum á markað fyrir árið 2027. Truckum sem verði ódýrara að kaupa og reka en dísilbíla.

Á kynningu sem fram fór á netinu kynntu stjórnendur Daimler samstarf við Shell um að byggja innviði með vetnisafyllingarstöðvum sem



Benz GenH2 dráttarbíll frá Daimler sem prófanir voru hafnar á í apríl.

spanna munu alla Norður-Evrópu. Fyrir skammdrægari flutningabíla kynnti Daimler samstarf við kínverska fyrirtækið CATL um þróun rafgeyma og samstarf við Siemens og önnur fyrirtæki um að setja upp háspennuhleðslustöðvar í Evrópu og Bandaríkjunum.

### Daimler og Volvo í samstarf um þróun á vetnisefnarafal

Í mars hófu Daimler og Volvo Trucks, sem hafa átt í mikilli samkeppni, sameiginlegt verkefni til að þróa vetnisefnarafal til að knýja langferðabíla. Með þessu var líka verið að lýsa því yfir að orkuskiptin í samgöngum sé of viðamikil verkefni, jafnvel til að fyrirtæki á borð við Daimler, með tekjur á síðasta ári upp á 154 milljarðar evra réði við það eitt og sér.

Daimler hefur unnið að þróun á vetnisefnarafölum í áratugi en tæknin þykir ekki enn nógu ódýr til

að hægt sé að nota hana í atvinnubílum.

„Efnarafalar í dag uppfylla ekki kröfurnar sem við fáum frá viðskiptavinum,“ segir Lars Stenqvist, yfirmaður tæknideildar Volvo Trucks (sem er aðskilið fyrirtæki frá Volvo Cars).

„Það er ein af ástæðum þess að við höfum tekið saman höndum við Daimler, til að deila byrðinni af þróunarstarfinu.“

Daimler, sem er með höfuðstöðvar í Stuttgart, hyggst á þessu ári kljúfa rekstur vörubíla- og strætisvagnadeildar frá þeirri deild sem framleiðir Mercedes-Benz bíla. Verður þá búið til sérstakt fyrirtæki með eigin hlutabréfaskráningu. Afleiða Daimler Truck, sem tilkynnt var um í febrúar, er mikilvægt skref í þessu ferli hjá fyrirtækinu, sem rekur rætur sínar til þeirra sem fundu upp bílinn og var eitt sinn viðamikil samsteypa sem framleiddi bæði flugvélar og lestir auk bifreiða.

/HKr.



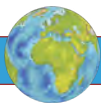

## UTAN ÚR HEIMI



Glaðbeittir ökumenn Toyota Mirai vetnisknúna rafmagnsbílsins eftir að hafa sett nýtt met er þeir komust 1.003 km á einni fyllingu.

Nýtt met á Toyota Mirai:

## Óku vetnisknúnum rafbíl 1.003 km á einni fyllingu

Japanski bifreiðaframleiðandinn Toyota kynnti á síðasta degi maímánaðar nýtt met í akstri vetnisknúna rafmagnsbílsins Toyota Mirai. Hann er búinn vetnis-efnarafal í stað rafhlöðu og komst á henni yfir 1.000 kílómetra á einni fyllingu.

Samkvæmt upplýsingum framleiðandans skiptust fjórir ökumenn á um að aka samtals 1.003 kílómetra og áttu þá enn eftir vetni á tönkum sem dugað hefði fyrir 9 km akstur til viðbótar. Meðaleyðslan var 0,55 kg af vetni á hverja 100 km, en fullir tankar taka 5,6 kg.

Þetta er talsvert betri árangur en áður hefur náðst í langdrægri

vetnisknúinna rafmagnsbíla. Fyrri met var sett af Hyundai NEXO sem komst samtals 778 km á tankfyllingunni.

Ökuferðin á Toyota Mirai hófst kl. 5.23 að morgni 26. maí frá HYTECO vetnisafyllingarstöðinni í Orly í Frakklandi. Var bíllinn tilbúinn til aksturs eftir áfyllingu sem tók aðeins 5 mínútur.

Ekið var á almennum akvegum suður af París og inn í Loir-et-Cher og Indre-et-Loir héruðin. Var fylgst með ferðalaginu af óháðum eftirlitsaðilum. Til að ná þessum árangri þurftu ökumenn að viðhafa sparaksturstrækni í akstri, „eco-driving“, en að öðru leyti var engum tæknibrellum beitt. /HKr.



# YAMAHA

ÁREIÐANLEIKI  
KRAFTUR GÆÐI



3  
ÁRA  
ÁBYRGÐ

## Fjölhæfir vinnuhestar

Yamaha rafstöðvarnar eru léttar, hljóðlátar, handhægar og auðveldar í notkun. Loftkældar fjörgengis rafstöðvar.

Kletthálsi 3 • 110 Reykjavík • Sími: 540 4900 • yamaha.is

### Lely Center Ísland

### ZETOR VARAHLUTIR



Reykjavík: Krókháls 5F - Sími 414 0000 - www.lci.is  
Akureyri: Óðinsnes 2 - Sími 464 8600

Magnús Leópolddsson lögg. fasteignasali

## FASTEIGNAMIDSTÖÐIN

Hlíðasmára 17, 201 Kópavogi - Sími: 550 3000 Fax: 550 3001

Áhugaverðar jarðir

JARDIR.IS

fasteignamidstodin@fasteignamidstodin.is • www.fasteignamidstodin.is

## Vetrarsól er umboðsaðili

Sláttuvélar  
& sláttuorf



# STIGA

Gulltryggð gæði

40 ár  
á Íslandi



Sláttutraktorar



Snjóblásarar



VETRARSÓL

Askalind 4 | Kópavogi | Sími 564 1864 | vetrarsol.is

# ORKUSJÓÐUR

## Orkusjóður auglýsir styrki til orkuskipta 2021

Átak ríkisstjórnar, fjármagnað af ANR og UAR ráðuneytum ásamt Orkusjóði. Heildarfjárhæð til úthlutunar er **320 m.kr.**

**Verkefnastyrkir.** Styrkir geta að hámarki numið **33%** af áætluðum stofnkostnaði við kaup á tækjum og búnaði honum tengdum.

1. Verkefni sem minnka verulega eða skipta alveg út jarðefnaeldsneyti í framleiðslugreinum, matvælaíðnaði og sjávarútvegi, t.d. olíunotkun í þurrkurum, í dísilvélum eða við bræðslu.
2. Líf- eða rafeldsneytisframleiðsla (t.d. vetni) og/eða orkugeymsla.
3. Stuðningur við kaup á flutningabílum sem nota vistvænt eldsneyti eða til uppbyggingar innviða sem stuðla að notkun endurnýjanlegs eldsneytis fyrir slík farartæki.
4. Stuðningur við kaup á vinnuvélum sem nota vistvæna orku.

**Innviðastyrkir.** Styrkir geta að hámarki numið **50%** af áætluðum stofnkostnaði tækis og búnaðar honum tengdum.

1. Uppsetning hleðslustöðva (viðmið 22 kW) við gististaði og fjölsóttu ferðamannastaði.

Sjóðurinn áskilur sér rétt til að forgangsraða styrkjum í samræmi við áherslur stjórnvalda við orkuskipti, s.s. líta til þess hversu líklegt er að styrkhæft verkefni hraði orkuskiptum og hversu mikil áhrif það hefur til minnkunar á kolefnisfótspori. Einnig verður horft til dreifingu verkefna um landið og hversu hratt þau eru talin koma til framkvæmda. Styrkupphæð til hvers verkefnis ræðst af getu sjóðsins og fjölda umsókna.

## Umsóknafrestur er til 30. júní 2021

Umsóknir skulu sendar gegnum þjónustugátt Orkustofnunar: [gattin.os.is](http://gattin.os.is)

[Orkusjodur.is](http://Orkusjodur.is)



ORKUSTOFNUN

ORKUSJÓÐUR





Waldorfsskólinn í Reykjavík

# Hestaferðalag Sólstafa

Krakkarnir í 6-7 bekk Waldorfsskóla Sólstafa lögðu land undir fót á dögnum og fóru í þriggja daga hestaferðalag austur að Flúðum. Þar tóku á móti þeim aðstandendur gistiheimilisins og hestabúgarðsins að Syðra Langholti, og naut ungvíðið sín af fullum krafti við útreiðar og annað brask í heilnæmu sveitaloftinu - að sjálfsögðu undir vökulum augum Vigdísar og Snorra kennara sinna auk foreldra sem flutu með sem liðsauki. Sem undirbúningur fyrir ferðina fór bekkurinn á tveggja vikna reiðnámskeið síðastliðið haust á Heimsenda og lærðu ýmislegt um umhirðu hesta auk þess hvernig á að vera góður knapi. Reiðnámskeiðið er haldið á skólatíma og því skemmtileg tilbreyting í annars almennu skólastarfi.



LÍF &amp; STARF

# Blönduósbær skiptir um banka

Byggðaráð Blönduóss samþykkti á fundi í liðinni viku að færa bankaviðskipti sín frá Arion banka yfir til Landsbankans.

Sveitarstjóri hefur átt í viðræðum við Landsbankann um bankaviðskipti sveitarfélagsins og lagði hann til að Blönduósbær færði viðskipti sín yfir til bankans. Arion banki lokaði nýverið útibúi sínu á Blönduósi og var því harðlega mótmælt. Sameinaði Arion banki útibúið á Blönduósi útibúinu á Sauðárkróki. Landsbankinn er með útibú á



Frá Blönduósi.

Mynd / HKR.

Skagaströnd og Hvammstanga og á að til greina komi að opna útibú á vefsíðu Blönduóbæjar kemur fram Blönduósi. /MPB

## LED perur fyrir Flúrlampa!

Sparaðu rafmagn með því að skipta yfir í LED perur



- Alveg ekta fyrir vörugymslur, bílageymslur og annað athafnasvæði

Þessar LED perur ganga beint í flúrlampa - bara að taka gömlu peruna og startaran úr og setja nýju LED peruna í.

- 60 CM LED pera 9w - 4000K hvít: **Verð kr. 1.400**

- 120 CM LED pera 18w - 4000K hvít: **Verð kr. 1.700**

- 150 CM LED pera 22w - 4000K hvít: **Verð kr. 2.000**



## Jarðarberjapottar í gróðurhúsið

7 Pottar saman ásamt botni

Fínt til að rækta jarðarber  
28 plöntur í 1 turn

**Verð kr. 7.000**



[www.smhledljós.is](http://www.smhledljós.is)

Upplýsingar fást hjá SMH Gróðurhús ehf. í síma **866-9693**  
Einnig eru nánari upplýsingar á Facebook: Gróðurhús SMH ehf  
og á nýrri vefsíðu: [www.smhledljós.is/](http://www.smhledljós.is/)

## GAS LYKKJUBYSSA

Hentar einkar vel fyrir girðinga-vinnu og aðrar framkvæmdir



Frekari upplýsingar má sjá á [S-J.IS](http://S-J.IS)

**SKÚLASON & JÓNSSON**  
SKÚTUVÖGI 6 - 104 REYKJAVÍK - SÍMI 568 6544



## ÓDÝR

gleraugu umgjörð og gler



Gleraugu með glampa og rispúvörn

**19.900 kr.**

Sérsmíðum samdægurs í styrk +/- 6,0 með cyl. til 2,0

Margskipt gleraugu

**39.900 kr.**

Margskipt gler frá Essilor (afgreiðslutími +/- tvær vikur)

**Hamrahlíð 17**  
Hús Blindrafélagsins  
Sími • 552-2002

**OPTIC**  
REYKJAVÍK  
SJÓNTÆKJAVERSLUN

**Bændablaðið** Smáauglýsingar 56-30-300

## Lely Center Ísland STÍUGRINDUR



1,23m og 1,84m

Reykjavík: Krókháls 5f - Sími 414 0000 - [www.LCI.is](http://www.LCI.is)  
Akureyri: Óðinsnes 2 - Sími 464 8600

## allt fyrir sumarstörfni...



-35%  
311,-  
202,-



-30%  
311,-  
217,-



-35%  
399,-  
259,-



-40%  
1.727,-  
1.036,-

Hvema verkfæratöskur á frábærum verðum! Verkfæraskápur með 154 verkfærum

128 hlutir  
39.900,-

83 hlutir  
31.900,-

99.900,-

**IÐN VÉLAR**

-20% af öðrum vinnuhönskum

Öll verð eru í íslenskum krónum með vsk. og birtast með fyrirvara um innsláttar- og prentvillur. Tilboð gilda til 31. ágúst 2021 eða á meðan að birgðir endast.





Hörður Bender hugleiðir á hvítlauksakrinum: „Takk, móðir jörð, takk fyrir vera kennarinn minn, takk fyrir að sýna mér svo hvað ég hef gert rétt og rangt, takk fyrir að passa upp á börnin þín í allan vetur og leyfa svo okkur að njóta. Takk!“  
Myndir / smh

Hvítlauxbóndinn í Austur-Landeyjum mun halda uppskeruhátíð í lok ágúst:

# Aðgangur seldur að hvítlauksakrinum

– Vonast til að fá 3–5 tonna uppskeru og stefnir á að margfalda ræktunina næsta haust

Það eru til um 600 yrki af hvítlauk í heiminum. Á síðustu átta mánuðum hafa sex þeirra verið til reynsluræktunar á Efri-Úlfsstöðum í Austur-Landeyjum, þar sem í fyrsta skiptið er gerð alvöru atлага að því að rækta á Íslandi hvítlauk á stórum akri. Reiknað er með þriggja til fimm tonna uppskeru seinni partinn í ágúst og er fyrirhugað að efna til hvítlaukshátíðar á bænum þar sem fólki gefst kostur á að koma og tína sér ferskan hvítlauk og taka með sér heim.

Hörður Bender er hvítlauxbóndinn á Efri-Úlfsstöðum, hrossaræktandi, hugleiðslukennari og ferðaþjónustubóndi með meiru. Hann segir að yrkin sem hann sé með skiptist í yrki annars vegar með mjúkan stilk og hins vegar harðan stilk, sem séu harðgerðari og líkari þeim sem talin eru upprunaleg villt yrki á landsvæðunum við Kákasusfjöll. „Reynslan á þessum átta mánuðum hefur sýnt mér að þrjú þessara yrkja eiga ekki heima hér í Austur-Landeyjum og því ætla ég að taka þau út en prófa önnur fjögur í staðinn og ég ætla líka að taka stærra land undir ræktunina og marfalda hana,“ segir Hörður – augsýnilega spenntur fyrir möguleikunum sem hann sér í stöðunni.

„Mér sýnist að um 70 til 80 prósent af því sem ég plantaði út í haust hafi lifað veturinn,“ bætir hann við.

## Tilraunin stendur enn yfir

Hörður segir að enn sé ekki alveg ljóst hver árangurinn verður af þessari tilraun, en útlitið sé gott þrátt fyrir erfitt vor. „Við lærum margt á þessu ræktunarári, enda margvíslegir þættir sem við getum



tekið mið af þegar árangurinn er metinn. Til dæmis er landið ekki allt einsleitt þó það líti út fyrir að vera það – það er í rauninni lagskipt; sumt með þéttari moldarferð en annað sendnara. Svo eru hæðir og lægðir. Síðan reyndi talsvert á plönturnar í vor og byrjun sumars, með miklum þurrkum og kulda,“ segir Hörður og nefnir til marks um það að sjö stiga frost hafi mælst eina nótt á seinni hluta maímánaðar. „Við sáum það á blöðunum að endarnir visnuðu eitthvað en plönturnar stóðu þetta að mestu af sér. Hvítlaukurinn getur hins vegar dafnað ágætlega í þurrki og raunar betur en í mikilli vætu, eins og við sjáum hér á akrinum þar sem honum gengur betur á hæðunum en lægðunum.“

Ég vonast til að móðir jörð muni ekki gefa síður af sér hér hjá mér, hér í þessum frjósama eldfjallajardvegi, en hún gerir víða á snauðari svæðum á erlendri grundu.“

## Með fangið fullt af fallegum hvítlauk

Áhuginn hjá Herði á hvítlauxræktuninni kviknaði fyrir tveimur árum þegar hann af gamni sínu prófaði að panta hvítlauk hjá Garðyrkjufélgi Íslands til útplöntunar.



Fallegur hvítlaukur úr Mosfellsdal.

Mynd / Úr einkasafni





Hvítlauksakurinn á Efri-Úlfsstöðum er að taka á sig lit og mynd.

„Þar sem ég stóð með fangið fullt af fallegum hvítlauk í Mosfellsdalnum haustið 2019, þar sem við reukum annað heimili okkar, sló þessu niður í höfuðið á mér; auðvitað erum við að fara að rækta hvítlauk á akri á Efri-Úlfsstöðum. Þetta var stórt franskt yrki – einstaklega fallegt. Önnur smærri yrki og seinvaxnari eru bragðmeiri. Ég sé fyrir mér að við verðum með nokkrar slíkar tegundir sem geta hentað fyrir fjölbreytt tilefni; mildari sé notaður ferskur jafnvel í matargerð.“

Auðvitað er gaman að geta boðið upp á ferskan hvítlauk, en geymslan er líka atriði sem þarf að huga að en hann er þurrkaður og þannig er hægt að geyma hann í marga mánuði. Í slíkum geymslum þarf að lofta vel um hann og hann geymdur við um það bil tólf gráður.

Fyrst um sinn verður öll uppskeran seld fersk, en þegar ég verð kominn upp í kannski 50 eða 100 tonna framleiðslu þá þarf hluti þess að fara í geymslu.

**Hvítlaukshátíðin í lok ágúst**

Að sögn Harðar vakti gríðarlega athygli þegar Bændablaðið sagði frá því að það væri verið að planta út í hvítlauksakur í október á síðasta ári. „Við erum búin að fá helling af fyrirspurnum um hvenær hann verði tilbúinn og hvort það verði ekki hægt að taka forskot á sæluna. Við sjáum hins vegar fyrir okkur að þegar kemur að uppskerutímanum í lok ágúst, að við bjóðum fólki hingað heim á uppskeruhátíð. Við erum með fyrirmyndir frá Skandinavíu og frá



Hörður keypti útplöntunartæki frá Frakklandi og plantaði hvítlaukunum úr því í fjórar raðir í akurinn.

mörgum Evrópulöndum þar sem það tíðkast að bjóða fólki á akrana til að tína sjálft uppskeruna fyrir tiltekið kílóverð. Þetta er þekkt úti, til dæmis með berjategundir og ýmsar grænmetistegundir þar sem skiptir máli að ferskleikinn sé sem mestur.

Hvítlaukurinn er reyndar þess eðlis að hann er nokkuð blautur þegar hann er tekinn upp og það þarf að geyma hann í nokkra daga við stofuhita áður en hann er matreiddur og borðaður.

Hjá okkur væri kannski miðað við að hver gæti tínt eitt kíló, eða eitthvað svoleiðis. Síðan myndi það þróast bara með árunum.“

**Jóga og íslenskur landbúnaður**

Hörður hefur kennt jóga og hugleiðslu

í nokkur ár – og fléttar þá starfsemi saman við hestaferðir og ferðabjónustu. „Já, við höfum boðið upp á „retreats“ hér núna í þrjú ár – eða vettvang þar sem við blöndum saman jóga og upplifun á náttúrunni; staðbundnum mat úr íslensku sveit og tengingu við íslenska hestinn. Ég sé fyrir mér að hvítlauksræktunin verði bara góð viðbót við þetta starf. Við erum með lítinn fjárbúskap líka í Mosfellsdalnum og þá má segja að við höfum allt til alls hér til að bjóða upp á það besta úr sveitinni; íslenskt lambakjöt og hvítlaukinn okkar – og svo er stutt að sækja kartöflurnar í Þykkvabæinn. Við höfum fengið talsvert af erlendu ferðafólki til okkar, en í fyrra komu nánast eingöngu Íslendingar,“ segir Hörður og vonast til þess að landið sé á ný að rísa. /smh

**ÞARF AÐ REKA NIÐUR GIRÐINGASTAURA?**  
Hycon niðurrekstrarhamarinn er snilldar græja! Auðveldur í notkun og léttir vinnuna til muna.

**Wendel**  
Stofnað 1957

Wendel ehf Tangarhöfða 1,  
S:551-5464 wendel.is

**Twenty One**  
**FLUGNAEITUR**

Einstök formúla flugnaeiturs fyrir bændur í kvikfjarrækt

**Söluastaðir:**  
Bústólpi  
Fóðurblandan  
Kaupfélag Borgfirðinga  
Kaupfélag Vestur-Húnavetninga  
Verslun Eyri  
Vélavali

**STREYMI**  
heildverslun

Streymi heildverslun ehf. S 588 2544  
Goðanesi 4 N streymi@streymi.is  
603 Akureyri V www.streymi.is

**Lely Center Ísland** **SÍUR Í DRÁTTARVÉLAR**

Reykjavík: Krókháls 5F – Sími 414 0000 – www.LCI.is  
Akureyri: Óðinsnes 2 – Sími 464 8600

**RMI** OFNASMÍÐJAN **METALSISTEM®**

Gott verð og góð þjónusta

Nú fæst **METALSISTEM®** hillukerfið í Rými

Rými Ofnasmiðjan | Gylfahöf 4 | 112 Reykjavík | s. 511 1100 | www.rymi.is | rymi@rymi.is

**Röggi ehf.**

Þjónusta við iðnaðinn

Járnsmiðavélar, borar, sverðsagarblöð, stingsagarblöð, demantsblöð

Smiðshöfða 12 · 110 Reykjavík · sími 586 8000 · verslun@roggi.is · www.roggi.is

**Bændablaðið**  
Auglýsingasíminn er 56-30-300



Agnes Harpa Jósavinsdóttir, harmonikkuleikari á Akureyri:

# „Fyrst og fremst er það hljómurinn sem heillar mig“

Talið er að harmonikkur hafi fyrst komið til Íslands með frönskum sjómönnum sem komu til að vinna við hvalstöðvar víða um land um miðja 19. öld. Harmonikkan er skemmtilegt hljóðfæri, sem margir hafa gaman af, ekki síst eldri kynslóðin.

Enn eru haldin harmonikkuböll hér og þar og það færast í vöxt að börn og unglingar læri á harmonikkunni í tónlistarskólum. Þá eru fjölmörg harmonikkufélög starfandi víðs vegar um landið. Agnes Harpa Jósavinsdóttir á Akureyri hefur brennandi áhuga á harmonikkunni og harmonikkutónlist og hefur vakið athygli fyrir skemmtilega spílamennsku. Hún var meira en til í að svara nokkrum spurningum blaðsins um sjálfa sig, harmonikkutónlistina, sögu harmonikkunnar og fleira. En byrjum á byrjuninni, hver er Agnes Harpa?

## Vinnur hjá bókhalds- og endurskoðunarskrifstofu

„Ég fæddist á Akureyri og ólst upp í sveitinni þar rétt hjá, foreldrar mínir búa í Arnarnesi, sem er í Hörgársveit í Eyjafirði. Lengst af voru þau kúabændur en í dag reka þau ferðafjónustu á staðnum. Ég flutti síðan til Akureyri þegar ég kynntist manningum mínum tvítug að aldri og hef búið með honum þar síðan. Ég er gift Sigvalda Má Guðmundssyni, húsasmíðameistara og iðnfræðingi, og eigum við saman tvo drengi, Guðmund Jóvin og Jóakim Elvin, sem verða tólf og níu ára á árinu.“

Hörður Smári, sonur mannsins míns, býr einnig hjá okkur ásamt eiginkonu sinni, Aimee McDermott. Í dag starfa ég sem verkefnastjóri yfir bókhaldssviði Enor, sem er bókhalds- og endurskoðunarskrifstofa hér á Akureyri, norðlenskt fyrirtæki í húð og hár sem telur 26 frábæra starfsmenn á þremur stöðum á landinu, Akureyri, Húsavík og Reykjavík. Þar áður var ég í ellefu ár skrifstofustjóri hjá Lostæti, sem er veislu- og veitingafjónusta. Þegar mest var var það fyrirtæki starfandi bæði á Akureyri og á Reyðarfirði með nærri 80 starfsmenn. Ég hef alltaf verið virk í hinum ýmsu félagsamtökum tengdum tónlist en ég hef verið meðlimur í Félagi harmonikkunnenda við Eyjafjörð, FHUE, síðan 2014 og hef verið formaður félagsins síðan haustið 2018.



Agnes Harpa Jósavinsdóttir og Sigvaldi Már Guðmundsson, stödd á Þjóðdansmóti í Færeyjum 2008. Myndir / Úr einkasafni

## Hlustaði á Gretti og Örvar

— *Hvenær fórst þú að fá áhuga á harmonikkutónlist og hvað kom til?*

„Í bæði móður- og föðurfjölskyldunni minni er mikið um tónlist og var oft sungið og spilað saman þegar fjölskyldurnar hittust. Foreldrar mínir hlusta líka mikið á tónlist, þau áttu ágætt plötusafn með alls kyns tónlist, allt frá klassík yfir í nýjustu íslensku popptónlistina. Ég hlustaði á þetta allt saman og þar á meðal voru plötur með Gretti Björnssyni og Örvari Kristjánssyni og ég hafði mjög gaman af þeim, sérstaklega lögnum hans Örvars á plötunni Heyr mitt ljúfasta lag. Hún var í upphaldi þegar ég var krakki og strax þá fannst mér hljómurinn frá harmonikkunni heillandi.“

## Hljómurinn heillar

— *Hvað er það við harmonikkuna sem er svona heillandi í þínum augum og er erfitt að spila á harmonikkunni eða er það auðvelt?*

„Það er eitthvað við hljóminn, sem ég upplifi sem svo hlýlegt, kannski af því að góðar æskuminningar tengjast henni. En harmonikkan er margslungið hljóðfæri og býður upp á svo marga skemmtilega möguleika, þar af leiðir að þetta getur verið krefjandi hljóðfæri og tæknilega ögrar það manni í hvert sinn sem spilað er á það.“

Það er hægt að spila allar tegundir tónlistar á hana, það er hægt að velja um margar mismunandi stillingar á tóni og það þarf að huga að því hvernig belgurinn er dreginn en fyrst og fremst er það hljómurinn sem heillar mig. Það getur verið bæði auðvelt og erfitt að spila á harmonikkunni. Hefðbundinn bassi er snilldarlega úthugsaður í fimmundum og því er fljótt hægt að ná lagi á nikkuna fyrir óvanan spilara svo frambærilegt sé og að því leyti auðvelt að spila á en um leið er tæknin lúmsk og endalaust hægt að bæta sig á því sviðinu sem gerir hana erfiða á köflum, en alltaf skemmtilega.“

## Þjóðdansafélagið Vefarinn á Akureyri

— *Þú spilar mikið sjálf, ertu búin að læra lengi á harmonikkunni og spilar þú eftir nótum eða eyranu?*

„Sem krakki og unglingur lærði ég á píanó, svo ég er vel læs á nótur en gerði lítið af því að spila eftir eyranu, ég hef gert meira af því síðustu ár á harmonikkunni. Þegar ég var 24 ára gömul voru foreldrar mínir meðlimir í dansfélaginu Vefaranum, sem er þjóðdansafélag á Akureyri. Það vantaði harmonikkuleikara til að spila undir hjá þeim á sýningum svo pabbi mætti heim einn daginn með harmonikkunni, kenndi mér undirstöðuatriðin í bassanum þar sem hann hafði sjálfur spilað eitthvað á harmonikkunni þegar hann var ungur,



Harmonikkuvinkonurnar, frá vinstri, Elsa Auður, María og Agnes Harpa eftir tónleika annan í hvítasunnu 2021 í Lóni á Akureyri.



Accorion, harmonikkan sem Cyrillus Damiens smíðaði og er fyrsta harmonikkunni í áttina að þeirri mynd sem við þekkjum í dag, þegar hann bætur bassa-hnökkum í vinstri hendi við hljóðfæri sem hafði verið smíðað áður, Handaoline.

áður en ég kom til, og þar með voru fyrstu skrefin tekin á harmonikkunni.“

## Spilar með stórsveit harmonikkuleikara

— *Þú gerir töluvert af því að spila opinberlega, bæði ein og í hópi. Er það ekki rétt og hvað getur þú sagt mér um það?*

Ég kom fram víða með þjóðdansafélaginu en haustið 2013 rakst ég á gamlan píanókenara, Roar Kvam, á förnunum vegi og það hann mig að koma inn í Stórsveit harmonikkuleikara FHUE. Þar vantaði fleiri harmonikkuleikara þar sem félagið stóð fyrir landsmóti harmonikkufélaga á Laugum sumarið 2014. Fram að því hafði ég verið að mestu ein að spila. Ég hef spilað með stórsveitinni síðan haustið 2013 undir stjórn Roars Kvam og erum við tíu harmonikkuleikarar og helmingurinn konur.

Svo kynntist ég Elsu Auði Sigfúsdóttur, garðyrkjufræðingi og harmonikkuleikara, en hún hafði svipaðan bakgrunn og ég, hafði lært sem krakki og unglingur á píanó og harmonikkunni, en hafði verið í pásu frá spílamennsku þegar ég fékk hana til að ganga til liðs við FHUE. Við vorum búnar að spila saman í hálfan vetur í kvintett á vegum FHUE þegar við ákváðum að fara saman í nám hjá Roari Kvam í Tónskóla Roars á Akureyri. Þetta voru áramótin 2016-2017, við ætluðum að vera hálfan vetur og læra betri tækni á bassanum, en heilluðumst afveg af náminu og erum enn að læra. Við Elsa höfum síðan verið að koma meira fram saman, á uppákomum og dansleikjum á vegum FHUE, í einkasamkvæmum, á jólaböllum og fleira. María Slavkova er síðan þriðja konan sem ég fékk til að ganga til liðs við FHUE eftir að ég komst að því að hún hafði spilað á harmonikkunni í heimalandi sínu, Búlgaríu. Til að byrja með lánaði ég henni gamla nikkunni sem ég átti en í dag er hún með sitt eigið hljóðfæri og er í Tónskóla Roars og höfum við

þrjár myndað trío sem spilar kammertónlist undir handleiðslu Roars.“

## Handsmíðaðar nikkur frá Ítalíu

— *Hvað finnst þér skemmtilegast að spila á nikkunni?*

„Mér finnst engin ein tegund tónlistar skemmtilegust, mér finnst alltaf skemmtilegast það sem ég er að spila hverju sinni, ég hef spilað fyrir dansi, spilað klassíska tónlist, kammertónlist, þjóðlagatónlist og dægertónlist. Ég hef jafnvel spilað lög úr tölvuleikjum og teiknimyndum til að skemmta sonum mínum og vinum þeirra. Ég hef gaman af því öllu. Ég og Elsa fengum okkur Fisitalia harmonikkunni haustið 2018 í gegnum Einar Guðmundsson hjá EG tónum, þær eru handsmíðaðar á Ítalíu og eru með tvöföldu bassakerfi, þessum hefðbundna sem flestir þekkjast og svo tónbassa, sem gerir okkur kleift að spila laglínur með vinstri hendi til jafns á við þá hægri. Þegar við fengum þær nikkur, þá opnaðist nýr og heillandi heimur fyrir okkur og möguleikarnir margfölduðust á hvað er hægt að spila á hljóðfæri.“

## Fyrsta harmonikkunni smíðuð 1822

— *Þú hefur kynnt þér sögu harmonikkunnar og átt ýmsa fróðlega punkta um þetta magnaða hljóðfæri. Hver er saga þess án þess að þurfa að fara með mjög langt mál?*

„Harmonikkan á sér forföður í Kína 2-3000 árum fyrir Krist, Sheng, sem innihélt tónfjadrir sem eru svipaðar þeim sem mynda hljóminn í harmonikkunni. Seinnipart 18. aldar fóru Evrópubúar að nýta tónfjadrirnar í önnur hljóðfæri eins og orgel og prófa sig áfram með möguleika þeirra. Portative var annar forfaðir en það var lítið ferðaorgel þar sem hljóðfæraleikarinn lék á hljómborð með annarri hendinni en stýrði belg með þeirri vinstri. Þjóðverjinn Christian Friedrich Buschmann var síðan frumkvöðullinn sem smíðaði fyrstu harmonikkunni árið 1822



Það skemmtilegasta, sem Agnes Harpa gerir er að spila á harmonikkunni sína enda er hún að standa sig frábærlega á þeim vettvangi eins og í öðrum verkefnum, sem hún tekur að sér.





Fjölskyldan á júlum 2020. Á myndinni eru, efst og niður, Aimee McDermott, Hörður Smári, Agnes Harpa, Sigvaldi Már, Guðmundur Jóvin og Jóakim Elvin.



Stórsveit FHUE á vortónleikum 2019 í Brekkuskóla á Akureyri.



Agnes Harpa og Elsa Auður nýkomnar með Fisitalia nikkurnar sínar og brosið hefur ekki farið af þeim síðan.

og kallaði hana Handaoline, hafði engan bassa en hafði belg og hnappa fyrir hægri hönd. Í framhaldinu útfærði Austurríkismaður að nafni Cyrillus Damian Handaoline hljóðfærið og bætti við bassa fyrir vinstri hendi og kallaði þetta hljóðfæri sitt Accordion.

Í kringum 1850 kom fyrsta krómatiska harmonikkann fram á sjónarsviðið í Vín, 48 hnappa með 8 nótur í grunnbassa og tveimur hljónum. Um svipað leyti kemur fyrsta píanóharmonikkann fram í París. Fyrir aldamótin 1900 kom síðan tónbassi til sögunnar. Með tíð og tíma varð smíði harmonikkunnar nákvæmari, tæknilegri og flóknari að gerð um leið og tónsviðið jókst. Við það jókst hróður harmonikkunnar og varð hljóðfærið fljótt útbreitt og vinsælt á meðal almennings. Þegar farið var að fjöldaframleiða hljóðfærið í verksmíðjum varð það ódýrara og aðgengilegra fyrir almennig sem loks hafði tök á að eignast hljóðfæri sem, ólíkt mörgum öðrum, var tiltölulega auðvelt að finna út hvernig virkaði, þurfti ekki að stilla og var alltaf reidubúið til notkunar.“

**Franskir sjómenn**

— *Hvenær kom harmonikkann til Íslands og hvernig hefur þróun hljóðfærisins verið hér á landi?*

„Talið er að harmonikkur hafi fyrst komið til Íslands með frönskum sjómönnum sem komu til að vinna við hvalstöðvar víða um land um miðja 19. öld. Þetta voru í fyrstu einfaldar og tvöfaldar harmonikkur, en fljótlega upp úr aldamótum fara krómatiskar harmonikkur að bætast í hópin. Íslendingar voru lítið farnir að semja eigin dægurlög á þessum tíma og voru því flest lög komin frá farandverkamönnum sem komu hingað til lands að vinna við hval- eða síldveiðar. Á þessum árum festist það viðhorf

í sessi að harmonikkann væri fyrst og fremst danshljóðfæri. Þeir sem spiluðu á harmonikkur voru í fyrstu sjálfmenntaðir og er Bragi Hlíðberg fyrstur Íslendinga til að nema harmonikkuleik erlendis en hann hélt til Bandaríkjanna á fimmta áratug síðustu aldar til náms og fylgdu fleiri í kjölfari.“

**Fjölhæfni hljóðfærisins**

— *Vinsældir harmonikkunnar virðast alltaf vera að aukast og aukast, er það ekki rétt og áttu einhverja skýringu á því?*

„Já, ég hugsa að það sé vegna þess að fleiri og fleiri tónlistarmenn í ólíkum geirum eru farnir að nota harmonikkuna í sinni tónlistarsköpun. Eins hafa mjög góðir, ungir harmonikkuleikarar af báðum kynjum verið að snúa heim úr framhaldsnámi undanfarin ár og bera með sér ferskan andblæ inn í tónlistarheiminn. Þau hafa verið dugleg að kynna harmonikkuna og með sinni frábæru spilamennsku sýnt fram á fjölhæfni hljóðfærisins sem hafði lengi vel verið tengt við gömlu dansana og fátt annað.“

**Jón Þorsteinn búsettur á Akureyri**

— *Er mikil harmonikkumening á Akureyri og næsta nágrenni og hvernig fer sú starfsemi aðallega fram?*

„Já, við hjá FHUE stöndum fyrir viðburðum sem eru opnir öllum og ekki bara félagsmönnum, en lítið hefur farið fyrir harmonikkumeningu á Akureyri þess utan, hún hefur legið meira hjá áhugasólkum sem spilar á hljóðfærið. Við erum hins vegar svo heppin að harmonikkuleikarinn Jón Þorsteinn Reynisson sneri heim úr framhaldsnámi erlendis frá fyrir nokkrum árum og er núna búsettur

á Akureyri. Hann hefur verið duglegur að koma fram og standa fyrir viðburðum þar sem harmonikkann er í öndvegi svo hann er að koma ferskur inn í atvinnutónlistina hér á svæðinu.“

**Hátíð í Ydölum í sumar**

— *Hvað með sumarið, hvernig verður það hjá þér þegar nikkan er annars vegar?*

„Það átti að vera landsmót harmonikkufélaga í Stykkishólmi fyrstu helgina í júl en því var frestað til næsta árs. Við í FHUE höldum árlega fyrir hátíð sem er öllum opin að Ydölum í Aðaldal ásamt Harmonikkufélagi Þingeyinga. Þar komum við saman síðustu helgina í júl til að spila saman og höldum tónleika og dansleiki. Við náðum því ekki síðasta sumar, en náum vonandi að halda hátíðina okkar núna í ár. Það er það helsta í sumar fyrir utan ýmsa einkaviðburði, sem við Elsa verðum að spila á.“

**Bestu stundirnar með fjölskyldunni**

— *En að öðru, áhugamál þín, hver eru þau aðallega og hvað gerir þú þegar þú ert ekki að spila á harmonikkuna eða hlusta á harmonikkutónlist?*

„Við erum svo heppin að menningarlíf hér á Akureyri er í miklum blóma, svo ég hef mjög gaman af að sækja hina ýmsu tónlistarviðburði, hvort sem það eru atvinnutónlistarmenn eða áhugasólk eins og ég sjálf, breiddin og gróskan er mikil. En allra bestu stundirnar eru alltaf þær sem gefast með fjölskyldunni. Við ferðumst mikið saman, bæði innanlands og utan og stundum útivist, hjólræiðar og göngur á sumrin og skíði og skauta á veturna með einstaka gólf tímum inn á milli.“

**Gefandi að spila**

Þegar Agnes Harpa var spurð hvort hún hefði eitthvað að segja svona í lokin þá stóð ekki á svarinu.

„Já, ég hvet alla sem áhugasamir eru, að kynna sér störf áhugamannafélaga í tónlist. Það er svo gefandi að spila á hljóðfæri, ekki bara harmonikkunni og hafi spilamennskan legið í dvala í einhvern tíma, þá er ótrúlega fljótt sem kunnáttan rifjast upp. Störf mín með FHUE hafa kynnt mig fyrir svo ótrúlega mörgu skemmtilegu fólki víða um land og það er alltaf gaman að vera á meðal jafningja með sama áhugamál, sama á hvaða aldri þeir eru.“ /MHH

**ÖNNUMST ALLAR ALMENNAR VINNUVÉLAVIÐGERÐIR**

*Vönduð og góð þjónusta*

**VHE**

VHE • Melabraut 27 • Hafnarfjörður • Hraun 5 Reyðarfirði  
Sími 575 9700 • Fax 575 9701 • www.vhe.is • sala@vhe.is

Gnátónlist

**Lögin hans Geira**

Lög Geirmundar Valtýssonar

Hljómsveitin Piparkorn

Heindís Ylva, Röbert Smári, Bjarni, Ingi Slápur, María Ólaf.

Salurinn, Kópavogi  
Laugardaginn 9. október kl. 20:30

Græni Hatturinn, Akureyri  
Fimmtudaginn 24. júní kl. 20:00

Tónlistarhúsið Berg, Dalvík  
Föstudaginn 25. júní kl. 20:00

Félagsheimilið á Blönduósi  
Laugardaginn 26. júní kl. 17:00

Ljósheimar, Sauðárkróki  
Sunnudaginn 27. júní kl. 20:00

Miðaverð kr. 5.000  
Miðasala á Tix.is

Hugmynd og viðburðastjórnun  
Hulda Jónasdóttir

Sögumaður og kynir  
Valgerður Erlingsdóttir

Heiðursgestur á tónleikumum:  
Geirmundur Valtýsson

**Bændablaðið**  
Smáauglýsingar 56-30-300



Sáningardagur við Vaðlaheiðargöng:

# Gaman að gera sáningu að árlegum viðburði

Vaðlaheiðargöng efndu til sáningardags í liðinni viku og lögðu börn beggja vegna Vaðlaheiðar fram lið sitt við að fegra umhverfi ganganna. Annars vegar komu 6 til 12 ára krakkar úr Stórutjarnaskóla og sáu birkifræjum sem þau höfðu safnað á liðnu hausti og í kjölfarið komu ungmenni úr 10. bekk Giljaskóla en þau höfðu einnig safnað heilum kassa af birkifræjum.

Valgeir Bergmann, framkvæmdastjóri Vaðlaheiðarganga, segir að þetta hafi verið í fyrsta sinn sem efnt var til sáningardags í námunda við göngin.

„Það væri gaman að gera það að árlegum viðburði að sá birkifræjum um svæðið, sem krakkarnir sjálfir safna á haustin.“

*Svæði af grónu landi fjarlæggt og nú verið að bæta upp*

Hann sagði ekki annað að sjá en krakkarnir hefðu haft mjög gaman af þessu.

„Það var áberandi hversu áhugasöm yngri börnin úr Stórutjarnaskóla voru. Þau spurðu fjölmargra spurninga um náttúruna og jarðgöngin sjálf og fannst mjög skrýtið að bílarnir voru að keyra í gegnum heiðina undir fótum þeirra,“ segir Valgeir.

Við framkvæmdina við gangagerðina þurfti að fjarlægja mikið af grónu landi ofan við Gamla barnaskólann að Skógum í Fnjóskadal og líklegt að taki nokkur ár að koma upp myndarlegum birkiskógi í þess stað, líkt og víða má finna í Fnjóskadalnum.

*Stórvaxinn birkiskógur við landnám*

Valgeir bendir á til gamans að nafnorðið fnjóskur þýði þurr og feyskinn trjábólur.



Börn á aldrinum 6 til 12 ára úr Stórutjarnaskóla komu og sáu birkifræjum við Vaðlaheiðargöng en þau höfðu sjálf safnað fræjunum á liðnu hausti. Hér er hópurinn með kennurum sínum.

Myndir / Valgeir Bergmann

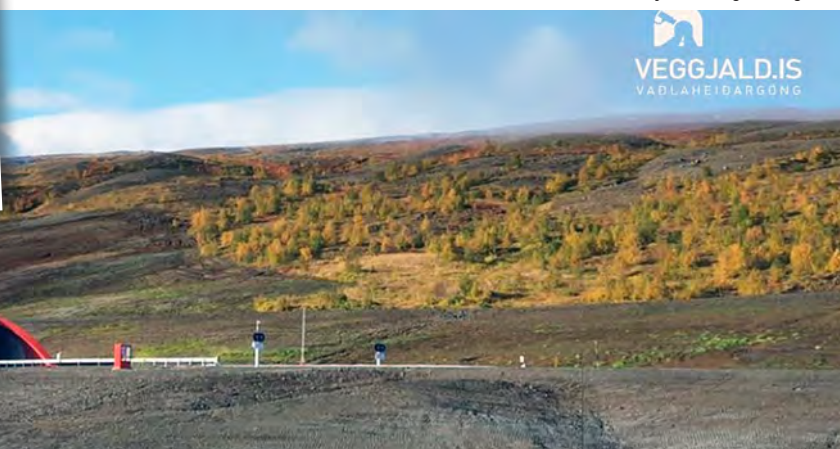

Svæðið við gangamunnann Eyjafjarðarmegin sem verið er að rækta upp með birki.



Við gangagerðina var mikið gróið svæði fjarlæggt við Gamla barnaskólann að Skógum í Fnjóskadal og líklegt að taki nokkur ár að koma upp myndarlegum birkiskógi í þess stað. En krakkar beggja vegna Vaðlaheiðar tóku þátt í að sá í svæðin sem þarfnast uppgræðslu.

„Þessi nafngift á dalnum gefur til kynna hvernig umhorfs hefur verið í dalnum við landnám. Ekki er ólíklegt að mikið hafi verið af stórvöxnum birkiskógi í dalnum. Kolagerð var mjög umfangmikil frá landnámi og átti stóran þátt í eyðingu birkiskóganna. Það fundust leifar vegna kolagerðar og járnvinnslu frá 12. öld ásamt fleiri fornmunum í fornleifauppgreiftri þar sem göngin opnast í Fnjóskadal,“ segir Valgeir.

/MPP



Tíundubekkingar í Giljaskóla lágu ekki á liði sínu á sáningardeginum, hér eru nokkrir þeirra sem hafa komið sér fyrir uppi á gangamunnum, bæði stelpurnar og strákarinn.



## SAMFÉLAGSRÝNI

## Fríverslunarsamningur við Bretland: Hrein viðbót við fyrri innflutningskvóta

Þann 8. desember 2020 undirrituðu Ísland og Bretland bráðabirgðasamning um viðskipti m.a. með landbúnaðarvörur. Síðan og áður hafa hagaðilar komið því skýrt á framfæri að að forðast beri að auka tollfrjálsa innflutningskvóta til Íslands sem þegar eru of miklir og skaða innlenda framleiðendur í mörgum búgreinum. Þó væri æskilegt að fá tollkvóta fyrir skyr inn til Bretlands breytt í tollkvóta undanrennuft. Útflutningskvóta fyrir duft mætti samt alls ekki auka á kostnað þess að auka innflutning á öðrum próteinríkum vörum eins og osti í staðinn. Fremur kæmi þá til álitu að skoða innflutningskvóta fyrir smjör.



Erna Bjarnadóttir.

Í síðustu viku maí mánaðar voru kynnt drög að fríverslunarsamningi við Bretland. Um var að ræða samning sem taka á gildi 1. janúar 2022 og leysir af hólmi fyrrnefndan bráðabirgðasamning. Þar voru kynntar í fyrsta sinn magntölur fyrir landbúnaðarvörur sem fólu í sér aukna tollkvóta fyrir innfluttar búvörur sem fóru þvert á vilja hagsmunasamtaka og auknir útflutningskvótar myndu færa bændum mun minni verðmæti en það sem gefa þarf eftir á móti.

Við mjólkuriðnaðinum blasir það verkefni að hámarka verðmæti þeirrar vöru sem honum er skylt að kaupa af bændum. Það er engum blöðum um það að fletta að hvert tonn af osti á innlendum markaði er margfalt verðmætara til að standa undir greiðslum til bænda fyrir mjólk sem opinber nefnd auglýsir lágmarksverð á heldur en sambærilegur útflutningur á undanrennufti þó tollfrjáls sé getur nokkru sinni skilað. Þá hefur margsinnis verið staðfest að verulegt misræmi er í tölum um útflutning á vörum frá ESB löndum og Bretlandi. Sem dæmi nam innflutningur á mjólkurdufti til Íslands árið frá ESB árið 2019 heilum 13,6 tonnum. Samkvæmt skýrslum Eurostat var útflutningur frá ESB löndum til Íslands 374 tonn.

Stjórnvöld hafa þegar óskað eftir endurskoðun á samningi um viðskipti með landbúnaðarvörur við ESB enda liggur fyrir að hann er afar óhagstæður íslenskum landbúnaði. Sú endurskoðun er ekki hafin. Með aukningu á innflutningsheimildum í formi viðbótar tollfrjálsra kvóta

frá Bretlandi er enn verið að auka á vanda íslensks landbúnaðar. Engin niðurstaða liggur fyrir í skoðun á þessu misræmi þrátt fyrir nefndastörf og yfirstandandi skoðun Ríkisendurskoðunar. Þar til öllum vafa í þessu máli hefur verið eytt er óásættanlegt með öllu að opna á enn meiri tollfrjálsan kvóta fyrir landbúnaðarvörur.

Í samkomulaginu er einnig sérstök opnun fyrir 11 tonn í viðbót núgildandi 230 tonn af upprunamerktum osti. Í meira en ár er búið að spyrjast fyrir hjá skattfirvöldum um hvernig haldið er utan um innflutning osta sem bera merkingarnar PDI og PGO. Engin sannfærandi svör hafa fengist og stjórnvöld virðast lítið aðhafast.

Stjórnvöld hafa með utanríkisráðherra og sjávarútvegs- og landbúnaðarráðherra í fararbroddi margsinnis lýst því yfir að innflutningskvótar gagnvart ESB séu of miklir og hefur utanríkisráðherra beðið um endurskoðun á landbúnaðarsamningi Íslands og ESB. Enn hafa samningsmarkmið ekki verið sett fram og þegar utanríkisráðherra fer fram með þeim hætti að leggja til stórauka tollfrjálsa innflutningskvóta fyrir verðmætar og mikilvægar afurðir frá bændum þessa lands er ekki hægt að segja að saman fari hljóð og mynd.

Erna Bjarnadóttir,  
hagfræðingur.  
Höfundur er verkefnastjóri  
hjá Mjólkursamsölu.



Trésmiðjan Akur

## AKURShús - timbureiningahús

Afhent samsett á byggingarstað eða ósamsett í einingum

- Við allra hæfi -



íslensk hönnun  
& framleiðsla



Kannaðu málið á  
[akur.is](http://akur.is)  
og pantaðu frían  
húsabækling

Margar stærðir  
og gerðir frá  
93-227m<sup>2</sup>



Smiðjuvellir 9 | 300 Akranes | 430 6600 | [akur@akur.is](mailto:akur@akur.is)

Skoðun dagsins:

[ Það er betra að vera  
skjóttur en skjóttur ]



Nældu þér í óumdeildari skoðun, komdu með hestakerruna á næstu skoðunarstöð og hafðu hana klára fyrir vorið og sumarið.

Sími 570 9090 • [www.frumherji.is](http://www.frumherji.is)



Frumherji



## RÚLLUPLASTIÐ SEM BÆNDUR TREYSTA



Frír flutningur heim í hlað

Skannaðu kóðann til  
að skoða úrvalið



Notaðu myndavélina  
á símanum til að  
skanna kóðann!



Búvörur SS | [www.buvorur.is](http://www.buvorur.is)

Fosshálsi 1, Reykjavík - 575-6071 | Ormsvelli 4, Hvolsvelli - 575-6099



Landsbankinn tekur upp sífellt meiri sjálfsafgreiðslu og samþættir starfsemina um land allt:

# „Við viljum alls ekki missa tengslin við landið okkar“

– segir Lilja Björk Einarsdóttir bankastjóri, sem hefur verið að heimsækja öll 36 útibú og starfsstöðvar bankans

Lilja Björk Einarsdóttir, bankastjóri Landsbankans, segir að þrátt fyrir fækkun hefðbundinna bankaútibúa á landsbyggðinni sé Landsbankinn síður en svo á förum þaðan. Þvert á móti sé verið að samþætta störf á öllu landinu sem styrki störf og þekkingu um allt land. Þannig geti starfsmaður á Ólafsvík t.d. afgreitt lán fyrir einstaklinga í Reykjavík eða hvar sem er á landinu.

„Í nýrri stefnu Landsbankans er enn meiri áhersla lögð á að veita framúrskarandi þjónustu við viðskiptavinum. Við einföldum viðskiptavinum lífið og getum sinnt sinnt allri þjónustu með hjálp sterks þjónustunets um allt land,“ segir Lilja. Hún segist vera mikil landsbyggðarmanneskja, hún sé garðyrkjakona og komin af öflugum ættum garðyrkjufólks.

## Vegleg hús Landsbankans á Ísafirði og Selfossi seld

Lilja hefur verið á ferðalagi um landið að undanförunum og var stödd á Ísafirði þegar Bændablaðið hafði samband við hana. Þar er einmitt verið að ganga frá sölu á Landsbankahúsinu og fyrr á þessu ári seldi bankinn Landsbankahúsið á Selfossi. Bæði húsin eru sterk kennileiti og hafa verið mikilvægur hluti af mynd og sögu bankans. Guðjón Samúelsson teiknaði og húsið á Ísafirði byggir á teikningum hans en Bárður Ísleifsson er arkitekt hússins. Bæði húsin voru orðin alltof stór fyrir starfsemi bankans.

Á Ísafirði er útibúið að flytja starfsemi sína í byggingu að Hafnarstræti 19 þar sem Sparisjóður Vestfirðinga var áður til húsa og er aðeins steinsnar frá gamla Landsbankahúsinu. Sigtún Þróunarfélag, sem vinnur að byggingu nýs miðbæjar á Selfossi, keypti húsið á Selfossi en salan á Ísafirði er ekki endanlega gengin í gegn.



Lilja Björk Einarsdóttir bankastjóri (langst til hægri á myndinni) með starfsfólki Landsbankans á Ísafirði. Þar er útibúið að flytja starfsemi sína í byggingu að Hafnarstræti 19 þar sem Sparisjóður Vestfirðinga var áður til húsa og er aðeins steinsnar frá gamla Landsbankahúsinu.

Þrátt fyrir að bankinn sé á sumum stöðum að selja hús sem ekki henta lengur fyrir starfsemina er ekki komið á dagskrá að selja einhvern hluta af eign ríkisins í Landsbankanum líkt og unnið er að varðandi Íslandsbanka. Lilja bendir á að það sé yfirlýst stefna að ríkið eigi verulegan hlut í Landsbankanum til langframa og hefur verið rætt um 35-40% hlut í því sambandi.

## Heimsækir öll útibúin á landinu eftir ferðastopp í COVID-faraldri

„Útibúið á Ísafirði er 27. staðurinn

sem ég heimsækir núna á þrem vikum og mun ég fara í heimsókn í öll útibú og afgreiðslur bankans, sem eru samtals 36 talsins.

Það var komin dálítill COVID-þreyta og okkur langaði að fara að sjá framan í fólkid okkar. Við höfum reynt að forðast að bera smit á milli staða og því hef ég ekkert heimsótt útibúin í langan tíma. Þá nýttum við færið og heimsóttum fjölmörg fyrirtæki og aðra viðskiptavinum og það er gaman að sjá með eigin augum hvernig staðan er um land allt. Einnig erum við að ræða við fólk um þær breytingar sem hafa verið og verða áfram á okkar starfsemi. Þetta er búið að vera ólýsanlega gaman og gefandi.

Vissulega hefur útibúum fækkað hjá okkur líkt og öðrum þönkum en í heild hefur fólk fækkað um þriðjung í öllum bankageiranum á síðustu 10 árum. Á móti kemur að þjónustan hefur gjörbreytt og nú getur fólk gert svo miklu meira í gegnum sjálfsafgreiðslu, í netbankanum eða appinu. Þá hefur samsetningin á starfsfólki hjá okkur líka breyst heilmikið.“

## Eftirliti með regluverkinu í Reykjavík

Hún segir eðlilegt að drjúgur hluti starfseminnar sé áfram í Reykjavík, m.a. vegna þess að uppfylla þurfi mjög strangar kröfur sem gerðar eru til bankastarfsemi samkvæmt íslenskum lögum og evrópskum reglum og því fylgi mikið eftirlit og utunumhald.

„Það er mjög dýrt og umfangsmikið eftirlitskerfi og erum við með okkar sérfræðinga til að sinna því. Það myndi aldrei borga sig að dreifa þeirri vinnu og ýmsu öðru sem er sérhæft út um allt land. Hins vegar tekur allt starfsfólk þátt í stefnumótun, vörupróun og prófunum á nýrri þjónustu fyrir bankann. Við erum öll að vinna að því að búa til fyrsta flokks fjármálaþjónustu og gerum það saman,“ segir Lilja.

## Landsbankinn númer 1 í sjálfbærni

Landsbankinn fékk á dögnum sína bestu einkunn hingað til í svokölluðu

UFS-áhættumati hjá alþjóðlega matsfyrirtækinu Sustainalytics. Í UFS-áhættumati er lagt mat á umhverfismál, félagslega þætti og stjórnaðarhætti og var bankinn í 1. sæti af 423 bönkum sem Sustainalytics hefur mælt í Evrópu. Segist Lilja vera afar stolt af þessari niðurstöðu.

„Við viljum stuðla að sjálfbærni og erum hreyfiafl í íslensku samfélagi. Við höfum markað okkur skýra og metnaðarfulla samfélagsstefnu. Við fylgjum þremur heimsmarkmiðum Sameinuðu þjóðanna um sjálfbæra þróun með markvissum hætti. Markmiðin tengjast öll starfsemi bankans og því getur vinnan að þeim hámarkað jákvæð áhrif bankans á umhverfi og samfélag,“ segir Lilja.

## Mikil reynsla hjá starfsfólkinu um allt land

„Við sjáum að það eru mjög mikil verðmæti í því starfsfólki sem staðsett er um land allt. Það er fólk sem þekkir sitt heimaumhverfi, er vant að veita ráðgjöf og veit hvernig samfélagið virkar. Það er gríðarleg starfsreynsla hjá Landsbankafólki út um allt land, rétt eins og á höfuðborgarsvæðinu.“

Lilja segir að sjálfvirknivæðing bankaþjónustu valdi áskorunum við að halda uppi starfsemi á fámennum stöðum, einfaldlega vegna þess að með aukinni sjálfvirkni fækkar verkefnum. Því hafi leiðir beint við að reyna að nýta starfskraftana betur sem er hægt með fjarvinnslu og bættum fjarskiptum. Það skipti líka miklu máli að viðskiptavinir lærðu nýjar leiðir til að sækja sér bankaþjónustu á Covid tímum. „Stundum rekur fólk upp stór augu, sér í lagi í smærri útibúum úti á landi, þegar við spyrjum hvort það eigi pantadan tíma, en við gerum þetta til að geta greint betur starfsemina og við nýtum þá greiningu til að búa til tækifæri um land allt.“

„Það skiptir í raun ekki höfuðmáli lengur hvar á landinu viðskiptavinir okkar búa, það er bara einn Landsbanki. Þjónustufulltrúinn sem þú ræðir við getur verið hvar sem er á landinu. Þetta gerir það að verkum að útibúin okkar á nýjan tilgang. Starfsfólkið á útibúunum úti um land nýtur þess að þekkja vel sitt nærumhverfi, fólkid sem þar er og atvinnulífið, en getur líka sinnt verkefnum sem eru óháð staðsetningu.

Ég get nefnt Ólafsvík sem dæmi. Undanfarið ár eða svo hefur útibúið afgreitt fimm sinnum fleiri viðskiptavinum vegna íbúðalána utan Snæfellsness en innan þess. Ég get líka nefnt t.d. Dalvík og Akureyri sem hafa tekið virkan þátt í þessari umbreytingu. Á höfuðborgarsvæðinu er mikið uppbygging, t.d. bæði á Akranesi og Selfossi og þar hefur komið sér vel að hafa sterkt net starfsfólks í nærliggjandi útibúum sem styrkir þjónustu okkar á þessum svæðum þegar álagið eykst. Þetta nýja skipulag og samvinna um allt land hefur gjörbreytt andrúmsloftinu og upplifun starfsfólks bankans. Þetta er um leið styrking starfa í útibúunum þar sem starfsfólkið fær tækifæri til að sinna mun fjölbreyttari verkefnum en tilheyra endilega viðkomandi svæði.

Þessi aðferðafræði hefur virkað gríðarlega vel og hentar mjög vel til að takast á við sýbreytileg verkefni. Þó starfsemi bankans dragist saman á einstaka stöðum, þá er hún í heildina lítið að eflast, þjónustunetið verður öflugra og störfin áhugaverðari fyrir fólkid sem hjá okkur vinnur. Það er mikils virði því við viljum alls ekki missa tengslin við landið okkar,“ segir Lilja Björk Einarsdóttir bankastjóri. /HK/



Árni Þór Þorbjörnsson, Lilja Björk Einarsdóttir, Ásta Dórothea Hallgrímssdóttir, Ágúst Arnórsson og Hafþór Atli Rúnarsson í útibúinu á Egilsstöðum.



Daði Valdimarsson, framkvæmdastjóri Sæplasts (t.v.), tók á móti Lilju og fleirum úr bankanum í verksmiðjunni á Dalvík. Þar er framleidd gæðavara sem er seld um allan heim undir merkjum Sæplasts. Þar vinna um 65 manns og flesta daga ársins er unnið allan sólarhringinn á tukum.



Lilja Björk í heimsókn í Skálakoti undir Eyjafjöllum. Þar hefur Guðmundur Jón Viðarsson byggt upp glæsilegt sveitahótel. Skálakot er líka þekkt fyrir að þaðan kemur hinn frábæri og eftirsótti stóðhestur Skýr og hér hefur Guðmundur skellt sér á bak á gæðingnum.





Muyuan Meat and Food Industry reisir svínabúíð sem mun rúma 105 þúsund gyltur á 21 sex hæða blokkum.

## Stærsta svínabú heims byggt í Kína

– Mun framleiða 2,1 milljón grísa á ári

Í Kína er nú verið að byggja stærsta svínabú heims en það mun framleiða árlega 2,1 milljón grísa til slátrunar, en byggingarframkvæmdum lýkur síðar á þessu ári.

Það er fyrirtækið Muyuan Meat and Food Industry sem byggir þetta gríðarlega stóra svínabú sem mun verða með pláss fyrir 105 þúsund gyltur deilt niður á 21 sex hæða byggingar.

Alls nær byggingarsvæðið í

heild sinni yfir um 180 hektara og auk þess fara um 200 hektarar undir vegi, stæði og önnur mannvirki sem tengjast þessari risastóru framkvæmd. Þannig þarf t.d. að gera sérstaka tengingu svínabúsins við bæði nærliggjandi hraðbraut, auk þess sem stoppustöð fyrir járnbraut er sett við búið. Auk þess verður byggt sérstakt slátruhús við búið enda stærðin slík að það er hagkvæmt. /SNS

CLOSED – OUT OF ORDER

LOKAÐ – BILAÐ

Next WC is in  
Kirkjubæjarklaustur  
8km away

Merkimiðarnir á salernunum við Fjaðrárgljúfur. Fólk er vísað á salerni á Kirkjubæjarklaustri.

Myndir / Magnús Hlynur Hreiðarsson

Fjaðrárgljúfur í Skaftárhreppi:

## Salernin biluð – fólk vísað 8 kílómetra á næsta salerni

Ferðamenn, sem hafa heimsótt Fjaðrárgljúfur í Skaftárhreppi rétt hjá Kirkjubæjarklaustri á síðustu vikum hafa ekki getað notað salernin á staðnum því þau eru biluð.

Vísað er á salerni á Kirkjubæjarklaustri, sem eru í 8 kílómetra fjarlægð. Þetta reynist mjög bagalegt enda getur verið erfitt fyrir unga sem aldna sem eru í spreng að halda í sér. Umhverfisstofnun hefur umsjón með Fjaðrárgljúfri, sem er mjög vinsæll ferðamanna-



Fjaðrárgljúfur er einn að vinsælustu ferðamannastöðum landsins en fyrir Covid komu þar um þrjú hundruð þúsund ferðamenn á ári.

staður enda landslagið þar stórbrotið. /MHH

## Textíllab opnað á Blönduósi

Nýtt Textíllab á vegum Textílmíð- stöðvar Íslands hefur verið opnað á Blönduósi og er það fyrsta sinnar tegundar á Íslandi

Lilja Alfreðsdóttir mennta- og menningarmálaráðherra og Þórdís Kolbrún R. Gylfadóttir ferðamála-, iðnaðar- og nýsköpunarráðherra og Guðmundur Haukur Jakobsson, formaður byggðaráðs Blönduósbæjar, ávörpuðu gesti.

Lilja og Þórdís Kolbrún klipptu svo í sameiningu á opunarþráðinn sem var úr ekta húnvetnskri ull. Textíllab er staðsett á Þverárbraut og gefur aðgengi að stafrænni tækni til rannsókna, þróunar og nýsköpunar. Þar er stafrænn vefstóll, stafræn þrjónavél,

stafræn útsaumsvél, laserskeri og nálþæfingarvél.

Textílmíðstöðin er þátttakandi í stóru Evrópuverkefni, Centrinno H020, með samstarfsaðilum í textíl og fengu styrk til að fjárfesta í nýju tækjunum. /MPÞ



Lilja Alfreðsdóttir mennta- og menningarmálaráðherra og Þórdís Kolbrún R. Gylfadóttir ferðamála-, iðnaðar- og nýsköpunarráðherra klipptu í sameiningu á opunarþráðinn sem var úr ekta húnvetnskri ull.

Mynd / Samtaka sveitarfélaga á Norðurlandi vestra)

VÍKURVAGNAR EHF.

## MIKIÐ ÚRVAL KERRUVARAHLUTA



RAFMAGNSBÚNAÐUR  
BREMSUR  
BEISLI  
DEKK  
LJÓS  
LED LJÓS



STYRKUR, ÞJÓNUSTA OG ÁREIDANLEIKI

Víkurvagnar ehf. – Hyrjarhöfði 8. – 110 Reykjavík  
Sími 577-1090 – www.vikurvagnar.is – sala@vikurvagnar.is

IR Ingersoll Rand

## LOFTPRESSUR Í HÆSTA GÆÐAFLOKKI

Við bjóðum upp á allar stærðir og gerðir af Ingersoll Rand loftpressum.

Mjög hjóðlátar og einfaldar í viðhaldi.

Bjóðum upp á þjónustusamninga og leggjum mikla áherslu á að veita góða viðgerðar- og varahlutaþjónustu.

Gerðu kröfur - hafðu samband við Gunnar í síma 590 5135 og kynntu þér þína möguleika.



KLETTUR / SALA OG ÞJÓNUSTA / KLETTAGARÐAR 8-10  
104 REYKJAVÍK / 590 5100 / klettur.is

KLETTUR

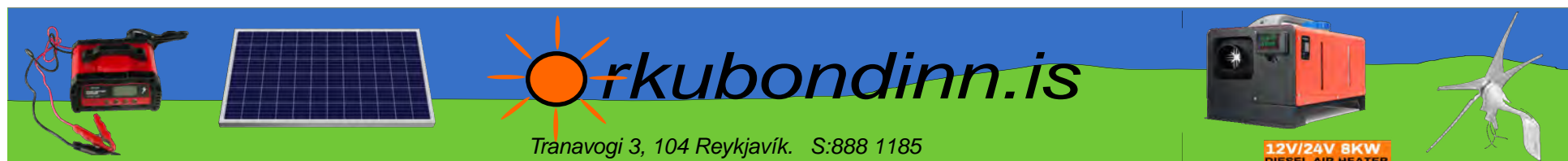

Tranavogi 3, 104 Reykjavík. S:888 1185

12V/24V 8KW  
DIESEL AIR HEATER



Mikið um dýrðir á Prjónagleði á Blönduósi um helgina:

# Mikill almennur áhugi fyrir prjónaskap á Íslandi

— Fyrirlestrar, námskeið, og glens og gaman í bland

„Það verður mikið um dýrðir og við finnum fyrir því að fólk er virkilega komið í þörf fyrir að hittast og gera sér glaðan dag,“ segir Svanhildur Pálsdóttir, viðburða- og markaðsstjóri Prjónagleðinnar, sem haldin verður á Blönduósi um helgina. Hátíðin hefst síðdegis á morgun, föstudaginn 11. júní, og stendur yfir þar til seinni parts sunnudags, 13. júní.

Boðið er upp á fyrirlestra, námskeið, Garntorg verður í íþróttamiðstöðinni og sitthvað skemmtilegt er á dagskrá til að lyfta andanum. Prjónagleði er haldin af Textílmíðstöð Íslands á Blönduósi.

Prjónagleði var fyrst haldin á Blönduósi árið 2016, hátíðin var blásin af í fyrra vegna kórónuveirunnar þannig að nú er hún haldin í fimmta sinn og segir Svanhildur að kapp sé lagt á að hátíðin festi sig í sessi sem nokkur konar árs hátíð áhugafólks um prjónaskap.

„Það er mikill áhugi fyrir prjónaskap hér á landi og það er mjög ánægjulegt. Við finnum það að fólk sem hefur gaman af að prjóna hlakkar til að hitta aðra með sama áhugamáli, bera saman bækur, læra eitthvað nýtt og hafa gaman,“ segir Svanhildur.

## Fyrirlestrar og fjölbreytt námskeið

Dagskrá Prjónagleðinnar er þéttskipuð, boðið er upp á áhugaverða fyrirlestra og fjölbreytt námskeið auk prjónatengdra viðburða þar sem slegið er á léttu strengi.

„Það hefur ávallt verið mikill metnaður að bjóða upp á vandaða dagskrá, fyrirlestra og námskeið þar sem fólk getur sótt sér aukna fræðslu, bætt við þekkingu sína og fengið nýja sýn á prjónaskapinn. Námskeið og fyrirlestrar eru um alls kyns tækniatriði þegar kemur að prjónaskap, nýjungar og líka eldra handbragð, það er fjallað um liti og litasamsetningar, þæfingu og margt fleira en markmiðið er að höfða til sem flestra sem eiga prjónaskap að áhugamáli,“ segir Svanhildur.

## Fjölbreytt úrval á Garntorgi

Stór hluti hátíðarinnar er markaðstorg sem sett er upp í íþróttamiðstöðinni, undir nafninu Garntorg,



Svanhildur Pálsdóttir viðburða- og markaðsstjóri Prjónagleðinnar, segir ánægjulegt hversu mikill áhugi er hér á landi fyrir prjónaskap. Áhugafólk um prjónaskap kemur saman á Blönduósi um komandi helgi, en þar stendur yfir hátíðin Prjónagleði.



Eitt af markmiðum Prjónagleðinnar er að sameina prjónafólk hér á landi og draga það út úr einverunni með sitt áhugamál. Mikið er lagt upp úr notalegri samveru á hátíðinni.

„Við finnum fyrir því að fólk er virkilega komið í þörf fyrir að hittast og gera sér glaðan dag,“ segir Svanhildur og vísar til margir hlakka til að taka fram prjónana í góðra vina hópi.

en þar verða m.a. handlitarar, smáspunaverksmiðjur, handverksfólk og verslanir með garn og prjónatengdar vörur samankomin á einum stað með varning sinn til sölu og kynningar. Yfir 20 aðilar taka þátt í Garntorgi að þessu sinni og er öllum velkomið að líta við og skoða úrvalið. Sölubíll smáframleiðenda á Norðurlandi vestra verður á staðnum um helgina og þar er hægt að skoða og versla fjölbreytt úrval matvöru sem heimamenn í fjórðungnum framleiða.



Boðið er upp á fyrirlestra og námskeið á Prjónagleðinni þar sem þátttakendur fá færi á að bæta við þekkingu sína.

## Áferð í náttúru Íslands útfærð í vesti

Í tengslum við Prjónagleði hefur ætíð verið haldin hönnunar- og prjónakeppni með ákveðin þemu sem útfærð eru í prjónlesi. Úrslit eru jafnan kynnt á hátíðinni. Svanhildur segir að þátttaka hafi alltaf verið góð. Í fyrra var áin Blanda útfærð í húfu, hafið útfært í sjali árið þar áður og fullveldispeysa árið 2018, en nú í ár snýst prjónakeppnin um að útfæra áferð í náttúru Íslands í vesti.

„Við erum hæstánægðar með

viðtökur á þessum hönnunar- og prjónakeppnum sem við efnum til árlega, en þátttakan í ár var að vanda góð og við erum með 20 vesti sem bárust í keppnina að þessu sinni. Úrslitin verða kynnt nú um helgina og örugglega margir spenntir að sjá hver ber sigur úr bítum,“ segir hún.

## Prjónamesa og prjónaganga

Svanhildur segir að auk fyrirlestra og námskeiða séu á dagskrá viðburðir eins og prjónamesa þar sem kirkjugestir sleppa örugglega ekki

höndum af prjónunum. Gönguferð er í boði frá Kvennaskólanum og út í Hrótey á Blöndu, þar sem það sama verður upp á teningnum, þátttakendur prjóna á leiðinni líft og konur gerðu á árum áður þegar farið var á milli bæja. Til er mikið af „prjónagraffi“ á Blönduósi sem bærinn er skreyttur með fyrir hátíðina og setur svip á bæinn, en það gera þátttakendur líka og jafnan er glatt á hjalla í bænum þegar Prjónagleði stendur yfir.

## Fyrir alla sem hafa áhuga á prjónaskap

„Eitt af markmiðum hátíðarinnar er að sameina prjónafólk hér á landi og draga það út úr einverunni með sitt áhugamál. Við leggjum áherslu á að skapa vettvang þar sem áhuga-verð viðfangsefni eru í boði og hlýleg og notaleg stemning svífur yfir vötnum,“ segir Svanhildur. Hún segir ánægjulegt að geta efnt til viðburðarins nú og að sóttvarnareglum verði framfylgt í hvívetna.

„Við vonum að áhugafólk um prjónaskap líti við á Blönduósi um helgina og taki þátt í gleðinni með okkur, þessi viðburður er fyrir alla, hvort sem það eru ungir prjónarar að taka sínar fyrstu lykjur í prjónaskap, reynsluboltar eða einfaldlega eldheitir áhugaprjónarar sem elska garn og prjónaskap.“

/MPB

# Fjórar vinningslausnir Ullarþons

Úrslitin í nýsköpunarkeppninni Ullarþon voru kynnt á HönnunarMars á Hafnartorgi 20. maí. Keppt var í fjórum flokkum en markmiðið með þeim öllum var að auka verðmæti ullarinnar, sérstaklega í verðmínstu flokkunum. Meðal sigurvegara var verkefni þar sem upprunamerki er sett á prjónaband, en í gegnum það er hægt að fá upplýsingar um af hvaða kind bandið kemur og fá innsýn inn í líf hennar.

Verkefnið heitir Unikind og á bak við það standa Laufey Kristín Skúladóttir og Hanna Birna Sigurðardóttir undir heitinu Hringanóra. Hluti af verkefninu er kallað Á flakk með Flekku, en í gegnum það er viðskiptavinurinn tengdur við bóndann þar sem upplýsingar fást um líf kindarinnar.

## Ullar gróðurmotta

Í flokknum Óunnin ull varð Ullarhúsið sigurvegari, en þau Jón Gautason og Hrónn Jónsdóttir eiga

heiðurinn af því. Þau vinna með umhverfisvæna byggingarvöru; ullin er nýtt sem einangrun sem blásin er í vegg húsa. Í flokknum Blöndun annarra hráefna við ull vann verkefnið Snoðbreiðan, sem þau María Dís Ólafsdóttir, Helga Aradóttir, Kristín S. Gunnarsdóttir og Mörður Moli Gunnarsson standa á bak við. Snoðbreiðan er gróðurmotta með þæfðri ull, fræjum er komið fyrir í ullinni og hægt er að nýta ullina til landgræðslu eða gróðursetningar inni og úti.

Í flokknum Ný afurð varð Cool Wool Box sigurvegari. Í því verkefni þróaði Anna María G. Pétursdóttir kælibox úr ull í stað frauðplasts, sem er 100 prósent endurvinnanlegt. Cool Wool Box er ætlað fyrir fiskútflutning.

## Alls bárust 63 lausnir í keppnina

Ullarþon, nýsköpunarkeppni er samstarfsverkefni Textílmíðstöðvar



Fulltrúar vinningslausnanna við verðlaunaafhendinguna ásamt forseta Íslands, Guðna Th. Jóhannessyni.

Íslands og Nýsköpunarmiðstöðvar Íslands. Verkefnið er styrkt af Framleiðnisjóði landbúnaðarinnar.

Fyrsti liður Ullarþonsins var haldin var 25.–29. mars þegar keppnin sjálf stóð yfir. Þann 17.

apríl var tilkynnt hvaða lausnir komust áfram. Þau teymi sem komust áfram kynntu svo hugmynd sína fyrir dómnefndum.

Góð þátttaka var í Ullarþoni, en alls bárust 63 lausnir í keppnina

og á bak við þær stóðu fleiri en 100 þátttakendur. Forseti Íslands, Guðni Th. Jóhannesson, veitti þeim teyimum, sem unnu í hverjum flokki 400.000 króna peningaverðlaun og ullarkodda frá Ístex. /smh



## SAMFÉLAGSRÝNI



Hreindýr.

Mynd / Ingeborg Klarenberg

# Hvað með villtu grasbítana?

Beitarálag á afréttum og upp á hálendinu hefur reglulega komið upp í umræðu um náttúru Íslands. Ágreiningur um þessi mál á sér langa sögu. Þegar rætt er um náttúruvernd, friðlýsingar, skógrækt, jarðvegsrof eða líffræðilegan fjölbreytileika eru vangaveltur um beitarálag oftast en ekki hluti af umræðunni og sauðfjárbúskapur þar með.

Nú stendur yfir rannsóknarverkefni um heildaráhrif grasbíta í vistkerfum, með tilliti til loftslagsbreytinga og breyttrar landnotkunar (<https://tundraecology.hi.is/>). Í verkefninu er auk sauðfjárbéitar lítið til villtra grasbíta, svo sem hreindýra, gæsa og annarra fugla. Að verkefninu kemur þverfræðilegur hópur vísindafólks frá nokkrum háskólum, íslenskum og erlendum, með það að markmiði að skilja hvernig viðbrögð hálendisvistkerfa (túndru-vistkerfa) við áframhaldandi umhverfisbreytingum gætu orðið.

Undirritaður kemur að þessu verkefni sem landfræðingur með áhuga á staðbundinni þekkingu bænda í íslenskum innsveitum. Meistaraverkefni mitt mun fjalla um hálendið og afréttina, en undirbyggjandi markmið þess er að skoða hvernig ýmsar athuganir bænda og annarra sem kunnugir eru staðháttum á tilteknum afréttarsvæðum geta bætt við þekkingu okkar á vistkerfum svæðanna. Hugmyndin er að meta beitarálag villtra dýra með því að tengja saman þekkingu bænda við fræðilega þekkingu á vistkerfinu, þar sem ferlar sem hafa lítið verið rannsakaðir og erfitt getur reynst að meta vegna fjarlægðar, eru skoðaðir út frá vitnisburði heimafélks.

Haft verður samband við nokkra bændur og falast eftir viðtali um áhrif villtra grasbíta á gróður-



Marteinn Möller.

far á tilteknum hálendisvæðum. Þekking á áhrifum villtra dýra á gróðurfar hálendis og afrétta er af skornum skammti og athuganir bænda gætu reynst mjög verðmæt viðbót. Staðbundin þekking heimafélks getur varpað ljósi á ýmsa hluti, sem skipta máli í heildarsamhenginu við mat á beitarálagi en sem erfitt er að fylgjast með.

Í sumar vinn ég að rannsóknarverkefni þar sem kortlagning villtra grasbíta er í vinnslu. Verkefnið hlaut úthlutun úr nýsköpunarsjóði námsmanna styrkt af Rannís í vor. Mun ég verja stærstum hluta sumarsins uppi á hálendi við öflun vettvangsgagna til sannprófunar á nákvæmni kortanna, en þau tengjast nýloknu BS-verkefni mínu í landfræði, sem fjallaði um mat á beitarálagi hreindýra út frá gervihnattamyndum. Hugsanlega mun ég nýta mér ferðalagið til að ná tali af einhverjum bændum ef tími gefst til. Ég vonast því eftir góðu samstarfi í sumar og á næstu misserum. Ef einhverjir vilja hafa samband þess utan má senda mér tölvupóst á netfangið mam85@hi.is.

Marteinn Möller,  
landfræðingur.

# Lífræn hreinsistöð



• Fyrirferðalítil fullkomin sambyggð skolphreinsistöð

• Uppfyllir ýtrustu kröfur um gæði hreinsunar

• Engin rotþró eða siturlögn 25 ára ábyrgð

• Tæming seyru á þriggja til fimm ára fresti

• Engir hreyfanlegir hlutir

• Stærðir frá 6 - 55 persónueiningar



WPL  
Diamond



IÐNVER

Tunguhálsi 10 - 110 Reykjavík  
Sími 517 2220 - petur@idnver.is

# HAGKVÆM DEKK FYRIR ALVÖRU KRÖFUR

Þegar velja skal vinnuvéla- og landbúnaðardekk skipta gæði, ending og áreiðanleiki höfuðmáli.

**Maxam dekkinn eru hagkvæmur kostur og hafa reynst vel við krefjandi aðstæður.**

**Gerðu kröfur - hafðu samband við sölumenn okkar í síma 590 5280 og kynntu þér kosti Maxam dekkjanna.**



KLETTUR / SALA OG ÞJÓNUSTA / KLETTAGARÐAR 8-10  
104 REYKJAVÍK / 590 5100 / klettur.is

KLETTUR

## Lely Center Ísland



**KÚPLINGAR í flestar gerðir dráttarvéla**

Reykjavík: Krókháls 5F - Sími 414 0000 - [www.LCI.is](http://www.LCI.is)  
Akureyri: Óðinsnes 2 - Sími 464 8600

**Bændablaðið Smáauglýsingar 56-30-300**

Dreift í 32 þúsund eintökum á yfir 420 dreifingarstaði og öll lögbýli á Íslandi





# Salt jarðarinnar

Salt til manneðis kallast matar- eða borðsalt og á það að vera hreinna en iðnaðarsalt sem stundum er notað til matvælaframleiðslu.

Vilmundur Hansen  
vilmundur@bondi.is



Salt er steinefni sem að mestu er samsett úr natríum og klóri, NaCl, og finnst víða í bergi og jarðvegi víðs vegar um heim sem bergkristall eða halite. Salt er eitt elsta kryddið sem þekktist og söltun matvæla er ævaforngæmsluaðferð. Tvær saltvinnslur er starfræktar hér á landi.

Áætluð heimsframleiðsla á salti árið 2018 var um 300 milljón tonn og um 6% af því fer til manneðis en megnið er notað til iðnaðar, meðal annars til framleiðslu á plasti, pappamassa og öðrum iðnaði. Salt er einnig notað til að affisa vegi og í landbúnaði.

Kínverjar eru stórtækastir þjóða þegar kemur að framleiðslu salts og var framleiðslan þar í landi um 68 milljón tonn árið 2018. Sama ár var framleiðslan í Bandaríkjunum Norður-Ameríku 42 milljón tonn, 29 milljón á Indlandi, 13 í Þýskalandi og Kanada og 12 milljón tonn í Austurríki.

## Þekkt frá alda öðli

Salt er tengt menningarsögu þjóða um allan heim og hefur verið hluti af daglegu lífi fjölda fólks langt aftur í aldir. Elstu minjar benda til að fólk, sem var búsett þar sem Rúmenía er í dag, hafi soðið leysingavatn til að vinna úr því salt fyrir rúmum sex þúsund árum fyrir upphaf okkar tímatal. Í Kína hafa einnig fundist minjar um saltvinnslu frá svipuðum tíma. Þjóðir til forna eins og íbúar býsanska veldisins, Hittítar, Hebrear, Egyptar, Grikkir og Rómverjar, þekktu til saltgerðar og notkunar þess við geymslu á mat og til að bragðbæta hann.



Gandhi tekur upp saltkorn í lok Saltgöngu þar sem um hundrað þúsund Indverjar gengu til sjávar og bjuggu til sitt eigið salt til að andmæla saltskatti Breta á Indlandi.

Elsta skráða heimild um salt er kínversk og frá því um 2700 fyrir upphaf okkar dagatals. Þar er sagt frá ríflega 40 ólíkum gerðum af salti og ólíkum vinnsluaðferðum sem sumar hverjar eru enn í notkun. Kínverski keisarinn Hsia Yo, sem var uppi

um 2200 fyrir Krist, er talinn hafa verið fyrstur til að skattleggja salt og Markó Póló segir frá því í ferðasögu sinn að íbúar í Tíbet hafi notað litlar saltkukur með mynd af þjóðhöfðingja sínum sem gjaldmiðil. Grikkir notuðu salt mikið þegar

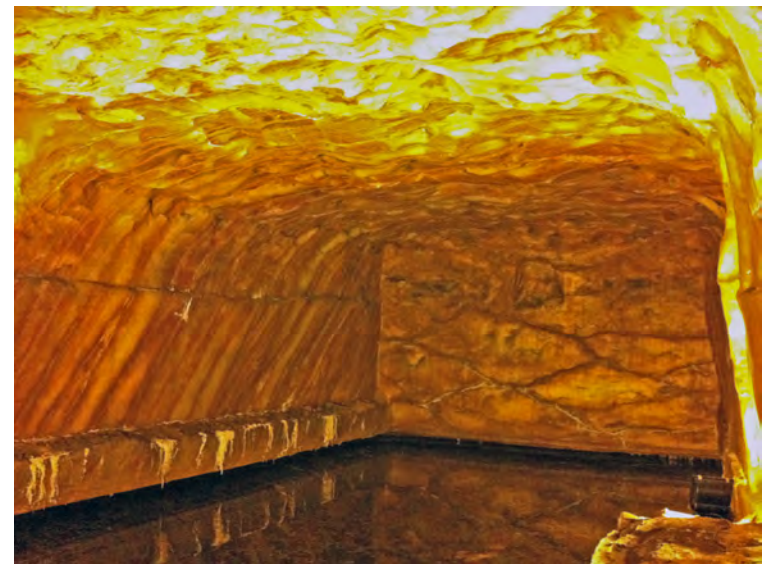

Khewra-náman í Pakistan er ein af stærstu saltnámum heims og talið að miðað við núverandi framleiðslu eigi hún að endast í 350 ár.

verslað var með þræla og til er orðtæki sem segir að einhver sé ekki saltsins virði og vísar til þeirrar verslunar.

Salt er enn í dag notað sem gjaldmiðill meðal hirðingja í Eþíópíu. Enska orðið salary eða laun er dregið af latneska orðinu salarium. Hermönnum í her Rómverja var iðulega greitt fyrir þjónustu sína með salti, sem er sal á latínu.

Þjóðir háðu stríð um saltnámu auk þess sem það var notað í tengslum við margs konar trúarlegar athafnir ólíkra trúarbragða. Grikkinn Heródótus, sem kallaður er faðir sagnfræðinnar, segir frá verslun og flutningum á salti í Líbíu á fimmtu öld fyrir Krist. Salt var snemma verslunarvara sem var flutt sjóleiðina milli landa við Miðjarðarhafið, eftir svonefndum saltleiðum á landi og á kameldýrum yfir Sahara-eyðimörkina.

Borgin Solnitsata í Búlgaríu, sem er talin elsta borg Evrópu, byggðist upp í kringum saltnámu og

saltvinnslu sem rakin er sjö þúsund ár aftur í tímann. Heiti borgarinnar Solnitsata þýðir saltvinnsla. Fólksfjöldgun og uppbygging borgarinnar er rakin til verslunar með salt og þess að íbúar áttu ofgnótt af salti til að geyma mat.

Aðrar borgir sem byggst hafa upp í kringum saltframleiðslu eða verslun með salt eru Salzburg í Austurríki en orðrétt heiti hennar er Saltborg og Salt Lake City í Utahríki í Bandaríkjunum Norður-Ameríku sem stendur við stóra salttjörn.

Vatnið í Daudahafinu, vatnið sem Jesús gekk á, er með 30% seltu og mettað af salti. Af þeim sökum er eðlismassi vatnsins svo mikill að fólk sekkur ekki í því.

## Salt og gull

Á sjöttu öld lögðu Múrar salt og gull að jöfnu í þyngd. Feneyingar og íbúar borgarinnar Genúa háðu stríð vegna framleiðslu og verslunar með salt. Sagt er að



leiðangur Kristófers Kólbúsbúsar, sem leiddi til fundar Ameríku, hafi að mestu verði fjármagnaður með saltskattspeningum og að ein ástæða frónsku byltingarinnar hafi verið saltskattur sem lagður var á Frakka.

Saltskattur sem lagður á Englendinga í lok 18. aldar varð til þess að svartamarkaðsbrask með salt margfaldaðist og hátt í 10.000 manns voru handteknir árlega vegna smygls á hvíta kristallinum meðan skatturinn var í gildi.

Innfæddir í Norður-Ameríku, allt frá Kanada til Mexíkó, og á eyjum í Karíbahafi, verkuðu salt þegar fyrstu evrópsku landkönnuðirnir komu þangað. Englendingar, Frakkar, Portúgalar og Spánverjar, sem veiddu við Nýfundnaland við lok 15. aldar, verkuðu saltfisk bæði á landi og á sjó. Portúgalar og Spánverjar verkuðu blautfisk um borð í skipum sínum en Frakkar og Englendingar verkuðu svokallaðan þurrfisk sem var lagður til þerris á klöppum og staflað í stæður á landi.

Salt hefur verið notað til að sótthreinsa opin sár og orðtakið að hella salti í sárið dregið að sviðanum sem því fylgir. Talið er að þúsundir hermanna í her Napóleons hafi látist vegna ígerðar í sárum sínum á flótta frá Rússlandi vegna skorts á salti til að sótthreinsa sárin.

Orðtakið á liggja í salti þýðir að bíða og að veða salt þýðir að eitthvað sé sambærilegt.

Árið 1930 leiddi Gandhi mótmælendur í svonefndri Saltgöngu þar sem um hundrað þúsund Indverjar gengu til sjávar og bjuggu til sitt eigið salt til að andmæla saltskatti Breta á Indlandi.

### Bergkristall, sjór og saltvinnsla

Natríumklóríð er efnasamband sem tilheyrir stórum hópi bergkristalla sem kallast halíte. Auk þess að finnast í bergi og jarðvegi í mismiklu magni víða um heim og það eru um 35 grömm af salti í einum lítra að sjó og sjór þar með um 3,5% saltur. Salt í sjó stafar af uppleystu salti í bergi sem safnast hefur saman í hafinu frá fornsögulegum tíma.

Salt er annað hvort unnið úr bergi í saltnámmum á svæðum þar sem það finnst í stórum stíl, eimað úr sjó eða saltríku vatni á landi.

### Salt í trúarbrögðum

Salt var hluti helgiathafna tengdum greftrunarsíðum Egypta og saltaðir fuglar og fiskar hafa fundist í grafhýsum þeirra frá því á þriðju öld fyrir Krist.

Á miðöldum var salt notað í innsigli mikilvægra samninga og má líklega rekja uppruna þess síðar til Fjórðu Mósebók 18:19 þar sem segir: „Allar helgigjafir, sem Ísraelsmenn færa Drottni, hef ég gefið þér og sonum þínum og dætrum með þér. Þetta er ævarandi ákvæði, ævarandi sáttmáli, helgaður með salti, við þig og niðja þína fyrir auglitu Drottins.“

Salt var líka notað í hernað til að eyðileggja ræktarland andstæðinganna. Í Fimmta Mósebók 29: 21-22 segir í sterkum orðum hver refsing þeirra, gyðinga, verður sem dýrka hjáguði: „Komandi kynslóð, börn ykkar sem á eftir ykkur koma og útlendingar frá fjarlægum landi, munu segja þegar þeir sjá eyðingu landsins, plágur þær og sóttir sem Drottinn hefur látið geisa þar: „Allur jarðvegur þess er orðinn að brennisteini og salti, allt er sviðið. Engu verður þar sáð, ekkert sprettur þar, ekkert grær þar, fremur en í Sódómu og Gómorru, Adma og Sebóim sem Drottinn geryddi í heift sinni og reiði.“

Hindúar, Hittítar og Semetíar notuðu salt við helgiathafnir og hátíðarhöld og Grikkir tengdu það nýju tungli og köstuðu salt á eld til að fagna því og hindúar tengja salt við nýbyggingar og brúðkaup. Janistar færa guðum sínum saltfórnir og blanda salti við ósku látinna áður en hún er grafin og Mahayana-



Saltvinnsla í Tailandi.



Saltvinnsla hjá Saltverki.



Saltumbúðir frá Norðursalti.



Saltvinnsla í fjöllum Perú.



Himalajasalt frá Pakistan.

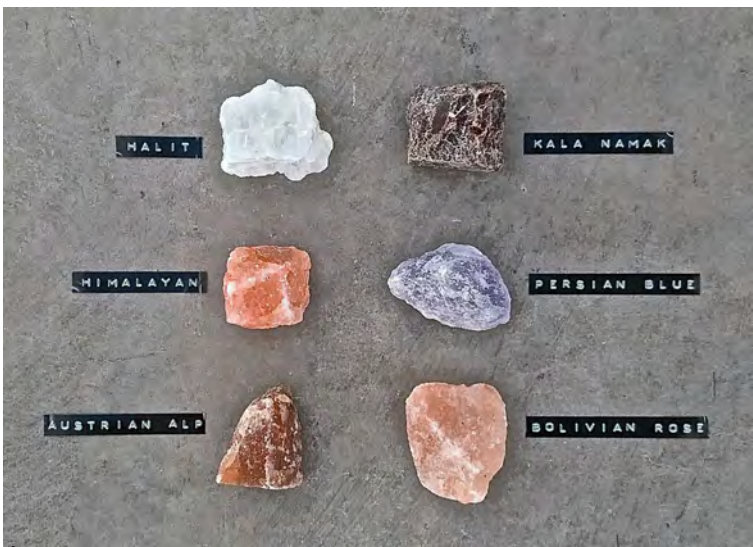

Ólíkar gerðir af salti frá ólíkum heimshlutum.

búddistar segja salt bægja frá illum öndum og frá þeim er kominn sá síður að kasta salti aftur fyrir sig yfir öxlina til að halda frá illum öndum.

Egyptar, Grikkir og Rómverjar til forna fórnðu salti og vatni til guðanna og talið að hugmyndin um vígt vatn í kristni sé upprunnin í þeim síð. Í Róm var til síðs að nudda salti á börn átta dögum eftir fæðingu til að bægja burt djöflum og illum öndum.

Í shintó-síð í Japan er salt sagt hreinsandi og litlar hrúgur af salti hafðar í húsum, bæði til að bægja frá illum öndum og laða að góða anda. Samkvæmt guðfræði Astekar í Suður-Afríku var frjósemisgyðjan Huixtocihualt með salt og vatn á sínum snærum. Puebloan-Indíánar í suðvesturhluta Norður-Ameríku lögðu átrúnað á gyðju sem kallaðist



Vatnið í Dauðahafinu, vatnið sem Jesús gekk á, er með 30% seltu og mettað af salti.

Saltmóðir og meðal ólíkra hópa Indíána voru mismunandi síðir um hver innan hópsins mætti neyta salts og hvenær.

Salt er nefnt til sögunnar yfir 30 sinnum í Gamla og Nýja testamenti Biblíunnar og í Fjallræðu Nýja testamentisins, Matteusarguðspjall 5:13, notar Jesú salt í líkingamáli

bætt við salt til að koma í veg fyrir jöðskort hjá almenningi. Aðeins þarf örlítið magn af jöði til að hindra jöðskort en alvarlegustu einkenni jöðskortur er greindarskortur. Sums staðar er flúorí einnig eða eingöngu bætt við til að koma í veg fyrir tannskemmdir, og járn til að koma í veg fyrir blóðleysi.

Saltkristallar eru ferhyrindir og virðast vera hvítir og með eilítlum bláum lit en eru í raun gegnsærir.

### Framleiðsla á salti

Salt er ein elsta framleiðsluvara mannkyns þar sem það er eimað úr leysingarvatni eða sjó eða þá að því var safnað þar sem sjór og saltvatn gufaði upp og saltið sat eftir. Einnig var salt og er enn unnið úr jarðlögum þar sem það hefur safnast fyrir í aldanna rás.

Framleiðsluáðferðirnar hafa breyst mikið og í dag er hrásalt til manneldis hreinsað og betur unnið en áður var og á markaði salt sem blandað er með ólíkum kryddum eins og hvítlauk, lakkris og sítrónu svo dæmi séu tekin.

Khewra-náman í Pakistan er ein af stærstu saltnámmum heims og það voru hermenn Alexander mikla sem fundu hana 320 fyrir Krist. Náman er 19 hæðir og ellefu þeirra eru neðanjarðar með yfir 400 metrum að göngum. Salt sem fæst úr námunni kallast Himalajasalt og er bleikt á litinn. Árleg framleiðsla námunnar er um 285 þúsund tonn og miðað við það framleiðslumagn er talið að saltið í námunni endist í 350 ár eða til ársins 2371.

### Salt á Íslandi

Ísland var lengi saltlaust land og matvæli til geymslu þurruðu eða sett í súr. Eftir landnám eru heimildir um að landnámsmenn hafi notað svartsalt en það er salt sem er unnið með því að brenna bólupang.

Það var ekki fyrr en Englendingar og Þjóðverjar fóru að salt fisk hér á landi á 15. og 16. öld að Íslendingar lærðu söltun. Í framhaldi af einokunarverslun Dana fóru kaupmenn að salta fisk í tunnur og flytja út og laust fyrir miðja 18. öld var svipað mikið flutt út af þurruðum og söltum fiski. Salt var innflutt á þessum tíma og dýrt. Jón Vídalín biskup og Skúli Magnússon fógeti bentu báðir á þann möguleika að sjóða sjó á pönnum ofan á hverum og framleiða þannig salt sem mátti nota til að salta fisk til útflutnings. Á 18. öld var sett á laggirnar konungleg saltverksmiðja hér á landi þar sem jarðhiti var notaður til að þurrka sjó og vinna úr honum salt.

Í dag framleiða tvö fyrirtæki á Íslandi salt, Saltverk og Norðursalt.

Saltframleiðsla Norðursalts fer fram á Karlsey við Reykhóla í Breiðafirði og fer eftir danski aðferð frá árinu 1753. Nýttur er jarðhiti á svæðinu við framleiðslu á saltflögum fyrirtækisins. Nokkrar bragðtegundir eru í boði, eins og bláberja-, lakkris-, rabarbarbragð og reykt salt. Vörur Norðursalts eru seldar í tíu löndum.

Starfsemi Saltverks er á Reykjanesi við Ísafjarðardjúp og vinnur fyrirtækið saltflögur úr sjó með jarðvarmaorku sem dælt er af 30 metra dýpi. Sjórinn sem notaður er við vinnsluna er að meðaltali 3,5% saltur en saltkristallarnir byrja ekki að myndast fyrr en búið er að gufa upp tæplega 90% af vatninu svo að þækillinn verði 28% saltur. Þækill í þeim styrk er hleypt úr forsuðutanki inn á svokallaðar saltþönnur þar sem kristallarnir byrja að myndast og eru síðan handuppskornir. Saltið frá Saltverk fæst í sex bragðtegundum. Lakkrisalt blandað með lakkrisdufti, blóðbergssalt blandað með íslensku blóðbergi, birkireykt salt, lava salt blandað með koladufti og þarasalt blandað með söl og beltispara. Saltið er selt um allt land auk þess sem það er flutt út til Bandaríkjanna og Danmerkur og veitingahúsa um allan heim.



Gamalt box undan borðsalti.

sínu þegar hann mælir til fylgjenda sinna: „Þér eruð salt jarðar. Ef saltið dofna, með hverju á að selja það? Það er þá til einskis nýtt, menn fleygja því og troða undir fótum.“

Árið 1933, þegar þáverandi Dalai Lama lést, var hann jarðaður sitjandi á saltbeði.

Í sumum Evrópulöndum er til síðs að kasta hnefayfylli af salti á líkkistur áður en mokað er yfir þær. Saltið er tákun um hreinleika og ódaudleika sálarinnar og um leið notað til að bægja djöflunum frá hinum látna. Skotar bættu, fyrr á tímum, lúkufylli af salti við bjórbruggun til að varna því að löguminn spilltist vegna bölvunar frá normum og illum öndum.

### Matarsalt

Salt til manneldis kallast matar- eða borðsalt og á það að vera hreinna en iðnaðarsalt sem stundum er notað til matvælaframleiðslu.

Þrátt fyrir að salt sé manninum nauðsynlegt til lífsviðurværis getur of mikil neysla þess valdið æða- og hjartasjúkdómum. Samkvæmt Alþjóðaheilbrigðisstofnuninni ætti fólk að neyta innan við 2,5 gramma af salti á dag. Joði er oft



## MENNING & SAGA

Búsáhalðasýningin 1921:

# Reynd hestaverkfæri – íslenska hestaflíð mælt

Á Búsáhalðasýningunni 1921 voru sýnd margs konar hestaverkfæri. Um árabíl höfðu menn þá plægt og herfað með hestum svo sú tækni var orðin kunn. Hins vegar var úrval hinna erlendu hestaverkfæra afar mikið og þau hentuðu misvel íslenskum jarðvegi og íslenskum ræktun-arháttum – og ekki síst íslensku hestunum.

Prófunarnefndin valdi því úr þær gerðir plóga og herfa sem hún taldi helst koma til álita og reyndi þær og mældi með rækilegum hætti. Verkfæri til heyskapar, og þá sérstaklega sláttuvélar, töldust meiri nýlunda hérlendis um þær mundir. Mátti segja að tími þeirra væri þá að renna upp, í kjölfar stækkandi vélfærra túna og engja – svo og



Sigurður Sigurðsson járnsmiður með plóg sinn. Mynd / Minjasafnið á Akureyri



Fá hestaverkfæri urðu eins algeng hérlendis og sláttuvélar

Mynd / Páll Jónsson

vegna vaxandi samkeppni um vinnuafli kaupafólks.

Áður var sagt frá notagildisathugunum á plógum og sláttuvélum sem á sýningunni voru. Allt erlend verkfæri, svo sem vænta mátti. Athyglisverð undantekning var þó einn íslenskur plógur, Akureyrarplógur Sigurðar Sigurðssonar járnsmíðs. Plógurinn átti sér norska fyrirmynd. Þótt hann reyndist léttur í drætti taldi dómnefnd hann standa hinum að baki: „Veldur því ekki síst það, hve fágung og hersla [moldverpis plógsins] er alls ófullnægjandi.“ Við allar tilraunirnar var notaður norskur dráttar-umbúnaður. Var hann talinn fara hestunum betur því fröngurinn hvíldi þá á bakboga aktygjanna (á herðum hestsins) en ekki neðan í aktygjaklöfunum eins og algengt hafði verið.

Athyglisverður hluti af starfi prófunarnefndarinnar var mæling á

dráttarátaki hestanna fyrir verkfærunum. Átaksmæli var komið fyrir á milli hemlabúnaðar og verkfæris og átakið mælt í kílóum. Reyndist það afar mismunandi: 85-116 kg við plægingu; 75-150 kg við herfun; 90-128 kg við slátt, allt miðað við tveggja hesta drátt, og 30-75 kg við eins hests drátt venjulegrar íslenskrar vinnukerru.

Þegar dráttarátakið er þekkt má með ökuhraðanum fara nærri um aflíð sem drátturinn krefst. Prófunarnefndin mældi ganghraða hestanna við verkin ekki nákvæmlega, sem vissulega hefði verið gagnlegt. Um sláttinn sagði nefndin hins vegar: „Ökuhraðinn sjest ekki á skýrslunni, en um hann nægir að geta þess, að ekið var jafnan hægum klyfjagang“ . . . Ef við nú segjum að hægum klyfjagangur geti hafa verið svo sem 3,5 km/klst og átakið hestanna tveggja 90-128 kg, þá gætu vinnuhestarnir

hafa skilað svo sem 0,6-0,8 hestöflum hvor. Hreint ekki svo lítið, sé gætt að smæð íslenska hestsins í samanburði við þau hestakyn sem hönnuðir hinna erlendu verkfæra höfðu haft í huga við smíði verkfæra.

Búsáhalðasýningin 1921 og ný jarðræktarlög skömmu síðar ýttu mjög undir notkun dráttarhesta við jarðrækt og heyskap. Mishentug erlend verkfæri, misvel þjálfaðir vinnuhestar og afar breytileg verkunnátta þeirra, sem með hestana fóru, leiddi til þess að árangur starfanna varð misjafn sem og velferð hestanna. Mörgum varð hin hraða innreið ræktunarvéla og síðan heimilisdráttarvéla því kærkominn léttir. Hestarnir fengu hvíld frá verkum sem létu betur hinu „dauða“ afli.

Bjarni Guðmundsson  
Hvanneyri

## MENNING & MENNING

# Frábær bók í ferðalagið

Bókaútgáfan Veröld gaf í byrjun júní út barnabókina Sumarið í sveitinni. Höfundar eru þau Guðjón Ragnar Jónsson, sem starfar sem forstöðumaður við Háskólann á Bifröst, og Harpa Rún Kristjánsdóttir bókmenntafræðingur, sem býr í Hólum á Rangárvöllum Höfundarnir skrifuðu bókina á þorranum þegar vart sást til sólar í kófinu. Vonin um sumarið og sólina dreif þau áfram við skrifin. Það á einkar vel við nú í ár að gefa út bók um lífið í sveitinni því sennilegast verða margir á ferðinni nú í sumar.

Í bókinni eru fjölmargar spurningar og svör sem tengjast lífinu í sveitum landsins. Veit fólk til dæmis hvaða starfi kúarektorar gegna? Eða hver er metfjöldi fæddra grísa í einu goti í Húsdýragarðinum? Eða um hvaða fræga hrút, sem raskaði ró íbúa í friðsælum dal með alls konar uppátækjum, voru gerðar vinsælar teiknimyndir sem meðal annars voru sýndar í Ríkissjónvarpinu? Svörin við þessu og mörgu fleiru er að finna í bókinni, sem er tilvalinn ferðafélagi þegar við skoðum landið okkar. Það var einmitt sú hugsun sem vaknaði hjá þeim Guðjóni og Hörpu þegar þau ákváðu að skrifa bókina vitandi að ungir sem aldnir kunna vel að meta sögur úr sveitinni.

Jón Ágúst Pálmason myndskreytir bókina en myndirnar ljá henni fjölbreyttan og lifandi blæ.



Sumar þeirra eru sérstaklega hugsaðar fyrir unga lesendur til að líta og eru þeir hvattir til að kynna sér búfjárlitina og hafa vökult auga með mislitum skepnum sem sjá má í sveitinni.

Þá eru í bókinni ýmsir fróðleiksmolar um fræg dýr og frækin, Fjallað er um Fjalla-Bensa og félag hans, Herdísarvíkur-Surtlu en umfjöllun um hana úr bókinni má lesa hér til hliðar. Einni er fjallað um samfélagsmiðlahrúttinn Lilla, svo eitthvað sé nefnt. Einnig má finna teikningar af ýmsum þjóðsagnaskepnum, sem margar eru í ætt við íslensku dýrin, og ráðleggingar um hvernig skuli bregðast við ef þú rekst á þær!

Fræg kind – kafli úr bókinni:

## Herdísarvíkur-Surtla

Í Herdísarvík í Selvogi á Reykjanesi hefur lengi staðið bær með sama nafni. Víkin er talin nefnd eftir skapstórru konu sem samdi svo illa við nágrannakonu sína, Krýsu í Krýsuvík, að rifrildinu lauk með því að báðar sprungu af reiði.

Þekktasta sagan úr Herdísarvík fjallar þó um kind. Þá var bóndinn þar annar kvenskörungur, Hlín Johnson hét hún. Hlín átti um 300 kindur sem gengu að mestu frjálssar á landinu, komu ekki í fjárhús heldur fóru um hraunið og sáu um sjálfar sig og lömbin sín. En það var ekki alltaf svo einfalt að vera kind.

Á þessum árum geisaði nefnilega faraldur á Íslandi sem nefndist mæðiveiki. Hann barst hingað til lands með kindum frá Þýskalandi sem voru af Karakúl-fjárkyninu. Þær voru fluttar hingað til lands til að kynbæta íslensku kindina en tóku óvart með sér þessa leiðinlegu pest. Mikið var reynt til að hefja útbreiðslu pestarinnar og drepa hana niður, en það gekk misvel. Árið 1951 var ákveðið að farga öllum kindum á Suðurlandi og flytja í staðinn heilbrigðar kindur þangað ári síðar, þegar það teldist óhætt vegna smíthættu.

Þá kemur söguhetjan okkar fram á sviðið. Ein af Herdísarvíkur-kindunum neitaði nefnilega að láta



ná sér. Hún var svört og lambið hennar líka og átti því auðvelt með að fela sig í svörtu hrauninu. Þegar smala átti fénu í slátruhús um haustið vantaði Surtlu og lambið hennar og það var sama hversu mikið var leitað – aldrei náðist hún. Hún var von að ganga frjálssar um á svæðinu.

Allan veturinn var reglulega reynt að handsama Surtlu, en ekkert gekk. Lambið náðist reyndar en ærin lifði áfram nokkuð góðu lífi í snjó og kulda. Hún hljóp svo hratt og var svo slyng að fela sig að hver smalinn á fætur öðrum gafst upp á að ná henni. Meðal annars var reynt að fá bandarískan hermann frá herstöðinni í Keflavík

til þess að skjóta hana, en eftir rúmar tvær vikur gafst hann líka upp.

Herdísarvíkur-Surtla varð mjög fræg kind og var skrifað um ævintýri hennar í blöðin. Fólk var mjög ósammála um hvað ætti að gera við hana. Átti að handsama hana og slátra henni til þess að koma í veg fyrir að faraldurinn brytist út eða átti að verðlauna hana fyrir dugnaðinn og leyfa henni að lifa frjálssri? Surtla sjálf hefði líklega valið síðari kostinn, en haustið eftir var hún skotin eftir mikinn eltingaleik. Við rannsóknir kom í ljós að hún var ekki með neina veiki. Minning hennar lifir enn í Herdísarvík.



# Sjálfbærni og sköpun í Hallormsstaðaskóla

Hallormsstaðaskóli á sér langa sögu. Skólinn var stofnaður árið 1930 af hjónunum Sigrúnu P. Blöndal og Benedikt G.M. Blöndal af mikilli hugsjón fyrir sérmenntun fyrir stúlkur sem þá var af afar skörnum skammti á landinu.

Hjónin höfðu þá ferðast um Norðurlönd til að kynna sér skólamála og heilluðust þar af frjálssara kennsluformi en almennt tíðkaðist hérlandis. Undir stjórn þeirra hjóna var námið afar fjölbreytt, bæði verklegt og bóklegt – bókmenntir, heimspeki, stjörnuspeki, efnafraði, náttúrufræði, jarðfræði, saga auk vefnaðar, ullarvinnslu og annars íslensks heimilisiðnaðar – var allt kennt jöfnum höndum. Nálgunin á kennsluna var einnig óhefðbundin en Sigrún sagði einhverju sinni að kennsla væri fyrst og fremst líf, starf og vaka. Fjallað hefur verið um skólann á þessum árum sem einstakan framúrsteftuskóla.

Sigrún og Benedikt störfuðu við skólann til dauðadags en eftir fráhrarf þeirra tóku aðrir við og héldu starfi þeirra áfram. Skólinn varð þekktur sem einn af húsmæðraskólum landsins sem nutu sérstakra vinsælda á sjötta og sjöunda áratug síðustu aldar og tengja margir nafn Hallormsstaðaskóla við hússtjórnarnám. Þetta á þó ekki við í dag þar sem frá árinu 2019 hefur nýr kafli í sögu skólans hafist með breyttu námi. Hallormsstaðaskóli býður nú upp á nám í Sjálfbærni og sköpun.

## Sjálfbærni og sköpun

Nám í Sjálfbærni og sköpun byggir á hugmyndafræði Hallormsstaðaskóla um sjálfbærni og heildrænni nálgun á umhverfismálum. Í náminu eru nemendur hvattir til að einbeita sér að lausnum frekar en vandamálum og nýta sér áhugasvið sín til að virkja sköpunarkrafta sína. Verklegar vinnustofur skipa stóran sess í náminu og eru þær studdar af fræðilegum hluta námsins á sviði umhverfisfræða og hagfræði auk



Húsmæðraskólinn á Hallormsstað var settur í fyrsta sinn 1. nóvember 1930. Nemendur þennan fyrsta vetur voru 20 og var kennt í tveim deildum. Í ársskýrslu 1930-1931 kemur fram að kennarar við skólann voru Sigrún P. Blöndal forstöðukona, Guðrún Jensdóttir, settur kennari og Benedikt Blöndal aukakennari.

samfélagslegrar rýni. Gagnrýnin hugsun er þjálfuð sem og getan til skynsamlegrar rökræðu.

Segja má að námið gangi út frá því að hið samofna hagkerfi jarðar sé ósjálfbært og hverfist námið því um spurninguna: Hvernig er hægt að gera heiminn sjálfbæran – eða í það minnsta sjálfbærari? Þessari spurningu geta nemendur svo svarað fyrir sig – þ.e. valið sér þá nálgun sem þeim hentar. Nálgunin getur þannig verið persónuleg – nemendur eru þá fyrst og fremst að hugsa um að ná betri tókum á eigin sambandi við náttúruna og þeim neikvæðu umhverfisáhrifum sem fylgja gjarnan hinum vestræna nútímalífsstíl – samfélagsleg – nemendur stefna að því að hafa jákvæð áhrif á samfélagið, nær eða fjær eða – viðskiptaleg – nemendur leitast við að

finna betri og sjálfbærari leiðir til að framleiða vörur eða þjónustu sem fara á markað. Allar leiðirnar kalla á skapandi og lausnamiðaða hugsun og aðgerðir.

## Fjölbreytt lokaverkefni

Í lokaverkefnum nemenda er ætlast til að þeir samþætti þá þekkingu sem þeir hafa hlotið í náminu í eitt verkefni og leggi grunn að frekari störfum til framtíðar. Lokaverkefni hafa verið afar fjölbreytt enda eru nemendur hvattir til að láta eigin áhugavöt leiða sig áfram eins og áður sagði. Þannig hafa nemendur stofnað fyrirtæki með sjálfbærniáherslu, nýtt vanýtt hráefni, s.s. hreindýrafitu og þriðja flokks ull, hannað og smíðað hljóðfæri (langspil) úr íslenskum



Hreindýraskinn sútað án skaðlegra efna.



Anna Guðlaug smíðaði langspil úr viði úr Hallormsstaðaskógi.

efniviði, sútað skinn og gærur án notkunar kemískra efna, málað málverk með heimagerðri, náttúrulegri olíumálningu, hannað borðspil (Sjálfbærnisþilið) o.fl.

Líkt og á upphafsárum skólans

er námið blanda af verklegu námi og bóklegu. Í verklegum vinnustofum læra nemendur allt frá vefnaði til orkunýtingar í lotukennslu með sérfræðingi á viðeigandi sviði á meðan fræðilegi hlutinn leitast við að kryfja efnið út frá öllum þáttum sjálfbærni – sem og öðrum hliðum sem við eiga hverju sinni. Andi þeirra Blöndalhjóna lifir þannig sannarlega í námi skólans þó ekki sé um hússtjórnarnám að ræða lengur – nema ef vera skyldi hússtjórn jarðar.

## Námið öllum opið

Námið er öllum opið, óháð aldri eða kyni og hentar þeim sem hafa áhuga á umhverfismálum, lausnamiðaðri, skapandi hugsun og jákvæðri uppbyggingu samfélags og efnahagskerfis. Nemendur þurfa að hafa lokið námi á framhaldsskólastigi – stúdentsprófi eða sambærilegu til að geta hafið nám. Námið er lánshæft hjá Menntasjóði námsmanna.

Frekari upplýsingar um námið má finna á [www.hskolinn.is](http://www.hskolinn.is).

Sigurður E. Jóhannesson  
fagstjóri

## Husqvarna Construction Products

HÁ verslun ehf tekur við umboði Husqvarna byggingavörum á Íslandi þann 11. júní.

- Steinsagir
- Kjarnaborvélur
- Jarðvegsþjöppur
- Sagarblöð
- Kjarnaborar



**HÁ**  
VERSLUN

Víkurbær 4  
203 Kópavogur  
Opíð mán. - fös. kl. 8-17.  
S. 588-0028  
[haverslun.is](http://haverslun.is)

## Lely Center Ísland

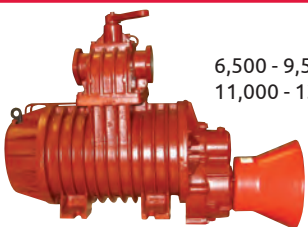

6,500 - 9,500  
11,000 - 13,500 lítra

## HAUGSUGU-DÆLUR

HAUGSUGUHLUTIR  
VARAHLUTIR



Reykjavík: Krókháls 5f – Sími 414 0000 – [www.LCI.is](http://www.LCI.is)  
Akureyri: Óðinsnes 2 – Sími 464 8600

## Bílskúrs- og iðnaðarhurðir



- Stuttur afhendingartími
- Hágæða íslensk framleiðsla
- Val um fjölda lita í RAL-litakerfinu
- Vindstyrktar hurðir

## Smíðað eftir máli

Iðnaðarhurðir

Iðnaðarhurðir með gönguhurð

Bílskúrshurðir

Hurðir í trékarma

Tvískiptar hurðir

Fyrsta flokks þjónusta og ráðgjöf

**VH HURÐIR**

Tunguháls 10, 110 Reykjavík, sími 567 3440, [vagnar@vagnar.is](mailto:vagnar@vagnar.is), [vagnar.is](http://vagnar.is)



## SAMFÉLAGSRÝNI

## Er sjávarauðlindin þjóðareign?

— Opið bréf til formanna stjórnmalaflokka

Í Kastljósi með formönnum stjórnmalaflokka minntist enginn þeirra einu orði á, að með sölu Síldarvinnslunnar er verið að selja kvóta úr þjóðarauðlindinni. Kvóta sem þjóðin á og ekki má selja.

Síldarvinnslan á ekki kvóta frekar en önnur fiskvinnslufyrirtæki. Hún er með kvóta í láni frá þjóðinni. Í útboðinu fylgir lánskvótinn með, eins og við sölu skipa með kvóta. Kvótinn er metinn á hátt í 100 milljarða. Hluthafar sem selja af hlut sínum í Síldarvinnslunni hagnast um tugi milljarða á sölu þess, sem þeir ekki eiga. Lífeyrissjóðir, sem kaupa eru í raun að borga fyrir það sem sjóðfélagar eiga sameiginlega með öðrum landsmönnum.

Upphaflega var kvóta úthlutað til þeirra sem gátu veitt hann. Það var rökrétt byrjun til skamms tíma. Framhaldð var öllu verra og leiddi til þjóðarósettis. Það kom fram í því að kvótinn varð aðalmálið í sjónvarpsþáttum, eins og í síðasta Kastljósi. Loforð voru gefin og svo svikin eftir kosningar. Borið var við að ekki væri hægt að taka af þeim það sem þeir hefðu greitt fyrir. Engu máli virtist skipta að ekki mætti selja kvóta.

Illmögulegt verður að ná kvótanum frá Síldarvinnslunni eftir sölu hlutabréfa í henni fyrir opnum tjöldum með þegjandi samkomulagi ríkisstjórnar og stjórnarandstöðu. Fleiri sjávarútvegsfyrirtæki munu fylgja í kjölfarið, því að þetta er mikið auðveldari leið en fyrirfram greiddur arfur, til að sölsa undir sig og sína kvóta til fram-búðar.

Næsta skrefið verður að Síldarvinnslan fer á markað hjá útlendum verðbréfasjóðum og þar með er búið að selja kvóta beint úr landi. Óbeint fer hann til erlendra fyrirtækja, sem kaupa hér heima hlutabréf í Síldarvinnslunni.

Í Kastljósinu kom fram að það vantaði mikið fjármagn í hin ýmsu verkefni og var Covid kennt um. Ljósið fram undan væri aukning ferðamanna, sem kæmi sterkt inn á næsta ári. Ég spyr: Hvers vegna er ekki strax gert eitthvað í að ná inn eðlilegum tekjum af sjávarauðlindinni og hvers vegna eru aðrar þjóðarauðlindir gefnar útlendingum?

Í Kastljósinu sagði formaður Sjálfstæðisflokks að það væri ekkert að því að fyrirtæki söfnuðu auði, en það yrði að setja lög um að ekki mætti nota auðinn til að ráðast á einkalíf manna og skipta sér af framboðsmálum o.fl. Hvenær hefur ekki fundist leið framhjá lögum, eins og t.d. með sölu kvóta, sem ekki má selja skv. stjórnarskrá?

Flestir eru sammála honum um að það er af hinu góða að fyrirtæki geti safnað auði, en ekki sammála að einhverjir safni auði með sölu á eignum þjóðarinnar.

Formaðurinn kom inn á að Baugur hefði safnað auði og birt heilsíðuauðgýsingar til að hafa áhrif. Ekki er hægt að verja auglýsingar um að stroka yfir nafn framþjóðanda, en rétt að benda á að Baugur fékk ekkert gefins frá þjóðinni til að selja og að Bónus var ein mesta kjarabót almennings á seinustu öld.



Sigurður Oddsson.

Formaður Samfylkingar sagði að fólk í landinu væri óánægð með hvað sjávarútvegsfyrirtækin tækju mikinn arð og greiddu lítið fyrir kvótann. Má segja að hann hafi snert kjarna málsins án þess að benda á lausn.

Samfylkingin hefur krafist að tekin verði í notkun ný stjórnarskrá, sem þau segja að samþykkt hafi verið í þjóðaratkvæðagreiðslu. Það er ekki rétt, þó að flestir hafi merkt við þjóðarauðlindina fylgdi svo margt annað með, sem ekki hafði mikið fylgi. Það hefur ekki borið neinn árangur að heimita þessa nýju stjórnarskrá í stað þess að ráðast að rótum vandans.

Áfram verður sama ósættid um kvótann. Eina leiðin til að breyta því er að allt sjávarfang fari á markað. Stórútgærdir eru búnar að fá áratuga forgjöf og hafa byggt sig upp með fullkomnum vinnslum og nýjum skipum til fullvinnslu aflans. Þau geta boðið besta verðið í kvótann. Ekki er verið að taka neitt frá þeim með því að setja aflann á markað. Um það skrifaði ég grein, sem birtist í Bændablaðinu 11. mars og bar heitið „Fiskverðið er jafn vitlaust og gengiskráningin var um miðja seinustu öld“.

Það góða við Kastljósið var að ekki voru gefin loforð um kvótann, sem yrðu svo svikin. Það hefur ekki alltaf verið þannig. Steingrímur lofaði t.d. fyrir kosningar að Ísland gengi ekki í ESB á sinni vakt. Út á það fékk VG mörg atkvæði og var sigurvegari kosninganna. Daginn eftir kosningar myndaði hann stjórn með Jóhönnu og samþykkti að Ísland sækti um aðild að ESB. Ég man ekki hverju Jóhanna lofaði, en Steingrímur hefur örugglega fengið eitthvað meira en ráðherrastólinn. Gæti verið að Jóhanna hafi lofað að hreyfa ekki við kvótanum út á forsætisráðherraembættið?

Nú er stutt í kosningar. Kjós- endur vilja vita hvað stjórnmalaflokkarnir ætla að gera í kvótamálinu. Ég spyr:

1. Er kvótinn þjóðareign? Sé svarið já er spurt:
2. Hvernig ætlið þið að auka arð af kvótanum til þjóðarinnar?

Æskilegt væri að formenn flokka svörðu tímanlega vel fyrir kosningar.

Sigurður Oddsson

## Hamingjan er heima

Síðustu mánuðir hafa kennt okkur að mörg störf krefjast ekki stöðugar viðveru á tilteknum stað. Við sinnum vinnunni hvar sem er í veröldinni. Forsenda þess eru góð og örugg fjarskipti. Stjórnvöld eiga að skapa umhverfi fyrir störf án staðsetningar í samvinnu við sveitarfélög í öllum landsbyggðum.

## Sveigjanleiki og starfsánægja

Tæknin til þess að sinna störfum án staðsetningar er löngu komin fram. Kórónufaraldurinn kenndi okkur nýja hluti og við aðlögunumst nýjum veruleika. Nágrannabjóðir okkar eru þó margar komnar lengra hvað varðar hlutfall fjarvinnu. Fyrirtæki geta sparað miklar fjárhæðir í fastan rekstrarkostnað. Víða hefur starfsánægja aukist og um leið afköst. Margir kunna að meta sveigjanleikann og tímasparnað vegna ferða. Kolefnisfótsporid minnkar og mögulega dregur úr streitu. Kostir fjarvinnu eru augljósir.

## Góðar fréttir

Störf án staðsetningar er markviss aðgerð sem finna má bæði í



Silja Dögg Gunnarsdóttir.

ríkisstjórnsáttmálanum og í Bygðaaætlun. Nýleg niðurstaða vinnuhóps ríkisstjórnarinnar sýnir okkur að það sé raunhæft markmið að 10% allra starfa í ráðuneytum og stofnunum verði auglýst án staðsetningar árið 2024. 100 stofnanir af 122 skiluðu greiningu þar að lútandi. Þar kemur fram að mögulegt er að auglýsa allt að 890

störf án staðsetningar, eða 13% stöðugilda þeirra stofnana sem svörðu.

## Samvinnuverkefni

Tryggja þarf aðgengi að húsnæði og aðstöðu til þess að koma upp starfsstöðvum. Góðar fyrirmyndir má t.a.m. finna á Þingeyri og á Flateyri. Bygðastofnun hefur tekið saman upplýsingar um mögulegt húsnæði fyrir störf án staðsetningar. Upplýsingum var safnað saman með aðstoð landshlutasamtaka sveitarfélaga og hafa verið settar fram á sérstöku korti. Kortinu er ætlað að vera lifandi upplýsingagátt fyrir forstöðumenn ráðuneyta og stofnana og alla þá sem hugsa sér að sinna opinberu starfi án staðsetningar. Á kortinu eru nú 83 staðir þar sem hægt er að taka við fólk sem vinnur starf án staðsetningar með rúmlega 100 starfsstöðvar fyrir einstaklinga.

Stjórnvöld, sveitarfélög og einkageirinn þurfa að eiga samtal um hvaða stefnu sé best að taka þannig að tryggja megi öflugar starfsstöðvar um allt land.

Silja Dögg Gunnarsdóttir, þingmaður Framsóknarflokksins

## Vitund neytenda og upprunamerkingar

Íslensk matvælaframleiðsla er ein sú allra besta. Það er ekki sjálfgefið að lifa við þann munað sem við gerum hér á landi, þ.e. að innlend matvælaframleiðsla sé heilnæm og að mestu laus við sjúkdóma og sýklalyfjaónæmi. Slík sérstaða er alls ekki sjálfgefin í flestum þeim löndum sem við berum okkur saman við. Þessu hefur verið náð með ströngum reglum og matvælastefnu og mun einungis viðhaldast á sama hátt.

Innflutningur matvæla til Íslands fer vaxandi, enda reynist það rekstraraðilum hagstæðara að flytja inn matvæli sem framleiddar eru í risastórum erlendum matvælaferksmiðjum í stað þess að styðja við íslenskan landbúnað.

## Framsókn leiðandi í vörn innleðrar framleiðslu

Framsóknarflokkurinn hefur riðið á vaðið til varnar innleðs landbúnaðar og heilnæmis íslenskrar framleiðslu. Þá hefur hann einnig varað við þeirri hættu sem stafar af sýklalyfjaónæmi. Þá hélt flokkurinn opinn fund um lýðheilsu, hrein matvæli og heilbrigði dýra. Þar komu Lance Price, prófessor við Washington háskóla, og Karl G. Kristinsson, prófessor við Háskóla Íslands og yfirlæknir við sýklafræðideild Landspítalans, fram og fjölluðu um þá ógn sem stafar af sýklalyfjaónæmi. Lance Price og Karl G. Kristinsson eru sérfræðingar á þessu sviði og bentu réttilega á þennan sívaxandi vanda sem talið er að leiði til fleiri andláta en krabbamein árið 2050.

## Innflutningur

Fjölmörg vandamál myndast með innflutningi erlendra matvælavara til Íslands í stórum stíl. Umrætt sýklalyfjaónæmi er vissulega



Þórarinn Ingi Pétursson.

meðal stærri vandamála, en það er alls ekki það eina. Mögulegir sjúkdómar, gífurlegur tekjumissir innleðra framleiðenda o.fl. vandamál fylgja einnig með. Ísland getur ekki komið í veg fyrir innflutning vegna alþjóðlegra skuldbindinga og samninga, en þá getur markaðurinn sent rekstraraðilum skýr skilaboð í gegnum eftirspurn og kauphegðun neytenda. Fjölmargir neytendur, og þá meginþorri íslenskra neytenda þori ég að segja, kys frekar að kaupa innleðna framleiðslu, lausa við áhyggjur um sýklalyfjaónæmi o.fl. Þá vaknar eftirfarandi spurning: getur neytandi farið í verslun og verið viss um að hann sé að kaupa íslenskt?

## Rannsóknarvinna neytenda

Umræða um misvísandi upprunamerkingar á matvörum hér á landi sprettur upp í auknum mæli. Neytendur benda á það að þeir eiga erfitt með að komast að

því hvaðan kjötið, mjólkinn o.fl. kemur. Hér áður var hægt að treysta á umbúðir, en í dag getur íslenski fáninn verið á umbúðum þar sem kjötið kemur frá t.d. S-Evrópu eða Eyjaálfu. Óskýrar eða faldar upprunamerkingar leiða til þess að neytendur verða að geta í eyðurnar og jafnvel vinna ákveðna „rannsóknarvinnu“ til að komast að réttum uppruna.

## Reglur og kröfur

Við getum vissulega ekki gert þá kröfu til neytenda að þeir rannsaki hverja vöru fyrir sig í leit að uppruninum. Hins vegar getum við gert þá kröfu til seljenda á íslenskum markaði að skýrar og fullnægjandi upplýsingar komi fram á umbúðum matvara. Það er mat undirritaðs að stjórnvöld ættu að herða regluverk um upprunamerkingar á matvörum. Lög og reglur skulu sæta breytingum þess efnis að upplýsingar til neytenda séu ekki misvísandi. Í sömu breytingum ætti að gera það óheimilt að merkja vörur sem „Íslenskar“ þegar afurð er minni háttar unnin á Íslandi, t.d. að íslenskt vatn sé notað í lágmarks-vinnslu hennar eða að afurðin er krydduð í íslenskri verksmiðju. Með því fá neytendur skýra valkosti. Þeir sem vilja kaupa innleðna matvörur hafa kost á því, en þeir sem hyggjast kaupa íslenskt og styðja við innleðna framleiðslu geta gert það án vandkvæða. Lykillinn að eðlilegri samkeppni er að upprunamerkingar eru ljósar og að við gerum sömu kröfu til innfluttra matvæla og við gerum við innleðna framleiðsluvörur.

Þórarinn Ingi Pétursson, varaþingmaður Framsóknarflokksins í Norðausturkjördæmi og framþjóðandi á lista flokksins í því kjördæmi.



## SAMFÉLAGSRÝNI

## Fordómar í garð lífræns landbúnaðar innan LBHÍ afhjúpaðir

Í umsagnarferli um skýrsluna Ræktum Ísland!, samræðuskjal um landbúnaðarstefnu kennir ýmissa grasa, enda mikið skjal og fróðlegt. Í skýrslunni er réttléga komið auga á þau tækifæri sem falist geta í því fyrir bændur að tileinka sér lífrænan landbúnað, enda sé þar eftirspurn frá neytendum t.a.m. fyrir sérhæfðum vörum af góðum gæðum. Skýrsluhöfundar viðurkenna einnig mikilvægi þessara framleiðsluaðferða fyrir heilbrigði umhverfis.

Í umsagnarferli um skýrsluna hefur fjöldi félagsamtaka lagt inn vandaðar umsagnir í samráðsgátt. Það má segja að lífrænum bændum hafi svelt góð svölftíð á við lestur tveggja umsagna, þeirra Hrannars Smára Hilmarssonar, tilraunastjóra LBHÍ, og Guðna Þorvaldssonar, prófessors við Lbhí. Báðir vara þeir sérstaklega við áherslum á lífræna ræktun í landbúnaðarstefnu. Það vekur athygli að eina umræðufni þeirra í sínum umsögnum, um þetta yfirgrípsmikla rit upp á 80 síður, er að vara sérstaklega við því að lífrænn landbúnaður verði hluti af landbúnaðarstefnu. Löngum hafa verið uppi kjaftasögur um að fordómar ríki gagnvart lífrænum landbúnaði innan Lbhí en þarna afhjúpast þeir.

Hrannari er greinilega sérstaklega uppsið við vottunarkerfið um lífrænan landbúnað og segir það byggjast á hjátrú. Auk þess krefst hann þess að landbúnaðarstefna byggist á vísindum eingöngu. Guðni telur að með vottuðum afurðum sé verið að blekkja neytendur. Efnislega benda skrif þeirra félagi til þess að þeir þekki ekki lífræna ræktun í framkvæmd, þótt að þeir velji að tjá sig um hana í einstaka efnisliðum. Slíkt lýsir a.m.k. vanþekkingu en rangfærslur þeirra sæta tíðindum, og hér er gerð tilraun til að leiðrétta nokkrar þeirra.

## Er vottun góð eða slæm?

Það er út af fyrir sig rétt hjá Hrannari að skrifinnskan, vottunin út af fyrir sig, tryggir ekki góðar og heilnæmar afurðir, heldur eru það aðferðirnar. Tilgangur með vottuðum lífrænum matvælum er hins vegar að ná fram víðtækum áhrifum sem ná til áhrifa á umhverfi s.s. jarðveg og líffræðilega fjölbreytni, en einnig gæði matvæla, dýravelferðar og jafnvel til félagslegra þátta. Lífræna kerfið er heildstætt gæðastýringarkerfi sem tryggir að ákveðnum framleiðsluáðli sé fylgt og hefur sjálfbæra þróun sem markmið, staðallinn hefur verið að móta á áratugi.

Mörg lönd leggja nú áherslu á lífrænan landbúnað og slík stefnumótun er studd með vísindarannsóknum s.s. á sviði jarðvegsfræði, loftslagsmála og gæðum matvæla. Það er því ekki rétt að stilla lífrænum landbúnaði upp sem einhverri andstæðu vísindanna. Lífrænn landbúnaður á það skilið að um hann sé fjallað af þekkingu og fagmennsku



Eygló Björk Ólafsdóttir.

Varnarefnið

Hrannar, tilraunastjóri í jarðrækt við LBHÍ, hlýtur að átta sig á því að þegar hann fjallar um lífræna ræktun í framkvæmd er hann að tala inn í íslenskan raunveruleika og hér hittir hann fyrir rúmlega 30-40 bú sem sum hver hafa stundað lífræna ræktun í 4. áratug. Á bak við þau eru bændur, þ.e. fólk sem er útskrifað úr Lbhí. Fullyrðing hans um að lífrænar framleiðendur noti „úrelt varnarefni“ í landi þar sem varnarefna er almennt ekki þörf er furðuleg. Sérstaka athygli vekur tilraun hans til að gera heimatilbúin varnarefni tortryggileg, er hann virkilega á móti því að notaður sé efniviður úr umhverfinu, sem skilar góðum árangri, í stað þess að flytja inn tilbúin efni með flutningum, tilkostnaði og sótspori? Tækniþróun í lífræna geiranum er auk þess gríðarlega mikil, sniðugar lausnir og tæki gera mönnum kleift að stunda jarðvinnslu og losna við illgresi í stórum stíl, án nokkurrar efnanotkunar, þökk sé aukinni eftirspurn frá lífrænum bændum. Í hefðbundnum landbúnaði hefur hins vegar mistekist að ná niður efnanotkun. Kannanir í Evrópu sýna að menn virða ekki þau viðmið sem sett eru. Þar kann einmitt að vanta þá viðurkenningu sem fengin er með vottunarkerfi, gæðastimpli um að ákveðnum aðferðum sé fylgt.

## Áburðarefnið

Báðir virðast þeir félagar Hrannar og Guðni telja að lífrænar bændur

á Íslandi þekki ekki að það þurfi að bera á tún og akra. Lífrænar bændur á Íslandi styðjast við þau áburðarfræði sem þeir lærðu í skóla en reynsla þeirra og hugmyndir samrýmast ekki línulegri tilfærslu næringarefna milli landa með miklum tilkostnaði og sótspori.

Lífræn ræktun er að virkja hringrás næringarefnanna og nýta sér náttúrulega ferla sem eru til staðar, t.d. nýta staðbundin lífræn áburðarefni sem til falla. En þeir félagar eru greinilega dyggir stuðningsaðilar olíufélaganna og innflutnings á tilbúnum áburði sem nemur 4 milljörðum að innflutningsverðmætum á ári. Það er auk þess röng fullyrðing að uppskera á Íslandi sé minni í lífrænni ræktun svona þvert yfir, fjölmörg dæmi eru um hið gagnstæða s.s. í kornrækt sem og í hefyng.

Hrannar fullyrðir að lífrænt ræktaðar afurðir séu lágar að gæðum. Erlendar rannsóknir benda einmitt til hins gagnstæða. Lífrænt Ísland verkefnið (lifraentisland.is) fjallaði í vetur um niðurstöður erlendra rannsókna sem sýna fram á aukid magn þurrefna, meiri næringu, vítamín og steinefni í lífrænt vottuðum matvörum. Á Íslandi segjast neytendur velja vottaðar íslenskar vörur vegna gæða, sbr. nýlega skoðanakönnun sem Zenter rannsóknir gerði fyrir VOR.

## Kynbætur/erfðatekni

Það er ljóst að innan Lbhí eru áhugamenn um erfðabreytingar og Hrannar telur það galla að erfðabreyttar lífverur séu óheimilar í vottuðum lífrænum landbúnaði. Hér hefur lífræna kerfið farið í gegnum mikla umræðu sem enn er yfirstandandi þar sem líftækniyfirtækin eru að reyna að koma eignarrétti sínum yfir á matvælaframleiðslu heimsins. Erfðaverkfræðilegar breytingar á fræi eða öðru erfðaefti miðast fyrst og fremst við efna- og lyfjavæddan landbúnað sem ekki samræmist sjálfbærri þróun í heiminum.

## Búfénaður

Skrif Guðna um meðhöndlun búfjár þegar veikindi koma upp bera með sér vanþekkingu eða vísitandi misskilning. Í umsögn hans stendur:

„Hið sama má segja um dýralyf. Er það veikum dýrum fyrir bestu að gefa þeim annaðhvort engin lyf eða lífrænt vottuð efni sem ekki eru þróuð sérstaklega gegn viðkomandi sjúkdómi“, tilvitnun lýkur. Lífrænar bændur starfa líkt og aðrir skv. matvælaöggjöf undir sama eftirliti og aðrir. Það er alltaf á valdi dýra-

læknis hvaða lyf og hversu mikið er notað af lyfjum gegn sjúkdómum í búfé. Lífrænar reglur hafa það fram yfir hefðbundna notkun að útskolunartími lyfja er hafður helmingi lengri en það hefur sýnt sig að vera skynsamlegt. Almennt er lyfjanotkun minni í lífrænni framleiðslu þar sem ekki er fóðrað til hámarksafurða og því minna álag á búpeningi. Þetta á sérstaklega við í mjólkurframleiðslu.

Ætti að banna hugmyndir í landbúnaði?

Guðni nefnir Rudolf Steiner og virðist hafa sínar efasemdir um gildi hugmyndafræði almennt. Hér skal undirstrika að landbúnaður má alveg byggjast á hugmyndum um dýravæðing, mannrækt, gang himintunglanna og sjálfbæra þróun í víðum skilningi. Gott landbúnaðarkerfi leggur fólk ekki í einelti fyrir að stunda hugleiðslu eða fara í kalt bað. Taka skal fram að í Evrópu er til staðall um líffeldan landbúnað, Demeter, sem nýtur mikilla vinsælda hjá neytendum, en hingað til hefur enginn hér á landi tekið þann staðal upp svo vitað sé. Ef bændur geta tryggt sínum búum vinsældir með því að halda á lofti góðum hugmyndum og framleitt góðar vörur fyrir neytendur í sátt við umhverfi sitt þá er það hið besta mál og landbúnaðarstefna á að styðja slíkt fordómalaust.

## Tækifæri fyrir íslenska bændur

Íslendingar standa frammi fyrir praktísku vandamáli sem er aukin framleiðsla vottaðra lífrænna afurða í löndum hér í kring, innan vottunarkerfis sem er vel þróað og mikið samtal er í m.a. við háskólasamfélög erlendis. Vottaðar afurðir njóta trausts neytenda og eru fluttar hér inn í stórum stíl. Ýmsar erlendar rannsóknir undirstrika gildi þessara framleiðsluaðferða fyrir framtíðina, ekki síst í samhengi við loftslagsmál.

Tvær leiðir eru í stöðunni. Að berja höfðinu við steininn og reyna að kæfa allar tilraunir til að auka útbreiðslu lífrænnar framleiðslu hér á landi, eða að skapa þær aðstæður sem gerir það hagfelld fyrir bændur að tileinka sér hana.

Háskólamönnum ber, eins og öðru fagfólki, að miðla réttum upplýsingum fordómalaust. Umsagnir þær sem hér er fjallað um lýsa atvinnurógi af hálfu manna sem gegna veigamiklum stöðum innan Lbhí. VOR fer því fram á yfirlýsingu frá rektor Lbhí sem lýsi afstöðu skólans í þessu máli.

Eygló Björk Ólafsdóttir, formaður Verðun og ræktun – VOR, félag framleiðenda í lífrænum búskap

## Lely Center Ísland



## STÝRISENDAR í flestar gerðir dráttarvéla

Reykjavík: Krókháls 5F – Sími 414 0000 – www.LCI.is  
Akureyri: Óðinsnes 2 – Sími 464 8600

Bændablaðið  
Kemur næst út

24. júní

Dreift í 32 þúsund eintökum á yfir 420 dreifingarstaði og lögbýli á Íslandi

K7000 Ring 27cm  
Sögunardýpt 27cm



DM400 kjarnaborvél  
Hámark: 350mm



Husqvarna

FS400 LV  
Sögunardýpt 16,5cm



LF75 LAT  
Jarðvegsþjappa  
Þjoppuþyngd 97 kg  
Plata 50x57cm



Steinsagarblöð  
og kjarnaborar



Husqvarna K770  
Sögunardýpt 12,5cm



MHG  
VERSLUN

Allt fyrir  
atvinnumanninn

Steinsagir – Kjarnaborvélar – Gólfsgagir

MHG Verslun ehf / Vikurharfi 8 / 203 Kópavogi / S: 544-4656 / mhg.is





Gömull og falleg hortensía í Grasagarðinum í Laugardal.

Myndir / Guðríður Helgadóttir

## Tími hortensíunnar er runninn upp

Sumar garðplöntur eru einfaldlega klassískar. Litir og form garðblóma heilla ræktendur en vinsældirnar eru hverfular, nýjar tegundir og yrki koma og fara en birtast stundum aftur löngu síðar og erfitt er að sjá fyrir um hvað veldur. Aðrar tegundir hafa haldið sínum virðulega sess sem glæsilegar garðplöntur í íslenskum gördum.

Ein þeirra er garðhortensía eða hindarblóm/stofuhind (*Hydrangea macrophylla*) sem ættuð er frá Japan og Kóreu. Hún hefur verið ræktuð hér á landi í heila öld hjá áhugasömu garðræktarfólki en í Evrópu tóku Hollendingar hana til ræktunar skömmu fyrir 1800. Vissulega hefur vegur hennar ekki verið samfelld sigurganga hjá okkur en þeir eru þó margir garðeigendurnir sem geta varla hugsað sér sumarið án þess að hafa nokkra fulltrúa þeirrar tegundar á besta stað í blómakeri eða í uppáhalds blómabeðinu þar sem er bjart, hlýtt og skjólsælt.

### Plönturnar eru tilbúnar í garðplöntustöðinni núna

Plöntunum er fjölgað með græðlingum og eru seldar með þroskuðum blómbrumum í garðplöntustöðvum á vorin og fram á sumar. Þær eru ræktaðar í tiltölulega stórum pottum því þær verða stórvaxnar og ræturnar þurfa talsvert rými. Allir sem reynt hafa að rækta hortensíur þekkja að þær þurfa mikla og reglulega vökvun, sérstaklega á blómgunartímanum. Laufblöðin eru líka stór og taka til sín mikið af vatni. Þá er gott að hafa pottinn í stærra lagi. Koma þarf því þannig fyrir að umframvatn standi ekki uppi í pottinum eftir vökvun því ræturnar þurfa líka á súrefni að halda. Það er semsagt líka hægt að vökva of mikið.

### Sýrustig jarðvegs hefur áhrif á blómlitinn

Algengasti blómlitur hortensíunnar er ljósblár en þær eru einnig til bleikar, hvítar og rauðar. Súr jarðvegur hvetur til myndunar bláa litarins. Notast má við áburð og mold sem ætluð er plöntum sem kjósa súran jarðveg eins og lyngrósir frá vori og fram á sumar. Á sama hátt skerpur basískur og kalkríkur jarðvegur með háu sýrustigi lit bleikra eða hárauðra yrkja eins og algengt er í gróðurmold sem ætluð er pottaplöntum. Ef til vill þarf þá

að gefa dálítið auka kalk í jarðveginn til að hækka sýrustigið. Hvítar hortensíur halda sínum lit óháð sýrustigi en geta tekið á sig daufbleikan lit með tímanum. Blómin, sem standa mörg saman mynda kúlulaga form sem geta orðið stór og fjöldamörg á eldri plöntum.

### Hortensían launar dekríð

Hér erum við með tegund sem gerir kröfur til síns ræktanda. Jöfn og mikil vökvun á blómgunartíma, birta, skjól, dauf áburðarlausn öðru hvoru og loftríkur jarðvegur fær hana til að líða vel og sýna þá sínar allra bestu hliðar með sínum glæsilegu blómum. Tegundin er hins vegar ekki kuldaþolin og er þess vegna ekki sett út í garð fyrr en frosthætta er liðin hjá.



Plöntur tilbúnar til sölu.

### Vetrarumhírða

Þegar blómgunartíminn er liðinn er rétt að fjarlægja visin blómin. Þá fer plantan að huga að því að búa sig undir vetrardvala. Hér á landi er ekki hægt að gera ráð fyrir að hortensíur yfirvetri í garðinum en að áliðnu sumri þarf að færa þær inn í svalan gróður skála þar sem henni ætti að líða betur þar til vorar á ný. Þá hefur hún hlaðið á sig blómbrumum sem skila enn meira blómskrúði. Gamla og virðulega hortensíur við bestu aðstæður geta orðið mannhæðarháar. Plönturnar þarf ekki að klippa niður nema sem nemur hugsanlegu vetrarkali. Ef greinar eru hins vegar orðnar langar og brothættar má stytta þær nokkuð. Að vori er hægt að færa plöntuna út í vel valinn stað í garðinum en þá er gott að muna að henni líkar illa kuldi og vosbúð.

Ingólfur Guðnason.

## Á FAGLEGUM NÓTUM



Sé rétt staðið að smíðinni rúlla egginn frá hænunum eins og hér má sjá.

## Láttu egginn rúlla frá hænunni!

Snorri Sigurðsson  
snsig@arlafoods.com



Á Íslandi eru margir með nokkrar hænur til heimilishalds en líklega eru ekki margir sem eru með varpkassa þar sem egginn rúlla frá hænunum í sérstakar söfnunarskúffur.

Það er líklega ekki til nein ein stöðluð stærð á varpkassa fyrir hænur en erlendis er þó algengast að ráðlögð mál á varpsvæði séu 35 cm á hverja hlið, þ.e. breidd og dýpt. Lofthæðin ætti að vera 45 cm hið minnsta og við innganginn ætti að vera þverliggjandi spýta, 10 cm há og 2,5 að þykkt, sem myndar þannig hálfgerðan þröskuld inn í varpkassann. Ef loft varpkassans er hallandi, ætti lofthæðin að vera 60 cm við bakhlið varpkassans.

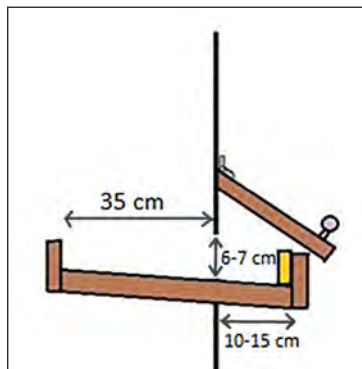

Það þarf að ákveða í upphafi hvort egginn eigi að rúlla fram á við eða bak við varpkassann. Hvor aðferðin er valin fer auðvitað eftir aðstæðum hverju sinni en séu þrengslí til staðar hentar líklega betur að egginn rúlli fram á við. Þá þarf að búa til eins konar söfnunarskúffu með loki yfir, þ.e. ef hænurnar geta komist að skúffunni. Ef hún er bakatil og snýr að t.d. gangi þar sem hænurnar eru ekki þarf auðvitað ekki lok. Þessi skúffa þarf að vera um 10-15 cm breidd en má auðvitað vera mun breiðari og rifan eða bilið yfir botni varpkassans, þar sem egginn munu rúlla í gegnum, þarf að vera í kringum 6-7 cm. Þá þarf að fódra þverhlið skúffunnar, þ.e. þá hlið sem hin rúllandi egg lenda á, með mjúku efni svo þau skemmist ekki. Oft er þar einfaldlega settur mjúkur svampur.



Ef egginn eiga að ná að rúlla frá hænunum við varpið þarf gólflið eðlilega að halla. Heppilegur halli er um 8-9 cm frá enda í enda. Oftast er gólflið í varpkassanum sett hálfgerðu gervigrasi, þ.e. plast eða nælon mottu sem auðvelt er að taka upp og þrifa, sjá mynd.

Stundum eru einnig sett gerviegg, þ.e. egg sem eru úr plasti eða gúmmi, inn í þessa varpkassa til að venja hænurnar á komu sína í þá en oftast þarf þó ekki slík hjálpartæki.



Oftast eru varpkassar sem þessir hafðir í nokkrum hæðum og þá þarf að setja upp hæsnastiga til að auðvelda þeim að rölla upp í kassana. Þær geta auðvitað flöggrað upp í þá en ættu alltaf að hafa möguleikann á því að ganga upp stiga líka. Stiginn á þá að enda við setþrik. Hönnun á svona stigum getur raunar verið margskonar en oft eru þeir smíðaðir á 20-25 cm breidda krossviðarplötu með áfestum þverfestum spýtum sem eru 2,5 cm á kant. Bil á milli spýtanna, miðja í miðju, ætti að vera 12,5 cm. Lengdin ræðst svo einfaldlega af hæðinni en hallinn ætti að vera um 45 gráður.



## SAMFÉLAGSRÝNI

# Sérostar og sérmeðferð

Íslenskir ostar eiga sinn tryggja sess á matarborðum landsmanna. Að meðaltali neyta landsmenn um 16 kg hver á ári. Til viðbótar því neyta landsmenn um það bil 1,5 kg af innfluttum osti á íbúa.

Stærstur hluti innfluttra osta kemur frá löndum ESB og á kjörum sem samið var um með gerð sérstaks samnings um landbúnaðarvörur árið 2015, með gildistöku 2018. Heildar tollfrjáls kvóti samkvæmt samningnum er 610 tonn á ári. Hann skiptist þannig að 380 tonn eru ætluð fyrir hefðbundna osta hvers konar, þ.m.t. rifna osta, gráðosta, brauðosta o.s.frv. Hin 230 tonn eru sérstaklega frátekin fyrir svokallaða „upprunamerktu osta“, en það eru ostar sem njóta sérstakrar viðurkenningar. Annars vegar eru þessir ostar merktir „Protected Designation of Origin“ (PDO) og hins vegar eru þeir merktir „Protected Geographical Indication“ (PGI). Í daglegu tali er oft vitnað til þessa kvóta sem „sérostakvóta.“

Í framhjáhlupi má geta þess að Norðmenn hafa ekki gert samning við ESB um sérstakan markaðsaðgang fyrir upprunamerktan ost (PDO og PGI) sem hluta af samningi þessara aðila um viðskipti með landbúnaðarvörur.

Undanfarið ár hefur verið gerð all hörd atlega að því að fá yfirvöld til að gera grein fyrir hvernig

þessir tollkvótar eru nýttir. Það er hvernig innflutningur á ostum frá ESB skiptist á milli þessara tveggja tollkvóta. Tilgangurinn er fyrst og fremst að sjá hvort og hvernig þessi svokallaði sérostakvóti er nýttur. Hann var innleiddur í einu lagi strax 1. maí 2018 og hefur því verið 230 tonn á ári samtals síðan. Tollkvóti fyrir annan ost frá ESB óx frá því að vera 155 tonn fyrsta árið, 230 tonn á árið 2019, 305 tonn þriðja árið og er nú orðinn 380 tonn árið 2021.

En hverju hefur þá verið til að svara? Þann 4. ágúst 2020 beindi ég skriflegri fyrirspurn um þetta til Skattsins og spurði m.a. hvernig innflutningur á osti frá ESB hefði skipst milli þessara tveggja flokka fyrstu sex mánuði ársins 2020, enda gilda um þá mismunandi viðskiptakjör. Fyrirspurn þessi ásamt annarri frá 23. júní 2020 var ítrekuð í bréfi til Skattsins þann 13. apríl 2021. Þar segir m.a.:

„Framboð á erlendum ostum hefur aukist verulega undanfarin ár en hluti þessara osta eru einmitt upprunamerktir ostar. Umræddir ostar bera annað eða bæði eftirtalinn merkja:

Með vísu til þessa er óskað eftir upplýsingum um eftirfarandi atriði:

(a) Hvernig er haldið utan um innflutning og skráningu á upprunamerktum ostum, nánar tiltekið hvernig er gengið úr skugga um það hvort og



Erna Bjarnadóttir.

hvenær upprunamerktir ostar berist til landsins?

(b) Óskað er eftir upplýsingum um söfnun upplýsinga um nýtingu tollkvóta fyrir upprunamerktu osta, þ.m.t. hvaða tölvukerfi eða annar viðurkenndur hugbúnaður er notaður til að halda utan um nýtingu þessa tollkvóta.

(c) Hvaða skjöl þurfa innflytjendur að leggja fram þegar fluttir eru inn til landsins upprunamerktir ostar? Gengur Skatturinn úr skugga um að þau skjöl sem leggja þarf fram séu rétt og fullnægi áskilnaði

laga og reglna þannig að ostar geti talist upprunamerktir ostar, og þá hvernig?“

Skemmst er frá því að segja að engin svör hafa borist við þessum fyrirspurnum. Nú ber hins vegar svo við að fjármála- og efnahagsráðuneytið hefur svarað (í apríl sl.) fyrirspurn Þorsteins Sæmundssonar þingmanns (M) um innflutning á búvörum. Í svari segir m.a.:

„Árið 2019 voru alls tollafgreidd 73.996 kg af upprunamerktum ostum í vörulíð 0406 á grundvelli ESB tollkvóta ...“

Við þetta er því að bæta að á árinu 2019 var úthlutað samkvæmt heimasíðu atvinnuvega- og nýsköpunarráðuneytis, 126.000 kg af tollkvóta fyrir upprunamerktan ost. Hvað er að frétta af mismuninum, nýttu innflytjendur ekki kvótana? Eða er skráningin ekki örugg?

Í svari fjármála- og efnahagsráðuneytis til Þorsteins Sæmundssonar segir einnig:

„Árið 2019 voru alls tollafgreidd 216.923 kg af ostum á grundvelli ESB-tollkvóta í vörulíð 0406.“

Úthlutaðir tollkvótar þetta ár voru 230 tonn. Mögulega getur þetta staðist þó ólíklegt sé að innflytjendur hafi ekki fullnýtt sína kvóta. Þá má geta þess að WTO kvóti fyrir ost nam 119.000 kg en var nánast full nýttur á árinu 2019 (118.947 kg).

Því er við að bæta að heildar innflutningur frá ESB löndum samkvæmt tölum Hagstofu Íslands árið 2019 nam 595 tonn. Innflutningur innan ofangreindra tollkvóta að WTO kvóta meðtöldum nam hins vegar 409.886 kg. Hvernig stendur á því að Skattinum og fjármála- og efnahagsráðuneytinu (í svari til þingmanns um hve mikið hafi verið tollafgreitt) ber ekki saman við opinberar tölur Hagstofu Íslands. Hvaða hagtölur eru réttar? Hver er stærð íslenska ostamarkaðarins og á hvaða tölum byggja stjórnvöld hagsmunagæslu við gerð milliríkjasamninga?

Þegar stórt er spurt er stundum fátt um svör.

Erna Bjarnadóttir, hagfræðingur.

Höfundur er verkefnastjóri hjá Mjólkursamsöslunni.

## Lely Center Ísland

### GRAFAGRINDUR GOTT ÚRVAL



Reykjavík: Krókháls 5f – Sími 414 0000 – www.LCI.is  
Akureyri: Óðinsnes 2 – Sími 464 8600

## Bændablaðið

Smáauglýsingar 56-30-300

Eigi vel að vera ættu allar hænur að geta setið samtímis á setprik. Oft eru notuð rúnnuð prik í þessum tilgangi en sýnt hefur verið fram á að í raun sé betra að nota ferkantaðar spýtur sem eru 38 mm á breidd með afhefluðum köntum. Reikna má með 20-25 cm pláss fyrir hverja hænuna og þessi prik geta verið á nokkrum stöðum í hænsnakofanum. Þá ætti að vera auka setprik staðsett 10 cm framan við varpkassana, til að auðvelda hænunum inn og útgang, í um 2,5 cm hæð ofan við botn varpkassans. Mikilvægt er að hafa nóg setpláss fyrir allar hænurnar, það eflir velferð og velliðan hænanna.

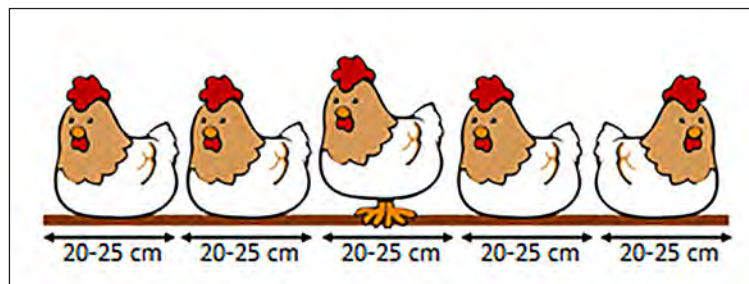

Þá er mælt með því að hafa eins konar lok eða hlíf fyrir innganginum inn í varpkassann, sem hænurnar yta bara til þegar þær fara inn í kassann, svo hænurnar fái næði við varpið. Þetta gerir þær rólegri og hefur jákvæð áhrif á varpið. Þessi lok eru oftast eins konar segl sem hanga frá efri brún og loka hálfpartinn af innganginum en þó með rífu.

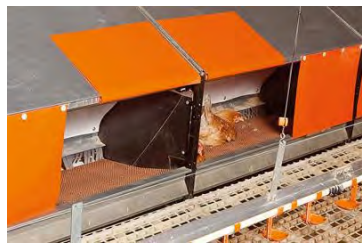

Hér má sjá fjöldaframleidda varpkassa þar sem eggin rúlla í söfnunarskúffu fram á við. Á myndinni sést vel hvernig varpsvæðið lokast af með rauðum plastdúk.



## Savage Arms

ACCUTRIGGER ACCUSTOCK SONIC SONIC hljóðdeyfa á alla riffila SONIC ACCUTRIGGER ACCUSTOCK



Savage 110 High Country, hlaup snittað fluted Stillanlegt skepti, cal 6,5 Creed kr. 208.900



Savage B17 FXPNS-SR cal 17 HMR, snittaður, sjónauki Weaver 3-9x49 kr. 83.900



Savage AXIS II XP cal. 223, 243 og 270 Bushnell sjónauki 3-9x40 stillanlegur glikkur kr. 99.900



Mark II FXVP með 3-9x49 Mark II FXVP, 22 cal með þungu hlaupi sjónauki 3-9x40 Bushnell, cal: 22 LR kr. 75.900



110 APEX PRETATOR XP cal 204, 223, 22-250, 243, 6,5 Creedmoor sjónauki 4-12x44 Vortex. Þungt snittað fluted hlaup Kr 154.900 Með hljóðdeyfi kr. 189.900

## Vesturröst

Sérverslun veiðimannsins - Laugavegi 178 - sími: 551 - 6770 - www.vesturrost.is





**PINN GARÐUR þín kolefnisbinding**



## Vel blómstrandi tré og runnar

Fátt vekur meiri kátínu og gleði hjá gardeigendum en þessar dásamlegu tegundir plantna sem blómstra eldsnemma á vorin, færa sólþyrstum og náfólum landsmönnum vorið á silfurfati með blómstrúði sínu, sannfæra lýðinn um að heitir sumardagar séu rétt handan við hornið.

Með hlýnandi veðurfari hefur fjöldi vorblómstrandi tegunda trjáa og runna farið vaxandi á undanföllum árum og heilmikið úrval af þessum gleðigjöfum í gróðrarstöðvum. Þarna má telja ávaxtatré eins og epli, perur, plómur og kirsiber; skrautlegar blómasprengjur eins og rósakirsi og skrautepli ýmiss konar; töfratré með sín bleiku eða hvítu blóm sem birtast áður en plantan laufgast, að ógleymdum berjarunnum og ýmsum toppum (Lonicera) sem blómstra um svipað leyti og plönturnar laufgast.

Eftir þessa fyrstu blómabylgju koma svo geislasópur, baunatré og gullregn, broddar (Berberis) og reyniviðir og fast á hæla þeirra fylgja hvítblómstrandi kvistir, sýrenur og jafnvel runnamura. Allar þessar snemmbómstrandi tegundir undirbúa blómgun sína með myndun blómbruma árið áður.

Veðurfari síðasta sumars hefur því verulega áhrif á blómgun þessa sumars, ef síðasta sumar



er hlýtt og gott gefur það von um góða blómgun núna. Hins vegar eru þessar tegundir viðkvæmar fyrir næturfrostri þegar blómgunin er komin af stað. Þeir sem hafa sambönd við veðurmáttarvöldin ættu því að semja við þau um hlýtt og bjart vor með hæfilegri vætu, langvarandi þurrkar eru ekki hvetjandi fyrir blómproskann. Einnig er mikilvægt að velja svona glæsilegum blómplöntum heppilegan vaxtarað, sólrikan, má vera skjólgóður, jarðvegurinn heppilegur fyrir þarfir plöntunnar og síðast en ekki síst gott rými til að hægt sé að dást að drottningunni frá sem flestum hliðum.

*Guðríður Helgadóttir*

## SAMFÉLAGSRÝNI

# Fádæma vitleysa að tengja lán við neysluvísitölu

Frá því að Covid fór fyrst að gera vart við sig hafa Hagsmunasamtök heimilanna kallað eftir aðgerðum stjórnvalda til að verja heimilin fyrir fyrirsjáanlegum afleiðingum faraldursins. Krafa samtakanna frá upphafi hefur verið einföld: Tryggja þarf að enginn missi heimili sitt vegna afleiðinga Covid 19!

Það má deila um leiðir að þessu markmiði, en þó er hér fyrst og fremst um pólitíska ákvörðun að ræða. Ákvörðun sem ríkisstjórnin þarf að taka og miða allar sínar aðgerðir við.

### Gullgæs sem gefur vel

„... það er alveg á hreinu að það verður forgangsríði hjá okkur að verja stöðu fólks [heimilanna] fyrir þessum skakkaföllum eftir þeim leiðum sem færar eru í því,“ sagði Katrín Jakobsdóttir forsætisráðherra í viðtalsþætti á RÚV þann 31. mars 2020.

Nú eru blíkur á lofti. Verðbólga hefur meira en tvöfaldast síðan þá og farið langt yfir verðbólgu markmið stjórnvalda og um leið hækkað vísitalan og sú hækking skilar sér beint inn í lán heimilanna.

Það er ekki vísitalan sem er rangt reiknuð. Hagstofan notast við alþjóðlega staðla og skilar sínu verki með sóma. Það er því ekki við hana að sakast.

Vitleysan liggur í því fádæma rugli að lánin okkar séu tengd við vísitölu neysluverðs. Því þarf að breyta og það strax.

Það er reyndar því miður ólíklegt að afnám verðtryggingar náist í gegn á síðustu dögum þessa þings þó þingmannafrumvarp Ingu Sæland um afnám verðtryggingar á lánnum neytenda hafi verið lagt fram í október 2020. Síðan hefur það verið svæft í nefnd enda er



Ásthildur Lóa Þórsdóttir.

verðtryggingin gullgæs fjármálakerfisins sem gefur vel og heldur sífellt áfram að gefa.

Það sem fjármálakerfinu er gefið með þessum hætti er um leið tekið frá mér og þér, okkur öllum sem búum á þessu landi, eigum fjölskyldur og höfum stofnað heimili.

Þarna kristallast að eins dauði er annars brauð.

### Verðtrygging er ekki lögmál

Það eru ekki bara verðtryggt lán sem eru undir þegar verðbólga fer af stað. Óverðtryggt lán eru nefnilega flest með breytilegum vöxtum sem geta hækkað ef seðlabankinn bregst við verðbólgu með hækkingu stýrivaxta, auk þess sem nær allir leigusamningar eru verðtryggtir.

### Hér eru því gríðarlegir hagsmunir undir fyrir okkur öll

Það er stundum látið eins og verðtryggingin sé einhvers konar

lögmál, en hún er það ekki. Hún er einfaldlega mannanna verk og henni er einnig viðhaldið af fólki sem hefur sérhagsmunum „hinna útvöldu“ að leiðarljósi.

Einn stærsti galli verðtryggingarinnar er að ef lánin hækka þá lækka þau ekki aftur nema með þeim mun meiri tilkostnaði. Heimilin súa þannig seyðid um alla framtíð vegna tímabundinnar hækkingar verðbólgu, á meðan lánveitendur hagnast um langa framtíð á þessari sömu tímabundnu hækkingu.

Hvernig er hægt að réttlæta það? Við hljótum að vera sammála um að það sé algjörlega óásættanlegt að áhrifa þessa heimsfaraldurs á verðtryggt lán heimilanna gæti um ókomna tíð.

Forsætisráðherra þarf að taka ábyrgð á orðum sínum og verja heimilin með því að setja strax þak á verðtryggingu lána heimilanna og afleiðingar þessa verðbólgu skots sem heimilin töldu sig varin fyrir.

Eðlilegast væri að miða þakið við verðbólguþegund þann dag sem loforðið um vernd heimilanna var gefið og að ríkisvaldið bæti heimilunum þann aukakostnað sem hefur þegar fallið á þau vegna aðgerðarleysis stjórnvalda.

Allar aðrar leiðir liggja beint út í ófærur með alls kyns hremmingum og ómældum kostnaði sem ekki verður einungis metin til fjár. Fjárhagslegi skaðinn verður mikill en hinn sem ekki sést verður enn meiri og hann verður aldrei hægt að meta að fullu.

### Almenningur er ekki fódur fyrir bankana! Fólkið fyrst og svo allt hitt!

Ásthildur Lóa Þórsdóttir formaður Hagsmunasamtaka heimilanna og frambjóðandi Flokks fólksins.

# Fjölbreyttur landbúnaður er framtíðin

Samhliða vitundarvakningu í loftslagsmálum hefur ólíkum sjónarmiðum vaxið fiskur um hrygg. Landbúnaður er ekki undanskilin þessari þróun og þar er auðvelt að setja mál fram þar sem andstæðurnar virðast fullkomnar. Grænmeti eða kjöt, beit eða friðun, lífrænn landbúnaður eða erfðabreytingar. Hefðir eru ríkar í íslenskum landbúnaði, en greinin er ekki undanskilin því að þurfa að aðlagast nýjum tímum. Þetta er jafnvægislist og mikilvægt að brúa bilið á milli ólíkra sjónarmiða, á milli kynslóða og veginn inn í framtíðina.

Stefna stjórnvalda á þessu kjörtímabili hefur verið skýr. Umhverfis- og loftslagsmál hafa hlotið stærra sess í stefnumótun í landbúnaði en áður. Þessar áherslur og fingraför Vinstri grænna er að finna víða. Að auki hefur umræða um matvælaöryggi þjóðarinnar sjaldan verið háværari og öllum ljóst að eyþjóð þarf að geta framleitt eins mikið af því sem hún leggur sér til munnis og mögulegt er. Þannig verður matvælaöryggi hluti af þjóðaröryggisstefnu. Á síðustu árum hefur verið samþykkt matvælastefna fyrir Ísland til ársins 2030 og aðgerðaráætlun þar samhliða.



Bjarkey Olsen Gunnarsdóttir.

Þar er skýrt kveðið á um græna framtíðarsýn í matvælaframleiðslu á sjó og landi, matvælaöryggi, skynsamlega landnotkun sem að byggi í ríkara mæli á rannsóknum, hringrásarhagkerfi þar sem að endurvinnsla og endurnýting eru lykilatriði.

Þá var skrifað undir nýjan garðyrkjusamning þar sem stefnt er að 25% aukningu í framleiðslu á grænmeti fyrir 2023 í takt við aukin framlög til greinarinnar sem við þetta hækka um 200

milljónir á ári, auk sérstakra framlaga til lífrænnar ræktunar. Við endurskoðun búvörusamninga voru sett fram framsækin markmið í loftslagsmálum. Þá er harkin, með hringferð um landið, kynning á „Ræktum Ísland!“ landbúnaður á Íslandi á 21. öld, drög að nýrri landbúnaðarstefnu sem leggur til grundvallar sömu markmið um náttúruvernd og loftslagsmál og aðgerðir stjórnvalda á þessu kjörtímabili.

Þessar aðgerðir eru aðeins fæinar en sýna glöggvæðingur við stefnum um leið og þær renna nauðsynlegum stöðum undir þann búskap sem fyrir er í landinu og að tryggja öllum sæti við borðið. Öll sjónarmið í landbúnaði eiga að rúmast undir þeirri stefnu sem mörkuð hefur verið. Það er mín trú að sífelld aðlögun að breyttum aðstæðum verði til þess að auka hagsæld okkar allra og komi til móts við komandi kynslóðir. Fjölbreyttur landbúnaður og nýsköpun er leiðin áfram. Það er mikilvægt að næstu skref í þágu landbúnaðarins markist öll af því. Þannig stuðlum við að því að ungt fólk sjái tækifæri í landbúnaði.

Bjarkey Olsen Gunnarsdóttir Höfundur er þingflokksformaður Vinstri grænna.

## Bændablaðið

Smáauglýsingar 56-30-300

Hafa áhrif um land allt!

Dreift í 32 þúsund eintökum á yfir 420 dreifingarstaði og á lögbýli á Íslandi

## Lely Center Ísland



ASPLA rúlluplast frá 9.900.- + vsk.



Reykjavík Krókháls 5f – Sími 414 0000 – www.LCI.is  
Akureyri Óðinsnes 2 – Sími 464 8600



## Á FAGLEGUM NÓTUM

## Lífræn ræktun – liður í íslenskri landbúnaðarstefnu

Í vor birti atvinnu- og nýsköpunarráðuneytið tillögur verkefnisstjórnar um landbúnaðarstefnu fyrir Ísland í gagnlegu umræðuskjali undir heitinu Ræktum Ísland. Margvíslegar umsagnir um það, með ábendingum, hafa verið birtar í Samráðsgátt stjórnvalda, og nú er verið að kynna umræðuskjalið á fundum víða um land. Lögð er áhersla á þrjá lykilmætti; sjálfbæra landnýtingu, nýsköpun og aðgerðir til að draga úr losun gróðurhúsalofttegunda.

## Stefnumörkun fyrir lífræna landbúnað

Í framangreindu skjali er nokkuð fjallað um lífræna ræktun og landbúnað á þeim grundvelli, án þess að ákveðnar stefnumótandi tillögur komi þar fram. Vonandi bætir verkefnisstjórnin úr því við frekari vinnslu þar sem ljóst er að lífrænar búskaparhættir falla sérlega vel að lykilmættum þremur. Lífrænn landbúnaður er víða að breytast úr minni háttar jafngreini (niche) yfir í umfangsmikla og fjölbætta búvörfurframleiðslu (mainstream). Nærtækast er að vísa til Danmerkur. Ísland er því miður enn á meðal þeirra þjóða sem draga lestina, m.a. vegna þess að opinbera stefnumótun skortir. Þó er ljóst að íslenskir bændur í lífrænum búskap hafa sýnt það og sannað um áratuga skeið, að skilyrði til lífræna búskaparhátta hér á landi eru að mörgu leyti ákjósanleg og falla vel að hinna **alþjóðlegu skilgreiningu**:

Lífrænn landbúnaður er framleiðsluferli sem viðheldur heilbrigðum jarðvegi, vistkerfum og fólki. Hann byggist á vistfræðilegum aðferðum, lífræðilegri fjölbreytni og staðbundnum framleiðsluferlum, fremur en notkun aðfanga sem geta haft neikvæð áhrif. Lífrænn landbúnaður sameinar hefðir, nýsköpun og vísindi sem eru til hagsbóta fyrir sameiginlegt umhverfi, sanngjörn viðskipti og mikil lífsgæði fyrir alla sem hlut eiga að máli.

## Grunngildin eru þessi:

Heilsa- Vistfræði- Sanngirni- Umhyggja ( sjá nánar : [www.lifraentisland.is](http://www.lifraentisland.is)).

## Ný viðhorf – endurreisn landbúnaðar

Hinn efna- og lyfjavæddi landbúnaður sem hefur verið að þróast síðan á 19.

öld, og þó sérstaklega eftir miðja 20. öld, er víða að ganga sér til húðar, einkum vegna jarðvegseyðingar, efnamengunar, eyðingar erfðafnis og skaðlegra áhrifa á lífræðilegan fjölbreytileika, og síðan um aldamóti 2000, innleiðingar erfðabreytinga (GMOs, CRISPR/CAS o.fl.). Þá sætir verksmiðjubúskapur við búfjárframleiðslu sívaxandi gangrýni og hefur m.a. orðið til þess að fleiri hafa orðið fráhverfir neyslu kjöts, mjólkur og eggja. Þeim fjölga sem hafa áttað sig á því að boðskapurinn um ódýran mat var ein dýrkeyptasta blekkingum 20. aldarinnar. Viðurkenndir og vottaðir lífrænar búskaparhættir geta stuðlað að mjög brýnni endurreisn landbúnaðar ( regenerative agriculture), í sátt við náttúru og neytendur, en



Dr. Ólafur R. Dýrmundsson.

mikið er nú fjallað um slík sjónarmið um allan heim, sérstaklega vegna loftslagsbreytinganna.

Evrópusambandið kynnir nú margvíslegar grænar áherslur og býsna róttæk umskipti (green transition) þótt aragrúi vísindamanna og fyrirtækja boði enn hið gagnstæða; áframhaldandi efna- og lyfjavæðinu í skjóli gylliboða um erfðabreytt fræ og gervikjöt, allt á einkaleyfum, hvorki bændum né neytendum til hagsbóta. Svo langt gengur CAP, landbúnaðarstefna ESB, að fyrir 2030 er stefnt að því að a.m.k. 25% landbúnaðarlands í aðildarríkjunum verði komið með lífræna vottun. Nú eru 9% landsins með vottun. Samhliða á að draga stórlega úr notkun eiturefna og tilbúins áburðar. Þessi stefna boðar því gríðarlegar breytingar á næstu árum. Farið er að líta á eflingu lífræns landbúnaðar sem eina þeirra lausna sem vænlegar séu til að takast á við hnignin líffræðilegrar fjölbreytni, svo sem í býflugnastofnum, og loftslagskreppuna sjálfa. Jafnframt verði þó stuðlað að aukinni framleiðslu matvæla og fæðuöryggi. Vonandi er landbúnaðarstefnunefndin okkar búin að kynna sér þessa þróun í Evrópu og víðar því að hana þarf að hafa til hliðsjónar við stefnumótunina, hvort sem Ísland verður innan eða utan ESB.

## Hvers vegna lífrænt ?

Kostir og gallar lífræna framleiðsluhátta eru vel þekktir og margvíslegar rannsóknir hafa verið gerðar, eða eru í gangi víða um heimi, til að treysta undirstöðurnar, bæði í jarðrækt og búfjárrækt. Á seinni árum hafa þær rannsóknir einkum tengt aðgerðum til draga úr sósþori landbúnaðar. Inn í þessa þróun fléttast m.a. sú athygli sem beinst hefur að vistrækt (permaculture) og búskógrækt (agroforestry) en hvort tveggja fellur vel að lífrænni ræktun. Þá vinna Slow Food samtökin víða að framgangi lífræns búskapar ásamt IFOAM, hinna lífrænu hreyfingu, í sátt við umhverfi, bændur og neytendur.

Aukin eftirspurn eftir lífrænt vottuðum afurðum af ýmsu tagi hefur, einkum síðan um aldamót, kallað á rannsóknir á næringargildi og hollustu slíkra vara. Nýlega hafa verið dregnar saman helstu niðurstöður 343 matvælarannsókna er birst hafa í ýmsum vísindaritum; á hveiti, grænmeti, ávöxtum, mjólk og kjöti, sem sýna mjög afgerandi niðurstöður þeim lífrænu í hag. Í ljós kom að lífrænu matvælin voru að mestu laus við illgresiseyða, sveppaeitur, þungmálma og nítröt. Þá var í þeim mikið af heilsusamlegum andoxunarefnum og lífrænt



vottað grænmeti og ávextir voru næringarríkari, hollari og bragðbetri en slík matvæli framleidd við aðra búskaparhætti. Svipað gilti um mjólk og kjöt en þar voru áberandi há hlutföll æskilegra fitusýra, svo sem omega-3. Það skiptir greinilega miklu máli að á lífrænum

búum er kornfóðrun lítil en notkun grasafurða mikil, bæði við fóðrun og beit. Þannig er ljósara en áður að um er að ræða neytendavænar gæðavörur sem geta haft áhrif á lýðheilsu þegar til lengri tíma er litið (sjá nánar : [www.lifraentisland.is](http://www.lifraentisland.is)).

## Opinber stefnumótun og aðgerðaáætlun

Á meðal þess sem hefur háð þróun lífræns landbúnaðar á Íslandi er skortur á opinberri **stefnumótun með markmiðum**. Í ljósi þeirra aðgerða sem t.d. ESB hefur mótað, er hætt við því að samkeppnisstaða okkar versni hvað varðar lífrænt vottaðar vörur; að þær verði hreinlega fluttar inn í æ ríkari mæli, ef þær verða ekki framleiddar hér á landi. Á það sérstaklega við um bæði inni- og útiræktað grænmeti, mjólkurafurðir og sumar kjöttegundir. Að mínum dómi er það mjög brýnt að lífræna framleiðslan fái sinn sess í væntanlegri landbúnaðar – og matvælastefnu þjóðarinnar og við þá stefnumótun er eðlilegt að hafa hliðsjón af því sem er að gerast í nágrannalöndunum. Á grundvelli stefnunnar þyrfti síðan að hefja strax vinnu við aðgerðaáætlun en um það mál var reyndar ályktað á aðalfundi í VOR (félags bænda í lífrænum búskap og fullvinnslu afurða) 15. apríl s.l. svo sem greint var frá í Bændablaðinu 12. maí s.l. Þar með skapast m.a. traustari grundvöllur til að endurskoða stuðningskerfið, einkum vegna aðlögunarstyrkja, því að hér þarf bændum í lífrænum búskap að fjölga verulega. Við þá uppbyggingu er nauðsynlegt að gera stóratök í búvísindarannsóknum, kennslu og leiðbeiningum og um þau efni er einnig gott að leita fyrirmýnda erlendis.

Það fer ekki á milli mála að mjög má bæta hagkvæmni ýmiss konar vinnslu lífræna afurða með fjölgun framleiðenda í öllum búgreinum, bæði bændum og neytendum til hagsbóta. Úr því að ESB stefnir í 25% lífræna ræktunarlund eftir 10 ár ættum við að geta sett okkur markmið að a.m.k. 10% á þeim tíma. Til þess að svo verði þarf að styrkja innviðina sem fyrst svo að um muni.

## GMO- frítt Ísland!

Dr. Ólafur R. Dýrmundsson, fulltrúi Íslands í Evrópuhópi IFOAM/IFOAM Organics Europe ( [oldyrm@gmail.com](mailto:oldyrm@gmail.com)).

**VALTRA DRÁTTARVÉLAR**  
**ÞÆGINDI Í FYRIRRÚMI**

VALTRA YOUR WORKING MACHINE

JÖTUNN  
LANDBÚNAÐARDEILD AFLVÉLA

**Bændablaðið**  
Næsta blað kemur út  
**24. júní**



## VÉLABÁSINN

# Jeep Wrangler PHEV, þessi prufuakstur var skemmtilegur

Hjörtur L. Jónsson  
liklegur@internet.is



Þann 29. maí síðastliðinn frumsýndi Ísband í Mosfellsbæ nýjan Jeep Wrangler Rubicon 4xe PHEV bensín rafmagnsbíl með samanlagða hestaflátölu véla upp á 374 hestöfl. Sigurður, sölustjóri bíla hjá Ísbandi, hafði boðið mér að prófa bílinn að loknum frumsýningardegi sem var inni í sýningarsalnum.

Þegar ég mætti rétt fyrir lokun var salurinn fullur af fólki og greinilegt að fólk hafði mikinn áhuga á þessum bíl (steig næstum á Ómar Ragnarsson sem lá hálfur undir bíl að skoða undirvagninn).

**Fullhladdinn rafmagn kemst hann allt að 40 km**

Ég fékk bílinn fullhladdinn rafmagn og byrjaði strax á að mæla hver hávaðinn inni í bílnum væri á 90 km hraða, sem reyndist vera 69,8 desíbel (db.), en í bensínbílnum sem ég prófaði og skrifaði um hér 14.3. 2019 mældist hann rúmlega 70 db. Það skal tekið fram að bíllinn var á grófustu gerð dekkja sem hugsast getur, harðpumpuð í 40 psi og hvinurinn í dekkjunum var töluvert mikill, en samt mældist hann undir 70 db., sem er gott miðað við marga aðra rafmagnsbíla.

Í byrjun keyrði ég rólega og vildi sjá hvað ég kæmist langt á rafmagninu án þess að bensínveilin færi í gang. Eftir 32 km akstur fór bensínveilin í gang. Ég var nokkuð ánægður með það miðað við að veður var ekkert sérstakt og ég hafði verið að keyra upp og niður brekkur og í þröngum miðbæ Reykjavíkur.

**11 lítrar á hundraðið í langkeyrslu á tveggja tonna bíl**

Næst var það langkeyrsla með stuttum útdúr eftir mjög slæmum vegslóðum (af Suðurstrandarvegi niður að Seltöngum við sjóinn). Það var ágætt að keyra bílinn í langkeyrslu, framsætin góð og pláss gott, en aftursætin ekkert spennandi fyrir fullorðna. Vegslóðinn var holóttur og grýttur og fann maður vel fyrir að dekkinn voru of hörð, en til að fá mýkri hreyfingu á bílinn í „klöngurs brólti“ er hægt að ýta á einn takka til að taka jafnvægisstangirnar úr sambandi (SWAY BAR fyrir framar gírstöng), góður kostur fyrir torfæra vegi.



40 tommu breytti bíllinn vakti mikla athygli á frumsýningunni.



Jeep Wrangler Rubicon 4xe PHEV.



Muna þarf að kveikja ljós í björtu svo að afturljósinn komi á.

Að loknum 110 km akstri, sem mest var á malbiki og á 90, sagði akstursthólfurinn að ég hefði verið að eyða 11,0 lítrum á hundraðið (mjög sáttur miðað við 2,3 tonna bíl). Til samanburðar var á frumsýningunni hjá Ísbandi 40 tommu breyttur eins bíll og hafði farið í prufuakstur inn í Þórsmyrk helgina áður og að sögn eiganda var hann ekki að eyða nema 12,5 lítrum á hundraðið með dekkinn frekar harðpumpuð.

**Fáir gallar á skemmtilegum bíl**

Á skjánum inni í bílnum er hægt að kalla fram mjög mikið af upplýsingum, m.a. bakkmyndavél, GPS leiðsöguþæki, upplýsingar um hita á vélarolíu, kælivatni, skiptingu, olíuþrýsting o.fl. er í boði.

Hægt er að taka hluta af þakinu af bílnum á góðviðrisdögum, bíllinn er með fullbúið varadekk (man ekki eftir öðrum en Jeep bílum sem eru PHEV bílar sem koma með fullbúið varadekk).

Neikvæðu þættirnir eru ekki margir, en hliðarspeglar eru full litlir, þarf að kveikja ökuljósinn handvirkt í björtu til að fá afturljósinn á svo að maður sé löglegur í akstri.

Dráttargetan á PHEV bílnum er lægri en í eldri bílnum sem var bara með bensínveíl. Dráttargetan fór úr 2.370 kg. í 1.508 kg., en þetta er ókosturinn við rafmagnsbíla að þeir almennt mega draga minna en bílar sem eru bara með dísil eða bensínveíl.

**Verðið er gott miðað við hve mikið er af góðum búnaði í bílnum**

Á frumsýningunni voru mikið breyttir Jeep Wrangler sem vöktu athygli mína, 35, 37 og 40 tommu

## Helstu mál og upplýsingar

Þyngd	2.334 kg
Hæð	1.850 mm
Breidd	1.890 mm
Lengd	4.880 mm

Myndir / HLJ



Hliðarspeglarnir mættu vera betri og stærrir.



Takkinn góði til að mýkja hreyfingar í bílnum á vondum vegslóðum.

breyttir bílar, en 40 tommu breytti bíllinn vakti hvað mesta athygli, verðið á þeim bíl var sagt vera 13.855.720 krónur. Virkilega veglegur bíll með lægsta punkt 33 cm, en óbreyttur bíllinn sem ég prófaði er með 25,2 cm undir lægsta punkt.

Jeep Wrangler Rubicon 4xe PHEV kostar (óbreyttur) frá 9.490.000 upp í 10.490.000, 8 gíra sjálfskiptur (sérstakur kassi fyrir íslenskar aðstæður).

Í bílnum er svo mikið af aukabúnaði að ekki er pláss fyrir þann texta í þessari litlu umfjöllun, en fyrir þá sem vilja fræðast meira vil ég benda á vefsíðuna [www.isbandi.is](http://www.isbandi.is).



Góð mæling þrátt fyrir gróf og harðpumpuð dekk.



ÖRYGGI – HEILSA – UMHVERFI

# Ég passa þig og þú passar mig



Hjörtur L. Jónsson  
liklegur@internet.is

Það er ekki hægt annað en að hæla tryggingafélaginu Vís fyrir frábæra auglýsingaherferð þar sem stórleikarinn Ingvar E. Sigurðsson fer á kostum sem umhyggjusamur frændi og vinur í að gefa slökkvitæki, eldvarnar-teppi, hjálm, reykskynjara í boðum sínum sem gestur hjá vinum og frændfólki í lokaorðunum: *Látum öryggið passa.*

Vel gerð auglýsing (fyrir mér auglýsing ársins enn sem komið er) og kemur manni til að hugsa um ýmsar tilgangslausar gjafir sem maður hefur gefið í gegnum tíðina í stað þess að hafa gefið eins góðar gjafir og Ingvar E. gaf í auglýsingunni. Allavega hefur þessi auglýsing tilætluð áhrif á mig gagnvart því að hugsa mig um áður en ég kaup næstu tilgangslausu gjöf og gefi í staðin umhyggjusama forvarnargjöf.

*Heimavörn frá öryggis-fyrirtækjum víða á heimilum, en ekki alltaf virkjúð*

Margir eru með öryggiskerfi frá Securitas sem eiga að vakta heimili og fleira, kerfi sem hafa bjargað mörgum frá miklu tjóni. Það er ekki nóg að vera með öryggiskerfi, það þarf að hugsa um þau og muna eftir að virkja kerfin þegar heimili, vinnustaður eða annar staður sem útbúinn er með öryggiskerfi er yfirgefinn.

Líkt og tryggingafélagið Vís þá er Securitas með auglýsingaherferð í gangi um „öryggisapp“. App sem hægt er að tengja í farsímamann sérsníðið að heimilinu, en samkvæmt auglýsingunni þá er þetta „app“



Skyndihjálparnámskeið Slóðavina. Sunna Sveins tekur leiðbeiningum frá Gunnur Róbertsdóttur.

**Rauði krossinn**

## Grundvallaratriði skyndihjálpar

Kaflí 2:

- [Tryggja öryggi](#)
- [Meta ástand hins slasaða eða sjúka](#)
- [Sækja hjálp, hringja á aðstoð](#)
- [Veita skyndihjálpar](#)

Einfalt, leggja á minnið og muna um aldur og æfi.

bráðsniðugt fyrir þá sem eru tæknisinnarir og kunna að nýta sér svona tækninýjungar.

*Endurmenntun atvinnubílstjóra, er ekki eitthvað rangt við hvað kennt er?*

Allir þeir sem hafa aukin ökuréttindi hafa tekið skyndihjálparnámskeið sem tók 16 kennslustundir, en ef þeir eru atvinnubílstjórar þá þurfa

þeir að fara á fimm ára fresti á endurmenntunarnámskeið til að viðhalda atvinnuréttindunum.

Á þessum endurmenntunarnámskeiðum er skylda að taka þrjár námsgreinar: *Lög og reglur, Umferðaröryggi-Bíltækni, Vistakstur, Öryggi í akstri, en ekki skyndihjálpar.* Undarlegt að mönnum, sem eru alltaf í umferðinni út um allt, sé ekki frekar kennt það nýjasta í skyndihjálpar frekar en t.d. bíltækni, vistakstur

eða umferðarreglur sem flestir með bílpróf kunna.

Ég hafði samband við Pál, ökukennara hjá Ökuskóla Austurlands, en hann sagði mér að hann bjóði upp á aukanámskeið sem er m.a. skyndihjálpar og þau eru alltaf fjölmennust.

*Einkunnarorð Slóðavina í skyndihjálpar: Ég læri fyrir þig og þú lærir fyrir mig*

Síðustu 12 ár hef ég verið félagi í Ferða- og útivistarfélaginu Slóðavinir, félagsskapur sem ferðast á fjórhjólum, léttrum torfærumótörhjólum og stórum „ferða-mótörhjólum“. Félagið heldur reglulega skyndihjálparnámskeið fyrir félagsmenn félagsins (helst á

hverju ári, en hámark á þriggja ára fresti). Einkunnarorð Slóðavina í þessu námskeiði er að þeir sem mest ferðast saman fari á námskeið undir einkunnarorðunum: Ég læri fyrir þig og þú lærir fyrir mig.

Frá því að ég gerðist félagi í þessu ferðafélagi hef ég farið á a.m.k. 4 skyndihjálparnámskeið hjá fjórum mismunandi kennurum (Slóðavinir passa upp á að vera aldrei með sama leiðbeinanda á þessum námskeiðum), og alltaf lærir maður eitthvað nýtt og fræðandi. Ég vil hvetja sem flesta til að fara á skyndihjálparnámskeið, en það kostar ekki mikið að fá leiðbeinendur til að koma í kvöldstund (í saumaklúbbinn, búnaðarfélagið, bolta-hittinginn eða á íþróttáæfingu) og kenna grunnatriðin í skyndihjálpar.

## Varahlutir í kerrur

stalogstansar.is

Vagnhöfði 7, 110 Reykjavík | Sími: 517 5000 | stalogstansar.is

## KROSSGÁTA Bændablaðsins

153	LEIKA	BEYGDU BUNGA	SJÓNOP	ALLUR	FLÆKJA DYGGUR	LITPROTA
HÁÐUR						FRÍR
SKJÓÐA				HAR- MÓNÍUM		
ÓLAG				ÚLDNA GNÆFA		
TVEIR EINS		EINBLÍNA				PÁLL
DANGL		UM- HVERFIS				
DILLA	GJÓSA	DUNDAR AFBROT		ROSI	TVEIR EINS FÍNIRÍ	
			TVEIR EINS RÍKI Í AFRÍKU	SLYS		ILSKÖR
KAMBUR			GJALDA		ÓÁLEYSI SPOTTAR	
LEIKFANG			KLÍÐUR	SKRÆLA		
VEGSEMD				BYLGJAN		
		ÞRAUT- SEIGJU	KORN HORFT		MÁLREIF DIGRAST	
	VELÚR GEYSAST			EFTIR- TEKJA SKARK		KRÚSI- DÚLLUR
EMJAN			PARTI ÓHLJÓÐI			TÖNN RENGJA
YARP			FJAR- STÆÐA		KEIP TVÍHLJÓÐI	
RIBBALDI			BÓKA			ROTA
TRÉ				VESÆLAR		

## Lausn á krossgátu í síðasta blaði

152	ÓRÓLEG	FRAMRÁS SNÍD- GANGA	S	KLÁR	EFTIR- TEKJA	N	ÞRYGA HADNA	P	STILLUR	AND- STREYMI
OFMIKILL	Ó	H	Ó	F	L	E	G	U	R	
KÁK	K	K	U	K	L	SÖNG- RÓÐ	T	E	N	Ó
KUNNA- LEIKAR	K	Y	N	N	I	HRISTAST ÚTKLJA	T	I	T	R
Í RÓÐ	R	S	BÚA AD HOLDI	N	J	Ó	T	A	MAGN	U
UNGUN										
RUGL	P	KROPP	ILÁT JARD- SPRUNGA	K	R	U	K	K	A	ÞRÖNGDÝN
										I RÓÐ AFHENDA
R	I	N	G	L	ÁTT BÓÐA	N	V	FÁGA	F	E
BÁTUR	K	A	J	A	K	EIJA	I	Ð	N	I
FUGL	K	R	Á	K	A	SAMTÖK	K	SÁLAR- KVÖL LJÓST	A	N
EINATT	K	R	Á	K	A	SAMTÖK	K	SÁLAR- KVÖL LJÓST	A	N
	O	F	T	GLENS	ÓTENGUR STRAX	L	A	U	S	AD LOKUM BOTH
	A	VELA BÆRU AD	G	Ó	L	A	BREGDA FLEYGUR	K	N	Y
SKAÐA	S	K	A	Ð	A	RÁNDYR POKA	H	Y	E	N
RÝMA	T	Æ	M	A	ORÐA- GJÁLFR	M	Æ	R	Ð	SUB UPP- HROFUN
SJÁVAR- DYR	T	Æ	M	A	ORÐA- GJÁLFR	M	Æ	R	Ð	SUB UPP- HROFUN
	H	U	M	A	R	SENSÉ	A	L	T	S
	H	U	M	A	R	SENSÉ	A	L	T	S
HALARÓFA	R	U	N	A	TVEIR EINS	L	L	POLLUR	T	J
										Ö
										R
										Ö
										N

Bændablaðið

kemur næst út 24. júní

Smáauglýsingar 56-30-300



## LÍF & LYST – BÆRINN OKKAR

**Garðyrkjustöðin Gufuhlíð er ein elsta garðyrkjustöðin í Reykholti (stofnuð í kringum 1939) og hefur verið í ylrækt frá upphafi eftir því sem við best vitum. Foreldrar Helga, þau Jakob og Birna, kaupa síðan garðyrkjustöðina árið 1965 og hófu sinn búskap.**

Árið 1997 kemur Helgi inn í reksturinn með foreldrum sínum og er stöðin stækkuð og hafin heilsársræktun undir lýsingu það sama ár og hefur garðyrkjustöðin verið í reglulegum endurbótum og stækun síðan þá og tekið töluverðum breytingum á þessum árum. Við hjónin tókum svo formlega við rekstrinum í kringum 2002. Garðyrkjustöðin var stækkuð í fyrra og var fyrsta gúrkun tínd af plöntu í nýju húsi 1. desember 2020 eftir 6 mánuði í byggingu.

**Býli:** Gufuhlíð.

**Staðsett í sveit:** Reykholti, Biskups-tungum.

**Ábúendur:** Helgi Jakobsson og Hildur Ósk Sigurðardóttir.

**Fjölskyldustærð (og gæludýra):** Við erum fimm í heimili, Helgi, Hildur og dæturnar, Iðunn, Saga og Katla ásamt heimilishundinum henni Dúnu. Auk þess er hluti af fjölskyldunni búsett á Selfossi en það eru þau Ingunn, dóttir Helga, maðurinn hennar, Lárus, og sonur þeirra, Arnar Magni.



**Stærð jarðar?** Jörðin er tveir hektarar að stærð og er um 6.200 fermetrar í ræktun undir gleri.

**Gerð bús?** Garðyrkjubýli með heilsársræktun á gúrkum með lýsingu og ætti framleiðslan að verða eftir síðustu stækkun á garðyrkjustöðinni á síðasta ári um 1.000 tonn á ári.

**Hvernig gengur hefðbundinn vinnudagur fyrir sig á bænum?** Hefðbundinn vinnudagur hjá okkur hefst kl. 7.00 á morgnana við að tína og pakka gúrkum fyrir sendingu til Reykjavíkur en gúrkurnar eru sóttar alla virka daga til okkar. Eftir þetta hefst svo hefðbundin umhirða við plönturnar, þar sem gúrkuplantan vex um 60-70 cm á viku þarf að hafa hraðar hendur við að vefja plönturnar og slaka þeim aðeins



## Gufuhlíð

niður svo þær fá rými til vaxtar og svo þarf að taka neðstu laufblöðin til að næg lýsing skili sér alla leið niður eftir plöntunni.

**Skemmtilegustu/leiðinlegustu bústörfin?** Okkur finnst eiginlega allt skemmtilegast þegar hlutirnir ganga vel fyrir sig en að sama skapi er flest leiðinlegt þegar hlutirnir ganga illa upp.

**Hvernig sjáið þið búskapinn fyrir ykkur á jörðinni eftir fimm ár?** Ég hugsa að það verði nokkuð svipað og staðan er í dag þar sem stöðin var stækkuð um tæpan helming í fyrra.

**Hvar teljið þið að helstu tækifærin séu í framleiðslu íslenskra búvara?** Helstu tækifærin felast í



hreinleika vatns og umhverfisvænni orku sem notuð er í framleiðslu á öllum íslenskum landbúnaði.

**Hvað er alltaf til í ísskápnum?** Ætli það sé ekki rjómi, smjör, ostur og laukur/hvítlaukur. Það er alltaf hægt að galdra eitthvað gott í matinn ef þetta er til.

**Hver er vinsælasti maturinn á heimilinu?** Lambakótiletur í raspi og indverskur „butter“ kjúklingur ásamt heimabökuðu naanbrauði.

**Eftirminnilegasta atvikið við bústörfin?** Eftirminnilegustu stundirnar eru klárlega framkvæmdárin, í meira en 20 ár er búið að vera byggja upp nokkuð reglulega og það er alltaf gaman að taka ný hús/adstöðu í notkun.

## MATARKRÓKURINN

# Grilluð fiskispijót og hjónabandssæla

**Bjarni Gunnar Kristinsson**  
matreiðslumeistari  
bjarnigk@gmail.com



Grilluð fiskispijót eru frábær kostur fyrir kvöldmatinn þegar þú hefur ekki tíma til að marínera og elda kjöt. Ekki þarf að marínera fisk lengi, í raun er fiskur í sítrussafa eldunaræferð í Suður-Ameríku. Dýfið spjótunum í sterkt krydd eftir smekk, sem búið er til með ólífuolíu, sítrónusafa, hvítlauk, kúmeni og chilidufti, þræðið síðan upp á tein og bakið í ofurheitum ofni eða setjið á grillið.

### Fyrir maríneringuna

- › ½ bolli ólífuolíu
- › 3 msk. sítrónusafi
- › 1 msk. rautt chiliduft
- › 1 tsk. kúmeni duft
- › ½ tsk. túrmerik duft
- › ½ tsk. hvítlauksduft
- › Salt - eftir smekk

### Fiskispijót

- › Þéttur hvítur fiskur (þorskur, langa, lúða o.fl.)
- › 1 stk. græn paprika
- › 1 lítill rauðlaukur

### Aðferð

**Kryddmarínering:** Þeytið allt saman í skál og leggið til hliðar. Ef þið notið tréspjót, gætið þess að leggja þau áður í vatn í 10 mínútur. Hitið ofninn í 200 gráður. Raðið á stóra bókunarplötu með smjörpappír og setjið til hliðar.

Skerið fiskinn, paprikuna og laukinn í þykka teninga og bætið þeim í skál. Bætið helmingnum af tilbúinni



kryddmaríneringu og blandið til að húða fiskinn og grænmetið vel. Hvílið í 10 mínútur.

Þræðið fiskinn og grænmetið til skiptis upp á tein (4-6) og setjið það síðan á bókunarplötuna.

Bakið í 12-15 mínútur og snúið teini einu sinni um miðjan bókunartíma. Ef þið viljið er hægt að kveikja á grillinu síðustu tvær mínúturnar í eldun til að fá lit á fiskinn. Ekki elda of mikið því þá verður hann of harður.

### Hve lengi á að elda grillaðan lax?

Fiskurinn festist við ristina í fyrstu, en eftir um það bil 6 til 8 mínútur verður húðin skörp og losnar náttúrulega og gerir það auðvelt að snúa yfir á hina hliðina í aðeins 1-2 mínútur á seinni hliðinni.

### Við hvaða hitastig er best að grilla lax?

Hvernig á að segja til um hvenær

grillaður lax er tilbúinn. Grillaður fiskur er soðinn þegar hann er 65 gráður, en hann mun halda áfram að eldast þegar þú hefur dregið hann af grillinu eða ofninum. Til að tryggja að fiskurinn þinn sé ekki of soðinn er hann tekinn af grillinu þegar hann er 60-65 gráður og láta hann síðan hvíla í nokkrar mínútur áður en roðið er tekið af og fiskurinn framreiddur.

### Sósus til að bera fram með grilluðum laxi

Best er að velja kaldar sósus

#### Til dæmis:

- › tartarsósu
- › mangó ávaxtasalsa
- › dill sjáran rjóma
- › heimalagað basilikupestó
- › bragðbætt smjör

### Grillaður lax

Penslið laxinn með olíu og eldið hann um 90 prósent með roðhliðinni niður þar til það losnar auðveldlega frá grillinu, í um það bil 6-8 mínútur áður en þú snýrð yfir á hina hliðina í 2-4 mínútur í viðbót.

- › 4 stk. bitar af laxaflóki
- › 2 msk. olía
- › 2 tsk. salt
- › 2 tsk. ný malaður svartur pipar
- › 1 sítróna skorin í bita

Undirbúið grillið. Penslið eldunargrindurnar, passið að þær séu hreinar og lokið lokinu fyrir hita. Húðið laxaflökin með olíu og kryddið jafnt með salti og svörtum pipar. Grillið lax í 6-8 mínútur eða þar til fiskurinn lýsist á litinn, verður þéttari viðkomu og þú getur lýft



flökunum af eldunargrindunum án þess að þeir festist.

Snúið laxinum við, lokið grillinu og eldið í 65 gráður, eða um það bil 2-4 mínútur. Setjið á fatið til að hvíla í 1-2 mínútur og berið fram með sítrónu og kaldri sósu.

### Jarðarberja- og rabarbara-hjónabandssæla

Hægt er að leika sér með gömlu góðu hjónabandssæluna með að bæta jarðarberjum og smá engifer í sultuna og er þá kominn nær nýr réttur.

- › 2 bollar haframjöl
- › 2 bollar hveiti
- › 2 bollar hrásykur (gott að blanda með púðursykri)
- › 2 bollar möndlumjöl
- › 2 tsk. matarsóti
- › 2 egg

Unnið í matvinnsluvél og svo bætt við 250 g af íslensku smjóri í teningum.

Þetta er uppskrift í tvær kökur eða nokkrar litlar. Setjið rúmlega helming í botninn á forminu. Þrýstið ofan í smurt form eða pönnu. Ofan á er rabarbarasultu smurt og hinum helmingnum af deiginu dreift yfir sultuna. Bakað við 200 gráður í um 30 mínútur.



**HANNYRÐAHORNID**

# Hipsumhaps-sjal

**Hannaðu þitt eigið sjal eftir „Hipsum-haps“ aðferðinni: auðveld leið til að prjóna bogalagað sjal – þú velur mynstur og stærð, eða lætur bandið ráða. Skemtilegt og einfalt prjón sem kemur sköpunargleðinni í gang.**

**Efni:**

Dís frá Uppspuna, (100 gr. = 400 m), 100 gr. dugur í sjal af stærðinni 180 x 40 cm.

Hringprjón, 4,5 mm (80 cm).

Ef annað band er notað hafið prjónastærð u.þ.b.

1 númeri stærra en gefið er upp = lausara prjón fyrir sjal!

Affellingin þarf að vera mjög laus til þess að hægt sé að strekka sjalið í sitt bogalagaða form. Aðferðin sem ég nota gjarnan heitir "suspended bind off" og má finna á youtube.

**Eða picotkantur:** (þarf u.þ.b. 3-4 sinnum meira af bandi til að fella af heldur en með aðferðinni hér að framan!). Ég mæli með a.m.k. 6-8 umf. af garðarprjóni eða perluprjóni svo kanturinn rúllist ekki upp.

Picot: Byrjað á að fella af 2 L eins og venjulega, byrjað svo á picot,

\* færa L frá hægri prjóni yfir á vinstri prjón. Búa til 3 nýjar L eins og segir hér: Fara milli fyrstu og annarrar L og sækja bandið eins og verið sé að prjóna, steypa bandinu með vinstri snúningi á vinstri prjón. Endurtekið tvisvar sinnum (+3 L). Fella svo af 6 L.\* Endurtekið frá\* til\*. Fallegastur verður kanturinn ef fyrstu 3 L eru felldar af frekar fast og næstu 3 L frekar laust. **Tímablað kantur en flottur!**

**Frágangur:**

Ganga frá endum en ekki klippa þá af fyrr en sjalið hefur verið þvegið og strekkt. Skolið sjalið úr volgu vatni með örllitlu af ullarsápu eða sjampói, skolið úr hreinu vatni og strekkið svo í bogalagaða form. Leggið til þerris eða hengið á herðaslá eða snúru og festið með klemmum.

**Aðferðin felst í nokkrum hlutum sem eru eftirfarandi:**

A. Veld u grunnmynstrið; slétt prjón, garðarprjón eða kannski perluprjón?

B. Byrjun og grunnaðferðin: Byrjað er efst í miðjunni, og aukið út í enda umferðar = bogalagað sjal, þú ræður stærðinni.

1. umf: Fitjið upp 5 L (lykkjur).
2. umf: (á réttunni): Prjónað aftan í fyrstu L (gert í hverri umferð!), p1 (prjóna 1 L), slá upp á, p1, slá upp á, p1, p aftan í síðustu L (gert í hverri umferð!).
3. umf: (á röngunni): Prjónað aftan í fyrstu L (gert í hverri umferð), p1. Þá er komið að útaukningu. Aukið er út með því að prjóna þrjár lykkjur í bandið



© Maja Siska, on ravelry: majasiska, on fb: Icelandisfullofwool

sem slegið var upp á í síðustu umferð: \* p1 framan í bandið, p1 aftan í bandið, p1 framan í bandið\* prjónið með grunnmynstrinu að uppslætti, aukið út á sama hátt og í byrjun umferðar (\*\*). P aftan í síðustu L (eins og alltaf!).

4. umf: (á réttunni): Prjónað aftan í fyrstu L (gert í



hverri umferð!), p1, slá upp á, prjónað þar til 2 L eru eftir, slá upp á, p1, p aftan í síðustu L (gert í hverri umferð!).

Endurtekið umf. 3 & 4 út sjalið. Munið að fara alltaf aftan í fyrstu og síðustu lykkju í hverri umferð, (styrkir kantinn!) og prjónið alltaf 3 L úr uppslætti.

**C. Skrautumferðir:** Þú velur hvenær þú prjónar skrautumferðir, t.d. þegar þú skiptir um lit, eða á 8 umferða fresti eða hipsumhaps... þú ert hönnuðurinn!

Alltaf halda áfram sömu grunnaðferðinni og auka út á báðum endum, líka í skrautumferðum!

**Gatamynstur:** 1. umf: (á röngunni): prjóna 1 umf. Slétt. 2. umf: (réttan) \* slá upp á, p2 saman\* endurtekið út umferðina. Ef það verður lykkja afgangi s enda umferðar þá prjónið hana slétta.

3. umf: (rangan) Prjóna slétt til baka.

Þú getur haft reglulegar gataumferðir, eða bara hafa það hipsum-haps.

**Garðar:** ef grunnmynstrið er slétt prjón eða perluprjón getur þú prjónað slétt til baka (á röngunni) af og til, eða 6. hverri umferð... þá myndast garðar. Í garðarprjóni: prjóna eina umferð brugðið = 3 umferðir verða sléttar. Þú getur leikið þér með að búa til rendur (garða), t.d. þegar þú skiptir um lit eða með reglulegu millibili, eða bara þegar þér dettur í hug.

**Skipt um grunnmynstur:** Þú getur búið til gataumferð og skipt svo um grunnmynstur, t.d. haft perluprjón á milli tveggja gataumferða ... allt eftir smekk.

**D: í lokin:**

Lokaumferðir fyrir affellinguna: (halda áfram útaukningu, eins og alltaf!).

**Blúndukantur:** (Passaðu þig að eiga eftir nógu mikið af bandinu). Prjóna garðarprjón í a.m.k. 6 umf. (3 garðar), næsta umf.: \* slá upp á, p1\* út umf. (núna eru lykkjurnar tvisvar sinnum fleiri!), prjóna 2-4 garðar garðarprjón, fella laust af.

<https://www.facebook.com/uppspuni/>  
© Maja Siska

**Uppskriftir sem mæla með íslensku prjónabandi.**



Hér til hlíðar er uppskrift sem mælir með garni sem framleitt er á Íslandi. Garnið í hipsumhaps heitir Dís og er spunnið úr sérvalinni 100% íslenski lambsull í Smáspuna-verksmiðjunni Uppspuna. 440 m per 100 gr Prjónastærð 1,5 - 3,5 mm.

Hægt er að panta dís á uppspuni.is eða með því að senda póst á [hulda@uppspuni.is](mailto:hulda@uppspuni.is) Höfundur uppskriftar er Maja Siska en hún leggur áherslu á að nota íslenskt band í uppskriftir sínar. Uppskriftir Maju má finna á ravelry.com



**LÚSMÝ LÚSMÝ LÚSMÝ**

**Nú er lúsmý tímabilið að hefjast**

**www.ölfus.is**  
Upplýsingar í s. 895-9801  
[flugnanet@gmail.com](mailto:flugnanet@gmail.com)

**NÝ LÍNA FRÁ JOBMAN!**

Við leggjum áherslu á góða þjónustu við landsbyggðina.  
Við erum með réttu fötin fyrir þig!

**KH VINNUFÖT** Nethylur 2a, 110 Reykjavík | [khvinnufot.is](http://khvinnufot.is) **JOBMAN**

**Lely Center Ísland**

**Landbúnaðarleikföng**

Reykjavík Krókháls 5f – Sími 414 0000 – [www.LCI.is](http://www.LCI.is)  
Akureyri Óðinsnes 2 – Sími 464 8600

**FÓLKID SEM ERFIR LANDIÐ**

## Gaman að fara í Siam Park á Tenerife

Karen Sif Halldórsdóttir er tíu ára íþróttastelpa sem ætlar sér í atvinnumennsku í fótbolta.



Nafn: 10 ára.

Aldur: xx.

Stjórnumerkir: Naut.

Búseta: Sauðárkrókur.

Skóli: Árskóli.

Hvað finnst þér skemmtilegast í skólanum? Íþróttir og fjölið.

Hvert er uppáhaldsdýrið þitt? Hundur og lamb.

Uppáhaldsmatur: Pítsa.

Uppáhaldshljómaveit: Stjórnin.

Uppáhaldskvikmynd: Svampur Sveinsson á þurru landi.

Fyrsta minning þín? Þegar ég var 3 ára og var á Selfossi hjá ömmu og afa og datt og fékk gat á hausinn.

Æfir þú íþróttir eða spilarðu

á hljóðfæri? Ég æfi fótbolta og körfubolta.

Hvað ætlar þú að verða þegar þú verður stór? Atvinnumaður í fótbolta.

Hvað er það klikkaðasta sem þú hefur gert? Fara í stórar rennibrautir í Siam Park á Tenerife.

Hvað gerðir þú skemmtilegt um páskana? Fór í sumarbústað og leitaði að páskaeggjum mínu.

Næst » Ég skora á Egil Rúnar, vin minn, að svara næst.

**Létt**

1			3	4		
		6	8		9	
	6		7		3	
	5	1			6	8
			9	5	7	
	9	8				
1			6	8		
3	7					
5						

**Miðlungs**

				7	1	
			4		7	8
6			3			
4		6			1	9
	1	9		5	2	3
						5
	8	2		6		3
9				2	8	
		5				

**Þung**

1		3	6		9	
	4		8			7
		7				
3						9
	6		4		3	
7						1
				5		
4			3		6	
	9	1	5			4

**Þyngst**

		2			9	
	8		7			2
6		7	4		5	
					8	3
	9					4
5		2				
		5		6	7	2
	7		2			9
		4		1		

**Sudoku**

Galdurinn við Sudoku-þrautirnar er að setja réttar tölur, frá 1–9, í eyðurnar. Sama talan má ekki koma fyrir tvisvar í línu lárétt og lóðrétt og heldur ekki innan hvers reits sem afmarkaður er af sverari línunum.



## SAMFÉLAGSRÝNI

# Að koma við kaunin í mönnum

Ég verð nú að viðurkenna að ég varð nú frekar upp með mér þegar ég rakst á heila síðu tileinkaða mér í síðasta Bændablaði. Yfir því að hafa snert svo marga strengi hjá Ólafi Arnalds að hann hafi gefið sér tíma til slíkra ritstarfa.

Ólafur virðist sannfærður um að þeir sem ekki eru honum sammála séu í afneitun, og noti það sem eins konar aðgerðarætlun til að koma í veg fyrir breytingar. Og þar sem ég tel rangt að land sé í hnignun þá verði afneitun mín ekki mikið skýrari fyrir Ólafi að hans mati.

Ólafur býður mér svo í skreppitúr upp á Óxarfjarðarheiði eða út á Tjörnes til að finna land í afturför. Takk fyrir, gjarnan! Skreppum fyrst upp á Óxarfjarðarheiði því myndin sem Ólafur birtir sýnir jú sannarlega land í slæmu ástandi, en hefur þó nákvæmlega ekkert með það að gera hvað átt hefur sér stað í heiðinni síðustu 45 árin eða svo.

## Landgræðsluverðlaun 2007

Árið 1976 leitaði Björn Benediktsson, bóndi í Sandfellshaga, eftir stuðningi Landgræðslunnar við uppgræðslu á heiðinni en var hafnað. Tók þá Björn sjálfur til sinna ráða og á hverju ári næstu 7 árin keypti hann 5 tonn af áburði sem hann sáði í heiðina. Að þeim tíma liðnum fékk hann heimsókn frá starfsmanni Landgræðslunnar, Andrés Arnalds, sem varð svo hrifinn af þeim árangri sem Björn hafði náð að honum var loks úthlutað styrk til áframhaldandi góðra verka. Björn var svo á meðal þeirra sem hlutu fyrstu landgræðsluverðlaunin árið 1992.

Landgræðslufélag Óxarfjarðarhrepps hlaut síðan landgræðsluverðlaun árið 2007.

Virk landbótaáætlun er í gangi sem að standa allir nýtingaráðilar Óxarfjarðarheiðar sem eru með samning um gæðastýringu í sauðfjárrækt, sveitarfélagið Norðurþing og Landgræðslufélag Óxfirðinga. Allt þetta er háð stuðningi og umsögnum, m.a. Landgræðslu ríkisins og MAST.

Bændur þessir hafa einnig verið þátttakendur í „Bændur græða landið“ í tugi ára.

Á Óxarfjarðarheiði hefur, eins og víðast hvar annars staðar, fé fækkað um ríflega helming á þessum áratugum. Og bændurnir, sem bjuggu undir hlíðum heiðarinnar og óttuðust að landið þeirra myndi fjúka í burtu vegna gríðarlegs sand- og moldfoks, eru lausir við þann ótta í dag. Hlíðarnar eru orðnar birkigrónar langt upp í fjallshlíðar víðast hvar þar sem gróður hefur verið í mikilli framför á þessum tíma.

## Bændur græða landið á Tjörnesi

Þá skulum við skreppa út á Tjörnes. Margir bæir hafa í yfir þrjátíu ár verið þátttakendur í „Bændur græða landið“ sem er samvinnuverkefni Landgræðslunnar og landeiganda um uppgræðslu heimalanda. Skilyrt er að það land sem um ræðir sé lítið gróið eða ógróið og beitarálag hóflegt. Starfsmenn Landgræðslunnar meta ástand lands og ákveða hvort það uppfylli skilyrðin.

Þó nokkrir bæir senda ekki lengur fé sitt upp í heiði. Sumir



Ágústa Ágústsdóttir.

hafa hætt sauðfjárbúskap. Flestir aðrir hafa minnkað við sig. Einnig á Tjörnesinu hefur fé fækkað um meira en helming. Margir bændur hafa stundað uppgræðslu á jörðum sínum í hátt í 50 ár.

Það má reyndar gleðjast yfir myndinni sem Ólafur sýnir okkur af Tjörnesinu. Ef myndin er skoðuð vel sést greinilega uppgræðsluárangur á svæðinu. Fallegur ljósgrænn og djúprænn litur sýnir okkur svæði sem búið er að græða og rofjaðrar búir að lokast. Annars staðar sést hvar nýlega er búið að dreifa gömlu heyi (ljóskremaður litur) mjög víða í rofjaðra og munu með tímanum mynda gróðurþekju með fallegum grænum lit.

Á hverju ári síðastliðin 15 ár eða svo hafa bændur keypt um 12 tonn af áburði með stuðningi landbótasjóðs og sveitarfélagsins til uppgræðslu á heiðinni. Gríðarlegur árangur hefur náðst í endurheimt landgræða. Það land sem fyrst var sáð í hefur ekki verið snert á í um 10 ár. Þar hefur nú myndast villtur gróður eins og t.d. beitiylng og bláberjalyng. Uppgræðsla á 20-30 hektara svæði í yfir 400 metra hæð yfir sjávarmáli hefur einnig gefið mjög góða svörun.

Þar eins og annars staðar hefur vetrarþéttur ekki verið stunduð í um og yfir 40 ár.

Þetta sýnir fram á að sú orðræða Ólafs um að landnýtingarþáttur gæðastýringarinnar hafi misheppnast og lítið hald sé í, er lítið annað en áróðursblaðra full af lofti sem springur fljótt þegar stungið er á henni.

## Sorgleg afstaða

Enn og aftur virðist Ólafur telja nóg að finna einhvers staðar eitthvert afmarkað svæði eða blett þar sem land er illa gróið, taka af því mynd og skella því fram sem sönnun um land í hnignun. Algjör óþarfi virðist vera að hans mati að spyrja þeirra grundvallarspurninga; „Hvernig leit heildarsvæðið út áður, hvað hefur verið gert og hver er árangurinn?“

Og til að útskýra orð mín betur þá skulum við ímynda okkur að við Ólafur setjumst niður við sama borð. Á borðinu stendur tóm vatnsglas. Við getum á þessum tímamarki verið sammála um að tómarúmið innan veggja glassins sé algjört. Núna helli ég vatni ofan í glasið. Hér skilja leiðir okkar Ólafs því ég færi rök fyrir því að tómarúmið hafi minnkað allverulega. Ólafur hins vegar tekur mynd af glasinu eftir að vatnið er komið ofan í og telur sig geta þarna sýnt fram á gríðarlegt tómarúm sem þurfi að fylla og þarna sé komin sönnun fyrir löku ástandi innan veggja glassins. – Þá segir Ólafur:

„Það er fyrir löngu orðið tímabært að takmarka framleiðslu sauðfjárafurða við land í góðu ástandi.“

Já, förum í þessa umræðu! Ólafur ætlar þá kannski að taka það hlutverk



að sér að ríða um sveitir sem riddari náttúruverndarinnar og benda á þær sveitir sem ekki fái lengur að rækta sauðfé því land annars staðar sé svo mikið betra. Hann mun þá kannski benda á Óxfirðinga sem hefur verið eina sveitin á milli Húsavíkur og Melrakkaslétta sem hefur tekist með ágætum að halda í unga fólk með hefur skilað sér í mikilli aukningu barna á svæðinu og minnkað meðalaldurinn hratt niður.

Það hefur því miður Keldhverfingum og Sléttungum (Melrakkaslétta) ekki tekist þrátt fyrir blómleg og frábær sauðfjárræktarsvæði.

Það má segja að um helmingur allra jarða í Kelduhverfi sé orðinn í eigu annarrar og þriðju kynslóðar sem vilja ekki búa í sveitinni en nota bújarðirnar sem sumarbústaði nokkra daga á ári. Hlutfallið er enn hærra á Melrakkaslétta (þar sem við búum með okkar sauðfé) sem og allt of margra sveita um allt land. Hvernig ætlar Ólafur að fjölga bújörðum á „ásættanlegum“ svæðum til jafns við þær bújarðir sem hann vill skera niður? Og hvar á matslínan að liggja?

Það er verulega sorglegt, svo ekki sé tekið sterka til orða, þegar maður heyrir talað í þessa átt. Auðvitað eiga þær sveitir að flagga því sem þær hafa, annað væri vitlaust. Bændur sem búa á gróskumiklum svæðum og stunda heimavinnslu á sínum afurðum, eiga umfram allt að markaðssetja sig á forsendum þess. Það er bara frábært að geta það. En ekki með því að upphelja sig á kostnað annarra. Það gerir lítið úr allri þeirri vinnu og þeim árangri sem hefur náðst síðustu áratuginum í uppgræðslu lands.

Þá er sérkennilegt að heyra að Ólafur sé búinn að sitja og bíða í árarar eftir hentugri niðurstöðu og beittir fyrir sig að biðtíminn fari beinlínis gegn náttúruverndarlögum. Þá mætti kannski bjóða Ólafi að standa upp úr stólum og líta í kringum sig. Því að á meðan hann bíður alltaf, þá eru áratugir síðan að bændur og landeigendur stóðu upp, brettu fram úr ermum og fóru að græða upp sitt land.

## Spilað á tilfinningar fólks

Ólafur byrjar reyndar á því að höfða til tilfinninga fólks með því að tala um framleiðslustyrki greinarinnar á ári hverju og að ekki sé óeðlileg krafa að nýting sem svo myndarlega

sé styrkt, fari ekki fram á vistkerfum í lélegu ástandi, að hún valdi ekki hnignun vistkerfa, eða stuðli ekki að losun gróðurhúsalofttegunda.

Að tengja framleiðslustyrki greinarinnar við hnignun landsins er gríðarlega ófyrirlitleg aðferð Ólafs við að afvegaleiða umræðuna svo ég tali nú ekki um þá afneitun hans á þeim miklu landbótum sem átt hafa sér stað undanfarna áratugi um allt land.

## Þegar beit er hagabót

Tölum aðeins um kolefni og loftslag. Þá vil ég vitna í afar merka grein Önnu Guðrúnar Þórhallsdóttur, prófessors við Hólaskóla, sem birtist í Bændablaðinu þann 29. apríl síðastliðinn undir heitinu „Graslendi, kolefni og loftslag – eru tengsl þar á milli?“ Þar fjallar hún m.a. um hið fornkveðna „að beit sé hagabót“. Þar færir Anna t.d. rök fyrir því að hið stutta og breytilega sumar á norðurslóðum hafi kallað fram aðlögun plantna sem felst m.a. í því að norðurslóðaplöntur og fjallaplöntur treysti lítið á kynæxlun en fjölga sér aðallega með neðanjarðarreglum og -sprotum sem tengir ofanjarðarspröta á stóru svæði saman.

„Í mörgum gróðurlendum á norðurslóðum er mjög virkt neðanjarðarframfærslukerfi milli plöntuspröta fjölmargra tegunda sem flytur næringu á milli, ef þarf. Ef einn sproti eða fleiri eru bitnir þá fá þeir aðstoð við að koma sér aftur af stað frá tengdum sprotum (systrasprotum) sem ekki voru bitnir. Þá skiptir líka miklu máli að ljóstillífum á norðurslóðum er möguleg nær allan sólarhringinn stóran hluta vaxtartímabilsins, sem getur gefið mikla uppskeru í stuttan tíma. Því mætti frekar halda því fram að íslenskur úthagi sé sérlega vel aðlagður nýtingu og standist beitina vel þann stutta tíma sem vaxtartímabilið er.“

Annars staðar segir hún: „Það sem skilur grös og skyldar plöntur sérstaklega frá trjám og trjákenndum plöntum er hvar inneignin er lögd; þ.e. hvar plantan geymir mest af sínu kolefni. Í graslendi getur allt að 98% af heildarkolefni vistkerfisins verið bundið í lífrænu efni í jarðveginum meðan hlutfallið er öfugt í skógi. Fjölmargar rannsóknaniðurstöður sem fram hafa komið nú síðustu ár

benda til að graslendi sé ekki síður – og jafnvel enn betur til þess fallið að binda kolefni en ræktaður skógur.“

„Almennt er talið að beit verði til þess að hraða hringrás næringarefna í vistkerfum“

Þá skrifar Sigurður Magnússon gróðurvistfræðingur eftirfarandi í tengslum við sínar rannsóknir á Hrunamannaafreitt.

„Almennt er talið að beit verði til þess að hraða hringrás næringarefna í vistkerfum en á beittu landi flytjast næringarefni hraðar úr gróðri til jarðvegs (með taði og þvagi) en á friðuðu. Það má því segja að beitin valdi því að gróðurvélín gangi hraðar. Á beittu landi flytjast næringarefni einnig auðveldar milli svæða, svo sem með taði og þvagi, en á óbeittu landi. Auk þess getur sauðfé dreift fræi sumra plöntutegunda á nýja staði, annaðhvort innvortis eða útvortis.“

Þá bendir Sigurður einnig á mögulegar leiðir um nýtingu og uppgræðsluáðgerðir á afreittum.

„Að beitarfríða afreittinn og láta náttúruna um að græða landið er kostur sem kemur til álita. Það myndi hins vegar þýða að land mun summs staðar halda áfram að rofna í nokkrum mæli, að minnsta kosti um alllangan tíma og kolefnisbinding yrði frekar hæg, einkum í byrjun. Að beita afreittarlandið „hóflega“ og vinna jafnframt að uppgræðslu í samvinnu við bændur og fleiri aðila, er sennilega álitlegasta leiðin.“

Að lokum áréttar Sigurður að grein hans beri ekki að skoða sem lausn á meðferð afreittarlanda á hálendi Íslands heldur sem innlegg í þá umræðu sem þarf að fara fram um það efni á næstunni.

## Að gera fólki upp skoðanir

Ólafur gerist þá einnig svo álitlegur að gera upp skoðanir og stillir mér upp sem „hlíðstæðni í baráttu hagsmunahópa og pólitíkusa sem afneita loftslagsbreytingum og berjast gegn umskiptum yfir í endurnýjanlega orkugjafa í stað kola og olíu, iðulega af miklum ofsa“. Það er með ólíkindum hvað mönnum tekst að leggja lágt í hrokanum og yfirlætinu þegar þeim er svarað. Ég ætla svo sem ekki að eyða mörgum orðum í að svara slíkum dónaskap og fordómum en tel það miklu fremur lýsa manngerð þess sem skrifar slíkt en einhverju öðru. Og segir kannski meira en þúsund orð þegar menn bregðast við með þessum hætti. Það gera menn stundum þegar komið er við kaunin á þeim.

Ég læt hér í lokin fylgja með mynd sem mér finnst einkar lýsandi fyrir þau rétttrúnaðartrúarbrögð sem stanslaust breiða út boðskap sinn um þessar mundir. Þar inni gildir eingöngu hið heilaga orð og lítið er á gagnrýna hugsun sem mikla ógn við öryggi og tilvist safnaðarinnar. Og eins og ég hef áður skrifað að þá fyrst breytist náttúruverndin í andhverfu sína þegar hún breytist í trúarbrögð. Sú útkoma verður aldrei góð. Og þeir sem dirstafa að standa upp með aðra skoðun og sjónarhorn eru umsvifalaust sakaðir um að vera í vélráðum með djöflinum.

Það má því velta því upp hvort gagnrýn hugsun, víðsýni og rökhyggja eigi ekki lengur jafn mikinn rétt á sér og áður? Erum við í alvörunni hætt að spyrja nauðsynlegra spurninga af því að við nennum því ekki lengur eða vegna hræðslu okkar við viðbrögð þeirra sem boða út fagnaðarerindið?

Ágústa Ágústsdóttir  
Höfundur er sauðfjár- og ferðahjónustubóndi, lýðræðis-sinni og náttúruverndarsinni.

**Bændablaðið**  
Kemur næst út  
**24. júní**





**HITA KUTAR**  
Amerísk gæða framleiðsla

30-450 lítrar

Umboðsmenn um land allt

**RAFVÖRUR**

DALVEGI 16c · 201 KÓPAVOGI  
SÍMI 568 6411 · RAFVORUR@RAFVORUR.IS



**Silunganet**

Flot og sökknet  
Breytt felling - meiri veiði  
Sjóbleikjunet  
Bleikjugildirur

Sími 892-8655

Reynsla - Þekking - Gæði  
[www.heimavik.is](http://www.heimavik.is)

**Svampur.is**

Bjóðum uppá sérsniðnar svampdýnur og bólstrun fyrir:

- Tjaldvagninn • Fellihýsið
- Húsbílinn • Bátinn
- Hjólhýsið • Sumarhúsið
- Heimilið o.m.fl!

**Fljót og góð þjónusta**

Svampur.is • Vagnhöfða 14 Reykjavík  
Símar 567 9550 og 858 0321

MARÁS

**TOHATSU**  
UTANBORÐSMÓTORAR



JAPÖNSK GÆÐI!

Léttir Kraftmiklir  
Fyrirferðalítillir Sparneytnir  
Hljóðlátir 3,5-250 hö

Miðhraun 13 - 210 Garðabær  
Sími: 555 6444 - [www.maras.is](http://www.maras.is)

[www.bbl.is](http://www.bbl.is)

# Smáauglýsingar

Sími: 563 0300 | Netfang: [augl@bondi.is](mailto:augl@bondi.is) | Veffang: [www.bbl.is](http://www.bbl.is)

Hægt er að skrá auglýsingar og greiða með auðveldum hætti á [bbl.is](http://www.bbl.is)

Verð: Textaauglýsing kr. 2.500 m. vsk (innan við 140 slög) og kr. 5.900 texti + mynd.

Skilafrestur: Fyrir kl. 16.00 á þriðjudegi fyrir útgáfu.



Taðgreipar. Breidd 1,2 m. Verð kr. 198.000 m. vsk. Breidd 1,4 m. Verð kr. 220.000 m. vsk. Breidd 1,8 m. Verð kr. 255.000 m. vsk. H. Hauksson ehf. Sími 588-1130.



Stórbagggreip. Verð kr. 245.000 m. vsk. H. Hauksson ehf. S. 588-1130.



Til sölu 12 fm smáhýsi á 1.850.000 kr. +vsk. Vandað efnisval og frágangur. Hannað og smíðað hér á landi og því gert fyrir íslenska veðráttu. Upplýsingar í síma 898-1000 og á [www.efnisveitan.is](http://www.efnisveitan.is)



Háprýstidælur fyrir verktaka og iðnaðarmenn. Margar stærðir með bensín eða dísil. 500 Bar, flæði 21 l/mín. 700 Bar, flæði 15 l/mín. Vatnshitarar fyrir háprýstidælur. Vandaður búnaður frá Comet - [www.comet-spa.com](http://www.comet-spa.com). Hákonarson ehf. [hak@hak.is](mailto:hak@hak.is) - s. 892-4163.



Taðklær á lager. Breiddir: 1,2 m - 1,5 m - 1,8 m. Eurofestingar og slöngur fylgja. Sterkar og vandaðar greipar og þétt á milli tinda. Hákonarson ehf. S. 892-4163. Netfang: [hak@hak.is](mailto:hak@hak.is) - [www.hak.is](http://www.hak.is)



Kane vélavagn. 24 tonn, high speed öxlar, loft og vökvabremsur. Verð kr. 3.600.000 +vsk. [Vallarbraut.is](http://Vallarbraut.is) - s. 454-0050.



Kane malarvagn. 15 tonn. Verð kr. 3.100.000 +vsk. [Vallarbraut.is](http://Vallarbraut.is) - s. 454-0050.



Vélavit ehf. er nú umboðsaðili fyrir HATZ díselvélar á Íslandi. Sala, varahlutir og viðgerðarþjónusta hjá okkur í Skeiðarási 3, Garðabæ. S. 527-2600.



Tökum að okkur hinar ýmsu viðgerðir á kerrum, hestakerrum sem og öðrum kerrum. Förum með þær í aðalskoðun. Pantíð tíma. Brimco ehf. Efribraut 6, Mos. Sími 894-5111. Opið kl. 13-16.30 - [www.brimco.is](http://www.brimco.is)



Skóbursti fyrir utan heimilið eða vinnustaðinn. Galv. grind með góðum burstum. Verðið er aðeins kr. 8.900 m.vsk. Sendum um land allt. Brimco ehf. Efribraut 6, Mos. S. 894-5111. Opið frá kl. 13-16.30 - [www.brimco.is](http://www.brimco.is)



Lambheldu hliðgrindurnar. Þessar hliðgrindur hafa slegið í gegn um land allt. Lambheldar, léttar og auðveldar í uppsetningu. Breidd 4,20 m, hæð 1,10 m. Möskvastærð 10x15. Verð á grind kr. 26.900 stk. auk vsk. Ef keypt eru 2-4 stk. er verð kr. 24.900 stk. auk vsk. Ef keyptar eru 5 eða fleiri er verð kr. 19.900 stk. auk vsk. Til afhendingar á Hvolsvelli eða í Sundahöfn án aukakostnaðar, en sent hvert á land sem er. Pantanir og uppl. í sínum 669-1336 og 899-1776. Aurasel - Meira fyrir aurinn.



Bílþra BORO7525U fyrir gólfbíla, fjórhjól, sláttuvélar o.fl. Léttar og sterkar. 250x132 cm. H.þ. 750 kg, Verð 255.000 kr. m/vsk. [info@bilþra.is](mailto:info@bilþra.is) - s. 837-7750.



Europower rafstöðvar í miklu úrvali með Honda bensínmotor eða Yanmar díselmotor. Margar stærðir. Einnig litlar og hljóðlátar rafstöðvar fyrir ferðavagna. Þór hf. [www.thor.is](http://www.thor.is), sími 568-1500.



Gámarampar á lager. Heitgalvanhúðaðir. Burðargeta: 8.000 kg. Stærð: 210 x 125 x 16 cm. Innfældar lykkjur í dekki fyrir lyftaragaffla. Hákonarson ehf. [hak@hak.is](mailto:hak@hak.is) - s. 892-4163.



Inni og úti LED-lýsingar í úrvali. Hjá okkur færð þú LED-ljós fyrir: heimilið, pallinn, bílskúrinn, vélageymsluna, verkstæðið, hesthúsið, gripahúsin eða önnur rými og svæði þar sem gott er að hafa lýsingu. Frábært verð. LedTec, Ármúli 1, Reykjavík. [www.ledtec.is](http://www.ledtec.is) - [ledtec@ledtec.is](mailto:ledtec@ledtec.is) - s. 869-3088.



Vökvunarbúnaður fyrir stór og lítil ræktunarsvæði á lager. Dælar: Traktorsdrifnar, glussadrifnar, rafdrifnar, bensín, dísil. Slöngubúnaður í mörgum stærðum og lengdum. Vatnsúðarar (sprinklerar) í mörgum stærðum. Hákonarson ehf. S. 892-4163, [hak@hak.is](mailto:hak@hak.is) [www.hak.is](http://www.hak.is)



Burstabær í garða með ljósi og vitar með ljósi til sölu. Uppl. í síma 694-4429.



Díselhitarar 5 og 8 kW, 12 og 24 volt. Góðir til að hita upp vinnurými, sendibíla, vinnuvélar og jafnvel sumarbústaði. Góð reynsla, 2ja ára ábyrgð. Orkubóndinn. Tranavogi 3, 104 Reykjavík. Sími 888-1185.

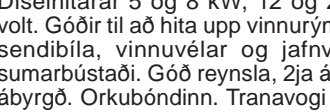

Sjálfsogandi dælur úr sjópolnum kopar eða ryðfríu stáli. Stærðir: 1", 2", 3", 4". Afgjafar: Rafmagn, bensín / dísil, glussi, traktor. Framleiðandi: GMP Ítalíu. Hákonarson ehf. S. 892-4163, [hak@hak.is](mailto:hak@hak.is), [www.hak.is](http://www.hak.is)

McHale  
GÆÐI Í STYRKUR Í ENDING

LANDSTÓLPI

SLÁTTUVÉLAR

Tilbúnar til afhendingar!



2.890.000 + vsk.

McHale- F3100



2.690.000 + vsk.

McHale- R3100

GIANT  
AFMIKLIR Í STÖÐUGIR



Giant- ÞJARKURINN



3.190.000 + vsk.  
Verð með aukabúnaði

Giant- G1500



3.990.000 + vsk.

Giant- G2200 HD+

LANDSTÓLPI

Gunnbjarnarholti, 804 Selfossi  
480 5600  
[www.landstolpi.is](http://www.landstolpi.is)  
[landstolpi@landstolpi.is](mailto:landstolpi@landstolpi.is)





Til sölu steypustöð með poka síló. Framleidd 2005, endurnýjuð 2019. Hliðarstækkun fylgir. Hefur verið geymd innandyrá frá 2015. Fyrirspurnum svarað í tölvupósti 2th@eyjar.is



Sjálfsogandi dælur frá Japan (Koshin). Fyrir vatn, skolp, mjög óhreint vatn (trash). 2", 3", 4". Original Honda vélar með smuruliúryggi. Hákonarson ehf. S. 892-4163 hak@hak.is, www.hak.is



Seljum vara- og aukahluti í flestar gerðir af kerrum. Sendum um land allt. Brimco ehf. Sími 894-5111. Opið frá kl. 13-16.30 - www.brimco.is



Opel Astra Túrbó árg. 2016 bensín, beinskiptur ekinn 106.000 km. Borgarbill, nýleg heilsársdekk. Ásett verð 1.190.000 kr. Tilboðsverð. 890.000 kr. Uppl. í síma 863-6847.



Mazda 2, árg. 2014. Beinskiptur, bensín. Keyrður 108.800 km. Nýyfírfarinn. Mjög sparneytinn og lipur í akstri. Ný dekk fylgja. Upplýsingar í s. 698-2367.



Faðmgreip fyrir stórar rúllur. Mesta opnun er 212 cm. Lyftir rúllum sem eru allt að 1.000 kg. Eigin þyngd: 190 kg. Ásoðnar Euro-festingar og slöngur með kúplingum fylgja. Vönduð og sterk smíð með þykkri dökkgrárrí duftúð (pólyhúð). Til á lager. Verð 149.000 kr. +vsk. Hákonarson ehf. Hafíð samband á hak@hak.is eða í s. 892-4163.



Rúllugreip með glussatjakk. Spjót inni í keflum. Lyftigeta 1.000 kr. Ásoðnar Euro festingar og slöngur fylgja. Vönduð smíð frá Póllandi. Verð 179.000 kr. +vsk. Til á lager. Takmarkað magn. Hákonarson ehf. S. 892-4163. hak@hak - www.hak.is



Eigum eina tveggja hásinga Indespension gripaflutningakerru til með 3.500 kg burðargetu. Verð kr. 1.678.000 án vsk - verð frá því 2020. Búvís Akureyri. Upplýsingar í síma 465-1332. buvis@buvis.is - www.buvis.is



Göweil brýningarvél, verð 359.000 án vsk. Búvís Akureyri. Upplýsingar í síma 465-1332. buvis@buvis.is - www.buvis.is



Deleks trjáklurlarar. Bensín eða dráttarvélaknúnar. Vallarbraut.is - s. 454-0050.



HEY-HEY-HEY-HEY-HEY. Heyvinnutæki í miklu úrvali. Vallarbraut.is - s. 454-0050.



Lítill fjörgengismótur 2,5 hp, til sölu. Verð 10.000 kr. Uppl. í s. 892-5206.



Til sölu 4 m plastbátur með 10ha utanborðsmótur. Dráttarkerra með spili fylgir með. Upplýsingar í síma 660-4412.

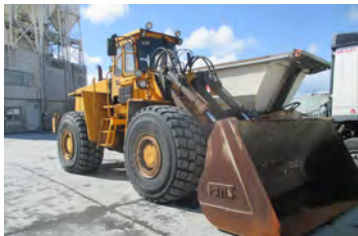

Til sölu hjólaskófla Volvo L160 1991. Uppl. í síma 617-5192, Gylfi.



Kjallaradælur fyrir klósett. Óflugur hnifur. Mótórar staðsettir fyrir utan votrymi. Inntak fyrir vask, sturtu, baðkar. Margar stærðir sem henta fyrir íbúðar- og atvinnuhúsnæði. Mjög óflugur og vandaður búnaður. Hákonarson ehf. S. 892-4163, hak@hak.is



Goes 550L7e, árg. 2020, 4 stroke 550cc spil. Tvær töskur. Rétt tilkeyrt. Verðhugmynd kr. 1.700.000. Ekið 165 km. Uppl. í síma 788-0226.



Ilmur - Girðingastaurar. Endingar-góðir girðingastaurar úr íslensku lerk. 70 mm þvermál. Verð kr. 750 m/vsk. Pantanir og upplýsingar í síma 849-9975 eða Ilmur@tandrabretti.is



Sexhjól Can-Am outlander 650, árg. 2017. Ný dekk, hjólið er með hliðarþönnu og er ekið 4.100 km. Engin skipti. Verð 1.900.000 kr. +vsk. Uppl. í síma 823-2565.



Palllok á MMC L200 típu 6 passar jafnvel á típu 5. Kom á bílnum við afhendingu þegar hann var keyptur nýr. Tæplega árgamalt og sér ekki á því. Verð 185.000 kr. Alls konar skipti skoðandi. Upplýsingar í síma 894-0469.



Timbur í fjárhúsgólf. 32 x 100 mm - L = 4,8/5,1. Verð kr. 278 lm m/vsk. 38 x 100 mm. L = 5,1/5,4. Verð kr. 330 lm m/vsk. H. Hauksson ehf. Sími 588-1130 - haukur@hauksson.is



Til sölu M. Benz, árg. 1997, Ruthmann með skotbómulyftu, innfluttur árið 2007. Nýskoðaður af Frumherja og Vinnueftirliti. Verð 5,5 mill. kr. +vsk. Upplýsingar Villi Valli í s. 898-2063.



Til sölu JCB 3cx, árgerð 2006, keyrð um 6000 vinnustundir. Með vélinni getur fylgt snjóplógur. Vélin er staðsett í Hveragerði. Frekari upplýsingar í s. 660-3908. Verð: Tilboð



Rúllugreip á þrítengi. Verð kr. 83.000 m.vsk. (67.000 kr. án vsk). H. Hauksson ehf. S. 588-1130.



Innihærur fyrir haugkjallara. Rafdrifnar (3 fasa) eða glussadrifnar. Vinnudýpt: 130 cm eða meira. Einnig hægt að fá hræurnar glussadrifnar með festingum fyrir gálga á liðléttingum. Hákonarson ehf. Uppl. í s. 892-4163, hak@hak.is / www.hak.is



Staurhamrarnir sterku frá Petrol Post eru komnir. Sama verð og í fyrra! Búvís Akureyri. Upplýsingar í síma 465-1332. buvis@buvis.is - www.buvis.is



Palmse vagnarnir eru á frábæru verði hjá okkur. Vegna mikilla hækkana á heimsmarkaði munum við ekki sjá þetta verð í bráð aftur. Búvís Akureyri. Upplýsingar í síma 465-1332. buvis@buvis.is - www.buvis.is



56 lítra dreifari fyrir áburð eða fræ. Þú stillir dreifingu og keyrir af stað. Kr. 59.520. Skoðaðu úrvalið á www.hardskafi.is



Cemtec sænskar skeifur og fjaðrir. Framleitt skv. reglum FEIF. Leitun að betra verði. Afsláttur ef keypt er í magni. Sendum um land allt. Brimco ehf. Efribraut 6, Mos. S. 894-5111. Opið frá kl. 13-16.30 - www.brimco.is



Álbrautir fyrir kerruna. Parið frá 400 kg í burðargetu og allt að 4.060 kg. Ýmsar lengdir. Sendum um land allt. Brimco ehf. Efribraut 6, Mos. S. 894-5111. Opið frá kl. 13-16.30 - www.brimco.is



Glussaknúnar vatnsdælur fyrir tankbíla og vinnuvélar. Sjálfsogandi dælur í mörgum stærðum sem dæla allt að 120 tonnum á klst. Einnig dælur með miklum þrýstingi, allt að 10 bar. Hákonarson ehf, s. 892-4163, hak@hak.is, www.hak.is



Háþrýstipvottadælur fyrir allan iðnað. Óflugur og vandaðar dælur á frábæru verði frá Comet, www.comet-spa.com. Aflgjafar; rafmagn, Honda bensín, Yanmar dísil, aflúrtak á traktor. Heitt og kalt vatn, mikið vatnsflæði og þrýstingur allt að 500 bar. Hákonarson ehf. Uppl. í s. 892-4163, hak@hak.is, www.hak.is



Til sölu notuð Bravilor Bonamat B10-HW kauffivél. Verð aðeins 190.000 +vsk. Nývirði 550.000 +vsk. Uppl. í síma 898-1000 og á www.efnisveitan.is



Til sölu sjökajakar og Sit on top jakakar með öllu, árum, björgunarvesti og sætum. Sjökajakarnir eru með stýri og svuntu. Upplýsingar veitir Guðmundur í s. 846-9906.



Vatnsheld (IP65) ljós 28 stk. Henta vel í meðalstóru atvinnuhúsnæði. Verð 10.000 kr. stykkið. Uppl. í síma 820-8014.



Þetta einstaka nýuppgerða skrifpúlt leitast að heimili við hæfi. Verðhugmynd 450.000 kr. Nánari upplýsingar í síma 898-3845.



Rúllugreip/faðmgreip. Verð kr. 184.000 með vsk. H. Hauksson ehf. Sími 588-1130.



Brettagafflar. Burður 2.500 kg. Euro festingar. a) Handfærsla. Verð kr. 155.000 m/vsk. b) Glussafærsla. Verð kr. 225.000 m/vsk. H. Hauksson ehf. Sími 588-1130.





Helluskeifur.is auglýsa íslenskar reiðhestaskeifur, þær heitustu á markaðnum, bæði pottaðar og ópottaðar. Sendum frítt um allt land ef teknir eru 10 gangar eða meira. Veljum íslenska framleiðslu á hagstæðu verði. Seljum líka hóffjaðrir. Sími 847-6616 eða run@simnet.is



Til sölu bátur og vagn Champion Explorer Sport utility 602, árg. 2007, með Mercury 225 hestafla mótör sem er 2008 árg. og ekinn 208 tíma. Í bátinum er GPS talstöð, útvarg og nýr björgunarbátur. Tilboð óskast. Uppl. í síma 868-8354, Andri.



Gröfuarmar á ámoksturstækki. Gröfudýpt 1,5 m eða 2,0 m. Færsla til beggja hliða. Allar festingar í boði. Vandaður búnaður frá Póllandi. Hákonarson ehf. S. 892-4163 - hak@hak.is



Backhoe fyrir dráttarvélar og hjólaskóflur. Margar stærðir. Gröfudýpt: 1,3-4,2 metrar. Margar stærðir af skóflum og öðrum aukabúnaði. Hákonarson ehf. S. 892-4163, hak@hak.is, www.hak.is



Stubbastandar – Stubbahólar. Bæði frístandandi og veggfestir. Uppl. stubbastandur@gmail.com – s. 842-2535.



Til sölu Can am Outlander Pro 450. Nýskráð í júlí 2020 (enn í ábyrgð), götuskráð og ekið 250 km. Skemmtilegt og nett hjól með dráttarspili og rafmagnsstýri. Einnig fylgir ferðataska. Er komið á Big Horn dekk og búið að auka afl um 10%. Er á Akureyri. Vsk-hjól. Bara bein sala. Verð 1.290.000 kr. +vsk. Uppl. í síma 861-9101.



Gæðagarðhús frá Tene, gott verð. Vegna hækkana á heimsmarkaði munum við ekki sjá þetta verð aftur í bráð. Búvís Akureyri. Upplýsingar í síma 465-1332. buvis@buvis.is - www.buvis.is



GT flatvagn h.þ. 47,5 tonn, 13,6 m, 12 gámalásar. Verð 5.600.000 +vsk. Vallarbraut.is – s. 454-0050.



Belmac keðjudreifarar 7,5 cu. Verð kr. 1.550.000 +vsk. Vallarbraut.is – s. 454-0050.



Weckman sturtuvagn. Burður 11 tonn. Föst skjólbörð. Vökvavör að aftan. Verð kr. 2.065.000 m. vsk. (kr. 1.666.000 án vsk). H. Hauksson ehf. S. 588-1130 - haukur@hhauksson.is



Rúllugreip. Verð kr. 196.000 með vsk. H. Hauksson ehf. Sími 588-1130.



Traktorsdrifnar rafstöðvar (AgroWatt), www.sogaenergyteam.com - stærðir: 14 kW – 72 kW. Stöðvarnar eru með AVR sem tryggir örugga framleiðslu rafmagns fyrir allan viðkvæman rafbúnað. Myndin er af hluta þeirra stöðva sem við fluttum inn fyrir bændur 2020. Hákonarson ehf. Uppl. í s. 892-4163, hak@hak.is, www.hak.is



Taðkvíslar. Eigum 1,4 m með Euro festingum. Sterk framleiðsla frá Póllandi. Þétt á milli beinna tinda. Hákonarson ehf. S. 892-4163. hak@hak.is, www.hak.is



Heytætlur frá Malone eru væntanlegar á næstunni. Vinnslubreidd 5,70 og 8,40 m. Búvís Akureyri. Upplýsingar í síma 465-1332. buvis@buvis.is - www.buvis.is



Til sölu húseiningar/gámahús. Spannandi verkefni til að breyta í t.d. sumarhús, heilsárshús, golfskála, gístaðstöðu, gestahús eða veiðihús. Grind úr timbri sem byggt er á stálramma. Mjög vel einangruð hýsi og þak með góðum olíudúk. Auðvelt er að flytja smáhýsið þar sem festingar eru til staðar. Stærð 9,60 x 3,05 m. Hæð 3,10 m. Alls 29,3 fermetrar. Verð 500.000 kr. +vsk. Uppl. í síma 898-1000 og á www.efnisveitan.is



Kerrur á einum og tveimur öxlum á lager, með og án bremsa. Ýmsar útfærslur, breiddir og lengdir. Einnig gott úrval af 2 og 3 hesta kerrum. Gæðakerrur – Góð reynsla. Brimco ehf. Efribraut 6, Mos. S. 894-5111. Opíð kl. 13-16.30 - www.brimco.is



Hestakerrur 2ja og 3ja hesta, ríku- legur útbúnaður. Gæðakerrur – Góð reynsla. Brimco ehf. Efribraut 6, Mos. S. 894-5111. Opíð kl. 13-16.30 - www.brimco.is



Deleks ruddasláttuvélar. Mikið úrval. Stærðir 0,9-2,4 m vinnslubreidd. Vallarbraut.is – s. 454-0050.



Jar-Met áburðardreifingar, 200-2500 lítra. Verð frá kr. 125.000 +vsk. Vallarbraut.is – s. 454-0050.



Ford Transit ferðabíll. 4x4, árg. 02/2016, ekinn 69.000 km, 6 gíra beinskjöttur, dísel, 155 ha, vélahitari m/fjarstýringu, alltaf heitur á köldum vetrarmorgnum. Webasto olíumiðstöð inni í bíl, farþegasæti m/snúning, sæti fyrir 3 farþega, svefnpláss fyrir 2-3 fulloröna. Framrúðhiti, hliðarhurðir báðum megin, nýir bremsudiskar og klossar allan hringinn, dráttarkrökur, bakkmyndavél. Góð General heilsárs burðardekk, 16" álfelgur, stálfelgur fylgja. Skoðaður án athugasemda til október 2022. Ferðabíll sem þú keyrir allt árið. Verð 5.400.000 kr. Skipti á öðrari möguleg. Uppl. í síma 820-7111.



Hyundai IX35 árg. 2012, ekinn 143.000 km. Sjálfskiptur, dísel, krökur, nýtt í bremsum. Tilboð 1.490.000 kr. Sími 833-7002.



Ssangyong Kyron árg. 2010, dísel, sjálfskiptur, krökur, ekinn 185.000 km. Tilboð 890.000 kr. Sími 833-7002.



Rafstöðvar með original Honda-vélum og Yanmar dísil á lager. Stöðvarnar eru frá Elcos Srl. á Ítalíu, www.elcos.net. Eigum einnig hljóðlátar stöðvar fyrir ferðavagna. Við bjóðum upp á allar gerðir af rafstöðvum. Mjög hagstætt verð. Hákonarson ehf. www.hak.is - s. 892-4163, netfang: hak@hak.is



Sjö tonna sturtuvagn. Verð kr. 1.427.000 m/vsk. (kr. 1.150.000 án vsk.) H. Hauksson ehf. Sími 588-1130.



Skynsemi, skynsemi, skynsemi. Skynsemi er okkar leiðarljós! XM



VW Golf, dísel, árg. 2014, sjálfskiptur, ekinn 65.000 km. Einn eigandi. Verð 1.790.000 kr. Sími 895-1796, Ívar.



Brettagafflar með Euro festingum. Burðargeta 2.000 kg. Lengd á göfflum 120 cm. Rammi, gataður fyrir rúlluspjót. Til á lager. Einnig með glussafærslu. Hákonarson ehf. S. 892-4163 - hak@hak.is



Weckman sturtuvagnar. 9 tonna: verð kr. 1.660.000 með vsk. (kr. 1.339.000 án vsk). 11 tonna: verð kr. 1.790.000 með vsk. (kr. 1.444.000 án vsk). 13 tonna: verð kr. 2.142.000 með vsk. (kr. 1.728.000 án vsk). H. Hauksson ehf. Sími 588-1130.



Sólarsellur, vindrafstöðvar, dísel hitarar, gel rafgeymar og allir fylgihlutir. Ödýr og góð vara. orkubondinn.is - Tranavogi 3, 104 Reykjavík. Sími 888-1185.



Bílþra Atlas kerra er allhiða kerra með stillanlegum römpum. Mál: 4 x 2,1m, DMC: 3.500 kg. Verð 990.000 m/vsk og skráningu. www.bilþra.is - s. 837-7750.



**Erum með varahluti og þjónustu fyrir allar JCB vélar**

**S: 527 2600**





**Vélavit**  
Sala - Þjónusta  
www.velavit.is



## Skógræktin Vöglum auglýsir eftirfarandi til sölu:



**Mercedes Benz**  
vörubíll, árg. 1976.  
Ekinn 426.000 km. Síðasta  
bifreiðaskoðun 2019.  
Er í ökufæru ástandi.



**Vinnuskúr.**  
Utanmál 2,45 x 5,5 metrar.

Nánari upplýsingar veitir  
Valgeir í síma 894-2868.

Tilboð óskast og sendist á  
[runar@skogur.is](mailto:runar@skogur.is)

**Smáauglýsinga-  
síminn er:  
563 0300**



Kerrur frá Humbaur, stærsta kerruframléiðanda Þýskalands. Ýmsar gerðir og stærðir eru til á lager. Einnig varahlutir í kerrur. Topplausnir. Smíðjuveg 12 græn gata. 200 Kópavogur. S. 517-7718. [www.topplausnir.is](http://www.topplausnir.is)



Tilboð á Peruzzo Pro 1800 sláttuvögnum. kr. 2.000.000 m/vsk. Sláttubreidd 1,80m. Graskassinn tekur 2100 l. Með vökvalyftibúnaði, hægt að tæma í gám o.fl. Fyrir sveitarfélög, verktaka og bændur. Uppl. í s. 564-1864. Vetrarsól ehf. Kópavogi.



Er þúið að ákveða sumarfríð? Við erum hæglatís ferðabjónusta og allra átta dvalarstaður á barni Ásbyrgis. Ertu gönguhrólfur? Við bjóðum upp á skutlþjónustu. Verið velkomin. [www.nordicnatura.is](http://www.nordicnatura.is).



HÁ Verslun ehf. er nýr dreifingaraðili fyrir Husqvarna á Íslandi. HÁ Verslun ehf. Víkurharfi 4, 203 Kópavogi. Sími 588-0028 og 897-3650 Netfang: [haverslun@haverslun.is](mailto:haverslun@haverslun.is) - við erum líka á Facebook!



Bílxttra - Við bjóðum 5% afslátt af öllum dráttarbeislum og rafkerfi þessa dagana. [www.bilxttra.is](http://www.bilxttra.is) - s. 837-7750.



Mikið úrval af útdraganlegum skúffum fyrir pallbíl. Verð frá kr. 155.000 +vsk. [Vallarbraut.is](http://Vallarbraut.is) - s. 454-0050.



Glussadrifnar gólfhrætur. Vinnudýpt: 1,9 m. Stærð á skrúfu: 48 cm. Rotor: 12 kW. Glussaflæði: 75 L/mín. 20 m af glussasiöngum fylgja. Mesta hæð frá gólfi: 2 m. Burðarvirki: Heitgalv./SS stál. Hákonarson ehf. S. 892-4163. Netfang: [hak@hak.is](mailto:hak@hak.is)



Traktorsdrifnar dælur í mörgum útfærslum og stærðum á lager. Sjálfsgandi dælur í mörgum stærðum fyrir magndælingu á vatni, skolpi, sjó, olíu. Háþrýstar dælur fyrir vökvun og niðurbrot í haughúsum. Slöngubúnaður með hraðkúplingum, flatir barkar á frábæru verði, 2" - 3" - 4". Allur búnaður fyrir vökvun á ræktunarsvæðum. Haugdælur með vacuum búnaði. Aðrir aflagjafar: rafmagn, bensín/dísil, glussaknúar (mjög háþrýstar). Við sérhæfum okkur í öllu sem viðkemur dælum fyrir iðnað og heimili. Gerum einnig við allar dælur. Hákonarson ehf. Uppl. í s. 892-4163, [hak@hak.is](mailto:hak@hak.is), [www.hak.is](http://www.hak.is)



Hliðgrindur. Vandaðar stækkanlegar hliðgrindur frá 1-6 m. í tveimur þéttleikum. Góð læsing og lamir fylgja. Brimco ehf. Efribraut 6, Mos S. 894-5111. Opið kl. 13-16.30 - [www.brimco.is](http://www.brimco.is)



Patura spennar í úrvali. P1 er t.d. bæði fyrir 12V og 230V. 5 km drægni. Mikið úrval af öðrum rafgirðingavörum, skoðið Patura bækling á [www.brimco.is](http://www.brimco.is). Brimco ehf. Efribraut 6, Mos. S. 894-5111. Opið kl.13-16.30.



Hnífatætarar í mörgum stærðum. Þessi er 230 cm og kostar kr. 545.000 +vsk. Skoðuðu úrvalið á [www.hardskafi.is](http://www.hardskafi.is)

## SMÍÐUM OG GERUM VIÐ ALLAR GERÐIR TJAKKA

# VHE

VHE • Melabraut 27 Hafnarfjörður  
Hraun 5 Reyðarfirði  
Sími 843 8804 • Fax 575 9701  
[www.vhe.is](http://www.vhe.is) • [sala@vhe.is](mailto:sala@vhe.is)

# Svavar Knútur

## Krummar krunka líka á sumrin

### Tónleikaferð 2021

- |  |   |
|--|---|
| 10. júní - Hótel Flatey                      | 23. júní - Stykkishólmur - Vatnasafnið            |
| 11. júní - Patreksfjörður - Flak             | 25. júní - Reykhólar - Bata- og hlunnindasýningin |
| 12. júní - Ísafjörður - Húsið                | 26. júní - Rjórnabúíð Erpsstaðir - Fjósatónleikar |
| 13. júní - Hólmavík - Kaffi Galdur           | 27. júní - Bíldudalur - Skrímslasetrið            |
| 16. júní - Flateyri - Vagninn                | 2. júlí - Laugarvatn - Eyvindartunga              |
| 17. júní - Borgarnes - Söguloftið            | 4. júlí - Hveragerði - Skyrgerðin                 |
| 20. júní - Akranesviti (kl. 15)              | 7. júlí - Sauðárkrúkur - Grána                    |
| 20. júní - Bjarteyjarsandur - Hiðoutónleikar | 8. júlí - Akureyri - Græni hatturinn              |
| 23. júní - Stykkishólmur - Vatnasafnið       | 9. júlí - Dalvík - Gísl, Eiríkur, Helgi           |
|  | 10. júlí - Siglufjörður - Segull 67               |
|  | 11. júlí - Einhvers staðar í S-Þingeyjasýslu      |
|  | 14. júlí - Borgarfjörður eystri - Fjarðarborg     |
|  | 15. júlí - Egilsstaðir - Tehúsið                  |
|  | 16. júlí - Eskifjörður - Randúlfsjóhús            |
|  | 17. júlí - Djúpvogur - Hótel Framtíð              |

**Miðaverð: kr. 2.500**  
**Miðasala á [tix.is](http://tix.is)**



Sérstær þjónusta  
að þínum þörfum

**ALLT**  
FASTEIGNASALA



**Kristinn Sigurbjörnsson**  
Löggiltur fasteignasali og byggingafræðingur.  
Sími: 560-5502  
Netfang: [kristinn@allt.is](mailto:kristinn@allt.is)

**EYJALIND**

**Varahlutir í VOLVO**  
**Vinnutæki**



Vertu vinur okkar á Facebook

Sími: 517-8240 - Súðarvogur 20 - [www.eyjalind.is](http://www.eyjalind.is)



### Til sölu

Salt til sölu. Höfum notað fisksalt til sölu. Sími 892-0367. Hafnarnes VER H.F. 815 Þorlákshöfn.

Ford 350, árg. 2006. Dísel. Ekinn 285.000 km. Búið að skipta um bíta í palli. Væri til í skipti á traktorsgröfu eða gröfu á svipuðu verði. Uppl. í síma 782-3939.

Til sölu stór flekahúð með glussaopnun. 4,1 m á breidd og 4,6 m á hæð. Uppl. í síma 617-6461.

Trjáplöntur. Birki, 100-200 cm. Til sölu í takmörkuðu magni. Erum staðsett 3 km frá Laugarvatni. Upplýsingar í síma 896-3896.

Bronco árg. 1972. 6 cl. Uppl. í síma 865-0436.

Til sölu lítið sólarorkuver, 4x185 W sólarcellur, 5 kW sambyggt 48 volta hleðslustýring og 230 volta inverter. Einnig eru í pakknum 4x 240 Ah. 12 v. rafgeymar. Öflugur og vandaður búnaður sem hentar sérlega vel í hús sem ekki hafa möguleika á veiturafmagni. Verðhugmynd 400.000 kr. Nývirði 650.000 kr. Upplýsingar í síma 822-1910.

Streyma ferðamenn inn á veitingastaðinn núna? Væri ekki frábært að hafa gott pianó á staðnum til að rífa upp stemninguna? Eitt slíkt í góðu ástandi er til sölu núna. Smelltu á okkur tilboði. (Hafnarf.) S. 694-1867.

### Óska eftir

Óska eftir að kaupa a.m.k. 20 ha landskika sem hentar til skógræktar. Má gjarnan vera í innan við 4 klst. akstursfjarlægð frá Reykjavík. Áhugasamir seljendur hafi samband í s. 864-2881.

Óska eftir jarðtætara fyrir dráttarvél. Má þarfnast viðhalds. Kristján s. 664-1269 eða kristfin@gmail.com

Dráttarvél af léttasta skeiðinu óskast, til dæmis Fiat 70-90 eða 80-90. Aðeins 4x4 vél kemur til greina. Uppl. í s. 895-1254.

Óska eftir notuðum sláttutraktor með safnkassa. Upplýsingar veitir Trausti í síma 892-0900.

Krókheysi óskast. Uppl. í síma 696-5799.

### Dýrahald

Tveir kettlingar (læður) sem hafa fengið gott atlæti frá eiganda og móður. Áhugasamir hafi samband í síma 554-4891, eftir kl. 14 á daginn.

Kýr til sölu í Árnessýslu. Uppl. í síma 899-9623 / 864-2621.

Tek unga fola í hagagöngu og fóðrun og hef til leigu stórt og gott stóðhestahólf í sumar. Uppl. í síma 482-1019, á kvöldin.

### Einkamál

Leynist góð kona/stúlka þarna úti sem getur gert mér lífið skemmtilegra einstaka sinnum? Þarf að eiga lágan bíl. Er í Reykjanesbæ. Uppl. í síma 487-4786.

### Jarðir

Hefur þú áhuga á að eignast skógrækt, landskika, sumarhúsalóð, eða jafnvel lögbýli, á besta stað í uppsveitum Suðurlands? Frekari upplýsingar og flottar drónamyndir má skoða á heimasíðunni www.bodmodsstadir.is

Til sölu 8 ha land við Meðalfellsvatn í Kjós. Tilvalið t.d. til skógræktar. Uppl. í síma 848-3377.

### Spádómar

Símaspá 908-6116. Ástir - fjármál - heilsa.

### Þjónusta

Tek að mér viðgerðir á flestum tegundum sjálfskiptinga. Hafid samband í síma 663-9589 til að fá uppl. og tilboð. HP transmission, Akureyri. Netfang einar.g9@gmail.com, Einar G.

## Lely Center Ísland HAUGHRÆRUR



Reykjavík: Krókháls 5f – Sími 414 0000 – www.LCI.is  
Akureyri: Óðinsnes 2 – Sími 464 8600



## FASTEIGNASALAN BÆR

www.fasteignasalan.is

Loftur Erlingsson  
Löggiltur fasteignasali  
s. 896 9565  
loftur@fasteignasalan.is

Parft þú að selja fasteign?  
Persónuleg þjónusta  
Fagleg vinnubrögð

Fasteignasalan Bær • Austurvegi 26 • 800 Selfoss  
Sími: 512 3400 • www.fasteignasalan.is

## RÉTTUR



- Bílaréttingar
- Sprautun
- Tjónaviðgerðir

Hamarshöfði 10 – S. 587-6350

## Færibandareimar



Eigum á lager færibandareimar í flestar gerðir rulluvéla

GUMMISTEYPA P. LÁRUSSON EHF.

Gyflalöt 3 • 112 Reykjavík • Sími 567 4467 • Fax 567 4766 • gummisteypa@gummisteypa.is • www.gummisteypa.is

## Vegna aukinnar eftirspurnar óskum við eftir bújörðum á söluskrá

Vinsamlega hafið samband við Björgvin Guðjónsson, búfræðing og löggiltan fasteignasala í síma 510-3500 og 615-1020 eða á netfangið bjorgvin@eignatorg.is

**Eignatorg**  
Skiptaholt 50b, 105 Reykjavík

### Smáauglýsingar 56-30-300

## ÁSCO

BÍLARAFMAGN

### OKKAR ÆR OG KÝR – STARTARAR OG ALTERNATORAR –



Einnig á lager: Hjómflutningstæki frá Alpine. Varahlutir í startara. Rafgeymar. Aðalljósaperur. LED perur. Hátalarar. Tengi fyrir togsþil. Hleðslutæki. Útvarpsloftnet. Rafhlóður. Fjarslæsingar. Fjarstart í bíla. Radanvara. Startkaplar. Áriðlar 12V og 24V / 240V. Hjóðnemar fyrir rútur, voltmaslar, ampermaslar, spennufellur 24V / 12V, trúflanabættar, loftnetsframleiðing. Kerrutenglar. Breytar fyrir 13P Kerrutengla. Öryggi. Sjálfvirk öryggi í bíla. Gleröryggi 20 og 32mm. Postulinsöryggi. Öryggjahöldur. Stór öryggi uppi 250A. Skifvélir fyrir Landrover. Síðrusættir fyrir basakætur. Basakætur. Öflugur. Síðrusættir. Öflugur. Rafgeymar. Jarðvarnarskipti. Döðubútur. Rafmáttur fyrir alternatara. Vöðugtönu. Stærðir. Lega í alternatara. Rör í alternatara. [www.asco.com](http://www.asco.com) (þú myndir myndir þína)

Glerárgata 34b við Hvannavelli • S 461 1092 • asco.is BÍLARAFMAGN

## Blað sem beðið er eftir og dreift í 32 þúsund eintökum á yfir 420 dreifingarstaði og á lögbýli á Íslandi

# Bændablaðið

Smáauglýsingar 56-30-300  
líka hægt að lesa á **bbl.is** og **Facebook**

HLAÐVARP BÆNDABLAÐSINS <https://www.bbl.is/hladan>

## Lífnaen hreinsun skólps

### ANAEROBIX HREINSIVIRKI með síu yfir 90% hreinsun



- Verð frá: 250.000 m/vsk.
- Stærðir 3-600 persónueiningar
- Ekkert rafmagn
- Meira en 2ja þrepa hreinsun

### ONE2CLEAN HREINSISTÖÐ allt að 99% hreinsun



- Verð frá 510.000 m/vsk.
- Stærðir 3-1500 persónueiningar
- Rafræn vöktun (valkvæmt)
- Getur hreinsað eColi allt að 99,9%

- Þægilegar í uppsetningu og lítið viðhald
- Fyrir sumarhús, heilsárshús, hótél o.fl.
- Engar siturlagnir – fyrirferðarlítill
- Mikið pláss fyrir seyru
- CE vottað
- Uppfylla kröfur til hreinsunar á viðkvæmum svæðum t.d við Þingvallavatn

**INNIFALIÐ Í VERÐI**

- Afhending á verkstað innan 100km frá Reykjavík
- Drenging með gátlúgu sem tryggja að vökvi komist óhindrað út í jarðveg



## HVAMMESHÓLAR

SIGURÐUR VIGGÓ HALLDÓRSSON PÍPULAGNINGAEMEISTARI +354 660 4085 SIGGI@HVAMMESHOLAR.IS



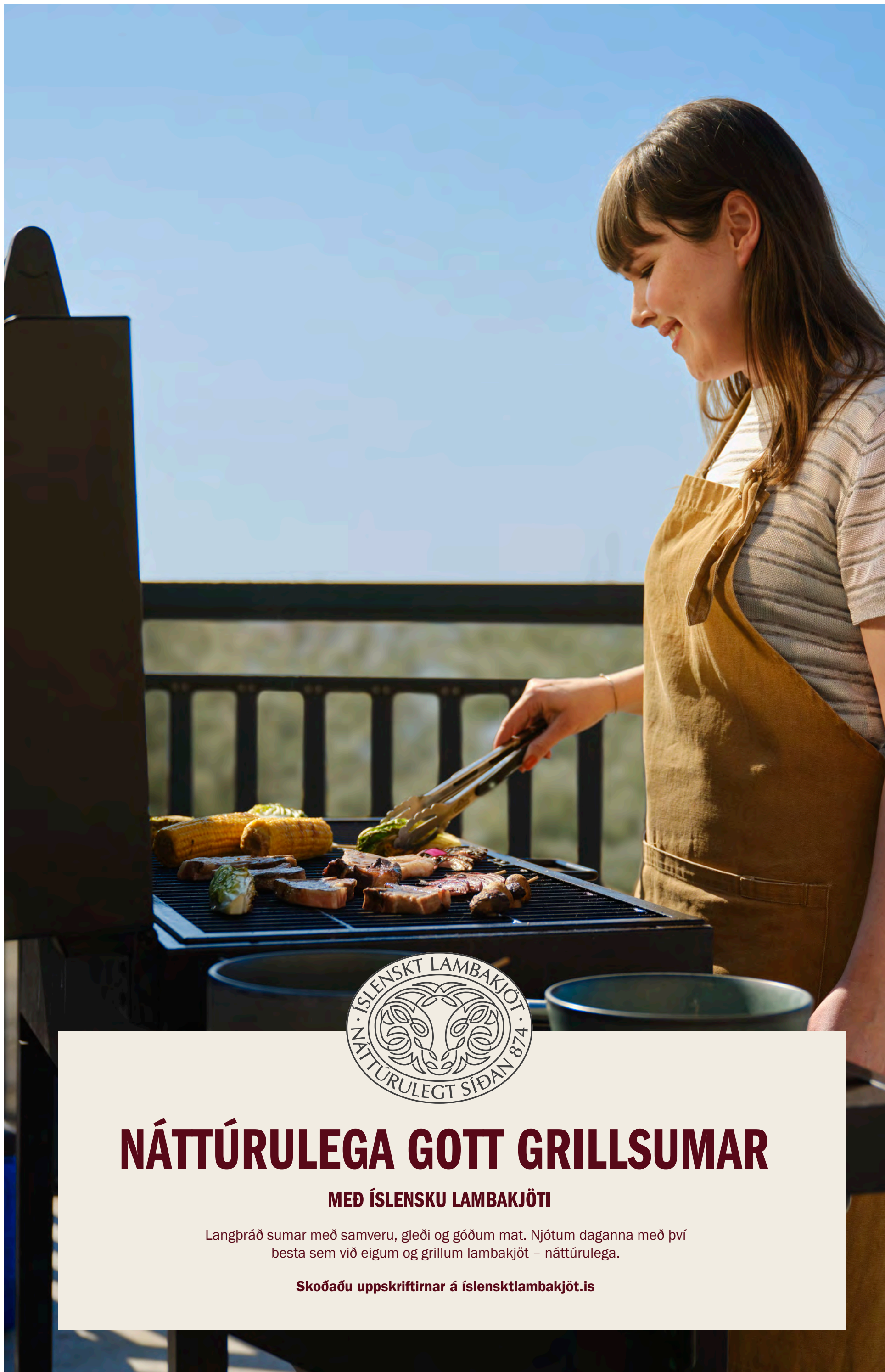

# NÁTTÚRULEGA GOTT GRILLSUMAR

MEÐ ÍSLENSKU LAMBAKJÖTI

Langþráð sumar með samveru, gleði og góðum mat. Njótum daganna með því besta sem við eigum og grillum lambakjöt – náttúrulega.

Skoðaðu uppskriftirnar á [islenksklambakjot.is](http://islenksklambakjot.is)