

SHALDOR
skoðun 12



3 SÉRBLÖÐ
í Fréttablaðinu
Fólk
Fasteignir.is
Netverslun



Sniðug lausn

Sverrir Ásgeirsson vöruhönnuður
hefur hannað skáp sem felur
rafmagnssnúurnar á heimilinu.

FÓLK



FRÉTTABLAÐIÐ

Mánudagur

12. nóvember 2012
266. tölublað 12. árgangur
Sími: 512 5000

MEST LESNA
DAGBLAÐ Á ÍSLANDI*

*Samkvæmt þeimfréttakönnun Capacent Gallup í maí - mars 2012



Sökktu Pétri Ben

Dóri og Jónas stungu Pétri Ben á kaf við tókur fyrir plötuumslag.

tónlist 30

Heilluð af mokka

Iðnhönnuðurinn Sigga Heimis hannar fatnað og fylgihluti úr mokaaskinni.

tíska 30



Leitar á ný mið

Björgvin Páll Gústavsson fer frá þýska liðinu Magdeburg að tímabilinu loknu.

sport 24

veðrið í dag

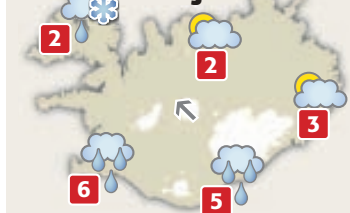

HVASST Á LANDINU Í dag má búast við SA- og A-áttum, 10-18 m/s en heldur hvassara í námunda við fjöll, einkum sunnan Vatnajökuls og undir Eyjafjöllum. Töluverð úrkoma S-til og síðar austanlands.

VEÐUR 4

Grunur um nauðgunarlyf í 41 máli síðustu þrjú árin

Prátt fyrir að á árunum 2009 til 2011 hafi 41 sinni vaknað grunur um að konum hafi verið byrðuð ólyfjan í aðdraganda nauðgana hafa slík lyf aldrei greinst. Fórnlömbin koma of seint og ummerkin hverfa fljótt.

LÖGREGLUMÁL Aldrei hefur tekist að sanna að þolanda kynferðisofbeldis hafi verið byrðuð nauðgunarlyf á Íslandi. Þetta segir Jakob Kristinnsson, prófessor í eiturefnafræði, sem hefur fengið sýni til rannsóknar frá lögreglunni í hvert sinn sem grunur vaknar um slíkt.

Björgvin Björgvinsson, yfirmaður kynferðisbrotadeildar lögreglunnar á höfuðborgarsvæðinu, kveðst ekki draga í efa að lyf af þessu tagi séu notuð í þessum tilgangi. Ástæða þess að þetta hefur aldrei sannast sé hins vegar sú að sum lyfjanna hverfa mjög fljótt úr blóðinu og séu illgreinanleg. Með nauðgunarlyfjum er átt við lyf á borð við róhypnól, smjörσύru og ketamín.

Jakob Kristinnsson segir það reyndar lífseiga þjóðsögu að frægasta lyfið, róhypnól, sé svo óskaplega fljótt að hverfa úr fórnarlömbunum. Sé það tekið í nógu miklu magni til að fólk verði rænulaust þá greinist það í

nokkra daga á eftir. Vandamálið sé frekar það að fórnarlömb nauðgunar sem grunar að þeim hafi verið byrðuð lyf leiti ekki til lögreglu fyrr en að þessum nokkrum dögum liðnum.

Rannsóknir á blóðsýnum þeirra sem telja sér hafa verið byrðuð eitur hófust fyrir aldamót og hafa nokkur slík sýni borist Rannsóknastofu í lyfja- og eiturefnafræðum árlega síðan. Í fyrra barst 21 sýni, sex árið 2010 og fjórtán árið 2009, eða samtals 41 sýni á þremur árum án þess að tekist hafi að sýna fram á að fyrrgreind efni hafi verið í fórnarlömbunum.

„En það er reyndar eitt lyf sem finnst býsna oft,“ segir Jakob. „Það er áfengi. Áfengi er algengasta nauðgunarlyfið.“

- sh / sjá síðu 10



Áfengi er algengasta nauðgunarlyfið.

JAKOB KRISTINSSON
PRÓFESSOR Í EITUREFNAFRÆÐI



Helstu nauðgunarlyfin

RÓHYPNÓL

Svefn- og deyfilyf í töfluformi sem notað er við margvíslegum kvillum.

SMJÖRSÝRA

Sljógandi lyf í duft- eða vökvaformi sem er fyrst og fremst selt á ólöglegum markaði.

KETAMÍN

Mjög öflugt deyfilyf í vökva- eða duftformi.



SKÝR SKILABÖÐ

Þorsteinn Davíðsson graffari var að dytta að verki sínu við Borgarbókasafnið í gær þegar ljósmyndari Fréttablaðsins átti þar leið hjá. „Orðið er frjálst“ er slagorð bókmenntaborgarinnar en Reykjavík var valin ein af bókmenntaborgum Unesco í fyrra. „Ég er óskaplega hrifin af þessu slagorði og mér finnst það eiga vel við á Borgarbókasafninu,“ segir Pálína Magnúsdóttir borgarbókavörður. Björn Unnar Valsson, starfsmaður safnsins, átti hugmyndina að slagorðinu.

FRÉTTABLAÐIÐ/ANTON

Þú leggur
línurnar
létt&laggott



Norska lögreglan vill fá heimild til að bera sýnileg skotvopn við dagleg störf: Íslenska lögreglan yrði ein vopnlaus

LÖGREGLUMÁL Kröfur norskra lögreglumanna um að fá að bera sýnileg skotvopn við dagleg störf verða ræddar á stjórnarfundum Landssambands lögreglumanna hér á landi, sem haldinn verður á miðvikudag.

„Ég mun gera stjórninni grein fyrir því sem fram kom á fundinum og væntanlega verða umræður um það hver næstu skref verða hjá okkur,“ segir Snorri Magnússon, formaður íslenska landssambands-

ins, nýkominn af landsfundi norsku lögreglufélaganna.

„Verði þetta að veruleika í Noregi þá verður Ísland eitt Norðurlandanna eftir án heimildar fyrir lögreglumenn til að bera skotvopn,“ segir Snorri.

Í Noregi hafa lögreglumenn um nokkurra ára skeið verið með skotvopn í læstum kistum í bílnum hjá sér en geta aðeins opnað kistuna ef þeir fá til þess sérstakt leyfi.

Til þessa hefur ekki verið vilji til þess meðal norskra lögreglumanna að fá að bera skotvopn, en á landsfundinum snerist sú afstaða við. Norsk stjórnvöld hafa þó úrslitavald í málinu.

Snorri segir að í könnun, sem gerð var meðal íslenskra lögreglumanna nýverið, hafi komið fram skýr vilji til þess að fá aukið aðgengi að skotvopnum með svipuðu fyrirkomulagi og nú er í Noregi.

- gb

ÞÚ LEGGUR HANA
EKKI FRÁ ÞÉR!

www.forlagid.is

EFTIR
HÖFUND
DÁVALDSINS

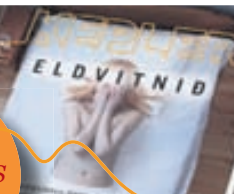

NÝ
KILJA

KEPLER

Windows 8



TOSHIBA Toshiba C850-19D

Hagkvæm Windows 8 fartölva sem hentar vel fyrir alla hefðbundna tölvuvinnslu. 15,6" skjár, Intel Dual Core örgjörvi, 4GB vinnsluminni og 320 GB harður diskur.

79.990

tl.is
TÖLVU
LISTINN



Egill, er uppá ykkur typpið?

„Það stendur ekki á okkur.“

Egill Örn Jóhannsson er framkvæmdarstjóri Forlagsins og hefur boðað eróttisk bókaþól árið 2013.

Tveir piltar handteknir í gær: Grunur um kynferðisbrot gegn 16 ára stúlku

LÖGREGLUMÁL Tveir piltar um tví-tugt voru handteknir um átta-leytið í gærmorgun grunaðir um kynferðisbrot gagnvart sextán ára stúlku.

Stúlkan, sem hafði verið gestkomandi í húsi á Skólavörðuholti aðfaranótt sunnudags, leitaði á neyðarmóttöku Landspítalans fyrir þöndur kynferðisofbeldis og í kjölfarið var lögreglan kölluð til og piltarnir handteknir.

Kynferðisbrotadeild lögreglunnar mun rannsaka málið. - kh

Óhugnaður í Växjö í Svíþjóð: Dreng nauðgað af hópi manna

SVÍÞJÓÐ Lögreglan í Växjö í Svíþjóð leitar fimm til sex manna sem sautján ára drengur segir hafa nauðgað sér við kirkjugarð á föstudagskvöld.

Drengurinn var á leið heim seint á föstudagskvöld þegar ráðist var á hann, að því er fram kemur í dagblaðinu Smálandsposten. Lögregla skoðaði svæðið þar sem hann sagði árásina hafa átt sér stað og var stórt svæði girt af um helgina.

Nokkrir hafa verið yfirheyrðir vegna málsins, en enginn handtekninn. Lögregla hefur einnig beðið möguleg vitni um að gefa sig fram. - þeb

BRUNI

Eldur í klæðningu

Slökkvilið höfuðborgarsvæðisins var kallað út að Héðinsgötu um hádegisbil í gær þar sem eldur logaði í klæðningu húss. Slökkviliðið náði að slökkva eldinn áður en hann breiddist út og eru skemmdir óverulegar. Eldurinn kom upp þegar iðnaðarmann unnu að viðgerð á húsinu.

Óljóst um upphaf millistigs almenns skóla og sérskóla fyrir þroskahömluð börn:

Þáttökubekkir ekki komnir á áætlun

SKÓLAMÁL Svokallaðir þáttökubekkir fyrir þroskahamlaða sem menntaráð Reykjavíkurborgar samþykkti í janúar í fyrra að komið yrði á fót eru enn ekki komnir í framkvæmd.

Klettaskóli er valkostur fyrir börn með sérþarfir. Þáttökubekkir yrðu millistig milli Klettaskóla og almennra skóla og í umsjón Klettaskóla.

„Mjög líklega yrði markhópurinn börn sem gætu bæði verið í Klettaskóla og almennum grunnskólum,“ segir Ragnar Þorsteinson, sviðsstjóri skóla- og frí-



RAGNAR ÞORSTEINSSON

ir Ragnar á að fjárhagsáætlun borgarinnar fyrir næsta ár verði

stundasviðs Reykjavíkur.

Þó stefnt hafi verið að því að þáttökubekkir væru komnir í gagnið haustið 2013 og að þeir séu inni í ný endurskoðaðri stefnu borgarinnar um skóla án aðgreiningar breiddir Ragnar á að fjárhagsáætlun borgarinnar fyrir næsta ár verði

ekki ljós fyrr en í næsta mánuði. Því sé enn óvíst hvort bekkirnir komist í gagnið á næsta ári.

Þegar endurskoðun stefnunnar var samþykkt samhljóða í skóla- og frístundaráði á miðvikudag sögðu fulltrúar Sjálfstæðisflokksins núverandi framkvæmdastjefnunnar umdeilda.

„Meðal annars hefur verið bent á að foreldrar, sem telja að sérskóli henti börnum þeirra betur en heimaskóli, eigi ekki kost á raunverulegu vali milli þessara tveggja kosta,“ sagði í bókun þeirra.

„Þetta gæti verið valkostur fyrir þau,“ svarar Ragnar aðspurður hvort þáttökubekkirnir ständi til boða þroskahömluðum börnum sem í dag falla milli skips og bryggju að því leytnu til að finna sig ekki í almennum skóla en uppfylla ekki inntökuskilyrði í Klettaskóla.

„Inntökureglur fyrir þessa þáttökubekki hafa ekki verið mótaðar enn. Það gætu orðið önnur inntökuskilyrði en í Klettaskóla.“ segir sviðsstjóriinn. - gar

Neita allri vitneskju um kókaín í töskum

Tvær átján ára íslenskar stúlkur sitja í varðhaldi eftir að hafa flutt um þrjú kíló af kókaíni til Tékklands frá Brasilíu. Þær neita sök en margra ára fangelsisvist vofir yfir. Mikil ógæfa og ráðuneytið gerir sitt besta segir utanríkisráðherra.

LÖGREGLUMÁL Um þrjú kíló af kókaíni fundust í töskum tveggja íslenskra stúlkna sem lentu á flugvellingum í Prag á miðvikudag. Stúlkurnar, sem eru báðar átján ára hafa neitað sök í málinu, en voru á föstudag engu að síður úrskurðaðar í sjö mánaða gæsluvarðhald.

Stúlkurnar fóru frá Íslandi í ágúst. Í síðustu viku flugu þær frá Sao Paulo í Brasilíu áleiðis til Prag með viðkomu í München í Þýskalandi. Þrátt fyrir grunsemdir þar um að stúlkurnar hefðu eitthvað misjafnt í fórum sínum voru þær látnar fljúga óáreittrar áfram til Tékklands til að reyna koma yfirvöldum á spor hugsanlegra samverkamanna en sú áætlun gekk ekki eftir. Eftir tímafreka leit á flugvellingum í Prag fannst síðan efnið sem talið er vera kókaín.

Samkvæmt heimildum Fréttablaðsins hafa stúlkurnar borið að töskurnar séu gjöf frá Bandaríkjamanni sem þær hafi kynnst á Íslandi. Sá maður var hér á landi þar til honum var vísað á brott þar sem dvalarleyfi hans var útrunnið.

„Þegar tvær átján ára stúlkur lenda í svona ógæfu reynum við auðvitað að bregðast við eins og jafnan,“ segir Össur Skarphéðinsson utanríkisráðherra um aðkomu ráðuneytisins að máli stúlkanna. „Bæði höfum við verið í sambandi við foreldra þeirra og okkar maður á staðnum hefur hitt þær báðar. Einnig höfum við tryggt að þær fái verjendur.“

Stúlkurnar höfðu ætlað frá Tékklandi til Kaupmannahafnar með lest en sitja nú hvor í sínu fangelsinu í Prag. Talið er að þrjár mánuðir hið minnsta líði þar til dómur gengur í máli þeirra. Verði stúlkurnar



EKKI ALLT SEM SÝNIST Tollverðir í Prag leituðu lengi vel í töskum íslensku stúlkanna áður en þeim tókst loks að finna eitruflýin sem hafði verið komið haganlega fyrir í samskeytum og milli laga í töskuefninu sjálfu. MYND/TÉKKNEKKA LÖGREGLAN

sekar fundnar mun lágmarks refsing hljóða upp á fimm til átta ára fangelsisvist.

Útlitið er því ekki bjart og staðan batnar heldur ekki við það að aðbúnaðurinn í tékkneskum fangelsum er fremur slæmur. Þá er enginn framsalssamningur í gildi milli Íslands og Tékklands og því ekki um það að ræða að stúlkurnar fái að afplána hugsanlega dóma hér heima á Íslandi.

Össur Skarphéðinsson segir

mál eins og þetta afar erfið fyrir aðstandendur, ekki síst þegar um sé að ræða kornungt fólk. „Það auðvitað veldur miklu angri. Við erum boðin og búin að gera það sem í okkar valdi stendur til að greiða götu þeirra en því miður getum við ekki hrifið menn út úr fangelsum eða varðhaldi eins og þessar stúlkur hafa verið úrskurðar í – en við gerum okkar besta,“ segir utanríkisráðherra.

gar@frettabladid.is



MEIDDU Breivik segir í bréfinu að handjárninn hafi valdið skurðum á úlnliðum hans. NORDICPHOTOS/AFF

Breivik kvartar undan ýmsu:

Fær ekki nóg smjör á brauðið

NOREGUR Fjöldamorðinginn Anders Behring Breivik kvartar undan ýmsu í 27 blaðsíðna bréfi sem birt var úr í norskum fjölmiðlum um helgina.

Breivik segist meðal annars fá of lítið smjör á brauðið sitt, þurfa að drekka kalt kaffi og fá ekki að geyma rakakrem í klefa sínum. Klefinn sé svo mjög fábrotinn og úr honum sé ekkert útsýni. Þá segir hann handjárn sem hann hafi verið með hafi skorið hann á úlnliðum.

Lögmenn Breivikna hafa sagt að hann telji aðstæðurnar í Ila-fangelsinu brjóta á mannréttindum hans. Þeir hafa staðfest að bréfið sem norskir fjölmiðlar hafa birt sé ósvikið. - þeb

Afnema fituskattinn:

Hafði áhrif á matarverð

DANMÖRK Danska ríkisstjórnin hefur ákveðið að afnema skatt á matvöru sem innheldur mikið magn af mettaðri fitu en ár er síðan skatturinn var lagður á.

Mjólkur- og kjötvörur sem og unnar matvörur féllu undir þennan skattaflokk en yfirvöld segja skattlagninguna hafi haft neikvæð áhrif á matarverð og atvinnu. Skatturinn gerði það að verkum að Danir ferðudust í auknum mæli yfir landamærin og keyptu matvöru í Þýskalandi. - ap

Innanríkisráðherra segir kirkjuna munu rísa undir ábyrgð og svara kalli:

Kirkjan sé óttalaus, staðföst og sterk

TRÚMÁL „Kirkjan verður að umbera þjóðina og þjóðin verður að umbera kirkjuna,“ sagði Ögmundur Jónasson innanríkisráðherra sem flutti ávarp við setningu Kirkjuþings á laugardag.

Ögmundur vísaði til nýlegrar þjóðaratkvæðagreiðslu um stjórnarskrármálið. Sagði hann svar þjóðarinnar varðandi kristinn sið hafa verið afgerandi. „Þess vegna verður kirkjan enn um sinn eign þjóðarinnar. Og þjóðin kirkjunnar því þjóðin okkar allra og þjóðin og kirkjan munu fylgjast að í blíðu og stríðu og verða ekki aðskilin,“ sagði ráðherrann og bætti við að þjóðin viti að leiðin út úr vandanum sé „ekki að höggva á rótina til að ganga inn í nýja veröld sögulaus og allslaus“. Næra þurfi arfleifið okkar og menningu og það þurfi kirkjan að gera; óttalaus, staðföst og sterk.

„Það er sú kirkja sem þjóðin ákvað að ætti að vera með okkur um ókominn tíma. Niðurstaða þjóðarinnar er áskorun á hendur kirkjunni. Ég veit að hún mun svara kalli þjóðarinnar; rísa undir þeirri ábyrgð sem ætlast er til að hún axli sem þjóðkirkja,“ sagði innanríkisráðherra.



ÖGMUNDUR JÓNASSON „Það er góð regla að taka málið upp á þúsund ára fresti,“ sagði innanríkisráðherra um umræðu um kristni í landinu. MYND/KIRKJUÞING 2012

Heyrðu mig nú!

ÓKEYPIS HEYRNAR MÆLING!



HEYRNARSTÖÐIN

Kringlunni • Sími 568 7777 • heyrnarstodin.is



TOYOTA

ALWAYS A
BETTER WAY

Vertu til er vetur kallar á þig

Komdu og fáðu **sex punkta** yfirferð fyrir veturinn hjá fagmönnum. Það er **ókeypis** fyrir eigendur Toyota.

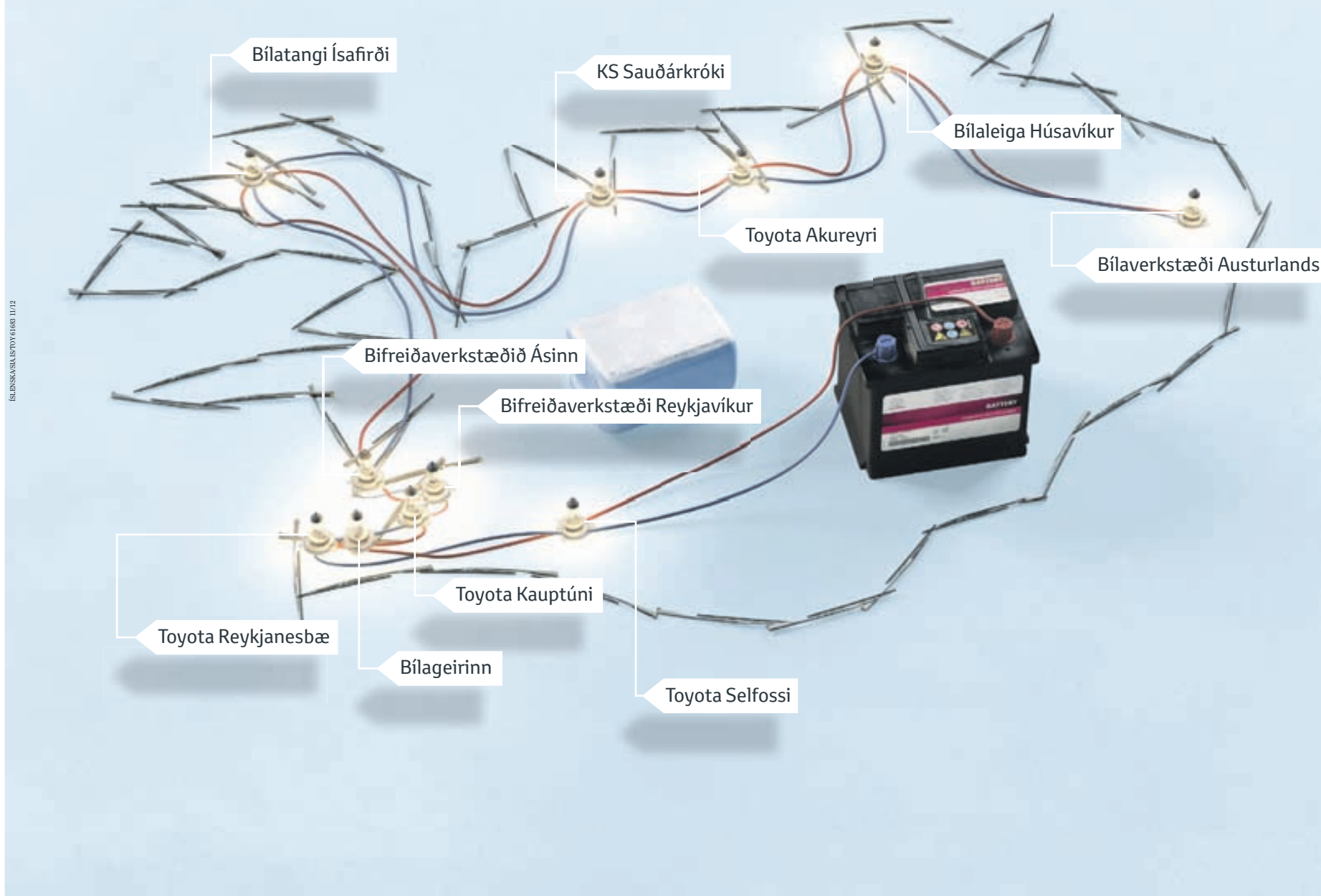

11 viðurkenndir þjónustuaðilar um allt land. Engin vandamál – bara lausnir.

Komdu til viðurkennds þjónustuaðila í nóvember og fáðu sex punkta yfirferð án endurgjalds. Við förum yfir ljósin, rafgeyminn, þurrkurnar, rúðuvökvann, smyrjum lamir og læsingar og setjum sílikon á þéttikanta.

20% afsláttur

af rúðupurrkublöðum, þurrkugúmmíum og bílaperum.

Komdu í heimsókn. Við tökum vel á móti þér.

Toyota Kaupúni
Toyota Akureyri
Toyota Selfossi
Toyota Reykjanesbæ
Bifreiðaverkstæði Reykjavíkur
Bifreiðaverkstæði Reykjavíkur
Bifreiðaverkstæðið Ásinn
Bílatangi
Bifreiðaverkstæði KS
Bílaleiga Húsavíkur
Bílaverkstæði Austurlands
Bílageirinn

Kaupúni 6
Baldursnesi 1
Fossnesi 14
Njarðarbraut 17
Bæjarflöt 13
Skemmuvegi 16
Kalmansvöllum 3
Suðurgötu 9
Hesteyri 2
Garðarsbraut 66
Miðási 2
Grófinni 14a

15% afsláttur

af rafgeymum.

Bókaðu tíma.

210 Garðabæ
603 Akureyri
800 Selfossi
260 Reykjanesbæ
112 Reykjavík
200 Kópavogi
300 Akranesi
400 Ísafirði
550 Sauðárkróki
640 Húsavík
700 Egilsstöðum
230 Reykjanesbæ
570 5070
460 4300
480 8000
420 6610
440 8000
440 8000
431 5050
456 4580
455 4570
464 1888
470 5070
421 6901

Kynntu þér betur þjónustu okkar á www.toyota.is

Þriggja ára ábyrgð
á Toyota rafgeymum

GJALDMÍÐLAR	KAUP SALA
Bandaríkjadalur	128,39 129,01
Sterlingspund	204,77 205,77
Evra	163,24 164,16
Dönsk króna	21,883 22,011
Norsk króna	22,372 22,504
Sænsk króna	19,074 19,186
Japanskt jen	1,6195 1,6289

SDR 196,05 197,21

GENGISVÍSITALA KRÓNUNNAR
227,0773
HEIMILD: Seðlabanki Íslands

Brýr og byggingar hrundu í kröftugum jarðskjálftum sem riðu yfir Búrma:

Minnst tólf látnir eftir harða skjálfta

BÚRMA Að minnsta kosti tólf manns létust og fleiri tugir særðust er kröftugir jarðskjálftar riðu yfir Búrma í gærmorgun.

Fyrri skjálftinn var upp á 6,8 á Richter og átti upptök sín á tíu kílómetra dýpi um 120 kílómetra norður af næststærstu borg landsins, Mandalay.

Snapur eftirskjálfti reið svo yfir sama svæði nokkru síðar sem mældist upp á 5,8 stig. Yfirvöld búast við að fjöldi látinna fari hækkandi.

Sex námuverkamenn létust nærri bænum Sintku er gullnáma

féll saman og nokkurra brúarverkamanna er saknað eftir að hluti Radana Thinga-brúarinnar hrundi er fyrri skjálftinn reið yfir.

Ein kona lést og tíu særðust í bænum Kyauk Myaung eftir að hús og hof eyðilögðust í Mogok að sögn yfirvalda.

Skjálftarnir voru svo kröftugir að þeir fundust í Taílandi. Jarðskjálftar eru algengir í Búrma en íbúar á skjálftasvæðinu óttast nú frekari jarðhræringar á næstu dögum.



ÍBÚAR SKELKAÐIR Tala látinna fer hækkandi í Búrma eftir að kröftugir jarðskjálftar riðu yfir landið í gær.

Tugir þurftu á slysadeild: Óeirðir í Varsjá

PÓLLAND Miklar óeirðir brutust út þegar öfgaþjóðernissinnar héldu í skrúðgöngu um Varsjá í Póllandi í gær.

Talið er að um tuttugu þúsund manns hafi tekið þátt í göngunni sem var haldin í tilefni þjóðhátíðardags landsins. Fjöldi óeirðalög-reglumanna voru í startholunum fyrir gönguna og þurftu að láta til sín taka þegar óeirðaseggir hófu að kasta í þá hlutum og láta öllum illum látum.

Tugir manna þurftu að leita á slysadeild eftir átökin auk þess sem kveikt var í bílum frá tveimur sjónvarpsstöðvum.

Sprenging í Afghanistan: Nýfætt barn og móðir þess á meðal látinna

AFGHANISTAN Móðir og sólarhrings gamalt barn hennar voru meðal þeirra sem létust er sprengja sprakk við vegkant í austurhluta Afghanistan í gær. Sex manns létust í sprengingunni en öll voru þau á leið heim frá spítala í Khost-héraðinu við landamæri Pakistan.

Talsmaður talibana vill ekkert segja um aðild þeirra að sprengingunni en talibana eru þekktir fyrir að koma sprengjum fyrir í vegköntum á þessu svæði.

Umferðarljós óvirk við Grund: Ný gangbrautarljós sett upp

SAMGÖNGUR Vinna hefst við endurnýjun gangbrautarljósa hjá Elliheimilinu Grund við Hringbraut í dag klukkan 9.30. Vegna þessa verður slökkt á ljósunum í þrjá til fjóra daga og umferðarhraði takmarkaður við 30 kílómetra.

Allur ljósa- og stjórnbúnaður verður endurnýjaður og skynjarabúnaður settur upp til að tryggja að rautt ljós logi lengur á móti akandi umferð ef þörf krefur.

Á sama tíma og endurnýja á búnaðinn verður stöðvunarlína bíla-umferðar færð fjær gangbrautinni.

LÖGREGLUMÁL

Tvær líkamsrásir í borginni
Tilkynnt um tvær líkamsrásir í miðborginni um helgina. Sú fyrri var minniháttar en þá var dryavörður í Keiluhöllinni sleginn í andlítið. Seinni árásin varð laust undir morgun á sunnudeginum og var þá maður sleginn á Ingólfstorgi. Þolandinn var fluttur til skoðunar á slysadeild en óvitað er um geranda.

1.250 milljónir fyrir eins árs á leikskóla

Menntamálayfirvöld í Reykjavík létu greina kostnað við að taka börn allt niður í eins árs gömul inn í leikskóla. Það gæti kostað allt að 1.250 milljónum á ári. Formaður skólaráðs segir að kallað hafi verið eftir nánari skoðun á málinu.

SKÓLAMÁL Kostnaður við að bjóða börnum í Reykjavík leikskólaláss í ágúst á öðru ári, ári fyrr en nú er, gæti numið 1.250 milljónum, fyrir utan byggingarkostnað vegna nýbygginga.

Þetta er meðal niðurstaðna teymis sem skóla- og frístundaráð skipaði til að gera úttekt á áhrifum sem slík breyting gæti haft á dagforeldra og stöðu foreldra á vinnumarkaði. Í skýrslunni er miðað við að öllum börnum sem höfðu náð eins árs aldri fyrir ágúst í ár hafi verið boðið pláss í haust.

Þar er um að ræða 740 börn og af þeim voru 400 þegar í vistun hjá dagforeldri. Miðað við að þau börn færu yfir á leikskóla myndi dagforeldrum fækka um helming, eða 80-100. Á móti kemur að bæta þyrfti við 224 stöðugildum á leikskólunum og byggja þyrfti sex ungbarnaleikskóla.

Breytingin gæti þó haft jákvæð áhrif, meðal annars gert foreldrum, sérstaklega mæðrum, auðveldara að fara fyrr út á vinnumarkaðinn að loknu fæðingarorlofi.

Könnun var gerð meðal foreldra barna í dagvistun. Þar kemur meðal annars fram að tæpur helmingur svarenda telur að börn ættu að komast inn á leikskóla átján mánaða eða yngri, en rúmum helmingi finnst að börn ættu að komast inn níttján mánaða og eldri.

Oddný Sturludóttir, formaður skóla- og frístundaráðs, segir að það hafi komið sér á óvart því að hún hafi fyrirfram talið að fleiri vildu fá börnin inn fyrir átján mánaða aldur. Í skýrslunni megi



Í LEIKSKÓLA Reykjavíkurborg gerði úttekt á kostnaði við að taka börn inn á leikskóla ári fyrr en nú er gert. Það yrði um 1.250 milljónir, en skólaráð hefur kallað eftir frekari greiningu á hvort hægt sé að taka skref í þá átt á næstu árum.

Hvetur til barneigna

- Í skýrslunni er meðal annars vikið að því að með bættri þjónustu fyrir og börn gæti ýtt frekar undir barneignir borgarbúa og muni einnig sporna við því að þau flytji burt í leit að betri þjónustu.
- Þá voru dagforeldrar innt út í hvort þeim hugnaðist breytt fyrirkomulag, annað hvort með því að vinna beint hjá borginni eða starfa á grundvelli þjónustusamnings. Undir tíu prósent dagforeldra lýstu sig reiðubúin til þess.

líka sjá að stór hópur foreldra sé ánægður með umönnun dagforeldra þegar börnin eru á vissum aldri. Oddný segir skýrsluna fróðlega og margt hægt að vinna upp úr henni. „En þarna er um að ræða mikla fjármuni og við gerum auðvitað ekki ráð fyrir að stíga skrefið til fulls á næsta ári.“ Skóla- og frístundaráð hefur

óskað eftir frekari greiningu á möguleikum til lengri tíma. Meðal annars verði metin áhrif á kynbundinn launamun og atvinnustig kynjanna. Þá verður húsnaðisþörf metin eftir hverfum, en stærsta áskorunin segir Oddný hins vegar að ráða inn starfsfólk til að annast aukinn fjölda barna.



LÉTUST Í ÞYRLUSLYSI Talið er að þoka hafi verið á svæðinu þegar slysið átti sér stað.

Mannfall í Tyrklandi: Sautján létust í þyrluslysi

TYRKLAND Sautján hermenn létust í þyrluslysi í suðaustur Tyrklandi í gær. Samkvæmt þarlandum yfirvöldum lenti þyrlan í slæmu veðri í Siirt-héraðinu sem orsakaði hrapid. Hinir látnu voru meðlimir í tyrknesku sérsveitinni.

Tyrkneska ríkisjónvarpið segir að mikil þoka hafi verið á svæðinu er slysið átti sér stað en hrjóstrugt fjallendi er í þessum hluta landsins.

Ný verkaskipting á Ísafirði: Átelja flutning á sömu tillögu

SVEITARSTJÓRNIR „Slík málsmeðferð hefur til þessa verið óþekkt og sýnir skýr merki um valdniðslu og þá stjórnunarhætti, sem meirihluti bæjarstjórnar stundar,“ segir í bókun bæjarfulltrúa Í-listans á Ísafirði um þá ákvörðun meirihluta bæjarstjórnar að endurflytja tillögu um flutning skíðasvæðis frá umhverfis- og eignasviði yfir á skóla- og tómstundasvið.

Tillagan var áður felld á bæjarstjórnarfundum 20. september en var endurflutt í síðustu viku. „Bæjarfulltrúar Í-listans átelja gjörning sem þennan og fer þessi afgreiðsla á langan lista óvandaðra vinnubragna og stjórnarsýsluhátta meirihlutans,“ bókuðu Í-listamenn.

Hvað er að gerast í þessum ESB samningaviðræðum?

Henrik Bendixen og Sveinbjörn Hannesson hjá sendinefnd ESB á Íslandi kynna nýlega framvinduskýrslu framkvæmdastjórnar ESB á opnum fundi í Evrópustofu á morgun, þriðjudaginn 13. nóvember, kl. 12-13.

Skýrslan hefur verið þýdd á íslensku og fæst afhent á fundinum í Evrópustofu að Suðurgötu 10.

Allir velkomnir - samlokur í boði!

Upplýsingamiðstöð ESB

Suðurgata 10, 101 Reykjavík | Kaupvangsstræti 23, 600 Akureyri
Sími 527 5700 – evropustofa@evropustofa.is
www.evropustofa.is

VEÐURSPÁ

Soffía Sveinsdóttir
veðurfréttamaður

HVASST Í DAG
Kröpp lægð gengur yfir landið í dag og það verður hvasst víðast hvar á landinu. Úrkomulítið og skafrenningur N-til en töluverð rigning sunnan- og austanlands. Óveðrið gengur hratt yfir og í kvöld verður þegar farið að lægja og léttja til.

Á MORGUN
Hæg breytileg átt um allt land.

MÍÐVIKUDAGUR
Hvessir og þykknar upp SV-til.

HEIMURINN

Alicante	17°
Basel	15°
Berlín	8°
Billund	8°
Frankfurt	7°
Friedrichshafen	9°
Gautaborg	8°
Kaupmannahöfn	8°
Las Palmas	22°
London	11°
Mallorca	16°
New York	17°
Orlando	27°
Ósló	3°
París	10°
San Francisco	16°
Stokkhólmur	6°

Vindhraði er í m/s.
Hitastig eru í °C.
Gildistími korta er um hádegi.

ÖRYGGI OG GOTT VERÐ!

Fleiri
kílómetrar
fyrir hverja
krónu

 **Hankook**

EF ÞÚ VILT GÆÐA-
VÖRU Á GÓÐU VERÐI!

Winter
i*Pike

*i*Pike*
W605



Frábær
umhverfisvæn
heilsársdekk

Margir af þekktustu bílaframleiðendum í heimi kjósa að búa nýja bíla sína dekkjum frá Hankook. Ástæðurnar eru mikil gæði, frábært verð og öryggi. Meðal þeirra eru **BMW, Audi, VW** og **Ford**.

 **Hankook**
driving emotion

Breiðari snertiflötur



Samanborið við hefðbundin dekk er snertiflötur **Hankook Winter i*Pike** um **17% stærri**. Það stýttir bremsuvegalegd í snjó og hálfu og veitir aukið öryggi.

VAXTALAUSAR
12 MÁN
AFBORGANIR
3,5% lántökugj.

BARÐINN

– Síðan 1941 –

VEISTU SVARIÐ?



1. Hvað heita kraftlyftingamennirnir sem eiga heimsmet í réttstöðu í fullorðins- og unglingaflokki?
2. Með hvaða löndum lenti íslenska kvennalandsliðið í knattspyrnu á lokamóti EM sem fram fer í Svíþjóð á næsta ári?
3. Hver lét nýverið af störfum sem framkvæmdastjóri Hjúkrunarheimilisins Eirar?

SVÖR

1. Andur Jónsson og Jullian Jónsson
2. Þýskalandi, Hollandi og
Noregi
3. Vilhjálmur P. Vilhjálmsson

6

Stærsta þróunarsamvinnuverkefni Íslendinga komið á koppinn:

Nýtt átak til jarðhitanytingar

UTANRÍKISMÁL Össur Skarphéðinsson utanríkisráðherra kynnti fyrir helgi stærsta þróunarsamvinnuverkefni sem Íslendingar hafa tekið þátt í, sem unnið er í tengslum við 65 milljarða króna sjóð sem Alþjóðabankinn hyggst koma upp til jarðhitanytingar í Afríku. Samstarf Íslands og Alþjóðabankans er mesta átak til jarðhitanytingar í þróunarríkjum frá upphafi og Ísland verður aðalráðgjafi bankans á því sviði.

Við þetta tilefni var undirritað samkomulag Íslands við Norræna þróunarsjóðinn (NDF) um fjármögnun fyrsta hluta verkefnisins.

Það felur í sér að íslensk stjórnvöld og þróunarsjóðurinn leggja 800 milljónir króna hvort til verkefnisins á næstu fimm árum.

Markmiðið er að hraða jarðhitavæðingu í þrettán ríkjum Austur-Afríkusigdalsins. Á þessu svæði er mikill orkuskortur en sérfræðingar telja að í sigdalnum sé mögulegt að virkja allt að 14.000 megavött úr jarðhita og veita allt að 150 milljónum manna aðgang að hreinni orku.

Í samstarfinu felst að Íslendingar aðstoði ríkin á svæðinu við jarðhitaleit, nauðsynlegar grunnrannsóknir og liðsinni við gerð áætla. -shá



UNDIRRITUN Engilbert Guðmundsson, hjá Þróunarsamvinnustofnun, Pasi Hellman, Norræna þróunarsjóðnum og Össur Skarphéðinsson utanríkisráðherra, við undirritunina. MYND/UTANRÍKISRÁÐUNEYTIÐ

Húsavík hjón í óhappi:

Sluppu ómeidd eftir bílveltu

SLYS Hjón frá Húsavík sluppu með skrekkinn þegar bíll þeirra valt í gærmorgun á Mýrarleiti sunnan við Húsavík.

Bíllinn rann í hálfu á veginum og lenti á hvolfi utan vegar.

Hjónin sakaði ekki og auðveldlega gekk að ná þeim út úr bílnum. Það varð hjónunum sennilega til happs að bíllinn lenti á mjúkum snjó.

Lögreglan ók þeim til Húsavíkur þar sem hjónin hugðust sækja aðra bifreið svo þau gætu haldið ferð sinni áfram suður.

Fjórir nýir líklegir á þing

Þrjú prófkjör fóru fram um liðna helgi hjá Samfylkingu og Sjálfstæðisflokknum. Líklegt er að fjórir nýir þingmenn komist á þing fyrir flokkana í kjördæmunum. Bjarni Benediktsson hlaut lélega kosningu.

FRÉTTASKÝRING

Hvernig fóru prófkjör helgarinnar?

Elín Hirst, Vilhjálmur Bjarnason, Margrét Gauja Magnúsdóttir og Erna Indriðadóttir verða líklega nýir þingmenn Sjálfstæðisflokks og Samfylkingarinnar á næsta kjörtímabili, eftir prófkjör flokkanna um helgina.

Bjarni Benediktsson, formaður Sjálfstæðisflokksins, varð í efsta sæti í prófkjöri flokksins í Suðvesturkjördæmi, sem fram fór um helgina. Bjarni fékk aðeins um 55 prósent atkvæða, sem er lélegasta kosning formanns flokksins í rúmlega þrjátíu ár, eða síðan Geir Hallgrímsson fékk ekki nema 37,5 prósent atkvæða í oddvitasæti árið 1983. Árni Páll Árnason varð í efsta sæti í prófkjöri Samfylkingarinnar í Suðvesturkjördæmi, sem fram fór um helgina. Kristján Möller varð í efsta sæti í prófkjöri flokksins í Norðausturkjördæmi.

Sjálfstæðisflokkurinn

5.070 manns greiddu atkvæði í prófkjöri sjálfstæðismanna, sem þýðir 34 prósent kjörsókn. 2.728, eða 55,5 prósent, kusu Bjarna í fyrsta sætið. Ragnheiður Ríkardóttir varð í öðru sæti og Jón Gunnarsson í því þriðja. Vilhjálmur Bjarnason og Elín Hirst náðu fjórða og fimmta sæti. Ragnar Ónundarson, sem bauð sig fram í fyrsta sætið gegn Bjarna komst ekki í eitt af efstu sjö sætum.

Bjarni hlaut betri kosningu í fyrsta sætið árið 2009, en þá atti hann kappi við Þorgerði Katrínu Gunnarsdóttur í baráttunni um fyrsta sætið og fékk 62 prósent. Hann segist gjarnan hafa viljað fá meiri stuðning, en segir niðurstöðuna afgerandi. Hart hafi verið sótt að honum, en niðurstaðan breytti engu um stöðu hans.

Niðurstöður prófkjaranna

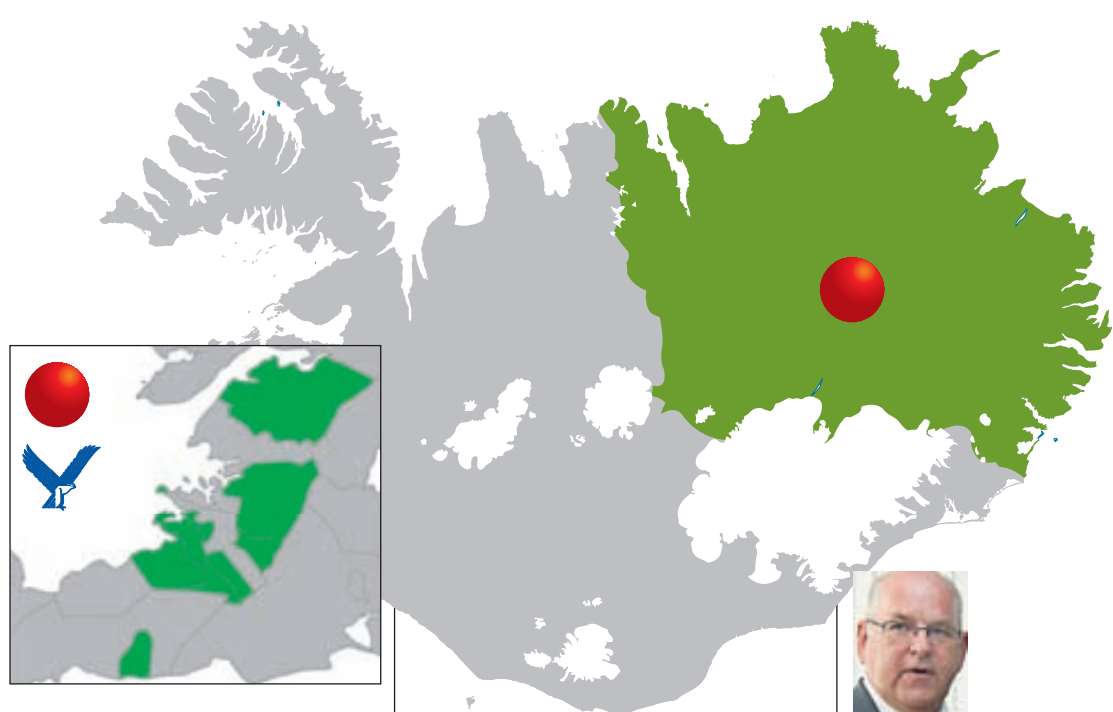

Samfylkingin í SV

1. Árni Páll Árnason
2. Katrín Júlíusdóttir
3. Magnús Orri Schram
4. Margrét Gauja Magnúsdóttir
5. Lúðvík Geirsson
6. Margrét Júlía Rafnsdóttir
7. Amal Tamimi



Sjálfstæðisflokkur í SV

1. Bjarni Benediktsson
2. Ragnheiður Ríkardóttir
3. Jón Gunnarsson
4. Vilhjálmur Bjarnason
5. Elín Hirst
6. Óli Björn Kárason
7. Karen Elísabet Halldórsdóttir



Samfylkingin í NA

1. Kristján L. Möller
2. Erna Indriðadóttir
3. Jónína Rós Guðmundsdóttir
4. Sigmundur Erni Rúnarsson
5. Helena Puriður Karlsdóttir
6. Örygur Hnefill Jónsson

Samfylkingin

2.129 manns kusu í prófkjöri Samfylkingarinnar í Suðvesturkjördæmi, 37 prósent fólks á kjörskrá, og kusu tæp 49 prósent þeirra Árna Pál í fyrsta sætið. Katrín Júlíusdóttir fékk stuðning tæplega 43 prósent í fyrsta sætið og lenti í öðru sæti. Magnús Orri Schram náði þriðja sæti.

inu, Lúðvík Geirsson því fjórða og Margrét Gauja Magnúsdóttir því fimmta. Vegna reglna um kynjaskiptingu færast Margrét upp fyrir Lúðvík.

Í Norðausturkjördæmi kusu 832 í prófkjöri flokksins, um 37 prósent, og fékk Kristján Möller 73 prósent atkvæða í fyrsta sætið. Helstu tíðindin urðu þau að Erna

Indriðadóttir velti Sigmundi Erni Rúnarssyni úr sessi og hlaut annað sætið. Jónína Rós Guðmundsdóttir lenti í þriðja sæti og Sigmundur í fjórða. Að óbreyttu mun hann því falla af þingi í vor og vekur það upp spurningar um hvað hann hyggst fyrir á þessum kosningavetri.

thorunn@frettabladid.is

HÆTTUR George Entwistle, forstjóri BBC, sagði upp starfi sínu í fyrradag.

FRÉTTABLAÐIÐ/AP

Tekur ábyrgð á mistökum: Forstjóri BBC sagði af sér

BRETLAND George Entwistle, forstjóri breska ríkisútvarpsins (BBC), hefur sagt af sér. Þetta tilkynnti hann í fyrradag en afsögnin kemur í kjölfar gagnrýni á fréttabáttinn Newsnight.

Í þættinum var fullt að þekktur þingmaður í lávarðadeildinni, hefði brotið kynferðislega gegn börnum. Fljótlega fóru böndin að berast að íhaldsmanninum McAlpine lávarði en þáttastjórnendur þurftu að biðjast afsökunar og gefa það út að McAlpine hefði verið ranglega bendlaður við málið. Breskur karlmaður um sextugt var handtekinn í gær í tengslum við málið en sá hefur ekki verið nafngreindur.

Við þetta bætist gagnrýni á ríkisútvarpið fyrir að hafa þaggað mál Jimmy Savile, hins þekktu þáttastjórnanda BBC sem lést í fyrra, niður í mörg ár.

LÖGREGLAN

Ekið á gangandi

Aðfaranótt sunnudags var ekið á gangandi vegfaranda í Bankastrætinu, miðbæ Reykjavíkur. Sá meiddist lítilsháttar á fæti en ökumaðurinn var á bak og burt þegar lögreglu bar að og ekki er vitað hver var að verki.

Nánari upplýsingar
fást í síma 570 2400
eða í tölvupósti,
namskeid@oryggi.is.



Dyravarðanámsskeið

Öryggismiðstöðin býður upp á námskeið fyrir dyraverði sem er viðurkennt af lögreglustjóra. Námskeiðið fer fram dagana 26.–28. nóv nk. Námskeiðsgjald er 42.000 kr.

Námskeið fyrir dyraverði er styrkhæft af fræðslusjóðum aðila vinnumarkaðarins.

Námskeiðið er 20 kennslustundir og tekur á eftirfarandi þáttum:

Lög og reglugerðir
Samskipti við lögreglu og neyðaraðila
Skyndihjálp
Fíkniefni
Brunavarnir
Sjálfsvörn

ÖRYGGI ○ VELFERÐ

Sími 570 2400 · oryggi.is
Stöndum vaktina allan sólarhringinn

ÖRYGGIS
MIÐSTÖÐIN

Við vildum bjóða upp á almennilegt kaffi.

**Þess vegna
settum við
Te & Kaffi í
málið.**

Gæðakaffið á Stöðinni
er unnið úr sérvöldum
kaffibaunum, ristudum
af Te & Kaffi.



Latte
329 kr.



Cappuccino
329 kr.



Swiss Mokka
með rjóma
429 kr.



Tvöfaldur
Latte
399 kr.



Tvöfaldur
Cappuccino
408 kr.



Americano
279 kr.



Espresso
229 kr.



Macchiatto
279 kr.



Auka
kaffiskot
79 kr.



Tilboð! Allir kaffidrykkir á 229 kr.
með kortum og lyklum Orkunnar
og staðgreiðslukorti Skeljungs.



www.stodin.is

Birtir hafa verið 300 pistlar á pödduvefnum á rúmum þremur árum og úr er orðinn mikilvægur gagnabanki:

Ómetanlegur gagnabanki á þremur árum

FRÆÐSLA Síðan pödduvefur Náttúrufræðistofnunar (NÍ) var settur á laggirnar í ágúst 2009 hafa 80 tegundir smádyra verið kynntar til leiks í um 300 pistlum alls. Markmiðið með vefnum var og er að fræða unga sem aldna, áhugasama sem angistarfulla, um tegundir smádyra á landi og í vötnum á Íslandi, eins og segir í frétt á vef NÍ. Vegna vinsælda stendur fyrir dyrum allsherjar endurskoðun sem á að létta alla upplýsingaleit á vefnum.

Á pödduvefnum er fjallað um pöddur af ýmsu tagi, tegundir

sem lifa í íslenskri náttúru og gördum landsmanna, hífýlum, vöruskemmum og gripahúsum, útlendar tegundir sem flækjast til landsins með vindum, svo og tegundir sem slæðast með varningi.

Í pöddupistlunum er sagt frá útbreiðslu tegundanna utan lands sem innan, lífsháttum þeirra og ýmsum öðrum fróðleik sem kann að vekja áhuga.

Veg og vanda af vefnum á Erling Ólafsson, skordýrafræðingur á Náttúrufræðistofnun.

- shá



BROTABROT Erling vinnur markvisst að því að ljósmynda dýrin og koma upp myndabanka þar sem kennir ýmissa grasa.



MYNDIR/ERLING ÓLAFSSON



HREYFT VIÐ LOFTINU Þessi kona notaði blævæng sinn í gríð og erg í Peking í Kína í gær.

FRÉTTABLAÐIÐ/AP

MATVÍS félagar



Félagsfundur verður haldinn þriðjudaginn
13. nóvember næstkomandi, kl. 17.00 á
Stórhöfða 31, gengið inn Grafarvogsmeginn.

Hlustaðu á Dísu ljósálf og Alfinn álfakóng á Vísi

Á Vísi er hægt að horfa á myndskreyttan upplestur úr þessum sígildu ævintýrum.



Ævintýrið um Dísu ljósálf kom fyrst út á íslensku árið 1928 í þýðingu Árna Óla og hefur margsinnis verið endurprentað. Dísu ljósálfur er ein klassískra sagna hollenska meistarans G.T. Rotman, sem fylgt hafa íslenskum börnum í tugum ára.

vísir

Meta Hörpu þrefalt lægra en Þjóðskráin

Fasteignamat sambærilegra eigna er mun lægra en Hörpu, að mati lögmannsstofunnar Lex. Málið er á leið fyrir dóm. Endurskoðunarfyrirtæki mátu virði Hörpu þrisvar sinnum lægra en Þjóðskrá, sem miðar við byggingarkostnað.

SKIPULAGSMÁL Harpa fellur mitt á milli þess að vera atvinnuhúsnæði með litlar sem engar leigutekjur og atvinnuhúsnæði sem almennt er keypt til útleigu, samkvæmt áliti lögmannsstofunnar Lex.

Aðferð Þjóðskrár við fasteignamat tekur ekki tillit til þess og stangast á við lög og skilar allt of háum fasteignagjöldum.

Lex hefur unnið álit fyrir Portus, móðurfélag Hörpu. Lex telur að Þjóðskrá hafi aðeins horft á byggingarkostnað Hörpu, sem sé óeðlilegt. Miða ætti við byggingarkostnað sambærilegra eigna. Þá ætti að taka tillit til fleiri þátta en byggingarkostnaðar. Þjóðskrá hafi ekki gætt jafnræðis og meðalhófs við fasteignamatið.

Þjóðskrá notar kostnaðaraðferð við fasteignamatið en þá er stuðst við byggingarkostnað, en hann er metinn 28 milljarðar króna. Undir það tekur yfirfasteignamatsnefnd. Aðrar aðferðir eru markaðsaðferð, sem byggir á samanburði við sölu sambærilegra fasteigna, og tekjaaðferð, sem byggir á tekjum og fasteignum og kostnaði vegna þeirra.

Lögmannsstofan ber saman fasteignamat á nokkrum húsum við Hörpu. Eins og sést til hliðar er fermetraverðið á Hörpu mun hærra.

kolbeinn@frettabladid.is



SAMBÆRILEGT VIÐ HÖRPU Lex telur Flugstöð Leifs Eiríkssonar falla best að eðli húsnæðis Hörpunnar. Hún sinni almannaþjónustu en hluti fasteignar sé nýttur til útleigu. Fermetrinn í Hörpu er þrefalt dýrari en í flugstöðinni.

FRÉTTABLAÐIÐ/VALLI

Samanburður við önnur hús

Salurinn í Kópavogi	Hluti af endurstofnverði	Kostn./m ²
Menningarhúsið Hof Akureyri	51%	293.815
Ráðstefnumiðstöð Grand Hótel	44%	194.176
Flugstöð Leifs Eiríkssonar	62%	128.550
Harpa	50%	218.107
	66,4%	697.332

Ólíkt mat á virði Hörpu

Fasteignamat 2013	21 milljarður
Mat PwC	6,8*
Mat Capacent	6,5-6,7*
Álitsgerð Lex	15,1**

*Mat á virði með hliðsjón af tekjum og gjöldum og nýtingarmöguleikum.

**Ef fasteignamat Hörpu væri 50% af endurstofnverði eins og er í mörgum tilvikum.

GOTT ÚRVAL AF NÝLEGUM GÆÐABÍLUM



MM Pajero Intense
3,2, Árgærd 2009, dísel
Ekinn 47.000 km, sjálfsk.

Ásett verð:
6.200.000,-



VW Polo 1.4 Comfort.
AT, Árgærd 2011, bensín
Ekinn 43.000 km, sjálfsk.

Ásett verð:
2.390.000,-



Audi A6 2.0T Avant
Terra, Árgærd 2007, bensín
Ekinn 52.500 km, sjálfsk.

Ásett verð
3.790.000,-



Toyota Auris sol
Hybrid, Árgærd 2012, hybrid
Ekinn 6.000 km, sjálfsk.

Ásett verð
4.100.000,-

Skoda Octavia 1,6 TDI
Combi, Árgærd 2011, dísel
Ekinn 33.000 km, beinskiptur
Ásett verð:
3.190.000,-

Komdu og skoðaðu úrvalið!

Laugavegi 174 | Sími 590 5040
Opíð virka daga frá kl. 10-18
og laugardaga kl. 12-16

HEKLA **NOTAÐIR**
BÍLAR

Þetta er tækið sem þig hefur dreymt um

**SAMSUNG**SAMSUNG · UE46ES6575
6500 LÍNANSamsung **SMART TV**

6500 línan frá Samsung hlaut strax fjölda viðurkenninga fagaðila og fagtímarita þegar þetta frábæra tæki kom á markað. 6500 línan hefur allt til þess að bera að verða eitt allra vinsælasta sjónvarpið í sögu Samsung. Kynntu þér betur þetta bráðsnjalla SMART TV sjónvarp frá Samsung!



Þráðlaust lykklaborð
fyrir sjónvarpið
fylgir frítt með
öllum tækjum með
svarta umgjörð
til 15. desember

Samsung LED·3D·SMART TV

- Clear Motion Rate: 400 Hz
- Upplausn: 1920 x 1080p FULL HD
- Skjár: Ultra Clear
- Skerpa: Mega
- AllShare: Auðveld samskipti Samsung tækja
- USB: Movie, kvikmyndir, ljósmyndir, tónlist
- Upptökumöguleiki: Já, tekur upp sjónvarpsútsendingu á utanáliggjandi harðan disk
- Netvafri: Já
- Social TV: Já, horfðu á sjónvarp og vertu á Facebook, You Tube, Flickr, Skype ofl.
- Sjónvarpsmóttakari: Digital, Analog og gervihnatta
- Tengingar: 4xHDMI, 3xUSB Movie, 1x Scart, Komponent, Komposit, LAN, heyrnartól
- Útlit: Val um svarta eða hvíta umgjörð



Tvenn 3D gleraugu
fylgja sjónvarpinu

Stærðir 32", 40", 46" og 55" (55" aðeins svört umgjörð)- sjá nánar á www.samsungsetrid.is

SAMSUNG 6500 er tilbúið til að gera þér alla skemmtun og samskipti í sjónvarpinu miklu betri og skemmtilegri.

SAMSUNG**SETRID**
samsungsetrid.is**ORMSSON**

SÍÐUMÚLA 9 · REYKJAVÍK · SÍMI 530 2900

LÁGMÚLA 8 · SÍMI 530 2800 · ormsson.isORMSSON
KEFLAVÍK
SÍMI 421 1535ORMSSON
AKRANESI
SÍMI 431 3333ORMSSON
ÞRISTUR-ÍSAFIRÐI
SÍMI 456 4751ORMSSON
AKUREYRI
SÍMI 461 5000ORMSSON
HÚSAVÍK
SÍMI 464 1515ORMSSON
VÍK-EGILSSTÖÐUM
SÍMI 471 2038ORMSSON
PAN-NESKAUPSTAÐ
SÍMI 477 1900ORMSSON
ÁRVIRKINN-SELFOSSI
SÍMI 480 1160

Fréttaskýring: Lyfjanauðganir á Íslandi

Aldrei tekist að greina nauðgunarlyf

Rannsakendum hefur aldrei tekist að greina leifar af nauðgunarlyfjum í blóðsýnum þolanda kynferðisbrota á Íslandi. Í fyrra var 21 sýni sent til rannsóknar. Prófessor segir áfengi vera algengasta nauðgunarlyfið.

Aldrei hefur tekist að sanna að þolanda kynferðisofbeldis hafi verið byrjað nauðgunarlyf á Íslandi. Þetta segir Jakob Kristinsson, prófessor í eiturefnafræði, sem hefur fengið sýni til rannsóknar frá lögreglunni í hvert sinn sem grunur vaknar um slíkt.

Með nauðgunarlyfjum er átt við lyf á borð á við róhypnól, smjörσύru og ketamín. „En það er reyndar eitt lyf sem finnst býsna oft,“ segir Jakob. „Það er áfengi. Áfengi er algengasta nauðgunarlyfið.“

Rannsóknir á blóðsýnum þeirra sem telja sér hafa verið byrjað eitur hófust fyrir aldamót og hafa nokkur slík sýni borist Rannsóknastofu í lyfja- og

eiturefnafræðum árlega síðan. Í fyrra barst 21 sýni, sex árið 2010 og fjórtán árið 2009.

Fljót að hverfa úr blóðinu

Björgvin Björgvinsson, yfirmaður kynferðisbrotadeildar lögreglunnar á höfuðborgarsvæðinu, kveðst ekki draga í efa að lyf af þessu tagi séu notuð í þessum tilgangi. Það sanni dæmi erlendis frá.

Ástæða þess að þetta hefur aldrei sannast er hins vegar sú að sum lyfjanna hverfa mjög fljótt úr blóðinu og eru illgreinanleg.

Jakob segir það reyndar lífseiga þjóðsögu að frægasta lyfið, róhypnól, sé svo óskaplega fljótt að hverfa. Sé það tekið í nógu miklu magni til að fólk verði rænulaust þá greinist það í nokkra daga á eftir, en vandaamálið sé frekar það að fórnarlömb nauðgunar sem grunar að þeim hafi verið byrjað lyf leiti ekki til lögreglu fyrr en að þessum nokkrum dögum liðnum.

Hann segir smjörσύruna erfðari viðfangs. „Smjörσύran er í okkur öllum, hvort sem okkur líkar betur eða verr. Það getur verið erfitt að skera úr um hvernær hún er yfir eðlilegum mörkum og hvernær ekki.“

Stígur Helgason
stigur@frettabladid.is



Nokkur ráð til að forðast nauðgunarlyf

Þótt gerandi beri að sjálfsgöðu alltaf alla ábyrgð á því að misnota sér ástand annarrar manneskju hafa ýmis samtök tekið saman ráð sem rétt er að hafa í huga úti á lífinu og kunna að verða til þess að færri mönnum takist ætlunarverk sitt:

- Ekki drekka neitt sem þú sást ekki hellt í glas eða blandað, hvorki frá barþjónum né öðrum á staðnum.
- Drekktu beint úr flösku frekar en úr glasi. Þannig er erfiðara að lauma einhverju í drykkinn.

■ Sum lyf – til dæmis róhypnól – gefa drykknum bitran keim. Ef bragð drykkjarins breytist skaltu hella honum. Það sama á við ef hann skiptir skyndilega um lit.

■ Ekki skilja drykkinn við þig. Kláraðu hann áður en þú ferð út að reykja og taktu hann með þér á salernið.

■ Þá þarf vart að taka fram að best er að halda hópinn og hafa gætur á vinum sínum og vinknum.

Helstu nauðgunarlyfin

RÓHYPNÓL

Svefn- og deyfilyf í töfluformi sem notað er við margvíslegum kvillum. Þekktasta nauðgunarlyfið og stundum notað sem samheiti yfir þau öll. Sumir framleiðendur hafa brugðist við því með því að bæta í töflurnar lit og bragði sem gerir drykki bláa og beiska, láta töflurnar freyða og leysast hægar upp en áður.

SMJÖRSÝRA

Sljógandi lyf í duft- eða vökvaformi sem er fyrst og fremst selt á ólöglegum markaði. Komst í fréttir á Íslandi þegar það fannst í áður óséðum mæli á útihátíðinni Eldborg sumarið 2001. Er notað sem vímuefni en hefur þau áhrif að sá sem það tekur man lítið eða ekkert eftir því sem gerist á meðan hann er undir áhrifum.

KETAMÍN

Mjög öflugt deyfilyf í vökva- eða duftformi. Notað í skurðaðgerðum og afbrigði þess til að deyfja stærri húsdýr. Veldur rænu- og minnisleysi. Hefur sárásjaldan fundist á Íslandi. Jakob Kristinsson segist einungis fá ketamínsýni inn á borð til sín á margra ára fresti.



Njóttu þess í botn,
bita fyrir bita

Vöruúrvalið í 10-11
er frábært og þar
færðu að sjálfsgöðu
súkkulaðikexið Remi
sem er einfaldlega
ljúffengt.

1011

Fljótlegt og þægilegt



Electrolux

- EWP-126100 Þvottavél**
Frábær heimilisvél frá Electrolux á ótrúlega hagstæðu verði.
- ✓ 1200 snúninga stillanlegur vinduhráði
 - ✓ 14 þvottakerfi þ.á.m. 30 mínútna hraðkerfi og kerfi fyrir viðkvæman fatnað
 - ✓ 3/6/9 klst framstillt ræsing
 - ✓ Tekur allt að 6 kíló af taui
 - ✓ A/A/B einkunn fyrir orkunýtni, þvottagæði og vinduhráða
 - ✓ XXL stór hurð - auðveld í notkun
 - ✓ Verð áður kr 99.900



GÁMASALA KR.
77.900
SPARAÐU 22.000



KYNNINGARVERÐ KR.
94.900
SPARAÐU 25.000

Electrolux

- ESL-63010 Innbyggð uppþvottavél**
Þessa hjóðlátu uppþvottavél er hægt að klæða með innréttingarhurð svo að hún verði fullkomlega falin í eldhúsinu.
- ✓ 5 þvottakerfi þ.á.m. pottakerfi, almenn kerfi og 30 mín. hraðkerfi
 - ✓ Framstillt ræsing möguleg
 - ✓ Hækkanleg/lækkanleg efri þvottakarfa
 - ✓ A/A/A einkunn fyrir orkunýtni, þvottagæði og þurrkun
 - ✓ Fullt verð kr. 119.900



KYNNINGARVERÐ KR.
94.900
SPARAÐU 25.000



KYNNINGARVERÐ KR.
109.900
SPARAÐU 25.000

Electrolux

- ERB-36233W Kæli- og frystiskápur**
Stór kæli- og frystiskápur með nægu rými
- ✓ 245 lítra kæli og 92 lítra frystir
 - ✓ FreshZone kæli skúffa 2-3°C fyrir kjöt, fisk ofl.
 - ✓ HxBxD 185 x 59,5 x 62 cm
 - ✓ Fullt verð kr 134.900



GÁMASALA KR.
39.900
SPARAÐU 5.000

exquisit

- GS-73 Frystiskápur**
73 lítra frystiskápur í borðhæð með 3 skúffum. Orkuflokkur A+.



KYNNINGARVERÐ KR.
69.900
SPARAÐU 30.000

Electrolux

- EOB-53003X Ofn**
Flottur innbyggður ofn í burstuðu kámfri stáli með klukku, blæstri og grilli
- ✓ 8 eldunarkerfi þ.á.m. undir- og yfirhiti, grill og blástur
 - ✓ Forritanleg klukka með hringingu og/eða framstilltri ræsingu
 - ✓ Air Control blásturstækni
 - ✓ Tvöfalt gler í ofnhurð
 - ✓ Fullt verð 99.900

KYNNINGARVERÐ KR.
69.900
SPARAÐU 20.000

Electrolux

- EHF-6241FOK Keramik helluborð**
Flott keramik helluborð með stálkanti og snertitökum
- ✓ Fjórar Hi-light hraðhellur þ.á.m. ein XXL 21 cm hella
 - ✓ Snertitakkar og LED stjórnbörð
 - ✓ Barnalæsing
 - ✓ Fullt verð kr. 89.900



KYNNINGARVERÐ KR.
11.990
37% AFSLÁTTUR

exquisit

- UBH-10ASINOX**
Kraftmikil eldhúsvífta úr burstuðu stáli með góðri lýsingu. Möguleiki á kolásíu eða útblæstri. Fullt verð 18.990



Electrolux

- ZEO-5410 Ryksuga**
Kraftmikil 1800W ryksuga með stillanlegum sogkrafti
- ✓ Innbyggð fylgihlutageymsla
 - ✓ Stór S-Bag örtrefjapoki
 - ✓ Fullt verð kr. 19.990

KYNNINGARVERÐ KR.
14.990
25% AFSLÁTTUR



exquisit

- MW-717 Örbylgjuofn**
Flottur 700W örbylgjuofn með snúningsdiski. Fáanlegur í hvítu, svörtu og silfurliðuðu

GÁMASALA KR.
12.990
GÁMASALA!

TRISTAR

- GR-2841 Minútugrill**
Minútugrill úr stáli með veltiplötum. Hentar fyrir smásteikur, hamborgara, panini ofl. Áður kr. 10.990



GÁMASALA KR.
7.990
SPARAÐU 3.000



GÁMASALA KR.
11.990
SPARAÐU 3.000

DOMO

- DO-9036G Heilsugrill**
Stórt og óflugt mínútugrill með 2000W elementi sem tryggir að safinn lokist inni í kjötinu, svo það haldist meyr og ljúffengt.
- ✓ Viðloðunarfrjár steikarplötur með djúpum rífluoðum rákum.
 - ✓ Hitastillir og hæðastillanleg veltiplata
 - ✓ Áður kr. 14.990



MX-4150 töfrasproti
Maukar & hakkar.
Áður kr. 2.990

1.495
50% AFSLÁTTUR

2.495
50% AFSLÁTTUR

ST-8138 Gufustraujarr
2000W með stálsóla
Áður kr. 4.990

AFSLÁTTUR

WG-2419 Baðvog
Órpunn og hárnákvæm
Áður kr. 5.990

2.995
50% AFSLÁTTUR

WK-1331 hraðsuðukanna
1 líter snúrlaus
Áður kr. 4.990

2.495
50% AFSLÁTTUR

CW-177 Pönnukökupanna
Virkar á allar hellur.
Áður kr. 3.990

1.995
50% AFSLÁTTUR

1.495
50% AFSLÁTTUR

BR-1009 Brauðrist
Hvít fyrir 2 sneiðar
Áður kr. 2.990

Rafha

Opið virka daga 9-18
laugardag 11-17
sunnudag 11-17

Suðurlandsbraut 16 108 Reykjavík
Sími 5880500
www.rafha.is

Kynningarverð gilda t.o.m. 1. desember

Kosningaloforð hafa aldrei verið varasamari:

Hókus pókus

Nú eru fimm mánuðir til næstu alþingiskosninga. Framboðin eru því farin að leggja drög að atkvæðaveiðum með loforðaflaumum. Sum loforðin eru skynsamleg. Sum kjánaleg. En allt of mörg eru beinleiðis brjáluð.

Skattalækkanir eru vel þekkt og aðlaðandi beita á kosningavertíð. Það vilja enda allflestir borga minna hlutfall af launum sínum í samneysluna til að geta eytt meiru í sjálfan sig og sína. Sjálfstæðisflokkurinn, einstakir frambjóðendur hans og allskyns fylgihnettir vilja hins vegar „vinda ofan af skattahækkunum ríkisstjórnarinnar“. Það sem vantar upp á þessar tillögur er hvernig það eigi þá að brúa gatið sem skapast í rekstri ríkissjóðs með raunhæfum hætti ef þessir viðbótar-tekjustofnar skila allt í einu engu. Neikvæður jöfnuður ríkissjóðs frá árinu 2008 og út næsta ár er nefnilega áætlaður samtals 600 milljarðar. Og gatið er enn að stækka.

SKOÐUN

Pórður Snær Júlíusson
thordur@frettabladid.is



Á sama tíma kynnir ríkisstjórnin fjárfestingaáætlun fyrir árin 2013-2015 upp á nokkra tugi milljarða sem hún hefur ekkert umboð til að hrinda í framkvæmd. Næsta ríkisstjórn verður aldrei bundin

af henni. Áætlunina á að fjármagna með veiðigjaldi, sem stærsti stjórnmalaflokkurinn vill afnema komist hann í ríkisstjórn, og sölu á bönkum sem enginn markaður er fyrir eða arðgreiðslum sem ekkert hefur verið ákveðið um hvort eða hvenær verði greiddar út.

Nýjasta kosningavetursæðið snýst um mismunandi útfærslur á því að þjóðnýta eignir þrotabúa gömlu bankanna til að endurfjármagna Ísland. Rökin eru þau að við höfum komist upp með að festa fullt af fé útlendinga hérlendis með neyðarlögunum og gjaldeyrishöftunum og því sé okkur ekkert að vanbúnaði að hirða restina. Það verður þó að gera sér grein fyrir því að þessar hugmyndir munu hafa víðtækar alþjóðlegar afleiðingar. Og það er nokkuð ljóst að sú erlenda fjárfesting sem þarf til að byggja hér upp þekkingarhagkerfið, sem öllum nýmóðins stjórnmalamönnum finnst svo gaman að tala um, kemur ekki hingað ef meiri líkur en minni eru á að fjárfestarnir fái ekki peningana sína til baka.

En stærsti uppboðsmarkaðurinn snýst um almennar skuldaniðurfellingar. Fyrsta boð kom frá Framsóknarflokknum, sem ætlar að vaða í 20 prósentu niðurfellinguna í nýrri og dýrari útfærslu. Næsta kom frá Samstöðu sem ætlaði fyrst að búa til einhvers konar peningavél til að láta skuldir hverfa, en hefur síðan tekið upp nýkrónustefnu sem í felst stórtæk eignaupptaka. Nýjasta, og hæsta, tilboð kom síðan frá Hægri grænum. Það felur í sér að húsnæðislán verði lækkuð um 44 prósent hið minnsta. Þá byggir Dögun tilveru sína á regnbogaloforðum um skuldaniðurfærslur og einstakir þingmenn gömlu flokkanna hafa einnig talað á svipuðu nótum. Það minnst hins vegar enginn á hundruð milljarða óumflýjanlegan kostnað ríkis og lífeyrissjóða af þessu brjálaði.

Töfralausnapólitík hefur aldrei tröllriðið landanum af jafn miklu offorsi og hún gerir um þessar mundir. Það virðist lenska að lofa undralausn á vandamálum sem er ekki hægt að leysa nema með skynsamlegri langtímanálgun. Þótt stjórnmalamenn veifi sprota og kalli „hókus pókus!“ þá hverfa vandamálin nefnilega ekki. Þvert á móti gætu töfrabrogðin skilið okkur eftir í mun verri málum fái stjórnmalamennirnir sem lofa þeim umboð.

FRÉTTABLAÐIÐ

ÚTGÁFUFLAG: 365 miðlar ehf. STJÓRNARFORMAÐUR: Ingibjörg S. Pálmadóttir FORSTJÓRI OG ÚTGÁFUSTJÓRI: Ari Edwald RITSTJÓRI: Ólafur P. Stephensen olafur@frettabladid.is AÐSTODARRITSTJÓRI: Steinunn Stefánsdóttir steinunn@frettabladid.is Fréttablaðið kemur út í 90.000 eintökum og er dreift ókeypis á heimili á höfuðborgarsvæðinu og Akureyri. Einnig er hægt að fá blaðið í völdum verslunum á landsbyggðinni. Fréttablaðið áskilur sér rétt til að birta allt efni blaðsins í stafrænu formi og í gagnabönkum án endurgjalds. Íssn 1670-3871

DELL Optiplex 3010 Hagkvæm og áreiðanleg á góðu verði



Vinnustöð fyrir hvaða skrifstofu sem er.

Listaverð 179.990 kr. stk.

1-9 tölvur 119.900 kr. stk.

10+ tölvur 109.900 kr. stk.

Nánari upplýsingar á www.advania.is/kynningarverd í síma 440 9010 eða í tölvupósti sala@advania.is

Öll verð eru með vsk. Tilboðið gildir á meðan birgðir endast.

Sætún 10 | 105 Reykjavík | Sími 440 9000



FRÁ DEGI TIL DAGS

Bæjarfélagakosningin

Lúðvík Geirsson lenti, eftir kynjaskvótatiltæringar í fimmta sæti í prófkjöri Samfylkingarinnar í Suðvesturkjördæmi, en hann sóttist eftir öðru sætinu. Lúðvík ritaði á Facebook-síðu sína að umhugsunarefni væri fyrir flokkinn í Kraganum að Hafnfirðingar ættu ekki stuðning í efstu sæti listans, heldur röðuðu sér þar Kópavogsbúar. Nú er traudla til persónutengdri kosning en prófkjör og því veltir maður því fyrir sér hvort úrslitin hafi frekar endurspeglad

hverja Samfylkingarfólk vildi sjá í efstu sætum en hreppamörk.

Eflist í andstöðunni?

Sigmundur Erni Rúnarsson reið ekki feittum hesti frá prófkjöri Samfylkingarinnar í Norðausturkjördæmi, en hann lenti í fjórða sæti. Sigmundur hefur nokkrum sinnum talað gegn stefnu ríkisstjórnarinnar á kjörtímabilinu. Ætli úrslitin efla hann í þeirri andstöðu?

Strengir stilltir saman

Bjarni Benediktsson, formaður Sjálfstæðisflokksins, fékk rúmlega helming atkvæða í fyrsta sæti í prófkjöri Sjálfstæðisflokksins í Kraganum. Raunar mun minna fylgi, ef reikni-reglur hans sjálfs um þá sem sitja heima í kosningum eru brúkaður. Vilhjálmur Bjarnason, formaður Félagsfjárfesta, var sigurvegari prófkjörsins, hreppi þriðja sætið. Það verður áhugavert að sjá þá stilla strengi sína saman eftir hvassa gagnrýni Vilhjálm á viðskiptamenningu síðustu ára.

kolbeinn@frettabladid.is



HALLDÓR



Græna hagkerfið á góðri leið

Umhverfismál



Skúli Helgason
Þingmaður Samfylkingarinnar

Alþingi samþykkti með öllum greiddum atkvæðum þann 20. mars síðastliðinn stefnu um eflingu græna hagkerfisins, sem nefnd allra þingflokka undir minni forystu mótaði á árunum 2010-2011. Stefanur felur í sér fimmtíu tillögur um aðgerðir sem hafa það að markmiði að skapa atvinnu og verðmæti með aðferðum sem samrýmast markmiðum sjálfbærrar þróunar.

Lagt er til að ríkið skapi aðstæður fyrir uppbyggingu græns hagkerfis með ýmiss konar hagrænum hvötum sem örvi fyrirtæki í mismunandi atvinnugreinum til að þróa eða taka upp umhverfisvænar lausnir og verkferla. Víða eru grænir sprotar í íslensku atvinnulífi og má þar nefna græna ferðaþjónustu, fyrirtæki á sviði líftækni og umhverfistækni, vistvæna hönnun, lífræna landbúnaðarframleiðslu og svo mætti lengi telja.

Verkefnastjórn á vegum forsætisráðuneytisinnar nú að forgangsröðun til lagna og mati á kostnaði þeirra. Stefnt er að því að strax í byrjun næsta árs verði hafist handa við að innleiða fyrsta áfanga aðgerðaáætlunar um eflingu græna hagkerfisins. Þar verður m.a. lögð áhersla á að auka fjárfestingar og skapa atvinnu, inn-

leiða græn vinnubrögð í stjórnsýslunni, auka fræðslu til almennings og fyrirtækja um sjálfbæra þróun og skapa frekari hvata til notkunar umhverfisvænna samgöngumáta.

Ríkisstjórnin hefur samþykkt að verja 3,5 milljörðum króna í græna hagkerfið á næstu þremur árum sem hluta af fjárfestingaáætlun og fer sú tillaga nú til meðferðar og afgreiðslu á Alþingi. Fyrir það fjármagn er m.a. ætlunin að setja á fót sjóð sem fjárfestir í grænni atvinnustarfsemi hér á landi, laða til landsins grænar erlendar fjárfestingar, stuðla að orkuskiptum í skipum, hvetja til „grænkunar“ fyrirtækja með endurgreiðslum og auka áherslu á vistvæna innkaup, en ríkið kaupir á hverju ári vörur og þjónustu fyrir 100 milljarða króna og getur sent sterk skilaboð út á markaðinn með því að leggja áherslu á innkaup sem uppfylla umhverfiskröfur.

Miklar deilur stóðu um árábil um þá stóriðjustefnu sem stjórnvöld ráku á árunum 1995 til 2007. Með eflingu græna hagkerfisins sendum við skýr skilaboð um breytta stefnu þar sem sköpun atvinnu og verðmæta er í góðu samræmi við umhverfisvernd og sjálfbærni.

Strákarnir okkar

Í DAG

Guðmundur Andri Thorsson
riðhöfundur



Strákar í að minnsta kosti Sþremur framhaldsskólum hafa nú með skömmu millibili álpað inn á jarðsprengjussvæði opinberrar umræðu með framgöngu sem fer út yfir öll mörk kvenfyrirlitningar, en var eflaust aldrei „þannig meint“, heldur bara „grín sem fór úr böndunum“.

Við þessi gömlu sýnum því að sjálfsögðu umburðarlyndi, veifum samt áminnandi vísingri og vonum að drengirnir læri sína lexíu, sem þeir gera eflaust. Málið snýst ekki um þessa piltu sem einstaklinga heldur hitt: hvers vegna þekkja þeir ekki mörkin?

Bara grín

Grín sem fór úr böndunum. En grín er aldrei bara grín. Það er sjálfur vígvöllur hugmyndanna. Ekkert afhjúpar betur en brandari – þann sem segir hann. Brandarar eru hinn ásættanlegi vettvangur fyrir hið ósættanlega. Þeir eru lygin sem segir satt. Þar leikum við okkur með fjarstæður og hugmyndir sem við vitum að eru rangar. Almennt samkomulag er um það þegar einhver kveður sér hljóðs til að segja brandara eða fara með gamanmál: Hér á eftir ætla ég að fara út fyrir mörk skynsemi og réttra skoðana. Nú er ég að fara að segja vitleysu. Í gamanmálum er því teft saman sem ekki á saman, háu og lágu, göfugu og lítillsigldu, því heilaga og því óhreina. Og allir hlæja á eftir eins og til staðfestingar því hversu skemmtilega fráleitt það hafi verið sem sagt var.

En þessi eiginleiki brandarans getur þá líka orðið nokkurs konar skálkaskjól; leið til að viðra það sem viðkomandi langar að segja en veit í rauninni að er ekki við hæfi, vegna þess til dæmis að það meidir aðra. Grínið getur verið leið til að grafa undan valdi – en það getur líka verið leið til þess að festa í sessi vald. Í ákveðinni tegund af bröndurum viðra ráð-

andi hópar sem telja sig í miðju valda og áhrifa fordóma sína gagnvart svokölluðum minnihlutahópum, nota brandarann til að niðurlægja þá sem neðar eru í stigveldinu; gömlu íslensku sögurnar af Bakkabræðrum eru af því tagi; og allt smælingjagrinið sem Íslendingar hafa svo miklar mætur á.

Þetta helgast af aðstæðunum. Við sitjum í hring og einhver kveður sér hljóðs til að segja brandara og það þykir kurteisi að hlæja að honum. Í bröndurum er sem sé þvingaður fram almennur hlátur og þar með viðurkenning á þeim hugmyndum sem liggja brandaranum til grundvallar. Við hlæjum með og tökum um leið undir hugmyndir sem við myndum alla jafna ekki gera; til dæmis að konur séu upp til hópa fáfróðar og eyðslusamar

körllum til borðs og sængur og karlinn þurfi að vera vakinn og sofinn í því að bæla niður hvers kyns tilhneigingar konunnar til sjálfstæðis. Þar með er ekki sagt að þessir drengir aðhyllist slíkar ranghugmyndir – í rauninni. Þessi tíðarandi er ekki áberandi í opinberri umræðu – nema í skúmaskotum athugasemdakerfa netsins – og þegar hann skýtur upp kollinum á opinberum vettvangi verður fólk almennt felmtri slegið. En hann er þarna einhvers staðar.

Hann er í því menningarefni sem ungu fólk er almennt boðið upp á; ekki þarf lengi að horfa á myndbönd poppstöðvanna til að sjá þennan tíðaranda, og er þá ónefnt allt það ofbeldisefni í ýmsum myndum sem menn milli tektar og tvítugs hafa horft á inni í herberginu sínu frá unga



Af hverju eru strákar á þessum aldri aftur og aftur að vekja á sér athygli með svo lítið skemmtilegum klúrheitum...

og ákaflega illa akandi afætur á sistrítandi eiginmönnum sínum en ljóshærðar konur séu fagarar og fákænar í jöfnum og réttum hlutföllum. Og svo framvegis.

Tíðarandinn

Af hverju þekkja þeir ekki mörkin? Af hverju eru strákar á þessum aldri aftur og aftur að vekja á sér athygli með svo lítið skemmtilegum klúrheitum sem ganga út á mjög skringilegar hugmyndir um kynferðislegt samneyti kynjanna? Enn og aftur: við megum ekki alháfa um unga karla út frá þessu, og ekki draga hvatvíslegar ályktanir um innræti þeirra sem hafa í frammi svo mislukkðu gamanmál. En eitthvað eru þeir að tjá. Þeir eru að tjá sig.

Þeir eru andsetnir. Í þeim hefur tekið sér bólfestu illur andi og hvæsir og fnæsir út um munninn á þessum vesalings drengjum. Sá illi andi er tíðarandinn sem fullur er af kvenhatri, kvenótta og kvennakúgun, þar sem sú hugmynd er allsráðandi að konur eigi að þjóna

aldri, athugasemdalaust.

Ungir menn fá sem sé að minnsta kosti tvöföld skilaboð frá samfélaginu. Og línum getur slegið saman. Menningarefnið sem þeir neyta frá unga aldri, grínið sem þeir horfa á, músíkvídeóin, tölvuleikirnir og annar sjónrænn neysluvarningur þeirra – hin menningarlega innræting sem þeir fá – hið andlega kókópöfss sem þeir nærast á – er allt fremur hömlulaust, espandi, hvatning til að lifa á forsendum hvatalífsins og fullt af stereótýpum, karl- og kvenlegum. Við þurfum ekki að horfa lengi á Cartoon network og þætti þar sem ætlaðir eru litlum drengjum til að sjá slíkan ofstopa. Úti í hinu raunverulega lífi fá ungir menn – auðvitað í misjöfnum mæli – þau skilaboð frá foreldrum og skóla að konur séu jafningjar þeirra og þeim beri að sýna virðingu. Þeir fá allt önnur skilaboð úr svonefndu afþreyingarefni. Flestir strákar átta sig á þessu. En þegar þessum ólíku hugmyndaheimum lýstur saman getur orðið sprenging.

Skortur á bílastæðum við Laugaveg

Skipulagsmál

Jón Sigurjónsson
kaupmaður



Borgaryfirvöld kynntu nú á dögunum deiliskipulag fyrir reiti þá við Laugavegin sem eru í eigu fasteignafélagsins Regins hf. Það er mikið fagnaðarefni að Reginsmenn hyggi á framkvæmdir á þessum reitum, en eitt af því sem staðið hefur verslun við Laugavegin fyrir þrifum er skortur á nýtiskulegu verslunarhúsnæði.

Eitt atriði veldur mér þó miklum áhyggjum í tillögum að uppbyggingu og það er hversu fáum bílastæðum er gert ráð fyrir á svæðinu og sér í lagi neðanjarðar. Í fljótu bragði sýnist mér sem bílastæðum á umræddum lóðum muni ekkert fjölga frá því sem nú er, þrátt fyrir margfalt byggingamagn og vonandi margföld umsvif. Sér í lagi er þetta var-

hugavert þar sem gert er ráð fyrir íbúðum, en rétt er að hverri íbúð fylgi a.m.k. eitt bílastæði neðanjarðar, ella munu íbúar leggja í stæðin allt í kring, sem einkum eru ætluð verslun og viðskiptum á svæðinu.

Með framkvæmdum Regins á þessu svæði gefst Reykjavíkurborg,

og/eða Regin eftir atvikum, einstakt tækifæri til að útbúa almenningsbílastæði neðanjarðar á þeim slóðum þar sem hvað helst skortir bílastæði til framtíðar í miðborginni. Milli Hverfisgötu og Laugavegar væri hvað best að koma fyrir bílastæðum sem gagnast geta versluninni á þessum slóðum og nægir að fara eina hæð niður. Nú er tækifæri til að ráðast í þessar framkvæmdir – tækifæri sem mun aldrei gefast aftur á þessu svæði í framtíðinni. Ég hef sjálfur staðið að byggingu tveggja húsa við Laugavegin og komið fyrir stórum bílakjöllurum undir þeim húsum án teljandi vandkvæða.



Ef viðskiptavinir fá ekki stæði nærri verslunum leita þeir annað.

Borgaryfirvöld hafa ítrekað á umliðnum misserum amast við bílnum og segja má að bílahatur sé ríkjandi í borgarpólitíkinni. En hvað sem líður andstyggð manna á bílum verður ekki framhjá því lítið að þetta er sá fararmáti sem flestir hafa kosið sér og ef viðskiptavinir fá ekki stæði nærri verslunum leita þeir annað.

Óskandi væri að borgaryfirvöld opnuðu augu sín fyrir því einstaka tækifæri sem þau fá til byggingar almenningsbílastæða á umræddum lóðum. Ef þau láta sér þetta tækifæri úr greipum ganga er raunveruleg hættu á stórslysi í skipulagsmálum miðborgarinnar til framtíðar lítið.

Sala skuldabréfs

Orkuveita Reykjavíkur hefur falið Straumi fjárfestingabanka hf. að skoða mögulega sölu á skuldabréfi í eigu Orkuveitu Reykjavíkur, útgefna af Magma Energy Sweden A.B.

Orkuveita Reykjavíkur eignaðist skuldabréfið í tengslum við sölu á hlutabréfum í HS Orku hf. árið 2009. Skuldabréfið er USD 67.891.888 að nafnvirði, ber 1,5% vexti og er með lokagjalddaga árið 2016. Skuldabréfið er tengt álverði að ákveðnu marki og er tryggt með veði í hlutabréfum í HS Orku hf.

STRAUMUR



Allar nánari upplýsingar um skuldabréfið og mögulega sölu má nálgast hjá Straumi í síma 585-6600 eða í gegnum netfangið magmaskuldabref@straumur.com

AF NETINU

Samfylkingin, sjálfsmýndin, hægri- og vinstri-sveiflur

Arni Páll Árnason boðar breytingar nú þegar hann hefur sigrað í prófkjöri í Kraganum. Eins og kom fram í Silfri Egils í dag er hann einni maðurinn sem langar mjög mikið að verða formaður Samfylkingarinnar. Kannski tekst honum það. Hann segir að þurfi nýjan takt.

Það er samt óljósara hvað felst í þessu? Er það Samfylking sem er vinsamlegri stóriðju, fjármagni og útgerð? Sem á þá minni samleið með Vinstri grænum en á tíma Jóhönnu? Flokkur sem sveiflast aftur til hægri, eftir að hafa sveiflast til vinstri á tíma hrunsins, en þar áður hafði hann verið í mikilli hægri sveiflu?

blog.pressan.is/silfuregils

Egill Helgason

SUMARBÚSTAÐALÓÐIR HRAUNBORGUM

- Þjónustumiðstöð
- Sundlaug og heitir pottar
- Níu holu golfvöllur
- Mini golf
- Hjólaleiga og sparkvöllur
- Útsýnisskífa
- Tjaldstæði /hjólhýsasvæði
- Frábært útivistarsvæði

Eigum til ráðstöfunar nokkrar sumarþustaðalóðir á einu vinsælasta sumarþustaðasvæði landsins.

Að Hraunborgum í Grímsnesi við Kíðjabelgsveg eru nokkrar 5000m² lóðir til leigu með lóðarleigusamninga til 50 ára. Heitt og kalt vatn er á svæðinu og eru lóðirnar tilbúnar til afhendingar.

Hraunborgir eru í 70 km fjarlægð frá höfuðborgarsvæðinu og eru í næsta nágrenni við margar helstu náttúruperlur landsins, þar er einnig kjörin aðstaða til útivistar.

Allar nánari upplýsingar:

asgeir@sjomannadagsrad.is og í síma: 585 9301

Sjómannaágráð
í Reykjavík og Hafnarfirði



NÓVEMBER TILBOÐ

GERÐU FRÁBÆR KAUP Allt að 80% lánamöguleikar

Mikið úrval af nýlegum, lítið eknum bílum á tilboði í nóvember!



Tökum notaðan uppi!
notaðan! Erum í
sammingsstuði!

HYUNDAI i30 CLASSIC
Nýskr. 05/11, ekinn 36 þús km.
bensín, beinskiptur
Rnr.190664.

Frábær kaup kr.
2.090 þús.



NISAN NOTE VISIA
Nýskr. 06/11, ekinn 46 þús km.
bensín, beinskiptur.
TILBOÐ kr. 1.990 þús.
Rnr.200929



HYUNDAI i10 GL
Nýskr. 10/10, ekinn 42 þús km.
bensín, beinskiptur.
TILBOÐ kr. 1.380 þús.
Rnr.190643



SUZUKI GRAND VITARA LUX
Nýskr. 06/10, ekinn 36 þús km.
bensín, sjálfskiptur.
TILBOÐ kr. 3.390 þús.
Rnr.151480.



CHEVROLET LACETTI STATION
Nýskr. 01/11, ekinn 30 þús km.
bensín, beinskiptur.
TILBOÐ kr. 1.590 þús.
Rnr.280227.



TOYOTA COROLLA TERRA
Nýskr. 06/09, ekinn 66 þús km.
diesel, beinskiptur
TILBOÐ kr. 1.990 þús.
Rnr.102143



NISAN MICRA VISIA
Nýskr. 03/11, ekinn 11 þús km.
bensín, beinskiptur.
TILBOÐ kr. 1.980 þús.
Rnr.141354.

bilaland

Kletthálsi 11 og Breiðhöfða -110 Reykjavík
Sími 525 8000 - bilaland@bilaland.is
www.bilaland.is



www.facebook.com/bilaland.is

Framsýni í fyrirrúmi

Lífeyrismál

Vilhjálmur
Egilsson
framkvæmdastjóri
Samtaka atvinnulífsins



Lífeyrissjóðirnir eru taldir eintraustasta stoðin í íslensku samfélagi af öllum þeim alþjóðlegu stofnunum og aðilum sem fjalla um íslensk málefni. Grunnhugsun lífeyriskerfisins er að hver kynslóð spari fyrir sig og hefur það reynst afar farsælt fyrirkomulag og mun afstýra ómældum erfiðleikum í lífeyrismálum og skattlagningu á almenning og atvinnulíf þegar fram líða stundir.

Með fyrirkomulagi sjóðssöfnunar í íslensku lífeyrissjóðunum má ætla að vel yfir 50% af lífeyrisgreiðslum komi af tekjum af fjármagnsmarkaði en innan við helmingur verði framlög af vinnutekjum. Ef byggt væri á gegnumstreymi þar sem samþimaskattlagning á vinnumarkaði stæði undir lífeyrisgreiðslum yrði álagið óbærilegt þegar fram líða stundir.

Í mörgum nágrannalöndum er glímt við mikinn vanda í lífeyrismálum. Hlutfallslega fjölger sifjell lífeyrisþegum á móti þeim sem eru á vinnumarkaði. Þar með aukast kröfur um hærri álögur á vinnumarkað, skerðingu á lífeyr-

isgreiðslum eða hækkun lífeyrisaldurs eða blöndu af öllu þessu. Lífeyriskerfi sem byggð hafa verið á samtíma skattlagningu á vinnumarkað eru að lenda uppi á skeri.

Mannfjöldaprógn á Íslandi er svipuð og í nágrannalöndunum þótt hún gerist aldarfjórðungi síðar en þar. Búast má við því að árið 2050 verði 27% þjóðarinnar 65 ára og eldri en þetta hlutfall er nú um 12%. Ennfremur má búast við því að árið 2050 verði 11% þjóðarinnar 80 ára og eldri sem er nokkuð svipað hlutfall og nú hefur náð 65 ára aldri. Árið 2050 má búast við því að rúmlega tveir verði á vinnualdri, eins og hann er nú, fyrir fyrir hvern einn sem er á lífeyrisaldri.

Íslenska lífeyriskerfið gerir þjóðina vel í stakk búna til þess að takast á við þau verkefni sem fylgja þessari þróun. Útgangspunktur í kerfinu er að inngreiðslur eru skattfrjálssar en útgreiðslur skattskyldar. Þetta þýðir að hver kynslóð er ekki aðeins að leggja ráðstöfunartekjur sínar til hlíðar vegna framtíðarinnar heldur skattgreiðslurnar líka. Lífeyrisþegar framtíðarinnar verða því skattgreiðendur og leggja sitt af mörk-

um til þess að standa undir þeirri þjónustu sem þeir fá, t.d. heilbrigðisþjónustu sem stórukin þörf verður fyrir.

Uppbygging lífeyriskerfis eins og hér á landi tekur marga áratugi. Það hefur verið að þróast smám saman í meira en 100 ár, stórt skref var stigið fyrir meira en 40 árum og svo mörg minni skref í kjölfarið. Enn á lífeyriskerfið eftir að þroskast og dafna. Nú koma 58% lífeyrisgreiðslna frá lífeyrissjóðum en 42% frá almannatryggingum. Lífeyrisgreiðslur almannatrygginga eru nú 4% af vergri landsframleiðslu sem er með því lægsta sem sést í velferðarríkjum.

Mörgum sem nú hefja töku lífeyris finnst þeir hafa slök lífeyrisréttindi úr lífeyrissjóðum. Ástæður þess geta verið ýmsar m.a. vegna þess að lengi var einungis greitt iðgjald af dagvinnu og jafnvel var þak á inngreiðslur. Nú er lágmarksíðgjald 12% af öllum launum. Lífeyrisréttindin úr lífeyrissjóðum verða því sifjell meiri eftir því sem nýir árgangar ná lífeyrisaldri. Eftir 20 til 30 ár koma lífeyrisgreiðslur að meginhluta úr lífeyrissjóðum en hlutverk almannatrygginga verður takmarkaðra en nú.

Staða Háskólans í Reykjavík

Menntamál

Sverrir
Ólafsson
prófessor í
fjármálastærðfræði við
Háskólann í Reykjavík



HR í háskólasamfélaginu er afar mikilvægt. Hann er menntastofnun sem þjóðin getur verið stolt af og stjórnvöld ættu, með hagsmunum Íslendinga að leiðarljósi, að styðja Háskólann í Reykjavík áfram til dádaverka á sviði menntunar og rannsókna.

Þrátt fyrir þetta eru blikur á lofti. Í frumvarpi ríkisstjórnarinnar til fjárlaga fyrir árið 2013 er lagt til að HR hljóti hlutfallslega langtum minni fjárhagslegan stuðning en sambærilegar stofnanir í þjóðfélaginu. Og þetta er þrátt fyrir óumdeilanlegan árangur skólans, bæði á sviði reksturs, kennslu og rannsókna. Skilvirkni í rekstri skólans er óumdeilanleg. Staðreyndirnar tala sínu máli:

og hamingjusamara samfélagi í framtíðinni. Lækkun á árlegu framlagi ríkisins til HR nemur 500 milljónum að raunvirði. Niðurskurður fjárframlags ríkisins til Háskólans í Reykjavík er yfir 17% milli árunna 2009 og 2013, á meðan niðurskurður til Háskólans á Akureyri er um 8% yfir sama tímabil og niðurskurður til Háskóla Íslands er innan við 1%. Hér er rétt að benda á að hefði niðurskurður til HR verið sambærilegur við HA, væri HR með verulega jákvæða afkomu árið 2012 og mun minni halli hefði verið 2011.

Það er einfaldlega skemmdarverk að höggva svo hart að þessari metnaðarfullu stofnun, sem stuðlar að menntun frábærs

Ég skora á stjórnvöld að endurskoða afstöðu sína til fjármögnunar Háskólans í Reykjavík. Árangur HR er óumdeilanlegur og íslenskt mennta- og fræðasamfélag væri langtum fátækara ef þessa háskóla nyti ekki við í núverandi mynd.

- HR útskrifar 18% þeirra sem ljúka háskólamenntun fyrir 14% af framlögum hins opinbera til kennslu á háskólastigi.

- Háskólinn í Reykjavík birtir 14% greina í ISI-tímaritum, þó svo að hann fái aðeins 9% af framlögum hins opinbera til rannsókna í háskólum.

- Háskólinn í Reykjavík útskrifar tvo þriðju allra sem ljúka tækninámi á háskólastigi, helming allra sem ljúka viðskiptafræðinámi og þriðjung þeirra sem ljúka laganámi.

- Viðskiptadeild Háskólans í Reykjavík býður upp á eina viðskiptafræðinámið á Íslandi sem hefur alþjóðlega gæðavottun, EPAS-vottun á BSc-námi og MBA-vottun á MBA-náminu.

- Háskólinn í Reykjavík starfar í nánnum tengslum við atvinnulífið og vinnur stöðugt að því að mæta þörfum Íslands fyrir menntaðan mannauð.

Samt er nú höggvið að stoðum skólans og um leið að íslensku mennta- og fræðasamfélagi, einmitt þess hluta samfélagsins sem svo brýnt er að styrkja svo við fáum að lifa í traustara

fólks, á öllum aldri, á margvíslegum fræðasviðum og menntastigum, allt frá einstökum námskeiðum, grunnháskólagráðum, til meistara- og doktorsgráða. Það er óviðunandi að veita HR ekki sanngjarnan stuðning í samræmi við það sem aðrar ámtóta stofnanir samfélagsins njóta.

Fram hefur komið að skólann vanti um það bil 120 milljónir króna til að ná endum saman árið 2012. Upphæðin sem um er að ræða samsvarar verði stórs einbýlishúss. Á að stefna næststærsta háskóla landsins í hættu fyrir þessa upphæð?

Ég skora á stjórnvöld að endurskoða afstöðu sína til fjármögnunar Háskólans í Reykjavík. Árangur HR er óumdeilanlegur og íslenskt mennta- og fræðasamfélag væri langtum fátækara ef þessa háskóla nyti ekki við í núverandi mynd. Ég treysti því að stjórnvöld sjái sóma sinn í að veita Háskólanum í Reykjavík þann stuðning sem hann verðskuldar. Hér má einungis taka mið af gæðum á framlagi háskólans og hagsmunum íslensks samfélags.

Um frumvarp til laga um trúfélög og lífsskoðunarfélög

Trúmál

Bjarni Randver Sigurvinsson
stundakennari við HÍ



Pétur Pétursson
prófessor við HÍ



Ögmundur Jónasson innanríkisráðherra skrifar grein í Fréttablaðið 25. okt. sl. þar sem hann greinir frá því að frumvarp til laga um skráningu trúfélaga og lífsskoðunarfélaga sæti slíkri andstöðu á Alþingi að ekki hafi náðst að leggja það fram til atkvæðagreiðslu. Frumvarpið snýst að stórum hluta um að koma á jafnræði milli skráðra trúfélaga og annarra lífsskoðunarfélaga sem kenna sig við trúleysi. Slíkt frumvarp er fyrir löngu orðið tímabært eins og við bentum á í grein um drögin að því í Morgunblaðinu 24. nóvember 2011 og ber að þakka Ögmundi fyrir það hvernig hann hefur fylgt málinu eftir.

En þótt við styðjum frumvarpið í megindrátum gerum við enn athugasemdir við þann greinarman sem gerður er þar á trúfélögum og lífsskoðunarfélögum. Þar er skilyrðið fyrir skráningu trúfélags „að um sé að ræða félag sem leggur stund á átrúnað eða trú“ meðan skilyrðið fyrir skráningu lífsskoðunarfélags er „að um sé að ræða

félag sem byggist á veraldlegum lífsskoðunum, miðar starfsemi sína við ákveðin siðferðisgildi og mannrækt og fjallar um siðfræði eða þekkingarfræði með skilgreindum hætti“. Út frá forsendum almennra trúarbragðafræða er auðveldlega hægt að færa rök fyrir því að þessi aðgreining standist ekki. Öll trúfélög eru lífsskoðunarfélög, öll miða þau starfsemi sína við ákveðin siðferðisgildi og mannrækt og öll fjalla þau um siðfræði og þekkingarfræði með skilgreindum hætti. Þannig er ekki hægt að halda því fram að þetta sé sérkenni félaga sem byggjast á „veraldlegum lífsskoðunum“.

Þar að auki má hæglega færa rök fyrir því út frá viðteknum skilgreiningum og flokkunarkerfum innan almennra trúarbragðafræða að sú aðgreining milli trúar og veraldlegra lífsskoðana sem gerð er í frumvarpinu standist ekki. Þetta er ekki spurning um hvort um sé að ræða „lífsskoðunarfélög sem ekki aðhyllast trúarlegar kenningar“ eins og segir í athugasemdum innanríkisráðuneytisins með frumvarpinu, heldur hvort um sé að ræða lífsskoðunarfélög sem kjósa að aðgreina sig frá öllu því sem þau sjálf skilgreina sem trúarlegt. Starfsemi, athafnir og hugmyndafræði Siðmenntar, svo dæmi sé tekið, geta hæglega flokkast sem trúarlegar út frá forsendum almennra trúarbragðafræða. Þannig býður t.d. félagið upp á helgiathafnir á ævihátíðum einstaklinga og við tímamót í lífi fjölskyldna sem eru sambærilegar helgiathöfnum í trúfélögum og gegna sama hlutverki. Enn frem-

ur má rekja sögulegar og mennningarlegar rætur félagsins langt aftur í aldir í gegnum m.a. hreyfingu unitara. Það er með ólíkindum að umsóknunum Siðmenntar um skráningu út frá nágildandi lögum hafi í tvígang verið hafnað. Hins vegar er sjálfsagt mál að taka tillit til þess í nýju lagafrumvarpi að félagið kys einmitt að aðgreina sig frá trúarhugtakinu.

Þau skilyrði fyrir skráningu trúfélaga og lífsskoðunarfélaga sem tilgreina þarf í frumvarpinu þurfa að vera sameiginleg einkenni þeirra allra, óháð því hvort þau kjósi á eigin forsend-

það sjónarmið þeirra sem mótuðu núverandi lög frá 1999 um skráningu trúfélaga að sniðganga beri almenna trúarbragðafræði í þessum efnum. Þetta er orðað þannig „að ekki sé verið að setja fram fræðilega skilgreiningu á hugtakinu trúfélag sem trúarbragðafræðingar séu endilega sammála um, heldur eingöngu verið að setja fram almenn skilyrði sem trúfélag verður að uppfylla til að hljóta skráningu“ og er tekið fram að það sama gildi þar með um hugtakið lífsskoðunarfélag. Einkenni-legt er að trúarbragðafræðin skuli sniðgengin með þessum hætti við

Starfsemi, athafnir og hugmyndafræði Siðmenntar, svo dæmi sé tekið, geta hæglega flokkast sem trúarlegar út frá forsendum almennra trúarbragðafræða.

um að skilgreina sig til tiltekinna trúarhefðar eða frá hvers kyns trú. Allur gangur er á því hvernig trúarhugtakið er skilgreint innan hinna ýmsu félaga og því er það ekki hlutverk ríkisvaldsins að festa túlkun eins félags umfram annars í lög í eitt skipti fyrir öll á skjön við almenna trúarbragðafræði.

Vandinn við frumvarpið er að það endurspeglar um of sérskilning Siðmenntar á trúarhugtakinu án þess að tekið sé tillit til fræðilegrar greiningar trúarbragðafræðinga á víðara merkingasviði þess. Athygli vekur að í athugasemdum innanríkisráðuneytisins með frumvarpinu er tekið undir

gerð frumvarpsins, því að fræðileg greining á þeim grundvallarhugtökum sem um ræðir hlýtur að skipta máli og auka líkurnar á ígrundaðri lagasetningu.

Þó svo að endurskoða þurfi frumvarpið í ljósi ofangreindra athugasemda ættu breytingarnar að vera einfaldar. Mikilvægt er að það sé gert með þeim hætti að sem viðtækust samstaða náist um það. Félag á borð við Siðmennt, sem kjósa að aðgreina sig frá trú í þröngri merkingu þess hugtaks, eiga fullan rétt á því að öðlast þá viðurkenningu og þau réttindi sem formleg tengsl við ríkisvaldið hafa í för með sér.

AF NETINU

Hugleiðingar um hrunvalda

Þarna sat seðlabankastjóri og talaði um hundruð milljarða skuldir þrotabúa bankanna, snjóhengjur, kröfuhafa, gjaldeyrishöft, skuldabréf og ég veit ekki hvað – eins og þetta væri bara sjálfsagður hlutur. Skuldir íslensku þjóðarinnar eru svo gígantískar að þetta örsamfélag getur ekki með nokkru móti staðið undir þeim. Skuldir íslensku þjóðarinnar? Já, glæpamennirnir – sem allir ganga lausir, sitja á þingi, stunda sín viðskipti óáreittir og neita að borga auðlindagjald – dembu skuldunum á okkur, íslenska skattborgara. [...]

Ég veit ekki hvort þið hafið horft og hlustað á þetta. Margir eru hættir að horfa á fréttir, Kastljós og Silfríð. Eiga nóg með sig og sína og vilja ekki láta þjóðfélagsmæðuna íþyngja sér. Gott og vel, en þetta kemur okkur samt öllum við. Hverju einasta mannsbarni á landinu.

Lára Hanna Einarsdóttir
blog.pressan.is/larahanna

Sjálfstæðisflokkurinn í Suðvesturkjördæmi

Miðað við skoðanakannanir má ætla að þau sem lentu í 6 efstu sætum í prófkjörinu nái kjöri á Alþingi næsta vor. Allt eru þetta góðir fulltrúar og traust fólk, en stóra vandamálið er hins vegar að engin í þessum hópi hefur áhuga á mikilvægasta velferðarmálinu sem er afnám verðtryggingarinnar. Ég vona að þau athugi að það mál kann að skipta sköpum um fylgi eða fylgisleysi Sjálfstæðisflokksins í næstu kosningum.

Jón Magnússon
jonmagnusson.blog.is

Gille piparkökur
einfalda
jólabaksturinn



– alvöru piparkökur

BÓNUS

HAGKAUP

Fást í verslunum Hagkaups og Bónus



66 KRISTER HENRIKSSON LEIKARI Á AFMÆLI Í DAG.

„Ferli mínum er lokið. Ég þarf að finna annað starf sem ögrar mér. Mér hefur dottið í hug að vera með uppistand og segja öllum frá lífi mínu. Sýna hugrekki á sviðinu.“

Merkisatburðir

- 1906 Blaðamannaávarpið sett fram af ritstjórum sex helstu dagblaða á Íslandi.
- 1944 Þúsund farast þegar þýska skipið Tirpitz sekkur utan við Tromsø í Noregi.
- 1965 Hvassaleitisskóli er settur í fyrsta skipti.
- 1967 Flatey á Skjálfanda fer í eyði er síðustu 10 íbúarnir flytjast þaðan. Þar höfðu 100 manns búið fáum árum áður.
- 1991 Íslenska stálfélagið hf. er tekið til gjaldþrotaskipta.
- 1994 Guðmundur Árni Stefánsson biðst lausnar sem félagsmálaráðherra og tekur Rannveig Guðmundsdóttir við embætti.
- 2011 Silvio Berlusconi segir af sér embætti forsætisráðherra Ítalíu.

Skírnir komið út

Hausthefti Skírnis árið 2012 er komið út. Fjölbreytilegt efni er í ritinu að vanda og umfjöllunarefnið spanna ólíka tíma og rúm. Meðal efnis í þessu hefti má nefna grein Einars



NÝR RISTIÓRI
Haustheftið er hið fyrsta sem kemur út eftir að Páll Valsson settist í ritstjórstólinn.

FRÉTTABLAÐIÐ/GVA

Kárasonar rithöfundar um höfund Njálu, þar sem hann færir bókmenntaleg rök fyrir kenningu sinni um hver skrifaði þetta meistaraverk íslenskra bókmennta. Nítjándi öldin kemur nokkuð við sögu í heftinu. Ólafur Gíslason listfræðingur varpar nýju ljósi á hina miklu Evrópuferð Tómasar Sæmundssonar Fjölismanns árið 1832 og Þórir Óskarsson birtir ítarlega rannsókn á því hvaða bókmenntir voru raunverulega lesnar í skólum á 19. öld. Björn Þorláksson rithöfundur setur gamlan íslenskan hrepparig á Tröllaskaga í óvænt samhengi og Bryndís Björgvinsdóttir þjóðfræðingur skrifar skemmtilega grein um brandara um konur, þar sem hún fer í saumana á orðræðu og stöðluðum hugmyndum í þessu vinsæla gamanformi.

I heftinu birtist líka nýr ljóðabálkur, Almanakið eftir Ólaf Jóhann Ólafsson rithöfund og í myndlistarþætti Skírnis leggur Ólafur Gíslason til atlgöu við myndbandsverk Sigurðar Guðjónssonar vopnaður hugtökum úr smíðju klassískrar fagurfræði og goðsagna.

Ritstjóri Skírnis er Páll Valsson og útgefandi er Hið íslenska bókmenntafélag.



ÞÓRA Sumar myndirnar voru teknar inni í þrengslum lítilla íbúða á Þórsgötu en aðrar úti við eins og sú sem hér birtist. MYND/ALDA LÓA

Forvitni og veiðimennska

„Ætli það hafi ekki verið sambland af forvitni og veiðimennsku sem fékk mig til að mynda nágranna mína,“ segir Alda Lóa Leifsdóttir sem opnaði sýninguna Fólkið á Þórsgötu í Þjóðminjasafni Íslands á laugardaginn með 99 myndum af fólkinu á Þórsgötu. Myndirnar eru teknar á árunum 2004 en sjálf flutti hún í götuna árið 1999. „Á árunum 2004-2007 var ég mikili að vinna heima við hönnun og hafði þörf fyrir að komast út fyrir dyr að líta í kringum mig. Ég fékk lánaða filmuvél Mamyia 67 format og af því filmur eru svo dýrar tók ég fáar myndir af hverri manneskju. Því hafði ég ekki úr miklu að velja.“

Myndirnar eru bæði teknar úti og inni, að sögn Öldu Lóu. „Ég bý í miðri götunni og hafði minnst fyrir því að mynda fólkið í húsunum í kringum mig en svo dróst meira að ég næði sambandi við fólkið fjær mér,“ segir hún. „Á sýningunni eru myndir af fólki úr öllum húsunum, þó ekki af öllum íbúum sem hafa búið hér því þær eru teknar á löngu tímabili og fólk hefur dáðið eða flutt burt á þeim tíma.“



YRKIR FYRIR ABC Námskeiðssgjöldin á bragfræðinámskeiðinu renna óskipt til ABC barnahjálpar og Ragnar segist ánægður með að geta lagt þessu góða málefni líð.

FRÉTTABLAÐIÐ/VALLI

RAGNAR INGI AÐALSTEINSSON: NÁMSKEIÐ OG VÍSUR TIL STYRKAR ABC BARNAHJÁLPA

Vísurnar enda sem brauð á borðum barna í Pakistan

Þarna verður farið í öll helstu grunnatriði í okkar hefðbundnu ljóðlist og skoðaðir helstu bragarhættir. Að því búnu fær fólk æfingu í að búa til vísur,“ segir Ragnar Ingi Aðalsteinsson sem í kvöld byrjar að kenna á bragfræðinámskeiði á vegum ABC barnahjálpar. Námskeiðið er óvenjulegt að því leyti að námskeiðsgjöldin sem þátttakendur greiða renna óskert til ABC barnahjálpar í Pakistan þar sem þau verða notuð til að koma aftur á skólamáltíðum í grunnskóla samtakanna.

Ragnar Ingi er þekktur hagröðingur og hefur margsinnis haldið slík námskeið áður en aldrei þó á vegum ABC. Hvernig kom það til? „Samtökin auglýstu í haust eftir fólki til að halda námskeið í sjálfboðavinnu til styrktar þessu góða málefni og ég stakk þá upp á því að vera með bragfræðinámskeið,“

segir hann. Bragfræðinámskeiðið er ekki það eina sem Ragnar Ingi leggur af mörkum til fjáröflunar fyrir ABC barnahjálpar því hann yrkir einnig vísur eftir pöntun gegn greiðslu sem rennur óskipt til samtakanna.

„Við vorum með hagröðingamót um síðustu helgi í húsnæði samtakanna og þar kváðust menn á og skemmtu sér og svo gátu viðstaddir keypt vísur og ákveðið sjálfir yrkisefnið. Þetta mæltist vel fyrir og ákveðið var að halda áfram með vísnaðluna. Fólk getur sem sagt pantað vísu hjá ABC um hvað sem því sýnist og við hagröðingarnir sjáum svo um að setja hana saman. Mér finnst upplagt að fólk fari að hvíla sig á blómum þegar það vill gleðja aðra og gefi vísur í staðinn til dæmis í afmælisgjöf eða af hvaða öðru tilefni sem verkast vill.“

Til að gefa fólki nasasjón af kveðskapnum tekur Ragnar eftirfarandi dæmi sem varð til á umræddu hagröðingamóti:

„Hér yrkjum við ljóð og leitum að orðum, létt verður allt þetta kvæðaflan ef vísurnar enda sem brauð á borðum barnanna okkar í Pakistan.“

Námskeiðið verður haldið fjögur kvöld. Í kvöld og annað kvöld og svo aftur mánudags- og þriðjudagskvöld í næstu viku frá klukkan 20 til 21.30 í húsnæði ABC skólans, Súðarvogi 3. Enn er hægt að skrá sig í síma ABC, 419 0990 eða bara mæta á staðinn í kvöld og skrá sig til þátttöku, bretta upp emmar og byrja að yrkja.

fridrikab@frettabladid.is

ÞETTA GERÐIST: 12. NÓVEMBER 1912

Lík Roberts Scott kemur í leitirnar

Bretinn Robert Scott háði kapphlaup við Norðmanninn Roald Amundsen um að verða fyrstur til að komast á suðurpólninn. Scott hafði áður reynt að komast þangað en ekki tekist. Skip Amundsens og Scotts komu til Suðurskautslandsins í janúar 1911. Scott var með vélsleða, smáhesta og hunda til að draga sleða sína en Amundsen hafði eingöngu hunda. Eftir að hafa setið veturinn af sér hófst leiðangur Scotts á suðurpólninn í byrjun nóvember. Hann og fjórir af mönnum hans komust á pólinn 17. janúar 1912. Þar uppgötvaðu þeir sér til sárna vonbrigða að Amundsen hafði verið á undan þeim, komið

fimm vikum áður. „Það versta hefur gerst!“ skrifaði Scott í dagbók sína. Þeir hófu 1.300 kílómetra leið sína til baka tveim dögum seinna. Fyrsti maðurinn lést um miðjan febrúar og sá næsti fór burt frá hópnum í von um að það gæti bjargað þeim sem eftir voru. Scott ritaði síðast í dagbók sína 29. mars og er talinn hafa látist þann dag, síðastur sinna manna. Leitarflokkur úr sveit Scotts fann lík hans 12. nóvember. Hann var álitinn mikil hetja í heimalandi sínu en síðar var leiðangursstjórn hans gagnrýnd. Aðalmistök hans eru sögð vera að treysta ekki á að hundarnir einir gætu séð um að draga sleðana.



Ástkær vinur minn, faðir okkar, tengdafaðir og afi,

PÁLL ÞORSTEINN JÓHANSSON
mjólkurfræðingur,
Suðurbraut 2, Hafnarfirði,

lést á Líknardeild Landspítala miðvikudaginn 31. október. Hann verður jarðsúnginn frá Fríkirkjunni í Hafnarfirði miðvikudaginn 14. nóvember kl. 13.00.

Gréta Húnfjörð Sigurðardóttir
Rut María Pálsdóttir
Sigurður Kristinn Pálsson
Jóhann Ásgrímur Pálsson
tengdabörn og barnabörn.



FÓLK

KYNNINGARBLAÐ



JÓLASTJARNAN

Nú er tími jólastjörnnunnar að ganga í garð. Forðast ber að hafa of mikinn hita nálægt henni og sömuleiðis of mikinn kulda. Hún þarf daglega vökvun og best að nota ylvolgt vatn. Moldin þarf alltaf að haldast sæmlega rök.

Rennihurðarbrautir og læsingar.

GEZE

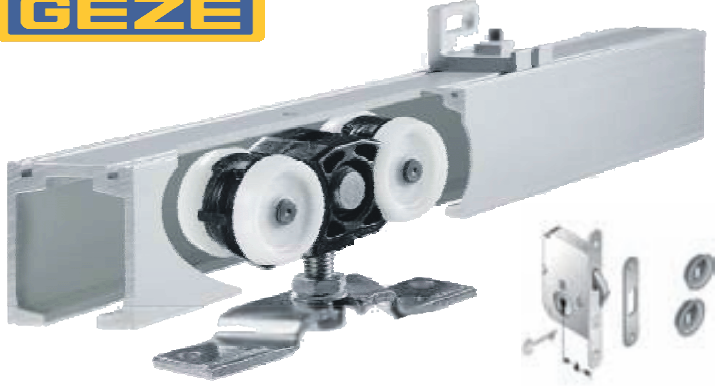

Eigum gott úrval af rennihurðarbrautum fyrir timbur eða glerhurðir frá vönduðum framleiðendum.

Einnig vandaðar læsingar fyrir timburhurðir

JARN&GLER

Járn & Gler hf. - Skútuvogur 1h. Barkarvogsmegin.
104 Reykjavík S: 58 58 900. - www.jarngler.is



VANDAMÁLIÐ LEYST

ÍSLENSK HÖNNUN Sverrir Ásgeirsson vöruhönnuður var orðinn þreyttur á snúruflækjum og týndum sínum heima hjá sér og hannaði sniðuga hirslu.

Það eru níu innstungur inni í skápnum og pláss fyrir hleðslutæki og snúror. Skúffa er undir lykla og fleira og einnig hilla. Týndir símar og hleðslutæki og snúruflækjur voru ákveðið vandamál heima hjá mér og þannig kviknaði hugmyndin," segir Sverrir Ásgeirsson vöruhönnuður en næsta föstudag bjóða þeir Stefán Pétur Sólveigarson á opunarhóf á vinnustofu sinni, Boxinu, þar sem þeir sýna tvær útgáfur af veggskáp.

Sverrir frumsýndi skápinn á sam-sýningu Félags vöruhönnuða á HönnunarMars fyrir tveimur árum en segir skápinn mikið breyttan síðan þá.

„Við Stefán Pétur höfum tekið hann í gegn, einfaldað hann og bætt og útfært hann á tvo vegu. Önnur útgáfan er úr eik og hin úr svörtu MDF. Svarta útgáfan er minni og einfaldari og í henni er ekki skúffa heldur einungis hilla," segir Sverrir og Stefán bætir við að vandamálið með týnda síma og snúror þekki allir að heiman. Myndavélar, lykklar og hleðslutæki séu sjaldnast þar sem við

höldum að þau séu þegar á að grípa til þeirra.

„Þetta hafði ekki verið leyst á fallegan hátt fannst okkur. Skápurinn færir okkur líka aftur í tímann þegar landlínusím-inn átti sinn ákveðna stað á heimilinu. Í skápnum er nú kominn staður fyrir síma, myndavélar og spjaldtölvur og fleiri rafmagnstæki sem er að finna á nútímaheimilum.“

Sverrir og Stefán útskrifuðust báðir frá Listaháskóla Íslands árið 2006 og hafa deilt vinnustofu síðan. „Við höfum unnið nokkur verkefni saman gegnum tíðina og höfum komið okkur upp ágætis verkstæði hér í Boxinu," segir Sverrir. „Ætlunin er að koma jafnvel út línu hús-gagna í þessum dúr í samvinnu. Við smíðum skápinn sjálfir og til að byrja með mun hann fást hér hjá okkur en við erum að vinna að því að koma honum í sölu verlanir.“

Skápurinn verður sýndur á föstudaginn 16. nóvember í Boxinu, Laugavegi 168, klukkan 16.

■ heida@365.is

SÝNA Í BOXINU

Sverrir Ásgeirsson og Stefán Pétur Sólveigarson vöruhönnuðir sýna tvær útgáfur af nýjum skáp á föstudaginn á vinnustofu sinni að Laugavegi 168. MYND/VALLI

SNIÐUG HIRSLA

Níu innstungur er að finna innan í skápnum og því geta mörg hleðslutæki átt sinn stað í skápnum.



ÞETTA ER TUDOR



Rafgeymar í allar gerðir farartækja

SKORRI

SÉRFRÆÐINGAR Í RAFGEYMUM

Bíldshöfði 12 · 110 Rvk · 5771515 · skorri.is

LAGERÚTSALA

að Kletthálsi 13

Rýmum fyrir nýjum vörum

Aðeins í 3 daga!

20-70%
afsláttur

www.svefn.is

fimmtud. 8. nóv. 12-18

föstud. 9. nóv. 12-18

laugard. 10. nóv. 12-16

Sími lagarútsölunnar er 660 0023

Svefn & heilsa



Listhúsinu Laugardal, 581 2233 · Baldursnesi 6, Akureyri, 461 1150 · Opið virka daga kl. 10.00 - 18.00 · laugardaga 12.00 - 16.00

LÉTTIR
réttir

LÉTT
ENCHILADA
397 kcal.

Culiacan
Suðurlandsbraut 4a
533 1033 www.culiacan.is



STARFSFÓLKID Starfsfólk Birgisson hefur unnið hjá fyrirtækinu í áratugi og kunna sitt fag.

MYNDIR/VALLI

KEMUR ÚT 27. NÓVEMBER

JÓLABLAÐ
FRÉTTABLAÐSINS

Meðal efnis í blaðinu: Jólaljósín, kökur, sætindi, skraut, föndur, matur, borðhald, jólasíðir og venjur.

Bókið auglýsingar tímanlega:

Atli Bergmann
atlib@365.is
512 5457

Benedikt Freyr Jónsson
benni@365.is
512 5411

Elsa Jensdóttir
elsaj@365.is
512 5427

Jónína María Hafsteinsdóttir
jmh@365.is
512 5473

Sverrir Birgir Sverrisson
sverrirbs@365.is
512 5432

FAGMENN Í PARKETI, HURÐUM OG FLÍSUM

BIRGISSON KYNNIR Hjá Birgisson er lögð áhersla á að veita úrvalsjónusta á vörum frá þekktum framleiðendum á samkeppnishæfu verði sem hafa reynst vel á íslenskum heimilum. Mikið úrval er hjá Birgisson í rúmgóðu húsnæði.

Við setjum þarfir viðskiptavinarins í fyrsta sæti," segir Egill Birgisson hjá Birgisson ehf. „Áratuga reynsla fjölskyldunnar og starfsfólks okkar í sölu gólfefna og hurða, traust og góð viðskiptasambönd þar sem vinátta, virðing og gagnkvæmt traust ríkir, er undirstaðan að fyrirtæki okkar. Allt eru þetta viðskiptasambönd og umboð sem fjölskyldan hefur haft í yfir tuttugu ár.

ARMSTRONG-KERFI
Hjá Birgisson eru alltaf einhverjar nýjungar á boðstólum. Armstrong-kerfisloft eru ein af þeim en þau eru sérhönnuð fyrir skrifstofur og atvinnuhúsnæði. Í þessum kerfum eru margar sniðugar lausnir sem henta til dæmis mjög vel fyrir veitingahús.

RINGO-INNIHURÐIR
Hinar vinsælu Ringo-innihurðir eru nú fáanlegar með aukinni hljóðeinangrun. Við erum með yfir fjórtíu tegundir til sýnis í verslun okkar og getum boðið upp á enn meira úrval. Við leggjum áherslu á að bjóða alltaf það besta hverju sinni," segir Egill.

HAKWOOD-PARKET
„Hakwood-parket frá Hollandi er fyrir vandláta viðskiptavini sem vilja sjálfir hanna sitt eigið gólf, velja um viðartegund, áferð og yfirborðsmeðhöndlun. Hakwood, sem er einn stærsti parketframleiðandi í Evrópu, býður plankaparket fyrir þá sem gera miklar kröfur um gæði.

VINSÆLAR FLÍSAR
Við erum einnig með aukið framboð af flísam frá Casa dolce Casa, Florim og Buchtal sem hafa verið óhemju vinsælar," segir Egill.

KRONOTEX-PARKET
„Þá erum við með planku harðparket frá Kronotex í Þýskalandi sem hefur notið mikilla vinsælda. Kronotex er einn stærsti framleiðandinn á harðparketi í heiminum og framleiðir yfir



fimmtíu milljónir fermetra á ári. Við bjóðum aðeins upp á bestu tegundirnar, góða endingu og plankautlit sem viðskiptavinurinn sækist eftir. Þessar tegundir eru með mikið slitþol og 20-30 ára ábyrgð. Hægt er að fá þykkt frá 8-12 mm," segir Egill enn fremur.

NÝJUNGAR FRÁ KÄHRS
„Við höfum aukið úrvalið af gæðaparketinu frá Kährs og bjóðum nú meira úrval af plankaparketi og fleiri yfirborðsáferðir en áður. Úrvalið er ótrúlegt, yfir sjötíu tegundir. Það er gaman að segja frá því að engin verslun í Evrópu býður upp á jafn fjölbreytt úrval af Kährs-parketi. Allt Kährs-parketið er með 30 ára ábyrgð.

FLOTTUR SÝNINGARSALUR
Við bjóðum viðskiptavini velkomna í sýningarsalinn í Ármúla 8. Við kappkostum að aðstoða og leiðbeina viðskiptavinum af fremsta megni. Allar vörurnar sem við bjóðum eru í hæsta gæðaflokki og á samkeppnishæfu verði. Starfsmenn okkar eru til þjónustu reiðubúnir.

FEDGARNIR Birgir Þórarinnsson og Egill Birgisson reka fyrirtækið með ódrepani áhuga og af ástríðu. Þeir fylgjast vel með nýjungum, bæði hvað varðar hönnun og gæði.

STÆRSTI HÚSNÆÐISVEFUR LANDSINS

FÉLAG FASTEIGNASALA **visir**

Ótrúlegt úrval íbúða til sölu eða leigu!

FASTAEGNIR.IS

FÓLK ER KYNNINGARBLAÐ sem býður auglýsendum að kynna vörur og þjónustu í formi viðtala og umfjallana ásamt hefðbundnum auglýsingum. Blaðið fylgir Fréttablaðinu daglega.

Útgefandi: **365 miðlar** | Ábyrgðarmaður: **Jón Laufdal**
Sölumenn: **Jónína María Hafsteinsdóttir, jmh@365.is**, s. 512 5473
Sverrir Birgir Sverrisson, sverrirbs@365.is, s. 512 5432
Elsa Jensdóttir, elsaj@365.is, s. 512-5427 | Hönnun: **Silja Ástþórsdóttir**

NETVERSLUN

MÁNUDAGUR 12. NÓVEMBER 2012

Kynningarblað Notað og nýtt, netöryggi, tilboð og vefverslunarkerfi.



Uppboðshús.is var opnað í október og selur bæði nýjar og notaðar vörur í mörgum vöruflokkum. Vörum fjölgað jafnt og þétt og kaupendur geta skoðað vörurnar í vöruhúsi fyrirtækisins.

MYND/STEFAN

Frábær þjónusta og gott vöruúrval hjá uppboðshús.is

Nú gefst Íslendingum kostur á að selja notaðar og nýjar vörur gegnum uppboðsvefinn uppboðshús.is. Kaupendur geta skoðað vörurnar í vöruhúsi fyrirtækisins áður en tilboð er lagt inn. Fyrirtækið sér um allt söluferlið fyrir seljendur varanna.

Nýr og glæsilegur uppboðsvefur var opnaður í haust á slóðinni uppboðshús.is. Fyrirtækið Kljúfur ehf. rekur uppboðsvefinn og vöruhús samhliða honum að Skútuvogi 4 í Reykjavík. Vefurinn hefur fengið mikla aðsókn að sögn Kristjáns Arnar Kristjánssonar framkvæmdastjóra. „Við seljum bæði notaðar og nýjar vörur í mörgum vöruflokkum og vörum fjölgað jafnt og þétt. Við höfum fengið mjög jákvæði viðbrögð enda eru Íslendingar í ríkari mæli farnir að kaupa og selja vörur á netinu. Þar komum við sterkir inn enda bjóðum við upp á betri þjónustu en flest sambærileg fyrirtæki.“ Þar er Kristján meðal annars að vísa í að verðandi kaupendur geta skoðað vörurnar í vöruhúsinu áður en þeir leggja inn tilboð. „Það er mikill kostur fölginn í því fyrir kaupendur að geta skoðað vörur vel og vandlega áður en ákvörðun er tekin um kaup. Við verðum vör við að kaupendur eru viljugri en áður til að leggja inn tilboð eftir að þessi möguleiki kom fram.“

Áhersla á góða þjónustu

Góð þjónusta uppboðshússins einskorðast þó ekki eingöngu við vöruhúsið. Fyrirtækið býðst til þess að sækja vörur sem á að selja heim til fólks auk þess sem það býður upp á að keyra út vörur til kaupenda. „Við sjáum síðan um allt söluferlið fyrir seljendur. Við sækjum vörur ef óskað er eftir því. Við skráum vörur inn í kerfi okkar, sýnum þær í vöruhúsinu og svörum fyrirspurnum frá áhugasömum kaupendum. Viðskiptavinir geta einnig skráð vörurnar sjálfir á vef fyrirtækisins. Þegar varan er seld greiðum við andvirði hennar inn á reikning seljenda að frádreginni þóknun okkar. Þetta ferli er einfalt og þægilegt fyrir alla þá sem koma að því, þá sérstaklega fyrir seljanda vörunnar.“ Kristján bendir einnig á að í raun þjóni vefurinn öllu landinu þar sem fyrirtækið býður upp á heimsendingarþjónustu á höfuðborgarsvæðinu og sendir í póströfu um allt land.

Margir vöruflokkar eru á vefnum, til dæmis barnavörur, farartæki, fatnaður



og heimilisvörur. „Við bjóðum upp á mjög breitt vöruúrval og það er lítið mál að bæta við nýjum flokkum gerist þess þörf.“

Nýjar vörur líka til sölu

Það eru ekki bara notaðar vörur sem eru til sölu á uppboðsvefnum. „Við seljum einnig nýjar og ónotaðar vörur frá fyrirtækjum sem eru hætt í rekstri eða gamlar lagervörur. Núna erum við til dæmis með tuttugu ónotuð rúm til sölu frá Nýborg en fyrirtækið hætti rekstri fyrir nokkru síðan. Vefurinn er einnig tilvalinn vettvangur fyrir listamenn og smærri söluaðila sem hafa ekki bolmagn

Kristján Örn Kristjánsson er framkvæmdastjóri uppboðshús.is. Vefurinn er einstaklega þægilegur og auðveldur í notkun fyrir seljendur og kaupendur vara.



að markaðssetja sjálfa sig. Fáir bjóða upp á slíka þjónustu í dag en þetta er kjörin leið fyrir smærri rekstraraðila til ná til alls landsins með einföldum hætti.“ Auk þess býður uppboðshús.is upp á að sjá um alla umsýslu á skipta-, þrota- og dánarbúum.

Uppboðshús.is er til húsa í Skútuvogi 4 í Reykjavík. Vöruhúsið er opið milli kl. 14-18 alla virka daga og milli klukkan 13-16 á laugardögum.

Nánari upplýsingar má finna á www.uppboðshus.is.

Örfá ráð um það að versla á netinu

Neytendasamtökin veita ýmiss konar þjónustu. Þar á meðal er ráðgjöf um örugg netviðskipti. Hildigunnur Hafsteinsdóttir lögfræðingur samtakanna hefur sérhæft sig í málefnum neytenda. Hún segir netviðskipti alla jafna örugg, en þó séu nokkur fyrirbyggjandi ráð sem gott sé að hafa að leiðarljósi þegar verslað er á netinu.

Þegar verslað er á netinu eru persónuleg samskipti ekki í fyrirrúmi. Viðkunnalegt andlit, vinalagt bros, traustvekjandi rödd eða snyrtilegt umhverfi er ekki til staðar. Þá þarf að nýta sér aðrar leiðir til að vera viss um áreiðanleika seljandans.

Kannaðu seljandann

Hildigunnur Hafsteinsdóttir, lögfræðingur Neytendasamtakanna, segir númer eitt, tvö og þrjú að kynna sér seljandann vel. „Það er mjög gott að byrja á því að slá seljandanum inn í leitavél Google. Ef eitthvað vafasamt hefur átt sér stað eru þeir notendur sem orðið hafa fyrir svikum duglegir að tjá sig um það á netinu. Fljótlegt er því að komast að raun um hvort um svikastarfsemi sé að ræða. Til að tryggja sig enn frekar er gott að athuga hvort ekki séu allar upplýsingar um seljanda að finna á síðunni, svo sem nafn, kennitala, heimilisfang og fleira. Ef eitthvað klikkar ætti þá ekki að vera vandamál að hafa samband.“

Skilaréttur í netviðskiptum

Annað mikilvægt atriði er varðar kaup á netinu sem ekki á við þegar verslað er í hefðbundinni búð er skilaréttur. „Eftir að viðskiptavinur hefur keypt vöru á netinu hefur hann 14 daga frest til að falla frá samningi og miðast fresturinn við afhendingardag.

Hann getur því skilað vörunni og fengið endurgreitt innan þess tíma sér að kostnaðarlausu að undanskildum sendingarkostnaði. Að öðru leyti gilda sömu lög og þegar vara er keypt út í búð. Þar á meðal tveggja ára kvörtunarfrestur á vörum sem keyptar eru. Því miður virðast ekki allar netverslanir vera með þetta á hreinu.“

Kreditkort öruggust

Þegar greitt er fyrir vöru eru kreditkort langöruggasti greiðslumátinn. „Ég ráðlegg fólki eindregið að forðast það að leggja beint inn á reikning fyrirtækja. Ef varan berst svo ekki, getur verið mjög erfitt að krefjast endurgreiðslu. Fólk er mun öryggara með greiðslukort. Greiðslukortanúmer skal þó ekki gefa upp fyrir en endanlegt verð vörunnar er komið fram. Þá þarf líka að kanna hvort fyrirtækið sé með örugga síðu. Hún þarf að vera „ssl secure“ sem veitir auknið öryggi. Vefslóð slíkra síðna á ekki að byrja á http, heldur https, sem gefur til kynna að um læsta síðu sé að ræða. Það tryggir að kortaupplýsingarnar fara ekki á flakk.“

Evrópureglur og þjónusta

Þær reglur sem gilda á Íslandi um netverslanir eru svipaðar þeim á Evrópska efnahagssvæðinu. „Á heimasíðu Evrópsku neytendaaðstoðarinnar www.ena.is eru ítarlegar upplýsingar um þessar reglur og rétt



Hildigunnur Hafsteinsdóttir lögfræðingur Neytendasamtakanna segir númer eitt, tvö og þrjú að kynna sér seljandann vel áður en vara er keypt.

MYND/STEFÁN

neytenda. Neytendasamtökin bjóða líka upp á ókeypis símaráðgjöf á mánudags- og fimmtudagsmorgnum. Þeir sem ekki eru í Neytendasamtökunum geta leitað til okkar ef verið er að kaupa frá öðru landi. Einnig

er auðvelt að skrá sig í Neytendasamtökin á heimsíðu okkar eða með því að hringja. Með því fæst aðgangur að ýmsum upplýsingum og fróðleik ásamt aðstoð frá starfsfólki.“



Það er vel hægt að láta sig dreyma um Macys og New York á netinu.

Verslað milli heimsálfa

Margar stærstu verslanir í Bandaríkjunum standa Íslendingum nú opnar í gegnum netið. Dýr flugferð er óþörf en þess ber að geta að nokkuð hár sendingarkostnaður bætist á vöruverð. Þess vegna er best að grípa gæsina þegar útsölur standa sem hæst. Ávallt eru mjög góðar útsölur í kringum þakkargjörðardaginn sem er síðasta fimmtudag í nóvember og sömuleiðis rétt fyrir jólin.

Eitt stærsta vöruhús í Bandaríkjunum, Macy's, sendir vörur til Íslands en þar fást fót á alla fjölskylduna. Sömuleiðis stórverslunin Bloomingdales, JC Penney, Victorias Secret og fleiri þekktar verslanir sem vinsælar eru hjá Íslendingum.

Það eru ekki einungis fót sem er hægt að panta frá Bandaríkjunum heldur einnig ýmislegt til heimilisins. Pottery barn er vinsæl verslun með húsgögn og fallegar smávörur. Á vef tollsins er hægt að reikna út þau gjöld sem leggjast á vörur hingað komnar.

Það þarf ekkert endilega að kaupa á netinu, mjög skemmtilegt er að fara á heimasíður þekktara verslana um allan heim og skoða hvað er nýjast. Einnig er hægt að fá góðar hugmyndir fyrir þær duglegu sem sauma sjálfar. Þá er ekki leiðinlegt að bera saman verð á samskonar vörum hér á landi og erlendis.

Stóra tilboðshelgin fram undan

Þakkargjörðarhátíðin nálgast en þá helgi, 23.-26. nóvember, eru stóru tilboðsdagarnir í Bandaríkjunum Black Friday og Cyber Monday. Stóru verslanirnar Walmart, Amazon, Target og fleiri eru byrjaðar að telja niður og birta nú á hverjum degi upplýsingar um hvers er að vænta. Íslendingar geta verið með á Shop USA.

Íslendingar þurfa ekki að ferðast til Bandaríkjanna til að njóta Black Friday og Cyber Monday í Bandaríkjunum – netið er allt sem þarf. ShopUSA er tæki til að nýta sér nettilboðin og fá vöruna senda heim að dyrum á Íslandi.

Hefð er fyrir því að líta á Svarta föstudaginn eða Black Friday sem upphafsdag jóla-verslunarinnar í Bandaríkjunum ár hvert. Sögu hans má rekja til Philadelphiu árið 1961 þegar einn þekktasti sérfræðingur ríkisins í almannatengslum, Abe S. Rosen, ákvað að nýta sér neikvæða ímynd föstudagsins eftir þakkargjörðarhátíðina til að búa til eitthvað jákvætt. Dagurinn er nú orðinn stærsti verslunardagur Bandaríkjanna. Síðan 2011 opna margar stóru verslananna á miðnætti og þá þegar hafa biðraðir myndast.

Allir dagar ársins eru tilboðsdagar í Bandaríkjunum en þessa helgi keyrir um þverbak. Þetta er helgin – stóra helgin – til að versla þar og lærdómsríkt að kynnast þessu fyrirbæri.

Tilvalið er fyrir Íslendinga sem hafa áhuga á að kynna sér hvað stendur til boða á þessum degi að nýta tækifærið núna og skrá sig fyrir fréttabréfum hjá netverslunum sem þeir hafa áhuga á. Það er rétta aðferðin til að fá upplýsingar um hvað stendur til boða. Allar



Hefð er fyrir því að líta á Svarta föstudaginn eða Black Friday sem upphafsdag jóla-verslunarinnar í Bandaríkjunum ár hvert

helstu vefsíðurnar eru farnar að „lesa huga viðskiptavinarins“, það er þegar smelt er ítrekað á ákveðnar vörutegundir fara að berast tilbod frá verslunum um þá tilteknu vöru.

ShopUSA hefur komið sér upp vefsíðu með hlekkjum á margar vef-

síður. Það er einfalt að muna lénið www.linkar.is, þeir sem hafa áhuga á kynna sér tilbodin framundan geta fylgst með á þessari síðu og/eða á facebooksíðu ShopUSA.

Verð vörunnar alla leið til Íslands er að finna í reiknivélinni á www.ShopUSA.is

LANDMARK

FASTEIGNASALA

Sími 512 4900
landmark.is

Landmark leiðir þig heim!



Magnús Einarsson Löggitur fasteignasali Sími 897 8266
Sigurður Samúelsson Löggitur fasteignasali Sími 896 2312
Sveinn Eyland Löggitur fasteignasali Sími 690 0820
Pórarinn Thorarensen Sölustjóri Sími 770 0309
Kristberg Snjólfsson Sölufulfrú Sími 892 1931
Eggert Mariusson Sölufulfrú Sími 690 1472
Haraldur Ómarsson Sölufulfrú sími 845 8286
Sigurður Fannar Guðmundsson Sölufulfrú Sími 897 5930

100% Þjónusta = árangur*

* Starfsemi Landmark byggir á öflugum mannauði sem veitir afburðaðþjónustu! Okkur er sönn ánægja að sjá um þín fasteignaviðskipti – þú hringir við seljum!

FASTEIGNASALAN BÆR

www.fasteignasalan.is

Kleppsvegur 48, 2. h. h.

Opið hús í dag frá kl. 17:30 - 18:00.



Auður Kristinsdóttir Sölufulfrú
Elin Viðarsdóttir Löggitur fasteignasali



4-5 herbergja íbúð með 2ur stofum og 3ur herbergjum. Hægt að breyta í 4 svefnherbergi. Rúmgott eldhús. Stórar innbyggðar svalir. Getur losnað fljótlega. Ekkert áhvílandi. 107 fm Verð 23,3 m.

Vegna mikillar sölu vantar eignir á skrá!

Sími 824 7772

auður@fasteignasalan.is
Auður Kristinsdóttir

Útsýni yfir byggð og til fjalla

Fasteignasalan Berg kynnir: Reykjavoll, Mosfellsbær. Mjög vandað og vel skipulagt 205,9 m² einbýli auk tvöfalda 46,2 m² bílskúrs. Húsið stendur á fögrum útsýnisstað, efst í Reykjaververfi. Opið hús á morgun milli kl. 17-18.



Í húsinu er fullkominn tæknibúnaður en rafkerfi hússins er svokallað Funkbus.

Komið er inn í anddyri með flísam á gólfi og vönduðum skápum. Hol/miðrymi með uppteknum loftum og innfelldri halógen-lýsingu. Eikarparket á gólfi (plankaparket). Hiti í gólfum. Til hægri er baðherbergi. Allt fyrsta flokks. Flísalagnir, hreinlætistæki og innréttingar. Hornbaðkar með nuddi og sturtuklefi. Tvö herbergi innar á gangi. Eikarparket og vandaðir skápar. Úr miðrymi eru tvær tröppur niður í eldhús, borðstofu og setustofu. Glæsilegt skipulag og hönnun. Granít í borðplötu og gaseldavél. Eldhúsinnrétting frá JKE.

Stofur eru aðskildar að hluta með arni. Upptekin loft. Til vinstri úr miðrymi er rúmgott herbergi með parketi og skápum. Mjög rúmgott hjónaherbergi. Baðherbergi er

inn af með flottum flísum og hreinlætistækjum. Topp frágangur og flott hönnun. Fataherbergi einnig inn af herbergi. Sérsmíðaðir skápar. Útgengt á sólpall úr herbergi. Úr enda gangi er gengið í þvottahús með flísum á gólfi og innréttingum. Úr þvottahúsi er gengið í bílskúr. Upptekin loft í bílskúr og gott geymsluft yfir að hluta. Vandaðir sólpallar, heitur pottur, falleg lóð.

Tæknibúnaður hússins á sér vart hliðstæðu hér á landi. Rafkerfi er svokallað Funkbus. Alrýmislýs-

ingu er stýrt með þægilegri fjarstýringu. Gluggatjöldum í alrými er stýrt með sömu fjarstýringu. Sólarúr er á útiljósum.

Hægt að stilla fyrirfram ákveðna lýsingu inn á fjarstýringuna. Þegar það er gert er einfalt að kalla fram ákveðið lýsingarþema. Fullkomið þráðlaust öryggiskerfi er í húsinu með hurðaskynjurum, gas og vatnskynjurum og reykskynjurum, allt tengt Öryggismiðstöðinni.

Nánari upplýsingar hjá Berg í síma 588 5530.

FRÍTT VERÐMAT HRINGDU NÚNA
820 8081
Sylvía G. Walthersdóttir sylvia@remax.is
RE/MAX Alpha
RE/MAX ALPHA • SKEIFUNNI 17 • 108 REYKJAVÍK • WWW.REMAX.IS

heimili FASTEIGNASALA



Bogi Pétursson löggitur fasteignasali



Finnboði Hilmarsson löggitur fasteignasali



Gústaf Adolf Björnsson löggitur fasteignasali



Stefán Már Stefánsson sölufulfrú



Erla Dröfn Magnúsdóttir lögfræðingur



Ruth Einarsson sölufulfrú



Ásdís Irena Sigurðardóttir skjalagerð

Finndu okkur á Facebook



Breiðahvarf - nýjar sérhæðir.

Vorum að fá í einkasölu einstaklega vandaðar sérhæðir í fjölbýlishúsi. Allar íbúðir með bílskúr, sérinnangi og sérsólpalli. Afhentar fullbúnar án gólfefna. Í hverri íbúð eru þrjú herb. og tvær stofur. Stærð 186 fm - 205 fm. V. 52,0 - 58,0 m.



Baugakór - 2ja herb með bílskúli.

Vönduð 66 fm íbúð á jarðhæð með sérinnangi og staði í bílskúli. Sólarverönd, sérgarður og vandaðar innréttingar og tæki. V. 22,0 m. Áhv. 18,0 m



Flétturimi - 95% yfirtaka

Góð 3ja herbergja íbúð með staði í bílskúli. Íbúð mikið endurnýjuð. Tvö góð herbergi, nýlegt eldhús og stórar svalir með útsýni. Þvottahús innan íbúðar. V. 23,5 m Áhv 22,5 m íls.



Kringlan - Sjónhúsið - Til leigu

Til leigu 698 fm skrifstofuhæð á 5. hæð. Í leigunni fylgir aðgangur að mótuneyti og fundarherbergjum á 6. hæð og líkamsrækt á jarðhæð ásamt bílastæðahúsi og bílastæðum utanhúss. Öll umferð um húsið er aðgangsstýrd og uppfyllir m.a. kröfur FME til eftirlistaskyldra aðila. Horft er til langtímasamnings allt að 10 ára eða lengur. Tilbúð til afhendingar í janúar 2013.



55 ára og eldri - 2ja herb.

Ný vönduð fullbúin íbúð á 1. hæð í fjölbýlishúsi. Húsið stendur í göngufæri frá þjónustumiðstöð fyrir aldraða. Eikarinnréttingar og parket. V. 16,9 m.



Boðabing - Þjónustuíbúðir

Vandað 34 íbúða fjölbýlishús á 5 hæðum fyrir 55 ára og eldri. Flestar íbúðir með staði bílskúli Húsið er inná reit sem Húsvirki hf. og Hrafnista DAS fengu úthlutað til skipulagnar fyrir almennar íbúðir, þjónustuíbúðir, hjúkrunarheimili og þjónustumiðstöð aldraða. Bjartar vel skipulagðar, rúmgóðar og vandlega innréttaðar 2ja - 3ja herbergja íbúðir.



Marbakkbraut - sérhæð.

Góð mikið endurnýjuð 75 fm sérhæð með sérinnangi. Tvö góð svefnherbergi, nýlegt eldhús, baðherbergi, innihurðir og gólfefni. V. 21,9 m. Áhv. 17,5 m.



Ostaröð - Suður Svíþjóð

Húsið stendur á 1,5 hektara eignalóð. Eikarskógur er á lóðinni. Íbúðarhúsið er rúmri 200 fm og svo er útihús á lóðinni sem er um 100 fm. Eignin hefur síðastliðin þrjú ár verið endurbyggð frá grunni. Leitast hefur verið við að fylgja upprunalegum stíl. Vandað hefur verið til verka í einu og öllu. Stutt er í alla þjónustu eða um 3 km. Í um 20 km radius eru 3 bestu golfvöllirnir í suður Svíþjóð, baðstrendur og vatnagarður. Öll skipti skoðuð.



Við leitum eftir:

Leitum eftir fyrir ákveðin kaupanda
• 500-900 fm skrifstofuhæð miðsvæðis í höfuðborginni
• Sérbyli í Setbergshverfi Hafnarfjarðar.
• Sérhæð með bílskúr í Kópavogi.
Upplýsingar veitir Bogi Molby Pétursson fasteignasali.



SÉRBYLI



Hólahjalli –Kóp. – Einbýlishús á frábærum útsýnisstað

Stórglæsilegt 355,3 fm. einbýlishús að meðtöldum 45,3 fm. tvöföldum bílskúr á frábærum útsýnisstað við opið svæði í suðurhlíðum Kópavogs. Húsið er allt hið vandaðasta að innan og utan og í mjög góðu ástæðum. Lóðin er glæsileg með miklum verndum með góðri lýsingu og fallegum gróðri, en þó viðhaldslitill. Mjög mikil lofthæð er í hluta hússins, t.d. allt að 6 metra lofthæð í stofum. **Möguleiki á aukaíbúð með sér inngangi á jarðhæð hússins. Verð 119,0 millj.**



Asparharf- Kópavogi

Afar glæsilegt og vandað 243,1 fm. parhús á tveimur hæðum með innbyggðum 34,6 fm. bílskúr á frábærum útsýnisstað við Elliðaavatn. Húsið er innréttað á afar vandaðan og smekklegan máta. Instabus rafkerfi er í húsinu. Innihurðir eru allar extra háar. Innréttingar eru sérsmíðaðar, hvítar og úr bæsadrí eik. Gólfefni eru hvíttaður askur og flisar. Þrjú svefnherbergi. Auðvelt er að innrétta eitt stórt svefnherbergi í viðbót í stað sjónvarpsstofu á neðri hæð. Lóðin er með miklum hellulögðum verndum. **Falleg lýsing utan á húsinu og á lóð. Verð 69,9 millj.**



Hamraberg

Mikið endurnýjað 128,2 fm. parhús á tveimur hæðum með góðum afgirtum garði í rólegu og barnvænu hverfi í efra Breiðholti. Búið er að endurnýja eldhús og baðherbergi. Þrjú herbergi. Baðherbergi með hornbaðkari og sturtuklefa. Gólfhiti í allri neðri hæðinni. **Garður með góðum verndum. Verð 37,3 millj.**



Jónsgeisli

Glæsilegt og vandað 266,0 fm. einbýlishús á tveimur hæðum að meðtöldum 29,3 fm. innbyggðum bílskúr á fallegum útsýnisstað í Grafarholti. Eignin er vel staðsett og nýtur mikils útsýnis frá eigninni. Eignin er innréttað á vandaðan og smekklegan hátt. Mikil lofthæð er víðast hvar í húsinu og innbyggð ljós í loftum. Ræktuð lóð með miklum verndum. Svalir til norð-vesturs út af stofum. **Eignin er laus til afhendingar við kaupsamning. Verð 79,0 millj.**

Seltjarnarnes

Stórglæsilegt nánast algjörlega endurnýjað 300 fermetra sérbyli á góðum stað á Seltjarnarnesi. 5-6 svefnherbergi.

Stórar stofur, vandað eldhús, 3 baðherbergi.

Stór afgirt og glæsileg lóð.

Nánari upplýsingar veitir Guðmundur Th. Jónsson lögg.



Haukanes – Garðabæ.

Skemmtilega hannað 274,0 fm. einbýlishús á tveimur hæðum, þar af 63,0 fm. innbyggður tvöfaldur bílskúr. Húsið er á 1.554,0 fm. eignarlóð, vel staðsettri og með góðu útsýni til norð-vesturs. Eignin skiptist m.a. samliggjandi stofur með útgangi á vernd, opið eldhús með eyju, fjögur herbergi, baðherbergi og tvær snyrtingar. **Gufubað. Að utan er húsið álkætt að mestu. Verð 69,0 millj.**



Suðurmýri – Seltjarnarnesi.

Fallegt 159,8 fm. einbýlishús á Seltjarnarnesi. Húsið er upphaflega byggt árið 1940, en var síðan endurbyggt og staekkað árið 2002. Við húsið var byggður bílskúr sem nú er nýttur sem íbúðar-rými. Einnig var rishæð með geymsluhlöft byggð ofan á húsið. **Eignin skiptist m.a. í rúmgóða stofu með aukinni lofthæð, borðstofu, eldhús og fimm herbergi. Verð 48,0 millj.**



Haukanes- Garðabæ.

Glæsilegt u.þ.b. 330 fm. einbýlishús á tveimur hæðum innst í götu og með frábæru útsýni á Arnarnesinu. Húsið hefur verið þó nokkuð endurnýjað hið innra á undanförmum árum og er í mjög góðu ástandi, bæði innan og utandyra. Stórar og glæsilegar stofur með mikilli lofthæð, miklum gluggum og ofanbirtu. Eldhús með vönduðum sérsmíðuðum innréttingum. Fimm herbergi. Stórar og skjólgóðar verandir til suðurs með skjólveggjum og heitum potti. **Stór og ræktuð eignarlóð. Verð 99,0 millj.**



Byggðarendi.

Fallegt 270,6 fm. einbýlishús með aukaíbúð við Byggðarenda. Húsið er mikið endurnýjað. Aðal-íbúðin skiptist m.a. í eldhús með eyju og vandaðri sérsmíðaðri innréttingu, stofu og borðstofu með útgengi í garð, hjónaherbergi með fataherbergi innaf, tvö barnaherbergi og flisalagt baðherbergi. Hiti í gólfum að hluta. Innfæld lýsing á erfi hæð. Sér íbúð á neðri hæð. Glæsilegur og sólríkur garður til suðvesturs. **Stór vernd úr harðvíði og heitur pottur. Tilboð óskast í eignina.**



Klapparberg. Einbýlishús á frábærum stað niður við Elliðaárnar

Fallegt og afar vel staðsett 197,6 fm. einbýlishús á tveimur hæðum auk 30,0 fm. bílskúrs. Á neðri hæð eru forstofa, gestasnyrtungu, samliggjandi stórar stofur með arni, sólskáli með útgangi á lóð, rúmgott eldhús og þvottaherbergi. Á erfi hæð eru sjónvarpsstofa, þrjú rúmgóð svefnherbergi auk fataherbergis og nýlega endurnýjað baðherbergi. **Staðsetning hússins er frábær niður við Elliðaárnar og fallegt útsýni er til fjalla. Verð 49,5 millj.**



Tjaldanes – Garðabæ.

Mikið endurnýjað 256,2 fm. einbýlishús á einni hæð með innbyggðum tvöföldum bílskúr á sunnanverðu Arnarnesi. Stórt hol/arinstofa með útgangi á vernd til suðurs. Stórar samliggjandi bjartar stofur. Eldhús með vönduðum hvítum innréttingum. Hjónaherbergi með fataherbergi innaf, forstofuherbergi og tvö barnaherbergi. **Húsið hefur verið mikið endurnýjað að utan sem innan sl. ár. Stór eignarlóð sem snýr til suðurs. Verð 84,9 millj.**

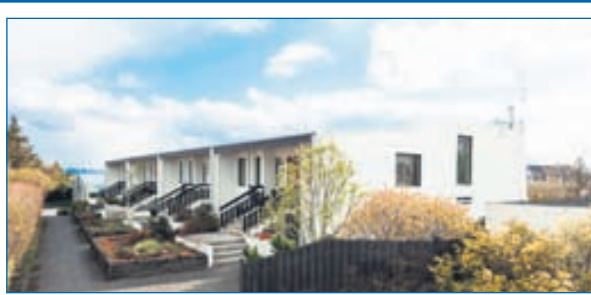

Kaplaskjólsvægi

Vel skipulagt og fallegt 187,0 fm. endaraðhús á pöllum auk 30,0 fm. bílskúrs í vesturbænum. Stórar og bjartar stofur. Sjónvarpsbol. Eldhús með góðri borðaðstöðu. 5 herbergi. Nýlega endurnýjað baðherbergi. Stórar suðursvalir og rúmgóð afgirt lóð til suðurs með hellulagðri vernd. **Hús í góðu ástandi að utan. Verð 59,0 millj.**

4 - 6 HERB.



Espigerði- íbúð á tveimur hæðum

Glæsileg 166,1 fm. íbúð á tveimur hæðum að meðtalinni sér geymslu í kjallara. Prennar svalir eru á íbúðinni og nýtur útsýnis yfir borgina og víðar frá þeim og úr íbúðinni. Stórar samliggjandi stofur, sjónvarpsbol, tvö rúmgóð herbergi (möguleiki á þremur). **Íbúðinni fylgir sér stæði í bílageymslu. Útsýnis nýtur. Verð 39,5 millj.**



Melhagi- mikið endurnýjuð 5 herbergja erfi hæð

Mjög falleg og mikið endurnýjuð 5 herbergja 119,0 fm. erfi hæð að meðtöldum 3,5 fm. geymslu í kjallara og 3,6 fm. geymslu í rísi í góðu fjórbyliðshúsi á þessum eftirsóttasta stað. Eldhús opið í borðstofu með nýlegum eikarinnréttingu. Björt borðstofa með útgangi á skjólgóðar svalir til suðvesturs. Rúmgóð setustofa. Þrjú herbergi. Útgangi á svalir til austurs úr hjónaherbergi. **Hæðin skiptist í Húsið er nýlega viðgert og málað að utan. Verð 38,9 millj.**



Stigahlíð - neðri sérhæð ásamt bílskúr

Vel skipulögð 149,4 fm. neðri sérhæð í nýviðgerðu þrjúbyliðshúsi í Hlíðunum auk 28,5 fm. bílskúrs. Hæðin skiptist í forstofuherbergi gestasnyrtungu, eldhús, rúmgóða stofu/borðstofu með arni, þrjú herbergi á svefngangi og flisalagt baðherbergi. Suðursvalir út af hjónaherbergi. Húsið er klætt að utan. **Tröppur nýlega múraðar. Verð 39,9 millj.**



Straumsalir-Kópavogi. 5 herbergja með 4 svefnherbergjum.

Mjög falleg 129,8 fm. 5 herbergja íbúð á 3. hæð í 5 íbúða húsi. Fjögur svefnherbergi. Björt stofa og borðstofa með útgangi á um 12 fm. svalir til suðvesturs. Opið eldhús með fallegum innréttingum úr mahony. Frá íbúðinni nýtur stórkostlegs útsýnis að Reykjanesi, til Snæfellskjúls og víðar. Stutt í skóla, sundlaug og íþróttasvæði. **Hús nýlega málað að utan. Verð 36,9 millj.**



Sogavegur- erfi sérhæð

Glæsileg 122,9 fm. 3ja - 4ra herbergja erfi sérhæð í nýlegu húsi auk 24,5 fm. bílskúrs. Íbúðin er afar vönduð í alla staði. Sérsmíðaðar innréttingar. Eikarparket og flisar á gólfum. Extra háar innihurðir úr eik. Rúmgóðar stofur með gólfisíðum gluggum. Tvö baðherbergi. Útgangur úr hjónaherbergi á þaksvalir ofan á bílskúr. Gólfhiti. **Hús að utan fullfrágengið og lóð frágengið að langmestu leyti. Verð 49,0 millj.**



Barmahlíð - erfi hæð.

Falleg 119,0 fm. íbúð á erfi hæð í fjórbyliðshúsi í Hlíðunum. Hæðin sem er mjög opin skiptist í rúmgott hol/gang, opið eldhús með eikarinnréttingu, samliggjandi skiptanlegar stofur, tvö til þrjú herbergi og flisalagt baðherbergi. Svalir til suðvesturs út af stofum og sameiginlegar svalir út af stigapalli í vestur. Þvottaðstaða á baðherbergi auk sameiginlegs þvottaherbergis í kjallara. **Bílskúrsréttur fylgir eigninni. Verð 32,5 millj.**



Vitastigur. Glæsileg 4ra herbergja íbúð

Glæsileg 89,7 fm. 4ra herbergja íbúð á 2. hæð í nýviðgerðu og máluðu steinhúsi í miðborginni. Íbúðin er algjörlega endurnýjuð hið innra m.a. öll gólfefni, innihurðir, baðherbergi með vönduðum tækjum, eldhúsinnrétting og tæki, raflagnir, rafmagnstafla o.fl. Samliggjandi rúmgóðar skiptanlegar stofur. Tvö herbergi. Stórar nýjar svalir út af eldhúsi til austurs með útsýni yfir austurborgina. **Laus til afhendingar við kaupsamning. Verð 32,9 millj.**

OPIÐ HÚS

Straumsalir 3 Kópavogi

Glæsileg
efri sérhæð
á útsýnisstað

OPIÐ HÚS Í DAG FRÁ KL. 17.30-18.00

Glæsileg 137,0 fm. efri sérhæð auk 21,3 fm. bílskúrs á frábærum útsýnisstað. Íbúðin er mjög björt og vel skipulögð. Allar innréttingar og gólfefni eru í ljósum víði. Rúmgóðar stofur með frábæru útsýni og útgengi á flisalagðar svalir til suðurs. Borðstofa. Eldhús með ljósum viðarinnréttingum. Fjögur rúmgóð herbergi. Flisalagt baðherbergi bæði með baðkari og sturtuklefa. Sér þvottaherbergi innan íbúðar. **Hítalagnir í innkeyrslu og stéttum fyrir framan hús. Verð 37,9 millj. Eignin verður til sýnis í dag. Verið velkomin.**

3JA HERB.

OPIÐ HÚS



Norðurbakki 17- Hafnarfirði. Glæsileg fullbúin íbúð bæði með svölum og stórrí vernd

OPIÐ HÚS Á MORGUN, ÞRIÐJUDAG FRÁ KL. 17.30-18.00

Glæsileg og vönduð 105,2 fm. íbúð á 1. hæð með svölum til norðausturs og stórrí og skjólgóðri vernd til suðvesturs auk sér staðs í lokaðri og upphitaðri bílageymslu í nýlegu lyftuhúsi. Íbúðin er innréttuð eftir höfði eigenda með extra háum innihurðum, vandaðri eldhúsinnréttingu og afar vönduðu baðherbergi. **Aukin lofthæð í íbúðinni. Verð 29,0 millj. Eignin verður til sýnis á morgun. Íbúð merkt 0105. Verið velkomin.**



Asparás- Garðabæ. Efri sérhæð.

Mjög falleg og vönduð 116,0 fm. íbúð á efri hæð með sér inngangi að meðtalinni 6,7 fm. sér geymslu á jarðhæð. Íbúðinni var mikið breytt frá upphaflegri teikningu og hún innréttuð eftir teikningu innanhússarkitekt. Granit er í gluggakistum og vandaðar innréttingar og fataskápar. Innfelld lýsing í loftum í stórum hluta íbúðarinnar. Stórar svalir til suðurs með viðargólf. **Húsið er vel staðsett á fallegum stað við opið svæði og með útsýni að Reykjanesi. Verð 36,9 millj.**



Lækjasmári-Kópavogi- laus strax.

Falleg og rúmgóð 88,7 fm. íbúð á 2. hæð með stórum svölum til vesturs og sér staði í bílageymslu. Björt stofa. Tvö góð herbergi. Eldhús með innréttingum úr kirsuberjavíði. Þvottaherbergi innan íbúðar. Innangengt í bílageymslu. **Íbúðin er laus til afhendingar við kaupsamning. Verð 26,9 millj.**



Drekavellir- Hafnarfirði. Útsýnisíbúð.

alleg og vel skipulögð 79,9 fm. útsýnisíbúð á 4. hæð í lyftuhúsi og sér staði í bílageymslu. Stórar svalir til suðurs með frábæru útsýni að Reykjanesi, Bláfjöllum og víðar. Viðarinnréttingar í eldhúsi og vönduð tæki. Baðherbergi með stórum flisalögðum sturtuklefa. Þvottaherbergi innan íbúðar. **Tilboð óskast. Auðveld kaup. Aðeins yfirtaka áhvílandi veðskulda.**



Vatnsstígur.

108,2 fm. einstök íbúð á 2. hæð í þessu fallega og uppgerða húsi í hjarta miðborgarinnar. Húsið var allt endurnýjað á árunum 2005 og 2006 og íbúðin var endurnýjuð að innan á afar vandaðan og smekklegan hátt árið 2010. Sérsmíðaðar innréttingar í eldhúsi og á baðherbergi. Stórt stofa með fallegum frönskum gluggum. **Auðvelt að útbúa annað svefnherbergi í hluta stofu. Verð 37,9 millj.**



Vesturvallagata.

Vel skipulögð og vel staðsett 77,4 fm. íbúð í góðu steinhúsi. Björt stofa með útgangi á flisalagðar svalir til suðurs. Falleg ar uppperðar eldri innréttingar í eldhúsi. Tvö góð herbergi. Sér geymsla í kjallara. **Laus til afhendingar strax. Verð 21,9 millj.**



Vindás - 3ja herb.

Vel skipulögð 85,2 fm 3ja herb. íbúð á 2. hæð með skjólgóðum suðursvölum og sér staði í bílageymslu. Rúmgóð stofa, sjónvarpshol og 2 góð svefnherbergi. Sér geymsla innan íbúðar og sameiginlegt þvottaherb. á hæðinni. **Verð 19,5 millj.**



Mánatún- íbúð á 6. hæð með suðursvölum

Góð 102,7 fm. íbúð á 6. hæð í þessum eftirsóttu fjölbýlum. Stofa og borðstofa með útgengi úr stofu á flisalagðar svalir til suðurs. Tvö svefnherbergi. Eldhús með fallegri viðarinnréttingu. Baðherbergi, flisalagt og með sturtuklefa. Íbúðinni fylgir vel staðsett sér bílastæði í lokuðu bílskylki. **Útsýnis nýtur til suðvesturs. Tilboð óskast í eignina.**

2JA HERB.



Katrínarlind.

Góð 71,8 fm. íbúð á 3. hæð í nýlegu fjölbýli í Grafarholti. Opið eldhús. Stofa og borðstofa með útgengi á svalir til suðurs. Baðherbergi með sérsmíðuðum sturtuklefa. **Fallega hönnuð lóð. Góð aðkoma. Verð 17,5 millj.**



Rauðavað.

Falleg og vönduð 91,3 fm íbúð á jarðhæð með sérinngangi og sér vernd auk sér staðs í bílageymslu. Eldhús með eikarinnréttingum. Björt stofa með útgangi á hellulagða vernd til suðurs. **Þvottaherbergi innan íbúðar. Verð 24,9 millj.**



Reykjavíkurvegur - Hafnarfirði

46,6 fm. íbúð á 3. hæð við Reykjavíkurveg í Hafnarfirði. Íbúðin skiptist í alrými sem samanstendur af anddyri, stofu, opnu eldhúsi og borðkrók. Eitt svefnherbergi og baðherbergi með þvottaðstöðu. **Geymsla á stigagangi. Verð 10,8 millj.**

ÓSKUM EFTIR ÖLLUM STÆRÐUM OG GERÐUM EIGNA Á SÖLUSKRÁ.

ATVINNUHÚSNÆÐI



FJÁRFESTINGARTÆKIFÆRI Í MIÐBORGinni

Tvær heilar húseignir auk byggingarréttar á frábærum stað í Þingholtunum. Um er að ræða 10 útleigugeiningar. Eignirnar eru samtals um 550 fermetrar að stærð auk byggingarréttar að um 300 fermetrum til viðbótar á reitnum. Um er að ræða 2ja og 3ja herbergja íbúðir auk stúdíóíbúða. Íbúðirnar eru allar með eldhúsi og baðherbergi og eru allar í útleigu í dag. Fyrir liggja drög að teikningum af því sem byggja má til viðbótar og er þar gert ráð fyrir 3-4 íbúðum á þremur hæðum. **Nánari upplýsingar veitir Guðmundur Th. Jónsson, lögg.fasteignasali.**



Lónsbraut - Hafnarfirði

175,0 fm. iðnaðarhúsnæði við Lónsbraut. Húsnæðið er vel staðsett á hafnarsvæðinu í Hafnarfirði. Hæðin er um 145 fm. að stærð með stórum sal með góðri lýsingu og innkeyrsludryrum. Mikil lofthæð. Í hinum enda hússins er á hæðinni forstofa, snyrting og opið herbergi auk um 30 fm. millilofts með góðum gluggum. Malbikað plan beggja vegna húsnæðisins og athafnapláss fyrir gáma. **Laus til afhendingar fjótlega. Verð 24,0 millj.**



Ármúli- skrifstofuhúsnæði

Mikið endurnýjað og gott 790,8 fm. skrifstofuhúsnæði í mjög góðu állkæddu skrifstofuhúsi við Ármúla. Húsnæðið er á 3. og 4. hæð og hefur verið mikið endurnýjað á undanförunum árum og er í afar góðu ástandi. Skiptist í fjögur skrifstofurými. Þriðja hæðin skiptist í tvö um 235,0 fm rými og fjórða hæðin skiptist í tvö um 160,0 fm. rými. Fjöldi afstúkaðra skrifstofa, Stór opin vinnurými. Miklar og góðar tölfulagnir eru í húsnæðinu. Lóðin er frágengin og malbikuð og með góðum bílastæðum. Nánari upplýsingar veittar á skrifstofu.



Borgartún - skrifstofuhæð til leigu

Til leigu 358 fm. skrifstofuhúsnæði á 3. hæð, efstu hæð, í góðu lyftuhúsi við Borgartún. **Húsnæðið er laust til afhendingar strax. Hæðin skiptist í alrými/móttöku, fjölda skrifstofa, eldhúsaðstöðu, matsal, snyrtingar o.fl. Sameign nýlega flisalögð. Góð aðkoma og næg bílastæði á baklóð. Möguleiki að fá leigt til viðbótar rými í kjallara t.d. undir skjalageymslu. Til greina kemur að leigja út í stökum herbergjum til einrykja.**



Skeifan - skrifstofuhæð til leigu

Glæsileg 243,3 fm. skrifstofuhæð á 2. hæð í góðu lyftuhúsi í Skeifunni. Hæðin skiptist í gang með móttöku innan með afgreiðslu, eldhús, eina opna skrifstofu við móttöku og fjórar stórar skrifstofur. Salerni við inngang. **Afhending getur verið fjótlega. Tilboð óskast.**

ELDRI BORGARAR



Skúlagata - 2ja herbergja íbúð.

Góð 64,2 fm. 2ja herbergja íbúð á 3. hæð í góðu lyftuhúsi fyrir 60 ára og eldri ásamt sér staði í bílageymslu. Nýtt parket er á gólfum íbúðarinnar. Íbúðin skiptist í forstofu, hol, opið eldhús, stofu með útgangi á svalir til suðurs, eitt svefnherbergi, þvottaherbergi og baðherbergi. Húsið er nýviðgert og málað að utan. **Íbúðin er laus til afhendingar við kaupsamning. Verð 20,9 millj.**



Sverrir Kristinsson, framkvæmdastjóri, lögg. fasteignasali
Guðmundur Sigurjónsson, lögfræðingur, lögg. fasteignasali
Þorleifur St. Guðmundsson, lögg. fasteignasali
Kjartan Hallgeirsson, lögg. fasteignasali
Geir Sigurðsson, lögg. fasteignasali
Hilmar Þór Hafsteinnsson, lögg. leigumíðlari, lögg. fasteignasali
Magnús Geir Pálsson, sölumaður
Þórarinn M. Friðgeirsson, lögg. fasteignasali
Gunnar Helgi Einarsson, lögg. fasteignasali
Jóhanna Valdimarsdóttir, gjaldkeri
Elin Þorleifsdóttir, ritari
Anna M. Sigurðardóttir, ritari
Guðrún Magna Arnadóttir, ritari

Unnarbraut 12 - sjávarústýni



Rúmgóð og björt 5 herbergja 174,8 fm neðri sérhæð í fallegu steinhúsi með bílskúr. Fjögur svefnherbergi, ca 40 fm stofa og borðstofa með útgengi út á vestur svalir. Bílskúr er 30,3 fm með rafm. og hita. Fallegt sjávarústýni. **OPIÐ HÚS Í DAG (MÁNUDAG) FRÁ KL. 17:30 - 18:00 V. 45 m. 2104**

Bólstaðarhlíð 35 - neðri sérhæð



Falleg og töluvert endurnýjuð 106,7 fm neðri sérhæð á góðum stað við Bólstaðarhlíð. Íbúðin skiptist í anddyri, stofu, þrjú svefnherbergi, baðherbergi og vinnuherbergi. Í kjallara er sérgæmsla og sameignar þvottahús. **OPIÐ HÚS Í DAG (MÁNUDAG) FRÁ KL. 17:30 - 18:00 V. 34,4 m. 2098**

Stararimi 23 - fallett hús



Mjög fallett og gott einlyft 157 fm einbýlishús með innbyggðum 36,9 fm bílskúr. Húsið er einkar snyrtilegt og í góðu ástandi enda fengið gott viðhald. Húsið skiptist í forstofu, hol, rúmgóða stofu, eldhús, baðherbergi, þrjú svefnherbergi, þvottahús og bílskúr. **OPIÐ HÚS Í DAG (MÁNUDAG) FRÁ KL. 17:00 - 18:00 V. 47 m. 1966**

Frakkastígur 9 - góð staðsetning



Fallegt mjög vel skipulagt einbýlishús sem er virðulegt járnklætt timburhús á steypum kjallara. Húsið er skráð verslunar og skrifstofuhúsnæði samt 149 fm. Í dag eru í húsinu skrifstofur og fundaraðstaða en lítið mál að nýta það sem íbúðarhúsnæði. Einstaklega góð staðsetning. Tveir inngangar. Bakgarður. Endurnýjaðar ofnalagnir og ofnar. **OPIÐ HÚS Í DAG (MÁNUDAG) FRÁ KL. 17:00 - 17:30 V. 39,0 m. 1993**

Tómasarhagi 57 - sérhæð



Mjög falleg 4ra herbergja 115,9 fm neðri sérhæð í góðu fjörbýli á eftirsóttum stað. Hæðin skiptist í forstofu, hol, eldhús, stofu, herbergi innra hol, tvö svefnherb og baðherb. Í sameign er þvottahús og hjólagæmsla. Garðurinn er sérstaklega fallegur og vel gróinn með miklum trjám. **V. 39,9 m. 2064**

Fannafold 129a - parhús



Snyrtilegt 3ja herbergja 77,1 fm parhús á einni hæð ásamt innbyggðum 23,9 fm bílskúr. Eignin skiptist í forstofu, tvö svefnherbergi, baðherb., þvottahús, eldhús og bjarta stofu með útgangi út á verönd til suðurs og vesturs. **OPIÐ HÚS Á MORGUN (ÞRIÐJUDAG) FRÁ KL. 17:30 - 18:00 V. 29,5 m. 2095**

Dúfnahólar 6 - góð lán - Laus strax



3ja herbergja nýstandsett 74,3 fm íbúð í litlu fjölbýlishúsi. Íbúðin snýr til vestnorðvesturs og er með fallegu útsýni yfir borgina. **OPIÐ HÚS Á MORGUN (ÞRIÐJUDAG) FRÁ KL. 17:30 - 18:00 V. 18,8 m. 2102**

Þórðarsveigur 17 - endaíbúð



Falleg 3ja herbergja 95,6 fm endaíbúð á 5.hæð í góðu lyftuhúsi ásamt stæði í bílskúli. Möguleiki er að nýta sérgæmslu innan íbúðar sem þriðja herbergið. Góðar svalir með finu útsýni. Góðar eikarinnréttingar. Parket. Laus strax. **OPIÐ HÚS Á MORGUN (ÞRIÐJUDAG) FRÁ KL. 17:30 - 18:00 V. 23,9 m. 2081**

Haukshólar 5 - frábært útsýni



Fallegt 331,3 fm einbýlishús á tveimur hæðum með rúmgóðum 34 fm bílskúr og auka 2ja herbergja íbúð með séringangi. Stórkostlegt útsýni, sólstofa með heitum potti, björt og falleg stofa með arni og stórar svalir. **OPIÐ HÚS Á MORGUN (ÞRIÐJUDAG) FRÁ KL. 17:30 - 18:00 V. 68 m. 2030**

50 ára og eldri



Árskógar 6 - með bílskúli
Snyrtileg 3ja herbergja 93,6 fm íbúð á 2. hæð í lyftuhúsi við Árskóga í Reykjavík. Eigninni fylgir stæði í bílskúli. Íbúðin er fyrir eldri borgara og á jarðhæð er innangengt í þjónustumiðstöð þar sem er matur, tómstundir og heilsugæsla. Íbúðin er laus strax. Tvær lyftur eru í húsinu. **V. 30,8 m. 2093**



Lindargata - þjónustuíbúð
2ja herbergja þjónustuíbúð á 5. hæð í lyftuhúsi. Íbúðin er laus strax. Íbúðin skiptist í stofu, baðherbergi, herbergi og eldhús. Sér-gæmsla fylgir. Öryggishnappar eru í íbúðinni. Í húsinu er m.a. matsalur, kaffistofa o.fl. **V. 22,5 m. 1595**



Hæðargarður - laus strax
3ja herbergja 85,8 vönduð íbúð á jarðhæð í suðvesturhorni hússins. Gegnheilt parket er á íbúðinni. Sér verönd til suðurs er út af stofunni. **V. 27,9 m. 1813**



Hvassaleiti - Fyrir eldri borgara
Falleg 72,5 fm íbúð. Rúmgóð stofa með útgengi út á verönd til suðvesturs. Húsvörður í húsinu. Hægt að fá keyptan heitan mat í hádeginu. Ýmiss þjónusta í húsinu svo sem hárgreiðslu- og fótaaðgæðrastofa. Skipulagt félagsstarf. Heitur matur í hádeginu. **V. 24,5 m. 3961**

Einbýli



Sunnufliot - Garðabær
Eitt af stærstu einbýlishúsum landsins og stendur innst í botnlangagötu við Sunnufliot í Garðabæ. Húsið sem er fókheilt er á tveimur hæðum og er samtals 932,0 fm að stærð. Glæsileg hönnun og glæsilegt útsýni. Húsið er hannað af GASSA arkitektum. Lóðin er 1.590 fm að stærð og er öll afgirt með steypuvirki og gert ráð fyrir sjálfvirkri lokun inn á bílastæði. Húsið er skráð á byggingarstig 4 "fokheld bygging" **V. 93,0 m. 2065**



Þykkvibær 5 - einbýli
Lítið einbýlishús ásamt sérstæðum bílskúr sem stendur á 834 fm lóð. Húsið er 76,1 fm og bílskúrin er 37,6 fm samtals 113,7 fm. Eignin er til afhendingar strax og býður upp á ýmsa möguleika. **V. 30,9 m. 2080**



Víghólastígur - einbýli/tvibýli
Mjög gott 2ja íbúða hús á útsýnisstað við Víghólastíg. Tvær samþykktar íbúðir og hvorri íbúð fylgir 40 fm mjög góður bílskúr. Húsið skiptist í 3ja herb. 73 fm mjög góða og bjarta íbúð í kjallara og 166 fm efri hæð með 4-5 svefnherbergjum, tvennum svölum og endurnýjuðu eldhúsi. Hús í mjög góðu standi m.a. endurnýjað þakjárn, ofnar og ofnalagnir, eldhús o.m.fl. Mjög góð aðkoma að húsinu. **V. 58,5 m. 2076**



Tjarnarsel 3 - glæsilegur garður
Mjög mikið endurnýjað og glæsilegt einbýli á tveim hæðum, auka 3ja herbergja íbúð á jarðhæð og tvöfaldur bílskúr. Lóðin er glæsileg og heymkeyslan er steypt, pláss fyrir allt að fimm bíla. **V. 66 m.** 2049



Erluhólar 1 - mikið útsýni
Gott 336 fm einbýlishús á tveimur hæðum með 3ja herbergja auka íbúð á neðri hæð á fallegum útsýnisstað við Erluhóla í Reykjavík. Auka íbúðin er endurnýjuð. Eignin er laus til afhendingar við kaupsamning. **V. 59 m.** 2029



Álfaheiði - gott hús - hagstæð lán.
Fallegt einstaklega vel staðsett og mjög vel skipulagt ca 180 fm einbýlishús á 2.hæðum eftir í suðurhlíðum Kópavogs með innbyggðum bílskúr. Fjögur svefnherbergi, tvö baðherbergi, stofa og borðstofa. Suðurgarður. Húsið getur losnað fljótlega. Órstutt er í grunnskóla, leikskóla og mjög gott íþróttasvæði. Möguleiki að yfirtaka lán allt að 43,5 millj. **V. 48,9 m.** 2003



Heiðarhjalldi 7 - glæsilegt parhús m. aukaíb
Glæsilegt vel hannað ca 270 fm parhús á einstaklega góðum útsýnisstað í suðurhlíðum Kópavogs. Húsið var mikið endurnýjað 2006 eftir teikningum Halldóru Vífiladóttur og er mjög smekklega innréttað. Lítil auka stúdíó íbúð í húsinu sem hægt er að sameina aðalíbúð. Ljósahönnun frá Lumex. Stór afgirt timburverönd í bakgarði á pöllum með heitum rafmagnspotti og miklum trjágróðri. Einstaklega fallegt útsýni. **V. 65,9 m.** 1933



Ólafsgesli 79 - einbýli á útsýnisstað
Glæsilegt 212,5 fm einbýlishús á tveimur hæðum m. innbyggðum bílskúr. Vandaðar sérsmiðaðar innréttingar. Flísar og parket á gólfum. Vönduð tæki í eldhúsi. Innangengt í bílskúrinn. Mjög skemmtilegt skipulag. Stór timburverönd á pöllum með heitum potti. Einstakur útsýnisstaður. **V. 65,5 m.** 1375

Parhús



Víðimelur 47- parhús með bílskúr
Um er að ræða 200 fm parhús við Víðimel auk 36 fm bílskúrs. Húsið skiptist í þrjár hæðir. Aðalhæð, þrjú svefnherbergi og baðherbergi. Efrri hæð tvær stofur, eldhús og baðherbergi. Í kjallara eru tvö rúmgóð herbergi annað með eldhúskrók, baðherbergi, tvær geymslur og þvottahús. Fullbúin bílskúr með hellulagðri aðkomu, lóðin er tyrft. **V. 61 m.** 1977

Raðhús



Glósalir - góð staðsetning
Fallegt tvílyft raðhús sem skipist m.a. í 4 svefnherb. góðar stofur og eldhús sem eru með mikilli lofthæð, svölum og glæsilegu útsýni. Plata fyrir sólstofu er komin. Góður innbyggður bílskúr sem er innangengt í. Fallegur garður. **V. 44,9 m.** 2084



Sólheimar 52 - glæsileg eign
Glæsileg og flott hönnun. Vel skipulagt 157,8 fm raðhús á tveimur hæðum við Sólheima, ásamt 20,8 fm bílskúr. Húsið er teiknað af Guðmundi Kr. Kristinssyni arkitekt og skiptist eftirfarandi 1. hæð: Forstofa, hol, gestasalerni, stofa, borðstofa, eldhús og þvottahús. 2. hæð: Fimm herbergi, baðherbergi, geymsla og gangur. Mjög fallegur og vel hirtur garður til suðurs. **V. 44,5 m.** 2000

Hæðir



Klapparstígur - glæsileg pent-house íbúð
Húsið er byggt árið 2006 hefur að geyma eingöngu 8 íbúðir. Þakíbúðin á 5 hæð er öll hönnuð af Ástu Sigríði Ólafsdóttur arkitekt. Eignin er með þremur svölum og einstöku útsýni yfir Reykjavík þar sem sjá má meðal annars Þjóðleikhúsið, Nýtt Tónlistarhús Hörpuna, Hallgrímskirkjuna, Friðarsúluna og auðvitað Esjuna og Snæfellsjökul í öllu sinu veldi. 7197

4ra-6 herbergja



Ásakór- lítil útborgun mikið áhvilandi
Falleg 4ra herbergja 136,4 fm íbúð á 5.hæð efstu í góðu lyftuhúsi á finum útsýnisstað. Þrjú rúmgóð svefnherbergi, suðursvalir, sérþvottahús, Miklið skápa-pláss. Ópið eldhús, vandaðar innréttingar og gólfefni. **V. 36 m.** 2096



Laugavegur - stórar svalir - 2 bílskýli
Laugavegur 103 íbúð 501 er glæsileg 4ra herbergja íbúð á 5. hæð í nýlega endurnýjuðu lyftuhúsi með stórum svölum og mjög fallegu útsýni. Vandaðar endurnýjaðar innréttingar. Hjónaherb. með vönduðu baðherbergi innaf. Granít á borðum og vönduð tæki. Stórar suðvestursvalir með finu útsýni. Gott geymslurými. Tvö staði í bílskýli fylgja. Laus. Sólumenn sýna. **V. 48,0 m.** 2072



Víðimelur - með aukaíbúð
Auka íbúð! - Góð 4ra herbergja íbúð auk 2ja herbergja íbúðar í sér húsi á lóð sem er í útleigu. Aðal íbúðin skiptist í gang, 3 svefnherbergi, baðherbergi, eldhús og stofu. Gott geymsluloft er yfir íbúðinni og sameiginlegt þvottahús í kjallara. Um er að ræða efstu hæð í 3-býli. **V. 31,9 m.** 2079



Álfrkonuhvarf 65 - mjög gott skipulag.
Vel skipulögð 91,4 fm 4ra herbergja íbúð á 3. hæð (efstu) við Álfrkonuhvarf í Kópavogi. Eigninni fylgir staði í bílageymslu. Sér inngangur af svölum. Glæsilegt útsýni. **V. 25,9 m.** 2059



Básbryggja - mjög góð íbúð
Rúmgóð 4ra herbergja 105,3 fm íbúð á 2. hæð í 3. hæða fjölbýli við Básbryggju í Reykjavík. Þrjú svefnherbergi. Parket. Laus strax, lykklar á skrifstofu. **V. 24,9 m.** 2039



Vallengi - séringgangur
Falleg 4ra herbergja 106,7 fm íbúð á tveimur hæðum (hæð og ris) með séringgangi. Þrjú svefnherbergi, björt og rúmgóð stofa með útgengi út á svalir. Stutt í verslunarmiðstöð og Egilshöll. Skóli og framhaldsskóli í göngufæri. **V. 25,8 m.** 2101



Flétturimi - endaíbúð
4ra-5 herbergja endaíbúð ásamt staði í bílageymslu í fallegu húsi við Flétturima. Íbúðin skiptist í hol, stofu og borðstofu, eldhús, þvottahús, baðherbergi og þrjú svefnherbergi. Húsið er fallegt og virðist vera í góðu ástandi. **V. 26,8 m.** 2066



Skípholt 43 - með bílskúr
Góð og vel skipulögð 4ra herbergja 110,5 fm íbúð á 2. hæð ásamt 22,8 fm bílskúr við Skípholt. Tvennar svalir eru á íbúðinni sem skiptist í hol, eldhús, þvottaherbergi, stóra stofu, 3 svefnherbergi og baðherbergi. Geymsla er í kjallara. **V. 27,6 m.** 1994



Seilugrandi - staði í bílageymslu
4ra herbergja falleg 99,6 fm endaíbúð ásamt 22 sér geymslu í kjallara og staði í bílageymslu. Íbúðin með sér inngang af svalangangi og skiptist í forstofu, tvö rúmgóð svefnherbergi og eitt minna, eldhús og baðherbergi. Góður afgirtur garðskiki **V. 29,5 m.** 1948



Hraunteigur - björt og flott
Björt og skemmtileg 4ra herbergja 106,6 fm íbúð á 1. hæð í fallegu steinhúsi. Íbúðin skiptist í hol, rúmgott eldhús, baðh., tvö svefnh. og tvær stofur. Auðvelt að bæta 3ja herberginu við. Frá stofu er útgengi út á svalir. Falleg gluggasetning. **V. 29,8 m.** 6997

3ja herbergja



Sléttahraun
Góð 3ja herbergja 88,7 fm íbúð á 2. hæð á góðum stað í Hafnarfirði. Íbúðin skiptist í forstofu, eldhús, þvottahús, baðherbergi, tvö herbergi og stofu, geymsla í kjallara. **V. 19,9 m.** 2044



Furugrund - m. aukaherbergi.
Björt og einstaklega vel skipulögð 3ja herbergja íbúð á 1. hæð í vel staðsettu viðgerðu og máluðu fjölbýli ásamt aukaherb. í kjallara. Endurnýjað fallegt eldhús, innihurðir og fl. Stórar svalir. Opin og björt íbúð á mjög góðum stað. Laus fljótlega. **V. 19,5 m.** 2099

2ja herbergja



Austurströnd - frábært útsýni.
Mjög góð 2ja herb. 50,8 fm íbúð á 5. hæð (2. hæð Nesvegsmegin) í fjölbýli. Íbúðin skiptist þannig: stofa, herbergi, eldhús, baðherbergi og forstofa. Sér geymsla fylgir í kjallara. Sameiginlegt þvottahús á hæðinni. Íbúðinni fylgir merkt staði í bílageymslu. **V. 18,5 m.** 2103



Skipholt - lyftuhús
Mjög rúmgóð 2ja herbergja íbúð á 1.hæð í góðu endurnýjuðu álklaeddu húsi miðsvæðis í Reykjavík. Íbúðin var endurnýjuð 2004 - 2006 úr eldra atvinnuhúsnæði. Hátt til lofts. Vestur-svalir. Laus strax, lykklar á skrifstofu. **V. 19,9 m.** 2009

Fauskás - Borgarfirði



Vel staðsettur 89,8 fm sumarbústaður, byggður árið 2008 og er staðsettur í landi Fossatúns í Borgarfjarðarsveit rétt við Grímsá og Blundsvatn. Afgifagurt útsýni með Snæfellsjökul í vestri og Baulu í norðri. Eignarland 6.310 fm. **V. 14,9 m.** 2041

Til leigu

Borgartún 25 - glæsileg eign til leigu



Til leigu er annars vegar 710 fm í vönduðu og glæsilegu skrifstofuhúsnæði á 6. hæð með fallegu útsýni. Vandaðar innréttingar. Möguleiki á að skipta þessu rými í tvennt. Hins vegar er einnig til leigu 665 fm á jarðhæð í sama húsi með mikilli lofthæð. Húsnæðið er er staðsett við sjávarsíðuna, stórkostleg fjalla- og sjávarsýn. Nánari upplýsingar á skrifstofu. 2078

Borgartún - til leigu



Bjart og frábærlega staðsett ca 358 fm skrifstofuhúsnæði á 3. hæð (efstu) í lyftuhúsi við Borgartún í Reykjavík. Tilbúið til afhendingar 1. desember nk. Ný innréttað, möguleiki á að breyta skipulagi á meðan verið er að vinna að frágangi. Nánari upplýsingar veitir Reynir. 2025

Eignir óskast

Einbýlis- eða raðhús í Fossvogi óskast
Höfum kaupendur að einbýlis- og raðhúsum í Fossvogi. Góðar greiðslur í boði. Allar nánari upplýsingar veitir Kjartan Hallgeirsson í síma 824-9093



Sigurður Lögg. fasteignasali 898 6106 | Hafdís Söustjóri 895 6107 | Árni Lögg. fasteignasali 893 4416 | Dórothea Sölufulltrúi 898 3326 | Sigurbjörn Sölufulltrúi 867 3707 | Jóhanna Lögg. fasteignasali 698 7695 | Þorsteinn Sölufulltrúi 694 4700 | Berglind Lögg. fasteignasali 694 4000 | Bjarni Sölufulltrúi 895 9120 | Þóra Lögg. fasteignasali 822 2225 | Óskar Sölufulltrúi 893 2499 | Sigríður Sölufulltrúi 699 4610 | Garðar Sölufulltrúi 899 8811 | Edda Sölufulltrúi 660 0700 | Andrés Sölufulltrúi 692 6936 | Halla Lögg. fasteignasali 659 4044

<p>Línakur 3 – 210 Gbæ</p> <p>Verð: 37,9m</p> <p>Opið hús</p> <p>Herb. 4 Stærð: 133,6 fm</p> <p>OPÍÐ HÚS mánud 12.Nóv kl 17.30-18.00 Stórglæsileg 4ra herb. endaíbúð á efstu hæð í fallegu fjölbýlishúsi. Séríngangur af svölum. Einstakt útsýni frá íbúðinni yfir Garðabæ til suðurs og Kópavog og Esju til Norðurs. Íbúðin er sérstök að því leiti að öll rými hennar eru með glugga. Örstutt er í alla helstu þjónustu ásamt leikskóla, skóla og fjölbrautaskóla. Uppl. Andrés sölufr., gsm: 692 6936</p>	<p>Norðurbakki 21 – 220 Hfj</p> <p>Verð: 27,6- 49,4m</p> <p>NÝJAR ÍBÚÐIR</p> <p>Herb. 3-4 Stærð: 95 - 119 fm</p> <p>Hringið og leitid upplýsinga Glæsilegar og vel skipulagðar íbúðir í miðbæ Hafnarfjarðar. Innréttingar eru spónlagðar og vandaðar. Falleg loð á milli húsa með þúttvelli og útsýni til sjávar. Íbúðum er skilað án gólfefna og afhendast í júní 2013. Uppl. Óskar sölufr., gsm: 893 2499</p>	<p>Þorrasalir 5-7 – 201 K</p> <p>Verð: 27,5- 39,5m</p> <p>NÝJAR ÍBÚÐIR</p> <p>Fjölbýlishús Stærð: 95 - 119 fm</p> <p>Hringið og leitid upplýsinga Bjartar og vel skipulagðar íbúðir á frábærum stað í Kópavogi. Húsið stendur á fallegum stað fyrir ofan golfvöllinn við Víflisstaði. Glæsilegt útsýni. Vandaðar innréttingar, góðar svalir, lyfta og bílgeymsla. Íbúðirnar afhendast fullbúnar í des 2013. Uppl. Óskar sölufr., gsm: 893 2499</p>
---	--	---

<p>Hamraborg 36 – 200 Kóp</p> <p>Verð: 21,9m</p> <p>Opið hús</p> <p>Herb. 3 Stærð: 91,6 fm</p> <p>OPÍÐ HÚS mánudaginn 12.nóv. kl.18:00-18:30 Falleg og vel skipulögð 3ja herbergja íbúð á 2. hæð á frábærum stað í miðbæ Kópavogs. Í íbúðinni eru tvö rúmgóð svefnherbergi, baðherbergi, eldhús, sjónvarpsherbergi, stofa og borðstofa. Gólfefni eru parket og flisar. Einstök staðsetning þar sem stutt er í alla þjónustu. Íbúðin er laus við kaupsamnin. Uppl. Sigríður sölufr., gsm: 699 4610</p>	<p>Lindasmári 20 – 200 Kóp</p> <p>Verð: 49,5m</p> <p>Opið hús</p> <p>Herb. 5 Stærð: 191,8 fm</p> <p>OPÍÐ HÚS þriðjudaginn 13.nóv. kl 18:00-18:30 Vel skipulagt fjölskylduraðhús á tveimur hæðum á vinsælum stað í Kópavogi rétt við Smáralind. Húsið sjálft er 163,5 og bílskurinn 28,3 fm. Fjögur svefnherbergi, eldhús, stofa, borðstofa, sólskáli, þvottahús og 2 baðherbergi. Fallegar innréttingar og gólfefni eru parket og flisar. Einstök staðsetning þar sem stutt er í alla þjónustu og fallegar göngu/hjólaleiðir. Uppl. Sigríður sölufr., gsm: 699 4610</p>	<p>Safamýri 50 - 108 Rvk</p> <p>Verð: 24,5m</p> <p>Opið hús</p> <p>Herb. 3 Stærð: 82,5 fm</p> <p>OPÍÐ HÚS mánud. 12.nóv kl.17.30-18.00 Björt og rúmgóða 3ja herbergja endaíbúð. Íbúðin er mjög mikið endurnýjuð með tveimur stórum svefnherbergjum (11,1fm og 17,3fm). Útgengi er frá stofu beint út í garð. Stutt er síðan húsið var málað og múrvíðgert. Baðherbergið er ný standsett og nýtt eikarparket er á allri eigninni. Nýtt rafmagn í íbúð. Uppl. Berglind lfs, gsm: 694 4000</p>
--	--	--

<p>Básbryggja 15 - 110 Rvk</p> <p>Verð: 35,9m</p> <p>Opið hús</p> <p>Herb. 4 Stærð: 148,3 fm</p> <p>OPÍÐ HÚS mánudag 12. nóv kl 17.30-18.00 Mjög falleg og björt íbúð með mikilli loftshæð og fallegum bogadregnum gluggum í litlu og góðu fjölbýli í Bryggjuhverfinu í Reykjavík. Um er að ræða 148,3 fm íbúð á efstu hæð með 3 rúmgóðum svefnherbergjum og þvottaherbergi innan íbúðar. Gott áhvilandi lán ca 32.500.000 sem mögulegt er að yfirtaka. Uppl. Hafdís sölufr., gsm: 895 6107</p>	<p>Grenilundur 11- 210 Gbæ</p> <p>Verð: 56,9m</p> <p>Hringið og bókið skoðun!</p> <p>Herb. 5 Stærð: 201,5 fm</p> <p>Fallegt og frábæra staðsett einbýlishús á einni hæð með 44,5 fm bílskur á þessum eftirsóttu stað í Garðabæ. Aðkoma að húsinu er mjög góð, garður gróinn með hellulagðri verönd og skjólveggjum. Mjög gott útsýni frá stofum. Nýlega var skipt um þakpappa, járn og rennur og þakantur endurnýjaður. Eignin er laus í apríl 2013. Uppl. Hafdís sölufr., gsm: 895 6107</p>	<p>Aratún 40 - 210 Gbæ</p> <p>Verð: 79m</p> <p>Opið hús</p> <p>Herb. 8 Stærð: 420,4 fm</p> <p>OPÍÐ HÚS þriðjudaginn 13. nóvember kl. 17:30-18:00 Glæsilegt, stórt og mikið endurnýjuð einbýli með tveimur íbúðum og frístandandi bílskur rétt við lækinn í Garðabæ. Í aðalíbúð eru stórar og glæsilegar stofur, 3 svefnherbergi, skrifstofa, 2 baðherbergi og stórt „hobby“-herbergi en minni íbúðin er með stofu og einu svefnherbergi og séríngangi. Uppl. Jóhanna Kristín lfs., gsm: 698.7695</p>
--	--	---

<p>Vallarhús 29 – 112 Rvk</p> <p>Verð: 34,9m</p> <p>Bókið skoðun í gsm: 699-4610</p> <p>Herb. 5 Stærð: 129,8 fm</p> <p>Fallegt endaraðhús á rólegum í Grafarvogi með tveimur merktum bílastæðum. Þetta er vel skipulagt fjölskyldu raðhús, sem skiptist í hæð og ris. Í eigninni eru 3 góð svefnherbergi og eitt stórt rísherbergi. Uppl. Sigríður sölufr., gsm: 699 4610</p>	<p>17.júníortorg nr. 3 – 210 Gbæ</p> <p>Verð: 35m</p> <p>Hringið og bókið skoðun í gsm: 699-4610</p> <p>Herb. 3 Stærð: 127,9 fm</p> <p>Fallega 3ja herb. íbúð á 2. hæð með vestursvölum. Alls er eignin skráð 127,9 fm með geymslu. Staði í lokaðri bílageymslu fylgir. Þetta eru fjöleignarhús fyrir 50 ára og eldri í Sjálandshverfi í Garðabæ. Uppl. Sigríður sölufr., gsm: 699 4610</p>	<p>Steinagerði 12 – 108 Rvk</p> <p>Verð: 39,7m</p> <p>BÓKIÐ SKOÐUN s. 893 4416</p> <p>Herb. 4 Stærð: 78,8 fm</p> <p>Einstakt og fallegt einbýlishús á kyrrtáum stað í botnlangagötu í hina vinsæla Smáibúðahverfi. Sérstaklega skemmtilegt og hefur verið gert upp og endurnýjað. Þessu húsi verður varla lýst svo viðhlytandi sé. Kósi og fallegt einbýli á einni hæð. Uppl. Árni lfs, gsm: 893 4416</p>	<p>Espigerði 20 – 108 Rvk</p> <p>Verð: 26,6m</p> <p>Hringdu núna s: 893 4416 til að skoða.</p> <p>Herb. 4 Stærð: 92,4 fm</p> <p>Skemmtileg 4ra herbergja íbúð á 2. hæð í litlu fjölbýlishúsi, Espigerði 20, í enda botnlangagötu í þessu vinsæla hverfi. Þrjú svefnherbergi, eitt stórt og tvö minni, en framan þeirra minni er setustofa eða leikherbergi. Stórkostlegt útsýni, suðursvalir. Uppl. Árni lfs, gsm: 893 4416</p>
---	---	---	---

<p>Stefnisgata 2 - Suðureyri</p> <p>Verð: 9,9m</p> <p>Opið hús</p> <p>Herb. 3 Stærð: 129 fm</p> <p>Nánari upplýsingar í s. 6-600-700 Til sölu einstaklega fallegt eldra einbýlishús á Suðureyri í hinum margrómaða Sugasandfirði á Vestfjörðum. Húsið er upplögð eign fyrir fjölskyldur eða vinahópa sem sjá sér einnig hag í því að geta leigt húsið út til ferðamanna. Uppl. Edda sölufr., gsm: 660 0700</p>	<p>Álfaskeið 49 – 220 Hfj</p> <p>Verð: 22,9m</p> <p>Opið hús</p> <p>Herb. 3 Stærð: 88,7 fm</p> <p>OPÍÐ HÚS mánud. 12. nóv. kl. 17:30 – 18:00 Glæsileg mikið endurnýjuð 3ja herb. 60,7 fm efri sérhæð í litlu fjölbýli ásamt 28 fm bílskur auk ca. 16 fm herbergi í kjallara sem er ekki inn í heildar fermetrotölu eignar. Bílskur er innréttaður sem íbúð og í góðri leigu. Uppl. Þóra lfs, gsm: 822 2225</p>	<p>Sóltún 9 – 105 Rvk</p> <p>Verð: 44,9m</p> <p>Mikið áhvilandi</p> <p>Herb. 4 Stærð: 130,3 fm</p> <p>Falleg og rúmgóð 4ra herbergja íbúð á 4 hæð í góðu lyftuhúsi ásamt staði í lokaðri bílageymslu. Innréttingar og gólfefni úr ljósum við, stórar stofur og suður svalir. Vandað og gott hús á vinsælum stað miðsvæðis í borginni. Uppl. Þóra lfs, gsm: 822 2225</p>	<p>Lækjargata 11 – 220 Hfj</p> <p>Verð: 38,9m</p> <p>Opið hús</p> <p>Herb. 4 Stærð: 163,7 fm</p> <p>OPÍÐ HÚS mánud. 12.nóv frá kl. 17:30-18:00 Fallegt einbýlishús á einstökum stað við lækinn í Hafnarfirði. Húsið er kjallari og tvær hæð. Sérstætt 28,3 fm frístundarhús er á lóðinni sem gert hefur verið allt upp og endurinnréttað, hægt að leigja út sem íbúð. Uppl. Þorsteinn sölufr., gsm: 694 4700</p>
---	---	---	---

KOMDU MEÐ EIGNINA TIL OKKAR

MIKIL SALA

SÍMI 520 9595

Beykihlíð 2 105 Reykjavík // GLÆSILEGT EINBÝLISHÚS MEÐ TVÖFÖLDUM BÍLSKÚR

Verð: 76.200.000

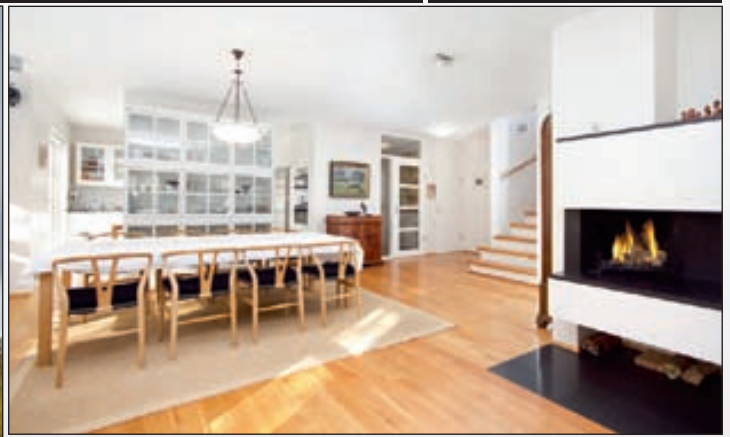

Beykihlíð 2 - 105 Reykjaík

Glæsilegt einbýlishús með tvöföldum bílskúr!

Glæsilegt einbýlishús með tvöföldum bílskúr á mjög rúmgóðri og fallegri hornlóð á þessum eftirsóttasta stað í borginni. Aðkoma að húsinu er glæsileg, hiti er í steypu bílplani sem rúmar 4 bíla og garðurinn glæsilegur með góðum veröndum, skjólveggjum og fallegum gróðri.

Eignin hefur verið mikið endurnýjuð og innanhúshönnun var unnin í samráði við Halldóru Vífils arkitekt og er allt efnisval samræmt, gólfefni er gegnheilt eikarparket og innréttingar eru hvítar. Fjögur rúmgóð svefnherbergi eru í húsinu og stutt er út í náttúruna og fallegar gönguleiðir.

Uppl. Hafdís, gsm 895 6107

Einbýlishús
Herbergi: 6
Stærð: 227,6 fm
Tvöfaldur bílskúr
Upphitað plan

Hafdís
Sölustjóri
895 6107

hafdis@fastorg.is



Básbryggja 13 - 110 Rvk

Verð: 25,5m



Herb. 3 Stærð: 100 fm

LAUS STRAX

OPÍÐ HÚS mánudaginn 12. nóv. kl. 17:30-18:00
Rúmgóð þriggja herb. íbúð á jarðhæð með sérinnangang. Íbúðin skiptist í anddyri, hol, svefnherbergi, þvottaherbergi, geymsla, baðherbergi, svefnherbergi, stofu og eldhús. Úr stofu er útgengt út í garð og verönd. Svefnherbergin eru með fataskápum.
Uppl. Bjarni sölufr., gsm: 895 9120



Hamradalur 14 - 260 Reykjanesbæ

Verð: 38,0m

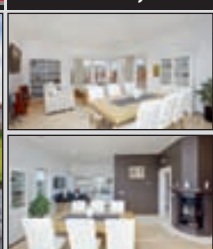
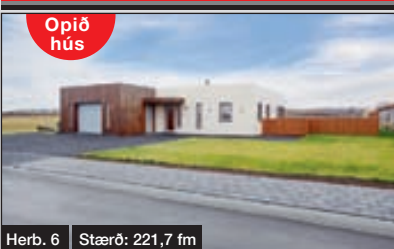

Herb. 6 Stærð: 221,7 fm

BÓKIÐ SKOÐUN í gsm: 898-3326
Skoða skipti á eign í Sala- og Kórahverfi í Kópavogi Fallegt og vel skipulagt einbýli á einni hæð. Eignin er með tveimur baðherb., fjórum svefnherb., sjónvarpsholi og stofu með káminu. Eldhúsið er opið við stofu með hvítsprautaðri innréttingu og áfástri eyju. Innangengt inn í bílskúr, stór timburverönd út frá stofu.
Uppl. Dórothea sölufr., gsm: 898 3326



Skipholt 47 - 105 Rvk

Verð: 24,9m

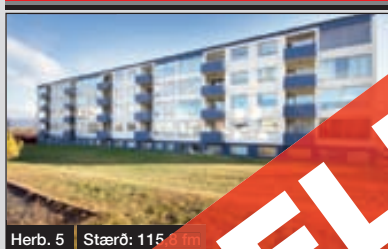

Herb. 5 Stærð: 115,4 fm

Rúmgóð endis íbúð með tvöföldum bílskúr á góðum stað í Rvk. Allt er eigna með innviðum í svefnherbergi, forstofuholi, eldhúsi, baðherbergi, stofu og stofu. Stofu er útgengt út í garð og verönd. Svefnherbergin eru með fataskápum. Bílskúrsréttur fylgir íbúðinni. Eignin er eignaskiptasam.
Uppl. Sigurður lfs., gsm: 898 6106



Úlfarsbraut - 113 Rvk

Verð: 43,9m



Herb. 5-6 Stærð: 215 fm

NYBYGGING

OPÍÐ HÚS Þriðjud. 13. nóv. kl. 17:00 - 18:00
Glæsilegt parhús í smíðum á tveimur hæðum. Aðkoma á efri hæð sem skiptist í bílskúr, geymslu, forstofu, eldhús, stofa og borðstofa. Mikil lofthæð, stórir gluggar og suður svalir. Stigi niður á neðri hæð en þar er hol/sjónvarpsrími, fjögur góð svefnherb., bað, geymsla og þvottah. og þaðan útgengt í garð.
Uppl. Bjarni sölufr., gsm: 895 9120



Rjúpufell 5 - 111 Rvk

Verð: 36,9m

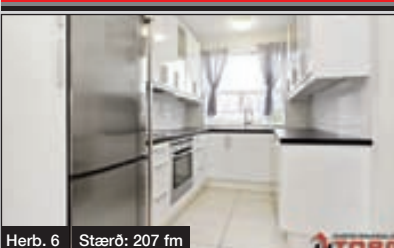

Herb. 6 Stærð: 207 fm

BÓKIÐ SKOÐUN í gsm: 898-3326
Glæsilegt mikið endurnýjað rúml. 200 fm raðhús með kjallara og bílskúr. Efri hæð er 124,2 fm, kjallari rúml. 60 fm óskráður með sérinnangangi auk bílskúrs 23,1 fm sem stendur sér. Samtals fjögur svefnherb., tvö baðherb., stór stofa og sjónvarpshol. Eldhús með þvottahús innaf. Timburverönd og gróin garður við jaðarbyggð.
Uppl. Dórothea sölufr., gsm: 898 3326



Strandvegur 8 - 210 Gbæ

Verð: 32,5m



Herb. 3 Stærð: 113,4 fm

OPÍÐ HÚS mánud. 12. nóv. kl. 17:30-18:00
Rúmgóð, björt og opin 3ja herb. íbúð á annari hæð í litlu fjölbýlishúsi með stæði í bílageymslu í Sjálandinu í Garðabæ. Íbúðin er með vönduðum mahoney innréttingum, og mahoney víðar parketi. Baðherbergi flísalagt í hólf og gólf, stór sturtuklefi, upphangandi klósett og falleg innrétting með marmara borðplötu.
Uppl. Sigurður lfs., gsm: 898 6106





Stakfell

Grunnur að góðu lífi

535_1000

Stefán Jóhann Ólafsson
Lögg. fast. fyrirt. og skipasali

Aðalheiður Karlsdóttir
Lögg. fast. fyrirt. og skipasali

Grétar Haraldsson hrl.
Lögg. fast. fyrirt. og skipasali

Fasteignasala . Skúlatún 2 . 105 Rvk

stakfell.is

Fax 535 1009



Karástígur - Hofsó.

Til sölu er gott hús á fallegum stað á Hofsósi. Húsið er tveggja hæða. Komið er inni forstofu og þaðan hol sem gegnið er inni aðrar vistaverur. Á hæðini eru þrjú svefnherbergi, stofa eldhús og bað. Í kjallara er þvottahús og geymsla. Ris er yfir íbúðinni sem notað er sem geymsla. **Verð: Tilboð.**



Klapparstígur 1 - 101 Rvk

OPÍÐ HÚS Á MORGUN, ÞRIÐJUDAG, FRÁ KL 17:30 – 18:00 Vönduð og falleg 68,5 fm. íbúð á jarðhæð í góðu lyftuhúsi á þessum vinsæla stað í hjarta borgarinnar. Sér bílastæði í bílageymslu fylgir. Stutt í verslanir og veitingastaði. Örstutt göngufæri í Hörpuna, leikhús og fallegar gönguleiðir, t.d. meðfram sjónum. **Verð. 25,9 millj.**

Höfum kaupanda að 2-3 herbergja íbúð í Sala- eða Lindahverfi í Kópavogi.

Höfum kaupendur að íbúðum í Espigerði

Höfum kaupanda að einbýlishúsi miðsvæðis í Reykjavík eða Garðabæ

Höfum kaupanda að 2ja eða 3ja herbergja íbúð í miðbæ Reykjavíkur.



Tunguvegur 88 - 108 Rvk

OPÍÐ HÚS Í DAG FRÁ KL 17:00 – 17:30 Snyrtilegt og vel staðsett raðhús. Útsýni og sér lóð sem snýr í suður. Sérmerkt bílastæði. Á fyrstu hæð er forstofa, stofa og eldhús. Á annari hæð eru 3 svefnherb. og baðherb. Í kjallara eru 2 herb. baðherb. og þv.hús. Laus strax. **Verð: 28,3 millj.**



Eyktarás 2 - 110 Rvk

Falleg ca. 250,9 m² íbúð með bílsk. í tvíbýlishúsi. Eignin skiptist í efrri hæð: Forstofu, hol, baðherb, hjónaherb með fataherb, Sjónarvarps-herb, eldhús, stofu og borðstofu. Neðri hæð: hol, þrjú herb, fataherb, baðherb, þvottahús og geymslu. Laus við kaupsam. **TILBOÐ.**



Unufell - 111 Rvk

Vel skipulagt og fallegt 226 fm raðhús á einni hæð, þar af bílskúr 23,7 fm. 3-4 svefnherbergi fallegur gróinn suðurgarður. Kjallari er undir húsinu sem er ekki með fullri lofthæð og lítlum gluggum, þar eru tvær stórar geymslu og tvo stór herbergi. **Verð: 41,8 millj.**



Hverafold, 112 Rvk

Fallegt 275,5 fm. einbýlishús á tveimur hæðum á fallegum stað í Grafarvogi. Hægt er að gera aukaíbúð með sérinnangi á jarðhæð. Mjög fallegur garður til suðurs.



Álfhólsvegur - 200 Kóp

280 fm fallegt einbýlishús á 2. hæðum með tvöföldum innbyggðum bílskúr. Möguleiki að gera aukaíbúð á jarðhæð. Búið að innrétta hluta bílskúrs sem íbúðarherb. **LÆKKAD VERÐ: 49,8 MILLJ.**



Línakur - 210 Gbæ

160,7 fm falleg og björt 5 herb. íbúð á 2. hæð með sérinnangi í nýlegu fjölbýlishúsi í Akralandinu í Garðabæ. 4 svefnherb. og 2 baðherbergi. Glæsilegt útsýni er úr íbúðinni. Getur losnað fljótlega. **Verð: 41,9 millj.**



Laxatunga, Fokhelt

Vel skipulögð fokeld raðhús við Laxatungu í Mosfellsbæ. Möguleiki á 100% láni.



Kleppsvegur 122 - 104 Rvk

Falleg og björt 4ra herbergja 92,6 fm. íbúð á annari hæð í fjöbýli með svölum. Íbúðin skiptist í forstofu, stofu, eldhús, baðherbergi, 3 svefnherbergi. Í sameign er sameiginlegt þvottahús og 10,6 fm sér geymsla. **Verð: 23 millj.**



Holtsgata - 220 Hfj

Mjög fallegt 223 fm einbýlishús með 32,8 fm bílskúr við Holtsgötu í Hafnarfirði. Eignin er laus til afhendingar strax. **Verð 38,9 millj.**



Hólberg 6 - 111 Rvk

Snyrtilegt og vel staðsett endaraðhús á 2 hæðum með timburverönd og sér garði. 3-4 svefnh. Snyrtl. eldhús, þvottahús inn af forstofu. **Verð: 29,9 millj.**



Frjóakur - 210 Gbæ

Á vinsælum stað í Akrahverfni í Garðabæ: Glæsilegt 270,4 fm. einbýlishús á einni hæð, þar af 39 fm. bílskúr. Gott skipulag og vand- aðar innréttingar. Góð staðsetning. **Verð 95,6 millj.**



Hamrabbyggð - 220 Hfj

193,7 fm 5 herb. einbýli þar af 35 fm bílskúr. Snyrtileg eign í nálægð við golfvöll. Timburverönd með heitum potti. Áhvilandi hagstæð lán til yfirtöku. **Verð 47,9 millj.**



17. Júnitorg - 210 Gbæ

144,3 fm penthouse íbúð fyrir 50 ára og eldri við Sjálandið í Garðabæ. Sérgeymsla er í sameign ásamt staði í bílskúli. Fallegt útsýni er úr íbúðinni út á sjó. **Verð 55,9 millj.**



Kjartansgata - 105 Rvk

Snyrtilega og góða 115,5 fm hæð við Kjartansgötu í Reykjavík. Um er að ræða 4ra herb. íbúð með tveim svefnh. og tvöfaldri stofu. Búið að endurnýja skolp, raflagnir, dren ofl. **Verð 33,9 millj.**



Flólagata - 105 Rvk

Snyrtileg eign sem skiptist í tvo íbúðarhluta. Annars vegar studio íbúð og hins vegar rúmgóða 2ja herb. íbúð. Eldhús og baðh. nýlegt. Góð staðsetning. **Verð: 29 millj.**



Faxaskjól - 107 Rvk

87,0 fm 3ja herbergja íbúð ásamt 22,3 fm bílskúr við Faxaskjól í Vesturbænum. Íbúðin skiptist í forstofugang, Tvö svefnherbergi, stofu, eldhús og baðherbergi. Sérgeymsla í sameign ásamt sameiginlegu þvottahúsi. Bílskúr er samliggjandi húsi. **Verð 27,5 millj.**



Móhella 4A - 221 Hfj.

Bílskúr í afgirtu hverfi við Móhelli í Hafnarfirði. Bílskúrin er skráður 26 fm samkvæmt FMR. Húsið eru byggt úr Yl-einingum og allir skúrar formaðir úr því efni. Bílskúrin er með rafmagni og heitt og kalt vatn komið í hús. Laus til afhendingar. **Verð: 2,9 millj.**



Álfheimar - 104 Rvk

Glæsilegt 275,1 fm verslunarhúsnæði á fyrstu hæð í verslunarmiðstöðinni Glæsibæ. Gott auglýsingargildi frá Suðurlandsbraut og mikill fjöldi bílastæða. **Verð 65 millj.**



Skúlagata 10 - 101 Rvk

149,7 fm atvinnuhúsnæði á jarðhæð við Skúlagötu. Bílastæði í bílakjallara fylgir. **Verð: 24,9 millj.**



Vatnsstígur 16-18 - 101 Rvk

Nýjar glæsilegar og rúmgóðar 95-180 fm íbúðir í hæsta íbúðarhúsi landsins. Í húsinu eru 40 íbúðir í tveim stíga göngum. Húsið er 19. hæða lyftuhús með rúmgóðum bílakjallara. Almennu eru tvær íbúðir á hæð. Íbúðunum er skilað fullbúnum án gólfefna. Baðherbergis- og þvottahúsgólf eru flísalögð, öll hreinlætistöki eru frá Tengi. Sérsmíðaðar innréttingar frá GKS með granít borðplötum og Miele heimilistöckum. Gólfsíðir gluggar og mikið útsýni. Aukin hljóðeinangrun er á milli hæða. Sölumenn Stakfells sýna. **Sjá nánar á www.skuggabyggd.is**



Stakfell.is

535_1000



Óskar R. Harðarson hdl. og löggiltur fasteignasali Sími: 661 2100 Jason Guðmundsson hdl. og löggiltur fasteignasali Ragna S. Óskarsdóttir MBA og löggiltur fasteignasali Sími: 892 3342 Halldór Ingi Andrésson löggiltur fasteignasali Sími: 897 4210 Þröstur Þórhallsson löggiltur fasteignasali Sími: 897 0634 Guðrún Pétursdóttir skjalagerð Ólafur Finnbogason sölufulltrúi Sími: 822 2307 Atli S. Sigvarðsson sölufulltrúi Sími: 899 1178 Davíð Jónsson sölufulltrúi Sími: 697 3080 Hilmar Jónasson sölufulltrúi Sími: 695 9500 Heimir H. Eðvarðsson sölufulltrúi Sími: 893 1485 Jörunn Skúladóttir sölufulltrúi Sími: 845 8958 Svan G. Guðlaugsson sölufulltrúi Sími: 697 9300 Helga J. Úlfarsdóttir löggiltur fasteignasali Sími: 899 2907



116 Reykjavík

Búagrund

270 fm einbýli með aukaíbúð á sjávarlóð
Eign í sérflokki
Glæsileg hönnun
Stórbrotið útsýni
2ja herbergja aukaíbúð

Verð: **95,0 millj.**



203 Kópavogur

Vatnsendablettur

Stórglæsilegt rúmlega 300 fm einbýli við Elliðavatn
5.000 fm lóð, sveit í borg
Innanhússarkitektúr
Vandaðar innréttingar og tæki
Góðir pallar, góð bílastæði

Verð: **125 millj.**



108 Reykjavík

Stóragerði

Glæsileg 5 herbergja, 176 fm íbúð á jarðhæð
Sérinnangangur
Nýlegt hús
30 fm sérverönd

Verð: **53,5 millj.**



810 Hveragerði

Til sölu eða leigu fullbúnar, nýjar raðhúsaíbúðir
Íbúðirnar eru 3ja og 4ra herbergja vel innréttaðar
Stærðir 97-120 fm. Innréttingar og gólfefni eru vönduð
Eignir á einni hæð, sér inngangur og stæði í bílageymslu
Hlutdeild í sameiginlegri fundaraðstöðu og borðsal
Laust til afhendingar strax

**Verð frá 20.500.000,- 24.000.000,-
Leiguverð er 135-145 þús per mánuð.**



101 Reykjavík

Klapparstígur

Heil húseign
48,7 fm íbúð í kjallara og 101,1 fm á miðhæð og risi
Nýtt sem 3 íbúðir og allar í útleigu
Mikið endurnýjað

Verð: **49,9 millj.**



104 Reykjavík

Langholtsvegur

Mjög gott og vel viðhaldið einbýlishús með bílskúr
Tvær samþykktar íbúðir
Gróinn garður með heitum potti
Býður upp á mikla möguleika

Verð: **44,5 millj.**



170 Seltjarnarnes

Bollagarðar

200 fm einbýli
5 svefnherbergi
Falleg lóð og upphitað plan
Hús sem hefur fengið gott viðhald

Verð: **59,0 millj.**



210 Garðabær

Móafliot

203 fm raðhús á einni hæð
Mikið endurnýjað
Glæsilegur garður
4 - 5 svefnherbergi
Vel viðhaldið

Verð: **57,0 millj.**



109 Reykjavík

Tungubakki

Ágætt 208,6 fm raðhús með bílskúr
3 svefnherbergi, möguleiki á fleirum
Mikið til upprunalegar innréttingar
Húsið þarfnast einhverra endurbóta

Verð: **38,9 millj.**



105 Reykjavík

Sóltún - efsta hæð

Glæsileg 147 fm íbúð
Efst hæð
Stæði í bílageymslu
Góð staðsetning

TILBOÐ

101 Reykjavík

Vatnsstígur

Glæsileg 4ra herbergja, 163,3 fm
2. hæð
Gott skipulag
Stæði í bílageymslu
Sjávarútsýni

Verð: **58,5 millj.**

109 Reykjavík

Dalsel

2ja herbergja íbúð í kjallara
Góð fyrstu kaup í barnvænu hverfi
Lítið niðurgrafín
Ágæt gólfefni og innréttingar

Verð: **11,5 millj.**

113 Reykjavík

Pórðarsveigur

Falleg 3ja herbergja á 2. hæð
Stórar suðvestur svalir
Lyftuhús
Stæði í bílageymslu

Verð: **24,9 millj.**

111 Reykjavík

Vesturberg

Fallegt 208,7 fm einbýli
Bílskúr 29,2 fm
Mikið endurnýjað
Aukaíbúð í kjallara

Verð: **47,0 millj.****Lækkað verð – frábær kaup**

201 Kópavogur

Álfhólsvegur

Fallegt tvílyft einbýlishús
Gott viðhald, frábært útsýni

Tvöfaldur góður bílskúr
4 svefnherb, alls um 250 fm

Verð: **47,5 millj.****Yrsufell**

Mjög góðar 2ja og 3ja herbergja íbúðir
Lausar við kaupsamning
Hús í mjög góðu standi
Klætt með nýju jární á þaki

Vel hirtur garður og sameign
Góð bílastæði. Stutt í alla þjónustu
Verð 2ja herb: 12,5 millj
Verð 3ja herb: 15,9 millj

111 Reykjavík

Nánari upplýsingar veitir

Halldór í síma 897 4210

107 Reykjavík

Frostaskjól

Stórglæsilegt 344 fm einbýli
3ja herb. aukaíbúð með séringngangi

Frábær staðsetning
Vandaðar innréttingar
4 svefnherbergi

Verð: **107 millj.**

101 Reykjavík

Vatnsstígur

3 íbúðir við Vatnsstíg
125-130 fm 4ra herbergja
Vandaðar innréttingar og gólfefni
Frábær staðsetning
LAUSAR VIÐ KAUPSAMNING

Verð frá: **45,0 millj.**

170 Seltjarnarnes

Selbraut

227 fm, tveggja hæða raðhús
Tvöfaldur skúr

5 svefnherbergi, þar af 4 mjög rúmgóð
Stórar svalir
Gott skipulag

Verð **56,5 millj.**

170 Seltjarnarnes

Kólguvað

Glæsileg efri sérhæð
Tvíbýlishús
Bílskúr og sér stæði
Innst í götu

Verð: **39,5 millj.**

112 Reykjavík

Gullengi

Falleg 105 fm, 3ja herbergja íbúð á jarðhæð
Stór afgirtur sólpallur
Stutt í alla þjónustu

Verð: **26,9 millj.**

112 Reykjavík

Dofraborgir

133 fm, 4ra herbergja m/bílskúr
Stórkostlegt útsýni
Svalir í norður og verönd í suður
27,3 millj. hagstætt lán áhvílandi

Verð: **31,9 millj.**

201 Kópavogur

Lækjasmári

Rúmgóð 3ja herbergja íbúð
Gott skipulag, vinsæl staðsetning
Stór stofa og gott sjónvarpshol
Húsið er nýlega málað

Verð: **29,3 millj.**

108 Reykjavík

Rauðagerði

Hæð samtals að stærð 128,8 fm
Bílskúr 19,8 fm
Mikið endurnýjuð
Frábær staðsetning

Verð: **32,9 millj.**



101 Reykjavík

Nönnugata

Falleg 4ra herbergja
Stærð 107 fm
Glæsilegt útsýni
Prennar svalir
Mikið endurnýjuð

Verð: **38,9 millj.**

110 Reykjavík

OPIÐ HÚS

Mánudag 12. nóv. 17:30 - 18:00



Nánari upplýsingar veitir
Davíð Jónsson, Sölufulltrúi
david@miklaborg.is sími: 697 3080

Reiðvað 1

YFIRTAKA LÁNA + SÖLUPÓKNUN
Falleg 4ra herbergja íbúð á jarðhæð
Afgirtur sólpallur, sérinngangur
Stæði í lokaðri bílageymslu

Verð: **34,5 millj.**

200 Kópavogur

Ásbraut

4ra herbergja íbúð á góðu verði
86,7 fm á neðstu hæð
Nýlegt bað, nýtt parket
Gott skipulag

Verð: **18,5 millj.**

107 Reykjavík

Rekagrandi

83 fm 3ja herbergja auk stæðis
Tvö góð svefnherbergi
Gott skipulag
Stutt í skóla / leikskóla
Lítið fjölbýli

Verð: **25,9 millj.**

109 Reykjavík

OPIÐ HÚS

Þriðjudag 13. nóv. 17:00 - 17:30



Nánari upplýsingar veitir
Atli S. Sigvarðsson, Sölufulltrúi
atli@miklaborg.is sími: 899 1178

Kögursel 36

Talsvert endurnýjað parhús
Rólegt og barnvænt umhverfi
3-4 svefnherbergi, gott skipulag
Eigninni fylgir bílskúr

Verð: **37,9 millj.**

800 Selfoss

Kálfhólar Selfossi

Fallegt og vel skipulagt parhús
Eignin er alls 160 fm með bílskúr
Rúmgóð stofa, borðstofa og eldhús
Þrjú góð svefnherbergi + fataherbergi
Baðherbergi og gestasnyrtning

Vel innréttuð eign Verð: **29,2 millj.**

112 Reykjavík

Berjarimi

Rúmgóð og björt
3ja herbergja 93 fm
Stæði í lokaðri bílageymslu
Vandaðar innréttingar

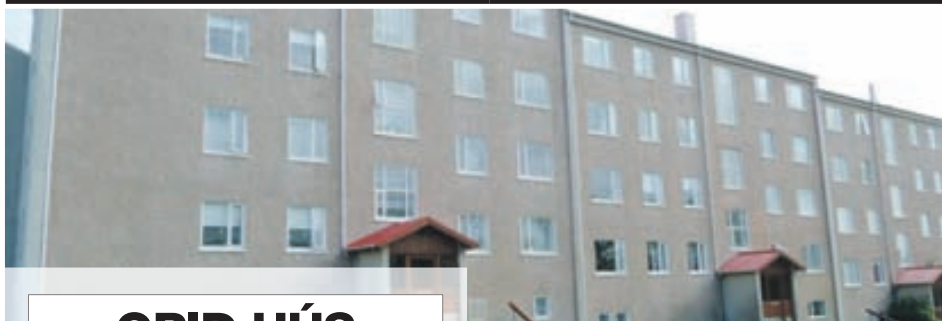
Verð: **22,9 millj.**

107 Reykjavík

OPIÐ HÚS

Þriðjudag 13. nóv. 17:00 - 18:00



Nánari upplýsingar veitir
Ólafur Finnbogason, Sölufulltrúi
olafur@miklaborg.is sími: 822 2307

Fornhagi 15

Björt 85 fm íbúð á 1. hæð
3ja herbergja
Svalir í suð-austur
Frábær staðsetning

Verð: **25,9 millj.**

104 Reykjavík

Glaðheimar

Falleg 5 - 6 herbergja sérhæð
Samtals 169,2 fm, þar af 31,4 fm bílskúr
Gróinn garður
Vinsæl staðsetning
Góð áhvilandi lán

Verð: **39,9 millj.**

112 Reykjavík

Frostafold

Góð 95,6 fm, 3 - 4ra herbergja
Skemmtilegt fyrirkomulag
Sér inngangur
Fallegt útsýni

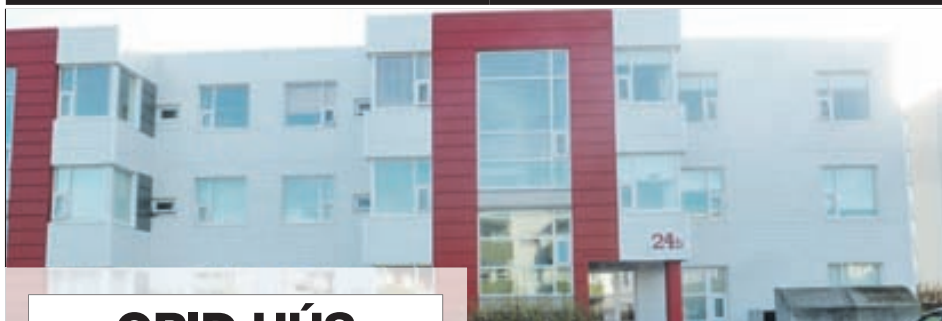
Verð: **23,9 millj.**

221 Hafnarfjörður

OPIÐ HÚS

Þriðjudag 13. nóv. 17:30 - 18:00



Nánari upplýsingar veitir
Davíð Jónsson, Sölufulltrúi
david@miklaborg.is sími: 697 3080

Drekavellir 24B

Falleg 92,5 fm, 3ja herbergja
Suðursvalir
Stutt í skóla og leikskóla

Verð: **22,9 millj.**

170 Seltjarnarnes

Suðurmýri

3ja herbergja auk skúrs, alls 111 fm
Frábær staðsetning
Tvönnar rúmgóðar svalir
Rúmgóð stofa

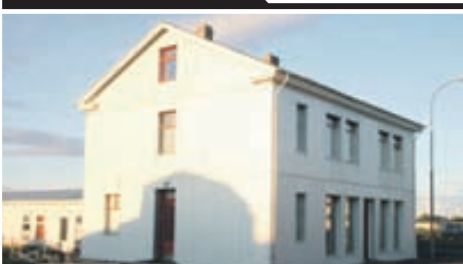
Verð: **36,0 millj.**

820 Eyrarbakki

Eyrargata, Eyrarbakka

Áhugavert kaupaþækilfæri
Fjórir íbúðir, fjögur fastanúmer
Í dag eru 3 útleigjeiningar
Möguleiki á sér inng. í hverja íbúð
Selst saman eða í sitthvoru lagi
Alls tæplega 300 fm

Verð frá: **7,2 millj.**

112 Reykjavík

Frostafold

Góð 3ja-4ra herbergja, samtals 95,6 fm
Skemmtilegt fyrirkomulag
Sér inngangur
Fallegt útsýni

Verð: **23,9 millj.**

110 Reykjavík

Básbryggja

Glæsileg 3ja herbergja
Stærð 89,6 fm,
Mjög vönduð eign
Stæði í bílageymslu

Verð: **26,8 millj.**

170 Seltjarnarnes

Miðbraut

170 fm efri sérhæð með bílskúr
3 - 4 svefnherbergi
Nýlegt eldhús og bað
Tvönnar svalir
Glæsilegt útsýni

Verð: **47,9 millj.**



112 Reykjavík

Breiðavík

Góð 105,4 fm, 3ja herbergja endaíbúð
Á fyrstu hæð
Með góðri hellurlagðri og afgirtri verönd
Í litlu fjölbýli

Verð: **24,9 millj.**

110 Reykjavík

Krókháls

Til leigu 696,3 fm og 335 fm skrifstofuhúsnæði
Fjöldi skrifstofa, fundarherbergja o.fl.
150 fm opið vinnurými eða samkomusalur
Mötuneyti í húsinu, búningssklefar og sturtur í sameign
Næg bílastæði

Verð: **34,5 millj.**

101 Reykjavík

Austurstræti

Til sölu á besta stað í miðbænum
292,5 fm á þremur hæðum
Hentar undir undir ýmsan rekstur

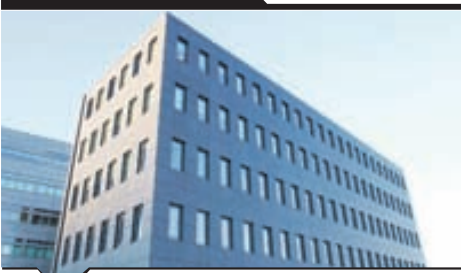
TILBOÐ

110 Reykjavík

Bæjarháls

Til leigu glæsilegt ca. 2.800 fm skrifstofuhús
á 5 hæðum, allur austurhluti hússins
Auk þess eru til leigu allt að 800 fm til viðbótar
í vesturhúsi. Í kjallara er mötuneyti og aðstaða
til líkamsræktar

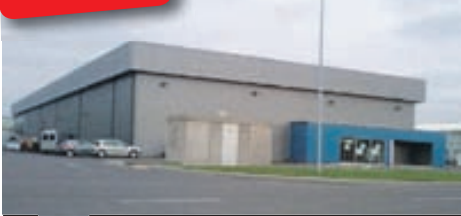
TIL LEIGU**Laus strax**

101 Reykjavík

Fiskislóð

Gott ca. 3.400 fm verslunar og iðnaðarhúsnæði
Húsnæðið er laust nú þegar
Margar innkeyrsluhurðir, lofthæð er ca. 9 metrar

Verð: **386 millj.**

200 Kópavogur

Birkigrund

Glæsilegt 277 fm einbýli
Miklar stofur og 4 stór svefnherbergi

Góður suðarpallur og heitur pottur
Mikið endurnýjað

Verð: **69,5 millj.**

801 Selfoss

Árgil

Gott tækifæri í ferðaþjónustu
Lögbýli sem gæti nýst sem gistiheimili
227,7 fm einbýlishús við Árgil Geysi í Haukadal
15.000 fm leigulóð.
10 herbergi, þrjú með sér baðherbergi, eldhús,
þvottahús, borðstofa, tvö baðherbergi
Gott áhvilandi lán

Verð: **45,0 millj.****Byggingarréttur**

105 Reykjavík

Guðrúnartún 4 (áður Sætún)

Til sölu á þessum frábæra stað 604 fm atvinnuhúsnæði
Gert ráð fyrir að húsið verði rífið og nýtt 4ra hæða hús byggt
Á jarðhæð verður atvinnustarfssemi og íbúðir á 2. - 4. hæð
Bílakjallari verður undir húsinu. Heildar byggingarmagn um 1.800 fm



Nánari upplýsingar veitir

Svan G. Guðlaugsson, sölufulltrúi
svan@miklaborg.is sími: 697 9300

TILBOÐ

101 Reykjavík

Hallveigarstígur

Til sölu glæsilegur 872 fm veislusalur
Frábær staðsetning í miðbænum
Góð aðkoma

Verð: **89,0 millj.**

108 Reykjavík

Síðumúli

Mjög gott skrifstofuhúsnæði 251 fm
9 skrifstofur, fundarherbergi
Móttaka, biðstofa og eldhús
Hagstætt leiguverð

TIL LEIGU

113 Reykjavík

Pórðarsveigur

Glæsileg íbúð 88,1 fm að stærð
Sérinnangangur
Suðursvalir
Stæði í bílageymslu

Verð: **23,9 millj.**

801 Selfoss

Öndverðarnes

Sumarhúsaland í Múraralandi
Teikningar að rúmlega 100 fm húsi auk 25 fm
gestahúss
Búið að leggja veg að bústað
Púði kominn
Nálægt golfvöllinum

Verð: **4,9 millj.**

108 Reykjavík

Ármúli

Snyrtilegt 390 fermetra iðnaðarhúsnæði
Mikil lofthæð
Stórar innkeyrsluhurðir
Góð starfsmannaaðstaða

Verð: **55,0 millj.**

105 Reykjavík

Miklabraut

Verslunar og þjónusturými á Miklabraut við Lön-
guhlíð
Gott auglýsingagildi og miklir möguleikar
109,6 fm húsnæði sem skiptist í 57,3 fm alrými á
jarðhæð og 52,3 fm í kjallara. Verð: **18,9 millj.**



270 Mosfellsbær

Völuteigur

Snyrtilegt 160,8 fm lðnaðarbil og skrifstofur á
efri hæð
Neðri hæð er 124,9 fm
Efri hæð er 35,9 fm

Verð: **17,7 millj.**

VALHÖLL

FASTEIGNASALA

Síðumúla 27 - Sími 588 4477
Opið virka daga frá kl. 9-17



Ingólfur Gissurarson
s: 896-5222
Lögg.fast.Sali.



Bárður Tryggvason
s: 896-5221
sölustjóri



Heiðar Friðjónsson
s: 693-3356
Lögg.fast.Sali.



Ellert Róbertsson
s: 893-4477
sölumaður



Erlendur Davíðsson
Löggiltur
fasteignasali.



Sigbór Bragason
s: 899-9787
Lögg.fast.Sali.



Jón Rafn Valdimarsson
s: 695-5520
Lögg.fast.Sali.



Margrét Sigurgeirsdóttir
s: 866-1515
skrifstofustjóri.



Þórarinn Friðriksson
Sölum.
Sími:844-6353

Áratuga reynsla tryggir fagleg vinnubrögð

www.Valholl.is

Ingólfur Gissurarson lögg. fasteignasali

ALLIR ÞURFA ÞAK YFIR HÖFUÐIÐ

Falleg sérhæð með bílskúr við Hjallaveg 11



OPIÐ HÚS
OPIÐ HÚS Í DAG MÁNUDAG 12. NÓV. FRÁ KL 17:30 TIL 18:00 AÐ HJALLAVEGI 11 Í REYKJAVÍK.

Falleg og vel við haldið 172,3 fm sérhæð við Hjallaveg í Reykjavík, þar af góður 25,6 fm bílskúr. Hæðin skiptist í stórar stofur, eldhús, bað, og tvö herbergi. Niðri er sérinnangangur, þar eru tvö herbergi og gott baðherbergi, innangengt er á milli hæðanna og hægt að nota neðri hæðina sem hluta af íbúðinni eða leigja sér út. Sérlega vel við haldið húsi. Verð 36,5 Uppl. veitir Heiðar í s:693-3356.

Gnoðarvogur - Sérinnangangur



Falleg og vel skipulögð 108 fm jarðhæð með sérinnangangi í fjórbýli hannað af Kjartani Sveinssyni arkitekt. Tvö svefnherbergi, tvískipt stofa. Fallegt eikarparket á gólfum. Eldhús með uppgerðri innréttingu, baðherbergi m. baðkari og sturtu. Sérgeymsla innan íbúðar. Suður svalir. V. 28,5 millj. Uppl Jón Rafn S: 695-5520

Stærri eignir

Reyregni - vandað einbýli á fráb. stað.



Í einkasölu virðulegt og fallegt, 255 fm einbýlishús með innbyggðum 45,5 fm bílskúr á góðum, barnvænum stað í lokuðum botnlanga. Flottar stofur. Rúmgott eldhús. Hægt að hafa 6 svefnherbergi með smá breytingu. Flisar og parket á gólfum. Stutt í alla þjónstu og skóla. Undir bílskúrnum er 45,5 fm gott rými með loftræstingu, góðri lofthæð og niurgengt úr bílskúr, þetta er fint húsi fyrir stóra fjölskyldu, frábær aðstaða fyrir bílaáhugamenn. Verð 59,5 millj. Uppl. veitir Bárður í 896-5221.

Kambasel - Endaraðhús.



Vorum að fá mjög gott mikið endurnýjað 180,3 fm. endaraðhús, möguleiki á 5 svefnherbergjum. Stórar flisalagðar svalir. Arinn í stofu. Mjög góð staðsetning á húsi innst í götu. V. 42,5m. Nánari uppl. Ellert 893-4477

Tunguvegur 88 - við sýnum þér eignina þegar að þér hentar.



Til sýnis og sölu 130 fm raðhús á frábærum stað í Smábúðahverfinu. 5 svefnherb. Laust strax. Skuldlaus eign á eftirsóttum stað. Uppl. veita Heiðar í 693-3356 eða Bárður í 896-5221. Hringdu, erum alltaf við símann. Verð 28,3 millj.

Logafold - vandað 210 fm einbýli



Valhöll kynnir í einkasölu fallegt og vel skipulagt 210 fm einbýlishús á fráb. stað í grónu hverfi. 4 svefnherb. Góðar stofur, nýleg sólstofa, heitur poittur. Ný innréttað glæsilegt þvottahús. Búr innaf eldhúsi. Ný tæki í eldhúsi og margt fleira. Gróinn garður. Gott húsi á barnvænum stað. Verð 55,0 millj. Uppl. veitir Bárður sölustjóri í 896-5221

Háalind - parhús á einni hæð.



Gott mjög vel skipulagt ca. 150 fm parhús á einni hæð með innbílsskúr. Parket og flisar á gólfum, vandaðar innréttingar. V. 42,9m. Mögul. að taka minni eign upp í kaupverð. Nánari uppl. Ellert 893-4477

Hléskógar Einbýlishús - Vel viðhaldið.



300 fm einbýli á tveimur hæðum 6 svefnherbergi. Stór tvískipt stofa ásamt sólstofu. Auðveldlega mætti útbúa aukaíbúð á jarðhæð. Bílskúr er tæplega 40 fm að stærð. Stór garður. Uppl. Jón Rafn S: 695-5520

Grafarholt - Stórglæsilegt sérbýli á útsýnisstað.



Nýlegt glæsil. 205 fm n.k. endaraðhús á frábærum útsýnisstað við Grænlandsleið. Glæsilegar sérsníðaðar innréttingar, 2 stór svefnherbergi, 2 baðherbergi, Stór stofa, mikil lofthæð, gólfhitu, glæsilegt eldhús, stór verönd, 30 fm svalir m.yfirbyggingarrétti. útsýni: Esjan, Borgin, Snæf. nes og fl. EIGN Í SÉRFLÖKKI. Tilvalið fyrir fólk að minnka við sig og gerir topp kröfur um búnað og glæsileika. Ásett verð: 52,8 m. Uppl. veitir Ingólfur Gissurarson lg.fs. 896-5222.

Einbýlishús með aukaíbúð og stórum bílskúr.



Höfum tekið í sölu 254,8 fm Einbýlishús við Skriðuleið í Seljavörvi, þar af er 46 fm tvöfaldur bílskúr og 50 fm tveggja herb. íbúð með sérinnangangi. Hús skiptist í góðar stofur, eldhús með rúmgóðum borðkrók, svefnherbergisálmum með fjórum svefnherbergjum og tveimur svefnherbergjum niðri. Aukaíbúð er 2ja herb. Verð:54,9 millj. Allar frekari uppl. um eignina veitir Heiðar í s:693-3356

Einbýlishús á einni hæð í Norðurbæ Hafnarfjarðar



Gott og töluvert endurnýjað 178,3 fm einbýlishús með 4-5 svefnherbergjum við Miðvang í Hafnarfirði. Skemmtilegt og þægilegt einbýlishús á einni hæð í Norðurbæ Hafnarfjarðar. Rúmgóður 41 fm bílskúr. Verð 45,9 millj. Allar uppl. veitir Heiðar í s:693-3356.

Nýbyggingar

Frábært 2ja hæða parhús á útsýnisstað í Kópavogi



Höfum tekið í sölu 250 fm tveggja hæða parhús á mögnuðum útsýnisstað við Aflakór í Kópavogi. Neðri hæð skiptist í 28,1fm bílskúr, geymslu, þvottahús, tvö herb. baðherb. Efri hæð skiptist í stofu, borðstofu, eldhús, tvö herbergi, sjónvarpsherb. ásamt baðherb. Verð 57 millj tilbúð undir tréverk en 63,5 millj fullbúð. Allar frekari uppl. veitir Heiðar í s:693-3356.

Sérhæðir

Álfhólsvegur - Gott útsýni



189 fm efri hæð í tvíbýli og með bílskúr. Eignin er með þremur svefnherbergjum ásamt sjónvarpsherbergi. Stofa með stórum útsýnisluggum yfir til Esju og Skarðsheiði. Yfirbyggðar suður svalir. Stórt eldhús með borðkrók. V. 36,9 millj. Uppl. Jón Rafn S: 695-5520

Falleg 191,4 fm sérhæð með bílskúr í Barmahlíð



Höfum tekið í sölu fallega 191,4 fm sérhæð sem skiptist í 4- herb. rúmgóðar stofur, tvö baðherbergi og frístandandi bílskúr. Efri hæðin er öll nýlega tekin í gegn og eignin er í mjög góðu ástandi. Verð 48,5 millj. Uppl. veitir Heiðar í s:693-3356 eða á heidar@valholl.is

4ra herb.

4ra herb. í góðu húsi við Kelduland í Fossvogi



Höfum tekið í sölu 4ra herb. 86,3 fm, skemmtilega skipulagða íbúð í mjög góðu húsi við Kelduland í Fossvogi. Vel með farin íbúð í eldri íbúa stíl á þessum frábæra stað í Fossvogi. Hús mikið endurnýjað og litur sérlega vel út. Næg bílastæði. Íbúðin er laus við kaup-samning. Verð 24,4 millj. uppl. veitir Heiðar í s:693-3356 eða á heidar@valholl.is.

Falleg 144,1fm íbúð með 4-svefnherb. við Skógarás



Höfum tekið í sölu góða og vel með farna 144,1 fm íbúð á tveimur hæðum við Skógarás í Árbæ. Neðri hæð skiptist í stofu, borðstofu, eldhús, þvottarhús, baðherbergi og tvö herb. Efri hæð skiptist í sjónvarpsrými, tvö rúmgóð herb. og gestasnyrtingu. Hús í góðu standi og snyrtilegt umhverfi. Verð 31,9 millj. Allar uppl. veitir Heiðar Friðjónsson í s:693-3356

3ja herb.

Pangbakki mikið endurnýjuð.



Mjög góð vel skipulögð ca 85 fm. íbúð á 5 hæð. Íbúð er öll mikið endurnýjuð svo sem allt nýtt á baði, ný gólfefni. Stórar flisalagðar suður svalir. Íbúð er til afh. við kaup-samning. V. 21,5m. Nánari uppl. Ellert 893-4477

Strandasel - Allt nýstansett.



Vorum að fá glæsilega 93 fm. endaíbúð á 3 hæð sem er efsta hæð í góðri blokk. Íbúð er öll nýlega stansett á mjög vandaðan hátt. Parket og flisar á gólfum. V. 20,5m. Laus strax. Nánari uppl. Ellert 893-4477

2ja herb.

Boðagrandi - Útsýni yfir sjóinn - laus



Glæsileg 2ja herbergja á annari hæð. Gott svefnherb., flisalagt baðherb. Góð stofa. Stórar suð-vestur svalir. Glæsilegt útsýni yfir Faxaflóann. Getur losnað fljótt. V 18,9 millj. Skuldlaus. Uppl. Bárður s: 896-5221.

Reynimelur - Sérinnangangur



Falleg 60 fm íbúð í kjallara með sérinnangangi. Svefnherbergi er mjög rúmgott, þar er fataherbergi. Baðherbergi m. sturtu. Sérgeymsla fylgir íbúðinni. V. 19,5 millj. Uppl. Jón Rafn S: 695-5520

Atvinnuhúsnæði.

Síðumúli.



Gott mjög vel staðsett ca 350 fm atvinnuhúsnæði á 1 hæð, tveir inngangar, gott fm. verð. Mjög gott auglýsingargildi. V. 43,5m. Nánari uppl. veitir Ellert 893-4477

Dugguvogur - frábær fjárfesting.



Mjög gott 605 fm atvinnu og iðnaðarhúsnæði á góðum áberandi stað með mikið auglýsingagildi. Mikið endurnýjuð eign í toppstandi utan sem innan. Húsnæðið er í öruggri leigu (1.leigutaki) til 10 ára. Gott óverðtryggt áhvalandi lán 56 m. Verð 85 millj. Allar nánari uppl. veitir Ingólfur Gissurarson lg.fs. S:896-5222

VANTAR - VANTAR VANTAR

• Vantar 3-4 herb. íbúð í Sjálands, Ása eða Akrahverfi Garðabæjar, uppl. veitir Bárður í s: 896-5221

• Vantar 3-4 herb. í Grafarvogi / Grafarholti, uppl. veitir Heiðar í s:693-3356

• Vantar atvinnuhúsnæði í Súðarvogi eða Dugguvogi þar sem hægt er að hafa hluta sem íbúð. uppl. veitir Ellert í s:893-4477

• Vantar litlar íbúðir miðsvæðis fyrir fjársterka aðila, uppl. veitir Ellert í s:893-4477

• Bráðvantar 3ja og 4ra herb. íbúðir í Fossvogi, uppl. veitir Heiðar í s:693-3356

Frítt sölumat á Valhöll fasteignasölu! - Leitið upplýsinga hjá sölumönnum í síma 588-4477.



FJÁRFESTING

FASTEIGNASALA EHF

Sími 562 4250

Óskar Þór Hilmarsson
Löggiltur fasteignasali



Hilmar Óskarsson
Framkvæmdarstjóri



Óskar Þór Hilmarsson
Löggiltur fasteignasali



Guðjón Sigurjónsson
Sölumaður



Trygvi Kornellusson
Sölumaður

Borgartún 31 - 105 Reykjavík - www.fjarfesting.is - fjarfesting@fjarfesting.is

LUNDUR 86 – Fossvogsdalur



**EIN ÍBÚÐ EFTIR
Í ÞESSUM AFANGA**

NÝTT

Stórglæsilegar íbúðir að Lundu 86 í Fossvogsdal. Húsin eru 4ra til 6 hæða. 104,7 fm. Vandaðar íslenskar innréttingar. Hiti í gólfum. Bjartar og rúmgóðar íbúðir með stórum gluggum. Glæsileg hönnun að innan sem utan. Stæði í bílageymslu fylgir öllum íbúðum. **Byggingaraðili er Byggingarfélag Gylfa og Gunnars. Teikningar og nánari upplýsingar hjá sölumönnum Fjarfestingar, Borgartúni 31 og www.fjarfesting.is**



REYÐARKVÍSL
110 Rvk. Raðhús. 4 svefnherbergi. Stór bílskúr. Gott fjölskylduhús.



HEIDARGERÐI
108 Rvk. Einbýlishús, 231 fm, Mikið endurnýjað, 4 svefnherbergi, verð 52 millj.



HRAUNBÆR 44, 3. hæð
110 Rvk. 2ja til 3ja herb. Laus við samning. Aukaherbergi á 1. hæð með útleigumöguleika Verð 14,9 millj.



TJARNARSTÍGUR
170 Seltjarnarnes. 190 fm parhús. Nýlegt þak. Uppgert að hluta. Skjólgóður garður. Verð 55 millj.



BAKKASTRÁIR
112 Rvk. 3ja til 4ra herb. Sérinnangangur. Timburverönd. Bílskúr. Verð 39 millj.



SANDAVÁGUR
110 Rvk. 4ra herbergja íbúð. Stæði í bílageymslu. Fallegar innréttingar. Lyftuhús. Verð 28,9 millj.



KRÓKAVÁGUR
Norðlingaholt. 4ra herb. 127,5 fm. Sérhæð. Glæsilegar innréttingar og gólfefni. Sérinnangangur. Timburverönd. Verð 34,9 millj.



EFSTASUND
104 Rvk. Rishæð. 3ja herb. Sérinnangangur. Fallegt hús. Falleg og vel skipulögð eign. Verð 22,1 millj.



MIKLABRAUT
105 Rvk. 140,9 fm. 4ra herb. Verð 30,5 millj.



ÁRSKÓGAR
8. hæð. Fallegt útsýni. 75 fm. Fyrir 60 ára og eldri. Góð aðstaða fyrir eldri borgara. Verð 24,9 millj.



STARENGI
112 Rvk. Sérinnangangur. Afgirtur sérgarður. 4ra herb. Endaíbúð. Bílskúr. Verð 29,7 millj.



**Fasteignasala snýst ekki bara um fasteignir...
...heldur líka um fólk**



Magnús Emilsson lögg. fasteignasali
Freyja Sigurðardóttir lögg. fasteignasali
Ágústa Hauksdóttir lögg. fasteignasali.
Helgi Jón Harðarson sölustjóri
Hilmar Þór Bryde sölumaður
Þorbjörn Helgi Þórðarson sölumaður
Hlynur Halldórsson sölumaður
Valgerður Ása Gissurardóttir ritari
Guðrún Jóna Helgadóttir – ritari.

Atvinnuhúsnæði



Miðhraun - Gbæ.
Nýkomið glæsilegt vandað 421,5 fm. atvinnuhúsnæði á besta stað í Garðabæ. Húsið klætt að utan, innkeyrsludyr. Góð lofthæð. Vinnslusalur. Skrifstofur ofl. Tilvalin eign fyrir heildsölu ofl. Eigandi : Lánastofnun. Verð 45 millj.



Bæjarhraun - Hf.
Nýkomið sérlega gott, vandað atvinnuhúsnæði/ verslunar og skrifstofuhúsnæði á besta stað í Hafnarfirði. Mikið auglýsingargildi. Húsið stendur á sérlóð. Húsið er 2615,2 fm. Vörumerking er með starfsemi í húsinu, áður Góu/Lindu húsið. Fullbúin eign. Verðtilboð



Drangahraun - Hf.
Nýkomið í einkasölu gott 120 fm. atvinnuhúsnæði á þessum rótgróna stað. Innkeyrsludyr. Góð lofthæð. Verð 15,9 millj.



Móhella - Hf. - Bílskúr.
Nýkomin góð, nýleg 27 fm. bíl á þessum vinsæla stað. Innkeyrsludyr. Læst/ vaktad geymslusvæði. Verð frá 2,9 millj.



Kaplahraun - Hf.
Nýkomið í einkasölu gott atvinnuhúsnæði 266 fm. auk 70 fm. milliloft. Góð lofthæð. Innkeyrsludyr. Frábær staðsetning í grónu hverfi. Húsið er í leigu (2. ár - Bakari) Hagstætt verð 29. millj.



Gjáhella - Atvh. - Hagstætt verð.
Nýkomin nokkur bíl í þessu vandaða atvinnuhúsnæði. Um er að ræða 120 fm. grunnflötur auk 120 fm. steypt milliloft, samtals 240 fm. Mikil lofthæð og innkeyrsludyr. malbikuð lóð. Verð 14,9 millj.



Skútahraun - Hfj. - Hagstætt verð - Góð staðsetning.
Nýkomið sérlega gott 642 fm. atvinnuhúsnæði með mikilli lofthæð og háum innkeyrsludyrum. Rúmgóð lóð. Frábær staðsetning í rótgrónu hverfi. Laust strax. Verð 54,9 millj.



Grandatröð - Hf.
Mjög gott iðnaðarhúsnæði við Grandatröð 5 í Hafnarfirði. Um er ræða miðjubíl 116,4 fm. gólfliót auk millilofts ca. 50 fm sem er ekki inn í fm tölu. Húsnæðið skiptist í alrými og wc. Stór innkeyrsluhurð með hurðaropnara ásamt gönguhurð. Góð lóð fyrir framan eign. Frábær staðsetning. Verð 15,7 millj. Laust strax.

**Fasteignasala
snýst ekki bara
um fasteignir...
...heldur líka um fólk**

HRAUNHAMAR

FASTAIGNASALA

Magnús Emilsson lögg. fasteignasali
Freyja Sigurðardóttir lögg. fasteignasali
Ágústa Hauksdóttir lögg. fasteignasali.
Helgi Jón Harðarson sölustjóri
Hilmar Þór Bryde sölumaður
Þorbjörn Helgi Þórðarson sölumaður
Hlynur Halldórsson sölumaður
Valgerður Ása Gissurardóttir ritari
Guðrún Jóna Helgadóttir – ritari.

Einbýlishús - Raðhús - Parhús - Sérhæðir



Furuhlíð - Hf. - Raðhús
Nýkomið í einkasölu pallabyggt raðhús með innbyggðum bílskúr. Glæsilegt eldhús, 2 rúmgóð svefnherbergi, rúmgóðar stofur. Svalir. Glæsilegur garður. 2 sólpallar. Híti í plani og götu. Vandadur innréttingar og gólfefni. Fullbúin eign í algjörum sérflökki. Teikning Vífill Magnússon.



Glítvangur - Einbýli - Hf.
Nýkomið í einkasölu glæsilegt einbýli á einni hæð með innbyggðum bílskúr og garðhúsi samtals 245 fm. Húsið er hannað af Kjartani Sveinssyni, en að innan eftir Öglu Mörtu innanhússarkitekt. Sérsmíðaðar innréttingar. Heitur pottur í garðhúsi. Parket og granít á gólfum. Verðlauna garður. Vönduð fullbúin eign í sérflökki. Góð staðsetning í norðurbæ Hf. Verðtilboð.



Lækjarberg - Einbýli - Hf.
Nýkomið í einkasölu glæsilegt pallabyggt einbýli með innbyggðum bílskúr samtals 374 fm. Glæsilegar stofur, arinn. 4-5 svefnherbergi ofl. Övenju rúmgóðar suður svalir, auka íbúð ef vill. Mjög fallegur garður. Róleg og góð staðsetning í hinu vinsæla setbergslandi Hfj. Fullbúin eign í sérflökki. Myndir á netinu. Verð 75 millj.



Brekkúas - Einbýli - Hf.
Hraunhamar kynnir mjög gott fjölskylduvænt 325,9 fm. einbýli á tveimur hæðum þar af er bílskúr 40,5 fm vel staðsett í Áslandshverfinu. Frábær staðsetning og útsýni. Fallegar innréttingar. Frábær staðsetning. myndir á netinu. Verð 72,9 millj.



Hellubraut - Einbýli - Hf.
Hafnarfjörður - Einstök staðsetning. Hraunhamar kynnir í einkasölu tvílyft einbýli m/ bílskúr samtals 240 fermetrar. Húsið stendur á einstökum stað v/ Hellubraut 9 með miklu útsýni yfir höfnina og víðar. Í göngufæri við miðbæinn, skóla ofl. Verðtilboð. Uppl. gefur Helgi Jón sölustj. í síma 893-2233.



Ljósaberg - Einbýli - Hf.
Nýkomið í einkasölu sérlega gott 260 fm. einbýli með innbyggðum 60 fm. bílskúr. Vel innréttað hús á mjög góðum stað í lítili botnlangagötu. 5. góð svefnherbergi. Glæsilegar stofur, arinstofa. Fallega raktaður garður m/ afgirti verönd. Eignin getur losnað fljótlega. Verð 56,5 millj.



Hafravellir - Einbýli - Hf.
Glæsilegt 203,6 fm. einbýli á einni hæð ásamt 31,8 fm. bílskúr samtals um 235,4 fm. 4. svefnherbergi. Eldhús með fallegri hvítakáðri innréttingu frá Bodesign og góðum tækjum. Gólfhiti er í húsinu, gólfefni eru amerísk hnota frá Parka og Ítalskar flisar frá Atlas Concorde. Lóð er hraunlód frágengin að mestu. Verð 50,9 millj.



Norðurvangur - Einbýli - Hf.
Sérlega fallegt vel innréttað einbýli á besta stað í norðurbænum. Íbúðin er 140 fm og bílskúrin er 53 ofog svo er innréttað rými undir bílskúr 53 fm. samtals 246 fermetrar. Falleg hraunlód. Góð eign. Verð 49 millj.



Hnoðravellir - Einbýli - Hf.
Smekklegt einbýlishús á einni hæð vel staðsett á rólegum stað í Vallarhverfinu í Hafnarfirði. Húsið er 19,4 fm og þar af er bílskúrin 38,8 fm. 4 svefnherbergi, gott alrými, skipti skoðuð á minni eign. V. 46,9 millj.



Krikkjubrekka - Parhús - Álftanes.
Glæsilegt 164 fm. parhús á einni hæð með innbyggðum 26 fm. bílskúr. Þrjú svefnherbergi. Innangengt er úr forstofu í góðan bílskúr. Gólfhiti er í húsinu og gólfefni eru flisar. Góð lofthæð er í húsinu ásamt því að það er arinstæði í stofu. Góður garður. Falleg eign á góðum barnvænum stað. Aðviltandi hagstætt lán. Verð 45,9 millj.



Bæjarbrekka - Parhús - Álftanes
Mjög gott vel staðsett 152,6 fm. parhús á einni hæð ásamt 27,3 fm. bílskúr samtals um 179,9 fm. vel staðsett við Bæjarbrekku 4 á Álftanesi. Eignin skiptist m.a í tvö góð barnaherbergi, hjónaherbergi, baðherbergi, þvottahús, bílskúr og sérstæða geymslu. Fallegar innréttingar og gólfefni. Verð 45 millj.



Fífuvellir - Raðhús - Hf.
Fallegt raðhús á tveimur hæðum við Fífuvelli vel staðsett. Íbúðarlutinn er 183,3 fm auk bílskúrs sem er 27,3 fm samtals 210,6 fm. möguleiki á 5. svefnherb. Góð eign sem vert er að skoða. V.41,5 millj.



Arnarhraun - Einbýli - Hf.
Fallegt pallabyggt einbýlishús á þessum eftirsóttu stað við Arnarhraun í Hafnarfirði. Húsið er 199,7 fm með innbyggðum bílskúr sem er 33,2 fm. Húsið er sérlega vel staðsett með einum glæsilegasta garði í Hafnarfirði. Stór lóð um glæsileg 1200 fm hraunlód. v. 45 millj.



Norðurvangur - Endaraðhús - Hf.
Mjög gott 145,6 fm. endaraðhús ásamt 31,5 fm. bílskúr vel staðsett við Norðurvang 12 í Hafnarfirði. Eignin hefur verið töluvert mikið endurnýjuð á mjög smekklegan hátt. Eignin skiptist í forstofu, hol, eldhús, stofu, borðstofu, setustofu, gang, herbergi, annað herbergi sem eru tvö á teikningu, baðherbergi, hjónaherbergi, þvottahús og bílskúr. Fallegar innréttingar og gólfefni. Verð 41,5 millj.



Arnarhraun - Sérhæð - Hf.
Hraunhamar fasteignasala kynnir mjög fallega efri hæð ásamt bílskúr samtals um 191,1 fermetrar vel staðsett á glæsilegum útsýnisstað við Arnarhraun 41 í Hafnarfirði. Eignin skiptist í forstofu, stígapall, hol, stofu, borðstofu, eldhús, þvottahús, baðherbergi og tvö herbergi. Í risi eru tvö herbergi, alrými og geymslu. Glæsilegt útsýni, einstök staðsetning. Verð 38 millj

Fjölbýli



Eiðistorg - 3ja herb. - Seltjarnanes.
Hraunhamar kynnir fallega útsýnisíbúð á þessum eftirsóttu stað á Seltjarnarnesinu. Íbúðin er á annarri hæð og 96,7 fm með geymslu. Tvö svefnherbergi. Falleg og björt stofa og þaðan er glæsilegt útsýni, svalir út frá stofunni. Gólfefni eru parket og flisar. Verð 27,9 millj.



Álfholt - 4ra herbergja - Hf.
Hraunhamar kynnir fallega 101,8 fm 4ra herbergja íbúð á annarri hæð í fallegu litlu fjölbýli. Mjög fallegt eldhús með nýlegri innréttingu, nýleg tæki. Fallegt eikar parket á gólfum. Frábært útsýni. Góð staðsetning. Geymsla í kjallara. Sérlega falleg eign sem vert er að skoða. Verð 23,9 millj.



Daggarvellir - 4ra herb. - Hf. - Sérinn-gangur
Nýkomið í einkasölu sérlega falleg og vel innréttað 100 fm. 4ra herbergja íbúð á fyrstu hæð í góðu fjölbýli. Rúmgóð herb. Stór afgirt verönd í suð/ vestur garði. Þvottaherb. og geymsla innan íbúðar. Allt sér. Verð 24 millj. Hagstæð lán. 21,5 millj.



Hörðukör 5 - Kóp - 3ja herbergja.
Falleg 109 fm útsýnisíbúð á 6. hæð, ásamt stæði í bílgeymslu. 2 svefnherb, rúmgóð stofa, borðstofa, fallegar innréttingar og tæki, íbúðin er sérlega björt og rúmgóð. Vel staðsett og glæsilegt útsýni. v. 27,9 millj.



Hátún - 4ra herb. 105 Rvk.
Glæsileg 128,3 fm. 4ra herbergja íbúð á efstu hæð í góðu lyftuhúsi við Hátún 6b í Reykjavík. Eigninni fylgja tvö stæði í opni bílageymslu austanmegin við húsið. Geymsla ásamt hefðbundinni sameign. Fallegar innréttingar og gólfefni. Verð 39,5 millj.



Tinnuberg - 3ja herbergja - Hf.
Mjög góð 94,3 fm. 3ja herbergja íbúð með sér inngang á annarri hæð í litlu fjölbýli í Setbergshverfi í Hafnarfirði. Eignin skiptist í forstofu, hol, stofu, borðstofu, eldhús, tvö herbergi, baðherbergi, þvottahús og geymslu. Stórar suður svalir. Eignin er laus við kaupsamning. Verð 23,9 millj.



Dofraberg - Hf - Penthouse.
Nýkomið sérlega falleg 121 fm. penthouse íbúð á tveimur hæðum á besta stað í setbergshverfinu í Hafnarfirði. Þrjú góð svefnherbergi, stofa og sjónvarpshol, tvö baðherbergi. Glæsilega hönnuð íbúð og vel innréttað. Frábær staðsetning og útsýni. Verð 28,9 millj.



Klukkuberg - 2ja herb. - Hf.
Hraunhamar kynnir sérlega fallega, mikið endurnýjuð 2ja herbergja íbúð á jarðhæð, m/ sér inngangi og sér garði. (verönd) Vandadur innréttingar. Nýlegar flisar á gólfum. Sér útteigeymsla. Frábært útsýni og staðsetning í hinu vinsæla Setbergshverfi í Hafnarfirði. Verð 15,4 millj.



Norðurbakkí 11-13 - 3ja herb. - Hf - Útsýnisíbúðir - Nokkrar eftir.
Glæsilegar útsýnisíbúðir við sjávarsíðunna Hafnarfirði. Fullbúnað með gólfefnum. Vel staðsettar með góðu aðgengi. Allur frágangur vandaður. Tvennar svalir með stærri íbúðunum. 3ja herb. frá 112 fm. til 120 fm. Frábært útsýni yfir höfnina og bæinn. Góð fjárfesting. Verð kr. 25. millj - 29,5 millj.



Brekkúas 9-11 Hafnarfirði - Nýjar íbúðir.
Glæsilegar útsýnisíbúðir með sér inngangi 3ja -4ra í Áslandi í Hafnarfirði.
* Íbúðirnar 93,6 - 121 fermetrar skilast fullbúnað með gólfefnum. * Innréttingar frá Parka. * Tæki frá Ormsson. * Hreinlætistæki frá Ísleifi Jónssyni. * Flisar frá Álfaborg * Frábær staðsetning og vandadur frágangur. Traustir verktakar. * Lyfta í húsinu ásamt stæði í bílageymslu með völdum íbúðum.



**Hestajörðin
Galtastaðir í Flóa.**
Um er að ræða sérlega vel staðsetta og snyrtilega jörð með góðum húsakosti, 90 hektara land. Mjög fallegt tvílyft 205 fm. einbýli, stórt hesthús, hlaða/ reidskemma ofl. Jörðin er örstutt frá Selfoss. 15 km. Jörð sem býður uppá mikla möguleika. Hagstæð lán. Verðtilboð. Allar nánari uppl. gefur Helgi Jón Harðarson sölustjóri s. 893-2233 eða á skrifstofu s. 520-7500

LUNDUR

FASTEIGNASALA



Suðurlandsbraut 10 - 2.hæð • 108 Reykjavík
Karl Gunnarsson og Kristján P. Arnarsson,
lögildir fasteignasalar



VANTAR ALLAR GERÐIR EIGNA Á SKRÁ.
ÞÚ BORGAR EKKERT EF VIÐ SELJUM EKKI.
HRINGDU NÚNA OG KYNNTU ÞÉR MÁLIÐ.

ÞAÐ ER LÍKLEGRA AÐ EIGN ÞÍN VERÐI SELD EF HÚN ER Á SÖLUSKRÁ HJÁ OKKUR. ÞÚ BORGAR EKKERT EF VIÐ SELJUM EKKI. Það köllum við sanngjarnt.



Bústaðahverfi. Garðsendi LAUST
Gott einbýli á þessum frábæra stað. Húsið er um 160 fm og er hæð og kjallari ásamt geymslurísi. Sér 2ja herbergja íbúð í kjallara. Fallegur og gróin suðurgarður. Laust við kaupsamning. V. 42,9 m. 6222



Hátröð- Kópavogur-Góð staðsetning
Fallegt og endurnýjað einbýli, hæð og ris ásamt sambygðum bílskúr. Góð staðsetning í lokaðri götu, stutt í alla þjónustu. Húsið hefur verið mikið endurnýjað, m.a. nýlegt þak og nýleg hellulögn með snjóbræðslukerfi fyrir framan bílskúr, garðurinn fallegur. V. 51,0 m. 6182



Hraunteigur - 2.hæð í fjórþýli
Björt, falleg og mikið endurnýjuð 138,4 fm 5 herb. efri hæð í 4-býli. Tvennar svalir. Góðar stofur og 3 góð herbergi. Húsið er steinað að utan með salla og því viðhaldslítið. Sérbilastæði og möguleiki á byggingu bílskúrs. Laus 1.apríl 2013 V. 42,9 m. 6237



Hafnarfjörður- Nýjar íbúðir-Eskivellir
Fullbúnar 3ja og 4ra herbergja íbúðir. Stærðir frá 87,4fm og allt að 116,6fm. Verð frá 20,9-26,1mlj Sérinnangangur af svölum. Lyftuhús. Ahending febrúar-maí 2013 Íbúðunum er skilað fullbúnum með gólfefnum. Þvottahús innan íbúða. BYGGINGARADILAR; ER HÚS EHF 3755



Valshólar - 4 svefnherbergi
5 herbergja falleg og rúmgóð 113fm endabúð á miðhæð í litlu fjölþýli við Valshóla. 4 svefnherbergi. Mjög snyrtileg sameign. V. 24,9 m. 6218



Jöklafold - Grafarvogur.
4ra herbergja 114,90 fm endabúð á 1. hæð með tvennum svölum ásamt 20,6 fm bílskúr eða samtals 135,5 fm.öll sameign snyrtileg og umhverfi ákaflega fríðsælt. V. 29,5 m. 6094



Sörlaskjól - laus
Rúmgóð og snyrtileg 3ja herb. íbúð ca.91fm íbúð í litlu niðurgröfnum kjallara á þrjúþýli. Íbúð getur verið laus við kaupsamning. V. 25,9 m. 6227



Nesvegur- Seltjarnarnes
Falleg og björt 3ja herb. íbúð á 2 hæð eldra húsi (byggt 1930). Tvö svefnherbergi, fallegt eldhús með nýlegum innréttingu og lítið baðherbergi með sturtu. Sérgeymsla á hæðinni Nýlegir gluggar og gler. Íbúðinni fylgir köld úti-geymsla í skúr á baklóð. V. 21,5 m. 6177



Garðastræti- 101
Falleg og vel skipulögð 3ja herbergja íbúð með sérinnangi á góðum stað í 101 Reykjavík, í göngufæri við Háskólann og miðbæinn. Nýtt gler er í gluggum og skólp og dren var endurnýjað fyrir stuttu. V. 20,7 m. 5982



Hrísmóar-Garðabæ-Lyftuhús
3ja herbergja íbúð á 4. hæð í lyftuhúsi. Íbúðin er 80,8 fm + geymsla 2,6 fm samtals 83,4 fm. Íbúðin : forstofa, hol, tvö herbergi, baðherbergi, eldhús og rúmgóð stofa: Geymsla í kjallara og sér bilastæði. V. 24,3 m. 6000



Kristnibraut - lyftuhús
Falleg og sérlega rúmgóð ca.107 fm 3ja herb íbúð á 3. hæð f.míðju í 9 íbúða lyftublokk.Þvottahús innan íbúðar. Skipti á minna í Neðra Breiðholt eða Kópavogi möguleg. V. 26,5 m. 5783



Vallarás-Selás
Mikið endurnýjuð og falleg 2ja herb. ca. 42fm íbúð á 5 hæð (næstefstu). Lyftuhús. Geymsla á gangi við hlið íbúðarinnar. Stórar suðurvalir. Ágæt sameign, sérmerkt bilastæði. V. 12,9 m. 6063



Skógarás - Jarðhæð
Glæsileg ca.76 fm mjög rúmgóð 2ja herbergja íbúð á jarðhæð í góðu fjölþýli. Útgengt á stóra afgirta verönd með suð-vesturútsýni. V. 20,5 m. 5704



AKUREYRI - Hjalteyrargata
Vel staðsett og talsvert endurnýjað ca.350fm atvinnuhúsn. á Akureyri, Ýmis skipti möguleg t.d. á eignum á Reykjavíkursvæðinu.Upplagt húsnæði fyrir aðila í ferðaþjónustu. V. 35,0 m. 6228

Sími 533 1616 • Þjónustusími 891-9916 • www.lundur.is • lundur@lundur.is

byr
sími 483 5800 fasteignasala

Austurmörk 4, Hveragerði, www.byrfasteign.is



Pétur Kristinsson



Soffía Theodórsdóttir
Lögg. fasteignasali



Fagraberg

Nýjar og glæsilegar 65- 119 fm íbúðir fyrir eldri borgara við **Hólaberg 84 í Breiðholti** sem skilast frá 11. nóvember. Húsið er á tveimur til þremur hæðum, samtals 49 íbúðir, auk bílageymslu í kjallara. Fjölbreytt þjónusta er í hverfinu en innangengt er frá húsinu í Menningar- og þjónustumiðstöðina við Gerðurberg og eins er sundlaug, heilsugæslustöð, kirkja og bókasafn í næsta nágrenni.

Nánari upplýsingar á www.fagraberg.is eða www.holaberg.is



Skipti: Hveragerði - Höfuðborgarsvæði
Fallegt einbýlishús í Hveragerði í skiptum fyrir ódýrari eða dýrari fasteign á Höfuðborgarsvæðinu. Um er að ræða sérlega fallega eign í enda botnlanga, 5-6 herbergja, 143 fm auk 49 fm bílskúrs. Verð kr. 30,8millj



Völvufell - raðhús - bílskúr
Gott 118,4 fm raðhús á einni hæð ásamt 21,4 fm bílskúr eða samtals 139,8 fm. Eignin skiptist í forstofu, 3 svefnherb., flisalag baðherbergi, borðstofu og rúmgóða parketlagða stofu með útgang út í garð, eldhús þar sem uppþvottavél og ísskápur fylgja og þar inn af er þvottaherb/geymsla. Bílskúr stendur neðan við húsið. Þak yfirfarið og skipt um járn nýlega. V. 28,9 m



Laufskógar - Hveragerði
Fallegt 116fm einbýlishús með 43fm bílskúr, samtals 159fm. Húsið skiptist í forstofu, gestasnyrtingu, 3 herbergi, baðherbergi, eldhús, búr, þvottahús og stofu. Eigninni hefur verið vel við haldið og er í góðu standi. Verð kr. 23,8millj. SKIPTI Á ÓDÝRARI EIGN Á HÖFUÐBORGARSVÆÐINU MÖGULEG.



Vesturberg
Fallegt og vel skipulagt 127 fm raðhús á einni hæð ásamt tæplega 20 fm bílskúr. Fallegur suður garður. Eignin er laus fjótlega. Verð aðeins 29,9 millj.

Fasteignasala Mosfellsbæjar

Einar Páll Kjærnested
lögg. fasteignasali.
einar@fastmos.is



KJARNNA - ÞVERHOLTI 2 • 270 MOSFELLSBÆ • SÍMI: 586 8080 • FAX: 586 8081
WWW.FASTMOS.IS

Bugðutangi - 270 Mosfellsbær



Tvilyft 201,6 m² raðhús með innbyggðum bílskúr við Bugðutanga 36 í Mosfellsbæ. Á efri hæðinni eru forstofa, tvö svefnherbergi, stór stofa, eldhús, baðherbergi og búr. Í kjallara er sjónvarpshol, tvö herbergi, geymsla, þvottahús, snyrting og bílskúr. Áhvílandi lán ca. 34,5 m. V. 36,5 m.

Völuteigur 5 - 270 Mosfellsbær



Gott 160,8 m² iðnaðarhúsnæði á einni hæð með millilofti, við Völuteig 5 í Mosfellsbæ. Eignin er laus til afhendingar strax. Um er að ræða 124,9 m² iðnaðarhúsnæði með 35,9 m² millilofti, samtals 160,8 m² iðnaðarhúsalengju við Völuteig 1-5 í Mosfellsbæ. V. 17,7 m.

Laxatunga 7 - 270 Mosfellsbær



Fallegt 203,4 m² einbýlishús með innbyggðum bílskúr á stórum lóð við Laxatungu 7 í Mosfellsbæ. Húsið er mjög smekklega hannað, mjög mikil lofthæð sem gerir húsið mjög glæsilegt. Garður er þökulagður og með miklum trjágróðri. V. 53,5 m.



Hlíðartún - 270 Mosfellsbær

Falleg 104,1 m² neðri sérhæð ásamt 27,8 m² bílskúr og 4,1 m² geymslu við Hlíðartún í Mosfellsbæ. Íbúðin skiptist í forstofu, þrjú svefnherbergi, baðherbergi, þvottahús, eldhús og stofu. Lækkað verð! V. 24,9 m.



Prastarhöfði 4 - 270 Mosfellsbær

Falleg 91,5 m², 3ja herbergja íbúð á efstu hæð í 3ja hæða fjölbýlishúsi við Prastarhöfða 4-6 í Mosfellsbæ ásamt staði í bilageymslu. Skemmtileg og smekklega innréttað íbúð með mjög falllegu útsýni. Eignin er nýmáluð og laus til afhendingar strax. V. 24,9 m.



Blesabakki 1 - Hesthús

108,9 m², 12 hesta hesthús í tveggja eininga hesthúsi við Blesabakka 1 í Mosfellsbæ. Kominn er tími á ýmist viðhald og endurbætur á eigninni. Eignin er laus til afhendingar strax. V. 9,3 m.



Blesabakki 6 - Hesthús

Gott 8 hesta endahesthús í 4 eininga hesthúsi við Blesabakka 6 í Mosfellsbæ. Um er ræða 60,3 m² endabil í 4 eininga hesthúsi á mjög góðum stað, neðst í hesthúsaþverfinu í Mosfellsbæ. Lækkað verð 9,5 m.

Fauskás - Borgarfirði



Vel staðsettur 89,8 fm sumar- bústaður, byggður árið 2008 og er staðsettur í landi Fossatúns í Borgarfjarðarsveit rétt við Grímsá og Blundsvatn. Ægífastur útsýni með Snæfellsjökul í vestri og Baulu í norðri. Eignarland 6.310 fm. V. 14,9 m.

Móhella 4A - 221 Hafnarfjörður



Vorum að fá í sölu fjögur góð 26,3 m² geymsluhúsnæði/bílskúra á afgirtu svæði við Móhella 4A í Hafnarfirði. Rýmin eru upphituð, með vatni og rafmagni. Laust til afhendingar strax. V. 2,9 m.

Ljósáland - 201 Kópavogur



Rúmgóð og falleg 92,5 m², 3ja herbergja íbúð á efstu hæð í 3ja hæða fjölbýlishúsi við Ljósáland 10 í Kópavogi. Eignin skiptist í forstofu, tvö rúmgóð svefnherbergi, baðherbergi, þvottahús, stofu og eldhús. Íbúðinni fylgir 3,4 m² sérgeymsla í sameign. Eignin er nýmáluð og laus til afhendingar strax. V. 25,9 m.

Freyjubrunnur 5 - 113 Reykjavík



161,2 fm parhús á tveimur hæðum við Freyjubrunnur 5 í Reykjavík. Íbúðarhlutinn er 137,7 fm og bílskúr 23,5 fm. Húsið afhendist í núverandi ástandi þ.e. u.þ.b fokhelt. V. 24,5 m.

Tunguvegur 88 - 108 Reykjavík



130,5 m² raðhús á tveimur hæðum auk kjallara við Tunguveg 88 í Reykjavík. Eignin er laus til afhendingar strax. Húsið skiptist þannig: forstofa, stofa og eldhús á miðhæð. Á efri hæð eru þrjú herbergi og baðherbergi. Í kjallara eru tvö herbergi, þvottahús og snyrting. V. 28,3 m.

570 4800

GIMLI GIMLI

Sveinbjörn Halldórsson
Löggiltur fasteignasali
Arni Stefánsson
Viðskiptafræðingur -
löggiltur fasteignasali.

Fasteignasala - Grensásvegur 13 - 2 hæð - 108 Reykjavík - Sími: 570 4800 - Fax: 570 4810 - gimli@gimli.is



OPÍÐ HÚS

HOFSTAÐIR - GARÐABÆ

OPÍÐ HÚS Í DAG MÁNUDAG FRÁ KL. 17:00 - 18:00. Vorum að fá í sölu 2400 fm eignarlóð í miðbæ Garðabæjar. Á lóðinni stendur 174 fm einbýlishús. Lóðin er staðsett á einum besta stað í Garðabænum eða beint á mót tónlistarhúsinu og við hlíðina á Víðalínaskirkju. Húsið sem byggt er árið 1923, auk þess sem byggt hefur verið við það, er á tveimur hæðum auk kjallara. Óskað er eftir tilboðum í eignina. Allar nánari upplýsingar gefur Sveinbjörn í síma 892-2916.



OPÍÐ HÚS

AUSTURSTRÖND 10 MED STÆÐI Í BILAGEYMSLU

OPÍÐ HÚS Í DAG MÁNUDAG FRÁ KL. 17:00 - 17:30. Góð 122 fm 4ra herbergja íbúð á 2.hæð (4.hæð) með staði í bilageymslu. Þrjú svefnherbergi. Yfirbyggðar suður- og norðursvalir. Baðherbergi. Eldhús með falllegum innréttingum. Stór og björt stofa. Sérgeymsla. Sérstaði í bilageymslu. Þvottahús á hæðinni. Parket og flisar á gólfum. Verð 28,5 millj.



OPÍÐ HÚS

TUNGUVEGUR 88 - RAÐHÚS

OPÍÐ HÚS ÞRIÐJUDAG FRÁ KL. 17:00 - 17:30. Gott 130 fm raðhús sem er kjallari og tvær hæðir. Eldhús með eldri innréttingu. Stofa/boðstofa með útg. í suðurgarð, heitur pottur. Þrjú svefnherbergi. Flísalagt baðherbergi. Í kjallara eru tvö herbergi, þvottahús, geymsla, sturtuástaða og snyrting. Parket og flisar á gólfum. LAUS STRAX. Verð 28,3 millj.



OPÍÐ HÚS

MOSARIMI 14 - GLÆSILEG EIGN

OPÍÐ HÚS Í DAG MÁNUDAG FRÁ KL. 17:30 - 18:00. Vorum að fá í einkasölu fallega og mikið endurnýjaða 95 fm herb. íbúð á jarðhæð með sérinnangi og sérsuðurvernd. Glæsilegt endurnýjað baðherbergi. Þrjú svefnherbergi og stór og björt stofa. Fallegar innréttingar. Parket og flisar á gólfum. Eignin getur losnað fljótlega. Verð 26,5 millj.



OPÍÐ HÚS

HÓLABERG 6 - ENDARADHÚS

OPÍÐ HÚS Í DAG MÁNUDAG FRÁ KL. 17:00 - 17:30. Vorum að fá í sölu 128,2 fm endaradhús á tveimur hæðum. Nýleg innrétting í eldhúsi. Rúmgóðar stofur þaðan sem útgengt er á verönd. Þrjú svefnherbergi. Hús í ágætu standi á rólegum stað í Breiðholti. Eignin er laus nú þegar. Ekkert áhvílandi. Verð 29,9 millj.



KLEIFARSEL - RAÐHÚS - SKIPTI MÖGULEG

Mjög fallegt og endurnýjað raðhús sem er hæð og ris auk bílskúrs. Rúmgóðar stofur. Nýleg innrétting í eldhúsi. 3-4 svefnherbergi. Flísalagt baðherbergi með sturtu. Hús í góðu ástandi að utan. SKIPTI MÖGULEG Á MINNI EIGNUM. Verð 47,9 millj.



HLÍDSNES - MIKLIR MÖGULEIKAR

Vorum að fá í sölu 368 fm íbúðarhúsnæði auk 63 fm bílskúrs og 112 fm húsnæðis (hesthús) sem er á um 2 hektara landi á Álftanesi. Í dag er húsnæðinu skipt í tvær samþykktar íbúðir. Lóðin sem er um 2 hektarar gefur mikla möguleika. Skipti möguleg á minni eignum eða atvinnuhúsnæði. Verð 55 millj.



SNORRABRAUT - FYRIR 55 ÁRA OG ELDRI

Vorum að fá í sölu fallega 89 fm 3ja herb. íbúð á 4. hæð í þessu eftirsóta húsi við Snorrabraut í Reykjavík. Tvö rúmgóð svefnherbergi og stór og björt stofa með suðursvölum. Góð sameign. Húsvörður í húsinu. Stutt í alla þjónustu. Verð 27,5 millj.

Traust þjónusta í 30 ár

HVAÐ KOSTAR AÐ SELJA ÞÍNA FASTEIGN?

Föst sölulaun

upp að 60 millj. 299.900,- með vsk

Sölulaun eigna yfir 60 milljónir aðeins 0,8% + vsk



Skeifan

fasteignasala

www.skeifan.is



Sigurður Hjaltsted
Löggiltur fasteignasali
Sími: 821-5400
sigurdur@skeifan.is



Magnús Hilmarsson
Sölumaður
Sími: 896-6003
magnus@skeifan.is



Eysteinn Sigurðsson
Löggiltur fasteignasali
Sími: 896-6000
eysteinn@skeifan.is



Fiskakvísl – 4ra með bílskúr
Glæsileg 4ra herb. 121 fm íbúð á 2. hæð í litlu fjölbýli ásamt 22 fm bílskúr sem er innb. í húsið. Stórar fallegar stofur með stórum suðursvölum. Fallegar endurnýjaðar innréttingar. Þvottah. í íbúð. Húsið stendur á góðum stað í hverfinu. Verð 37,5 millj.



Grandavegur, 2. h. – Vesturbær
Glæsileg 105 fm 4ra herbergja íbúð á 3. hæð (2. hæð) í fallegu fjölbýli. 3 góð svefnherbergi. Fallegar innréttingar. Suðursvalir. Frábær staðsetning. Laus strax. Verð 31,9 millj.



Fífurimi – 4ra herb. í fjölbýli
Glæsileg 4ra herbergja 93 fm efri hæð í fjölbýlishúsi. Fallegar nýlegar innréttingar. Þrjú svefnherbergi. Suðvestur svalir. Þvottahús í íbúðinni. Sér inngangur. Falleg og mikið endurnýjuð eign á góðum stað. Verð 25,9 millj.

Vegna mikillar sölu undanfarið vantar okkur allar gerðir eigna á skrá.



Föst lág sölulaun



Klappakór – Bílskýli
Mjög falleg nýleg 3ja til 4ra herb. 85 fm íbúð á 1. hæð í fjölbýli ásamt staði í bílageymslu. Fallegar innréttingar. Parket. Tvö góð svefnherb. og minna vinnuherb. m/glugga. Þvottahús í íbúð. Staði í bílageymslu fylgir. Stutt í skóla, leikskóla og alla þjónustu. Verð 27,4 millj.



Andrésbrunnur – 2ja herb.
Falleg rúmgóð 72 fm 2ja herbergja íbúð á 3. hæð í lyftublokk. Fallegar ljósar innréttingar. Parket. Þvottahús í íbúð. Stórar suðursvalir. Flott íbúð á góðum stað. Áhv. 15,8 millj. Verð 19,9 millj.



Dalsel – 2ja til 3ja herb.
Falleg 55 fm 2ja til 3ja herb. íbúð á jarðh. í fjölbýli. Fallegar innréttingar. Parket. Eignin er skráð 2ja herb., en er í dag 3ja herb. Búð er að klæða blokkina að utan að stórum hluta. Áhv. 11,8 millj. Verð 14,5 millj.



Skeiðarvogur – Einbýli m/aukaíb.
Fallegt 142 fm einbýlishús sem er kjallari og hæð. Í húsinu eru tvær íbúðir. Stærri íbúðin er 80 fm og minni íbúðin er 62,2 fm. Suðursvalir út frá stofu efri hæðar. Góður garður. Húsið stendur á góðum stað ekki út við götu. Verð 39,9 millj.



Stallasel – Einbýlishús
192 fm einbýlish. á einni hæð með innb. 44 fm bílskúr. Nýjar innréttingar og gólfefni. Húsið er vel einangrað og klætt með setni- og harðvið. Kamina í stofu. Ræktuð lóð. Suðvestur verönd. Falleg eign á einum besta stað í hverfinu. Verð 55,4 millj.

Skeifan fasteignasala / Suðurlandsbraut 46 / 108 Reykjavík / Sími: 568-5556 / Fax: 568-5515 / skeifan@skeifan.is



Eskivellir 21A og B, 221 Hafnarfjörður

Allt að 90% lán



- ✓ Fallegar 2ja til 4ra herb. íbúðir.
- ✓ Fullbúnar með gólfefnum.
- ✓ Stærð frá 79 fm til 117 fm.
- ✓ Íbúðir lausar strax.

- ✓ Húsið klætt að utan, lítið viðhald.
- ✓ Lyfta og sérinngangur af svölum.
- ✓ Verönd á fyrstu hæð.
- ✓ Vandaðar innréttingar, tæki og gólfefni.

Útborgun aðeins 10% þ.e. kr. 1.860.000 til 2.610.000 fyrir utan lántökukostnað og þinglýsingu. Möguleiki á allt að 90% láni af kaupverði eignar.

Verð frá 18,6 millj. til 26,1 millj. Nánari upplýsingar hjá söluaðilum.



GOTT FJÖLSKYLDUHÚS Í GRAFARVOGI ÓSKAST!

Vantar gott einbýli, raðh. eða parhús í Grafarvogi fyrir fjöldskyldu sem búin er að selja. Húsið má vera á einni eða tveimur hæðum en að lágmarki með 3-4 svefnherbergjum. Góðar greiðslur í boði fyrir rétta eign.

Allar nánari upplýsingar veitir:
Einar Guðmundsson Löggiltur fasteignasali
s. 896-8767.

Rjúpufell-SKIPTI Á RAÐHÚSI Í BREIÐHOLTI.



Ca. 97 fm. mikið endurnýjuð íbúð í góðri blokk við Rjúpufell. Skipti möguleg á raðhúsi í Breiðholti.

Laugavegur-falleg íbúð



Ca. 82 fm björt og falleg íbúð við Laugaveg. Íbúin er með nýlegum innréttingu. Stórar suðursvalir frá stofu. Gengið inn í hús frá Laugavegi og baklóð. Verð 22,9 millj.

2ja herbergja



Oddagata-Akureyri

Ca. 48 fm. tveggja herbergja íbúð á jarðhæð á einstöku stað í miðbæ Akureyrar. Sérinnangangur. Hentar vel fyrir skólafólk og sem fristundeign. Einnig er þetta fin fjárfesting til útlegu. Verð aðeins 8,9 millj.



Vallarbarð-Hafnarfirði.

Glæsileg, vel skipulögð og stílhrein íbúð í góðu fjölbýlishúsi. Stór og góð stofa og borðstofa með útgengi út á suður svalir. Einnig er svefnherbergi mjög rúmgott. Þvottahús á hæðinni. Áhv. 15,7 millj. gott lán sem mögul. er að yfirka. Eignin getur verið laus fljótlega. Verð 17,9 millj.



Frostafold - góð 2ja herbergja

Mjög góð 2ja herbergja endaíbúð í fjölbýlishúsi á góðum stað í Grafarvogi. Allar innréttingar sérsmiðaðar. Þvottahús og geymsla innan íbúðar. Suðursvalir og fallegt útsýni. Verð 17,9 millj.

Atvinnuhúsnæði



Dalbraut-verslunar/þjónustuhúsnæði

Ca. 148 fm. húsnæði á jarðhæð vel staðsett nálægt Sundahöfn. Getur hentað vel fyrir verslun, heildverslun o.fl. Verð 21,9 millj

EIGNIR VIKUNNAR

Hörgatún Gbæ-Einbýli/tvíbýli



Hörgatún, Garðabæ: Ca. 329 fm. glæsilegt hús sem skiptist í hæð, og rishæð ásamt kjallara. Í dag er séríbúð á 1. hæð með 3 svefnherbergjum, rúmgóðum, stofum eldhúsi og baðherbergi og önnur íbúð á rishæð sem skiptist í tvö svefnherbergi og fataherbergi, ásamt rúmgóðum stofum, baðherbergi og eldhúsi. Þvottastaða og geymslur eru í kjallara. Auðvelt er að opna milli hæða, vilji fólk nýta húsið sem einbýli. Tvöfaldur bílskúr fylgir. Verð 56,9 millj.

Kaldakinn-Hafnarfirði-einbýli/tvíbýli-LAUST STRAX



Ca. 175 fm. mikið endurnýjuð eign á tveimur hæðum á fallegum stað í Hafnarfirði. Á efri hæð er íbúð með 4 svefnherbergjum, stofu, eldhúsi og endurnýjuðu baðherbergi. Gengt er frá stofu á suðurlalli. Á neðri hæð er séríbúð m. nýlegum innréttingum og gólfnum. Þar er sérinnangangur, en hægt að hafa innangengt frá efri hæð. Verð 38,5 millj.

Við styrkjum

Hluti af öllum sölulaunum sem greidd eru til Foldar-fasteignasölu fer til styrktar ABC hjálparstarfi.



Húsavík fasteignasala
Borgartúni 29
105 Reykjavík

Sími: 510 3800
husavik@husavik.net
www.husavik.net



Elias Haralðsson
Löggiltur fasteignasali



Árni Sigurðsson
Lögfræðingur/sölulitlur



Halla Hallgrímsdóttir
Sölulitlur/MB.A



Jóhanna K. Gustavsdóttir
Sölulitlur/félagsfræðingur

BOÐAÞING 10-12

55 + FYRIR FÓLK Á BESTA ALDRI



2 HERBERGJA



Heildarstærðir um 87 til 98 fm. Verð frá 25,9 til 29,5 millj.

3 HERBERGJA



Heildarstærð um 124 fm íbúð á Verð frá 30,9 til 34,9 millj.

EINSTAKLINGSIÐBÚÐIR (3 HERBERGJA)



VERÐ 16,9 TIL 17,9 MILLJ.

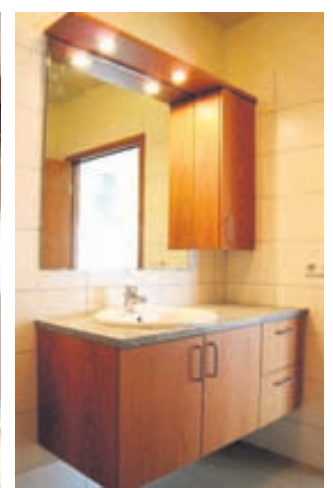

ENDAÍBÚÐIR. Heildarstærð 52,2 fm. 47,8 fm íbúð sameiginlegum inngangi frá stíga-húsi. Íbúðirnar er í lyftuhúsi, þeim fylgir 4,4 fm geymsla. Íbúðirnar skiptast í forstofu með skáp, svefnherbergi með skáp, eldhús, stofu, baðherbergi, þvottahús. Vandaðar eikarinnrétting í eldhúsi frá AXIS. Granít borðplata er í eldhúsinnréttingum og granít sólbekkir frá Graníthúsinu. Bakaraofn og vifta/háfur eru úr burstuðu stáli ásamt keramik helluborði allt AEG tæki frá Bræðrunum Ormson ehf

GLÆSILEG OG NÝLEG ÞJÓNUSTU-MIÐSTÖÐ ER VIÐ BOÐAÞING 10-12.

ÖRSTUTT Í NÁTTURUPERLUNAR ELLIÐAVATN OG HEIÐMÖRK.

Í NÁGRENNI ER ÝMISLEG AFFREYING Í BOÐI M.A. GOLF, VEIÐI, SUND OG HESTAMENNSKA



Hjaltabakki

Mjög falleg og rúmgóð 4ra herb. 104.3 fm. íbúð á 2. hæð. Íbúðin er töluvert endurnýjuð. Hús og sameign lítur vel út. **Íbúðin er laus til afhendingar 1. des 2012. Verð 19,9 millj.**



Nökkvavogur

Falleg 3ja herbergja 65.0 fm. risibúð í 4 býli. Ástand hússins að utan er mjög gott, búð er að skipta um allt járn á þaki og skipta um alla glugga og gler. Lóðin er gamall gróinn garður. Frábær staðsetning. Stutt í alla skóla og verslanir. **Verð 19.9 millj.**



Garðastræti

Glæsilega endurnýjuð 4ra herb. íbúð á 2. hæð og risi. Mikið útsýni úr risi sem er eitt stórt rými með þremur stórum Velux-gluggum. Í kjallara er sér geymsla ásamt þvottahúsi og hjóla- og vagnageymslu. Sameiginlegur sólpallur á baklóð. Nánari lýsing á vefnum. **Verð 37.5 millj.**



Vallarás

Gullfalleg 2ja herbergja íbúð 42.4 fm. á 2. hæð í lyftuhúsi. Rúmgóðar vestur svalir. Fallegt útsýni. **Laus fljótlega. Verð 11.7 millj.**



Austurströnd

Rúmgóð 121,5 fm. íbúð á 2. hæð að sunnanverðu ásamt stæði í bílageymslu. Tvennar svalir. Fallegt útsýni. **Íbúðin er laus til afhendingar. Verð 28.5 millj.**



Efstaleiti

Vorum að fá í sölu rúmgóða 137.0 fm þjónustubúð á jarðhæð í þessu eftir sóttu húsi. Með íbúðinni fylgir stæði í bílageymslu. Með íbúðinni fylgir töluvert sameign þ.á.m. útisundlaug, heitir pottar, líkamræktaraðstaða, samkomusalur með eldhúsi og setustofa. Sér lóð. Stutt í alla þjónustu. **Íbúðin er laus til afhendingar. Verð 39.9 millj.**



SKÓGARHJALLI KÓP

Mjög gott og vel hannað 262,8 fm. einbýlishús á tveimur hæðum Sem skiptist í 202,8 fm íbúð, bílskúr 30,0 fm. og ca 30 fm. herbergi undir bílskúr með sér innngangi, snyrtingu og eldhúsi. Falleg suður lóð. Topp eign á eftirsóttum stað. **Laust fljótlega. Verð 59.9 millj.**



Tröllakór

Gullfalleg og rúmgóð 3ja herbergja íbúð 103,4 fm. á efstu hæð í nýlegu lyftuhúsi ásamt stæði í bílageymslu. Sér inngangur af svölum. Góð eign á eftirsóttum stað. **Laus fljótlega. Verð 27.5 millj.**



Aflakór

Vorum að fá í sölu mjög vandað og vel skipulagt 261,4 fm. parhús á tveimur hæðum með með aukabúð á neðri hæð og innbyggðum 43,4 fm. bílskúr. falleg frágengin lóð. Vönduð og góð eign sem býður upp á mikla möguleika. **Verð 64.5 millj.**



Hátún

Glæsileg endurnýjuð 2ja herbergja íbúð 69,2 fm. á 7 hæð í lyftuhúsi. Glæsilegt útsýni. Húsið er nýlegt lyftuhús sem byggt var við húsið. Tvær íbúðir á ganginum. Stórar norðvestur svalir með glæsilegu útsýni. Sérþvottahús. **Verð 19.9 millj.**



Fagrihjalli - Laust til afhendingar

Mjög vandað 186,8 fm. parhús á þremur pöllum. með innbyggðum 25,5 fm. bílskúr. Vandaðar innréttingar. Falleg falleg frágengin lóð. **Húsið er laust til afhendingar. Verð 44.5 millj.**



Laufrimi

Rúmgóð 88,7 fm 3ja herbergja endaíbúð á jarðhæð með sér innngangi og sér afgirtri verönd. Laus fljótlega. Stutt í alla þjónustu. **Verð 19.6 millj.**

SÖLUSKOÐUN FASTEIGNA

Ertu að kaupa eða selja fasteign?

Viltu minnka áhættu í fasteignakaupunum?

Hlutlaus söluskoðun og vönduð skýrsla yfir almennt ástand eignarinnar getur borgað sig margfalt.

Láttu fagmenn Frumherja á sviði fasteignaskoðana fara yfir eignina áður en gengið er frá kaupum.

Tímarpantanir í síma 570 9360



15% kynningarafsláttur
 Nánar á www.frumherji.is

FASTEIGNASALAN BÆR
 www.fasteignasalan.is

Ögurhvarfi 6 • 203 Kópavogur
 Sími 512 3400 • Fax 517 6345
 www.fasteignasalan.is



Björn Þorfinnsson



Fítulind - 201 Kópavogi

Opíð hús í dag, mánudag kl. 17:30 - 18:00

Glæsileg 190 fm eign á eftirsóttum stað í Kópavogi. Íbúðin er á 4. hæð hússins og sjálf íbúðin er á tveimur hæðum. Innréttingar og gólfefni eru mjög vönduð. Sjálft íbúðarrýmið er 164,5 fm og 25,4 fm. bílskúr. Íbúðin er að hluta undir súð og því um 15 fm stærri að gólfleti.

Nánari upplýsingar veita Björn í síma 618-8864 eða (bjorn@fasteignasalan) og Hannes í síma 822 7518 eða (hannes@fasteignasalan.is)

FRUM

Hannes Haraldsson

Rúnar S. Gíslason hdl.,
 Lögg. fasteignasali

Smiðjuvegur



Til leigu mjög gott og vel staðsett atvinnuhúsnæði á jarðhæð með góðum ynn-keyrsludrym. Húsið er hornhús með gott auglýsingagildi. Húsnæðið skiptist m.a. í stóran vinnusla, skrifstofu, og snyrtingu. Lofthæð er um 3,5 m. **Laust strax.**

Smiðjuvegur 2

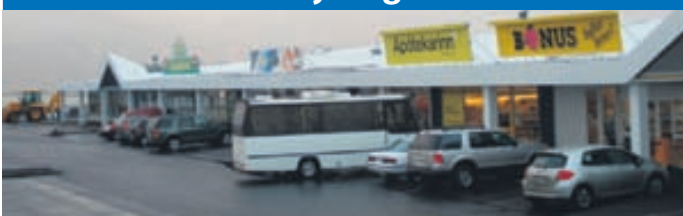

Til leigu er mjög gott verslunarhúsnæði um 250 fm. með stórum gluggafronti. Einnig er til leigu um 400 fm. samtengt lagerhúsnæði með mikilli lofthæð og inn-keyrsludrym. Að Smiðjuvegi 2 er m.a. til húsa Lyfja og Bónus. **Góð bílastæði.**

X 977
FÖNKRÁTTURINN
FIMMTUÐAGSKVÖLD
KL. 22

Blaðberinn bíður þín
 Þú færð Blaðberann þinn í Skaftahlíð 24 alla virka daga frá kl. 9-17.
 Blaðberinn...

 ...góðar fréttir fyrir umhverfið

Boltinn á Xínu 977
 - alla virka daga kl. 11 - 12

X 977

Vissir þú að...
BÖRN EIGA RÉTT Á VERND gegn OFBELDÍ?

Barnaheill
 Save the Children á Íslandi



Fjarðargötu 17, Hafnarfirði
Sími 520 2600, Fax 520 2601
Netfang as@as.is
Heimasíða www.as.is
Opið virka daga kl. 9-17

Kári Halldórsson,
löggtur fasteignasali

ATVINNUHÚSNÆÐI



EIRÍKUR
löggtur fasteignasali
sími 862-3377



JÓNAS
sölufulltrúi
sími 892-1243



ARON
sölufulltrúi
sími 772-7376



KLETTAGARÐAR 12 - REYKJAVÍK
"LAUST STRAX"
6680,3 fm iðnaðar-,
skrifstofu- og verslun-
arhúsnæði við
Klettagarða 12 í
Reykjavík ásamt
18.324 fm lóð. Glæsileg

staðsetning með sjávarútsýni. Nánari lýsing: Húsið er gríðar stórt eins og fram hefur komið og skiptist þannig að Sýningar/verslunar- og skrifstofusalur á jarðhæð er 1.349,3 fm með sjö skrifstofum, fimm snyrtingum, tveimur búning-
klefum m/sturtuadstöðum og þvottaadstöðu. Lager er 4.014,8 fm með góðri lofthæð. Grindur eru á lager í dag en þær fylgja ekki kaupnum, þó væri möguleiki að kaupa þær ásamt öðrum lausamunum í húsinu sér. Í lager eru þrjár stórar innkeyrsludyr. Efri hæð: Á efri hæð er 382,4 fm smávörlager með stórum hurð yfir aðal-lager svo auðvelt er fyrir lyftara að koma varningi á efri hæð. Innaf smávörlager er 933,8 fm starfsmannaöstaða. Þ.e. Töfl skrifstofur með sjávarútsýni, fatakengi, tveir snyrtingar, þvottaherbergi og mötuneyti/eldhúsi ásamt matsal þar sem útgengt er á svalir með glæsilegu sjávarútsýni. Bakatil á efri hæð er tækniherbergi og peningaskápur. Möguleiki á að yfirtaka lán við kaupin. Nánari lýsing og myndir: <http://www.as.is/soluskra/eign/fasteign/254820/> Verð 895 millj. Nánari upplýsingar veitir Aron Freyr sölufulltrúi Ás fasteignasölu í s.772-7376 og/eða aron@as.is



KÁRSNESBRAUT 96A - KÓPAVOGUR
"LAUST STRAX" 1086,9 fm atvinnuhúsnæði á tveimur hæðum við Kársnesbraut 96A í Kópavogi. Efri hæð: Starfsmannaöstaða með tveimur skrifstofum. Tveir klfar með skápum, sturtu og snyrtingu. Afgreiðsla og stór vinnusalur með innkeyrsluhurð/móttöku, hringstigi á neðri hæð. Neðri hæðin er í útleigu en hún er skráð 339,5 fm. Verð 89,9 millj. Nánari lýsing og myndir: <http://www.as.is/soluskra/eign/fasteign/257348/> Upplýsingar veitir Aron Freyr sölufulltrúi Ás fasteignasölu í s.772-7376 og/eða aron@as.is



GJÁHELLA 7 - HAFNARFJÖRÐUR
Um er að ræða 236,5 fm atvinnu bil sem skiptist niður í 123,6 fm neðri hæð, ásamt 112,9 fm efri hæð. Gengið er inn í stíghús/anddyri og á neðri hæð er salur með útkeyrsluhurð 3,5 m á hæð og 3 m á breidd. Á efri hæð er gert ráð fyrir skrifstofurými. Húsið er rúmlega fokhelt, komið gler í glugga, rafmagn og hiti (blásarar). Auðvelt er að opna á milli rýma, en 5 bil eru eftir í þessu húsi. Verð á hverju bili fyrir sig er 15,0 millj. Nánari myndir og lýsing: <http://www.as.is/soluskra/eign/fasteign/259383/>



BÆJARHRAUN 24 - HAFNARFJÖRÐUR
2.515,2 fm atvinnuhúsnæði á góðum stað í Hafnarfirði. Eignin skiptist í skrifstofu- og verslunarhúsnæði ca. 250 fm á fyrstu hæð, ca 2100 fm í lager og vinnusal á fyrstu hæð. Efri hæðin skiptist í 108 fm 4ra herbergja hús-varðaríbúð, ca. 100 fm kaffistofu og starfsmannaöstöðu og ca. 80 fm í vinnuherbergi. Góð atfahnalóð, malbikuð, staðið fyrir ca. 50 bílastæðum. Verð 320 millj. Nánari lýsing og myndir: <http://www.as.is/soluskra/eign/fasteign/256210/> Upplýsingar veitir Eiríkur Svanur Sigfússon löggtur fasteignasali í síma 862-3377.



Suðurlandsbraut 20
Sími 533 6050
Faxnr. 533-6055
www.hofdi.is



Runólfur Gunnlaugsson
löggt. fast.



Ásmundur Skeggjason
löggt. fast.



Brynjar Baldursson
sölufulltrúi



Jóhann Friðgeir
Valdimarsson
sölufulltrúi

Góð eign gulli betri

Flókgata 4ra herb. rishæð



Falleg og snyrtileg 4ra herb. rishæð í 4-býlishúsi ofarlega á Flókgötu. Stór stofa og þrjú svefnherbergi. Svalir úr stofu með miklu útsýni. Verð 24,9 millj. uppl. veitir Runólfur á Höfða s. 892 7798

Vesturberg Rvk. raðhús á einni hæð



Fallegt raðhús á einni hæð ásamt bílskúr með rafmagni og hita. Verð aðeins 29,9 millj. Nánari upplýsingar veitir Ásmundur Skeggjason fasteignasali, asmundur@hofdi.is S 895 3000.

Drekakór Kóp. parhús



Glæsilegt 187,2 fm parhús, vandaðar innréttingar og heitur pottur. Áhv. ca. 41 millj. – Verð 59,9 millj. Allar uppl. veitir Jóhann Friðgeir á Höfða s: 896-3038

Galtalind 13 Kópavogi



OPIÐ HÚS Í DAG KL. 17.30-18.30 Sérlega falleg 4-5 herbergja 138,1 fm. íbúð á tveimur hæðum í Lindarhverfinu í Kópavogi. Vandaðar innréttingar. Stór stofa með svölum og útsýni. Þvottahús innan íbúðar. Góð aðkoma að húsinu og falleg lóð. Íbúðin er mjög miðsvæðis og stutt í margvíslega þjónustu s.s. skóla- og leikskóla, verlanir, sund og íþróttir. Verð 31,5 millj. **EIGNIN ER TIL SÝNIS Í DAG KL. 17.30 – 18.30.** Upplýsingar veitir Runólfur á Höfða s. 892 7798.



Háholt 14, Mosfellsbær
Sími: 588 5530 • berg@berg.is
www.berg.is • GSM 897 0047
Pétur Pétursson löggt. fasteignasali
Petur@berg.is



Grettisgata.
Lítill og falleg 45 fm. íbúð á neðri hæð í þrjúbýlishúsi í bakhúsi skammt frá miðbænum. Ný eldhúsinnrétting, gólfefni og teki. Hornbaðkar. Glæsileg lóð og gott aðgengi. Draumæign. V. 16,9 m. 8142



Engjavegur.
Tveggja hæða parhús. Mjög mikið endurnýjað á smekklegan hátt. Samtals 270 fm. Eignarlóð, 765 fm. Glæsileg eign á flottum stað í sveitasalunni. 8396



Álfkonuhvarf.
Flott 93,7 fm. íbúð á 2. hæð auk staðis í bilageymslúhúsi. Góðar innréttingar og gólfefni, parket og flisar. Laus strax. V. 23,5 m. 8527



Aspartaugur-Mosfellsbær.
Afar glæsilegt 223 fm. parhús á tveimur hæðum við Aspartaugur í Mosfellsbæ. Vönduð gólfefni og innréttingar. 3 stór herbergi, flott eldhús og tvö baðherbergi. Innangengt í rúmgóðan bílskúr. Eign fyrir vandláta. Skipti á ódyrari 25-30 millj. kemur vel til greina. V.49,5 8514



Reykjahvoll-Mosfellsbær.
Glæsilegt 252 fm. einbýli á einum fallegasta útsýnisstað í Mosfellsbæ. Flottur frágangur og og allt fyrsta flokks í innréttingum. Sólþalar ,heitur pottur, arin og gott skipulag Tvöfaldr bílskúr 4 svefnherbergi. Sjón er sögu ríki. 8561



Hlíðartún í Mosfellsbær.
Glæsilegt vel við haldið tveggja hæða einbýlishús með auka íbúð og tvöfaldrum bílskúr á falllegri 1880 fm. eignarlóð. Byggingarlóð 889 fm. við hlíð eignarinnar fylgir. 8223



Blómvallagata.
Vel staðsett 40 fm. 2ja. herb. íbúð með sér inngangi við Blómvallagötu. Mikil lofthæð og parket. nýlegar lagir. Flottur bakgarður. V. 15,5 m. 8571



Kringlan-verslunarhúsnæði.
Glæsilegt 150 fm. húsnæði á 3. hæð kringlunnar. Flott aðstaða. Góð gólfefni og innréttingar. Til leigu eða sölu. 8541



Kópavogsbraut.
181 fm.. einbýli auk 45 bílskúrs, samt. 226 fm. við Kópavogsbrautina. Húsið stendur á 1400 fm. lóð. Mikið endurnýjað hús. V. 54,5 m. 8532

MIKIL SALA - MIKIL SALA
VILTU SELJA - VILTU KAUPA
VILTU LEIGJA

LAUSNIN ER FASTEIGN.IS



Ólafur B.
Blöndal
löggt.



Gísli Rafn
Guðfinnsson
sölufulltrúi



David Davíðsson
sölufulltrúi



Ólafía Ólafsdóttir
sölufulltrúi



Guðrún Olga
Guðstafsdóttir
sölufulltrúi



Jón Víkingur
Halldánarson
sölufulltrúi



FASTEIGNASALAN
fasteign.is

Suðurlandsbraut 18 • Reykjavík • Sími 5 900 800
Ólafur B. Blöndal Löggt. fasteigna- fyrirtækja og skipasali.

VIÐ ERUM...



Í bítíð
kl. 6.50 – 9

... VÖKNUÐ MEÐ ÞÉR



Reykjavík
síðdegis
kl. 16 – 18.30

... AÐ HLUSTA Á ÞIG

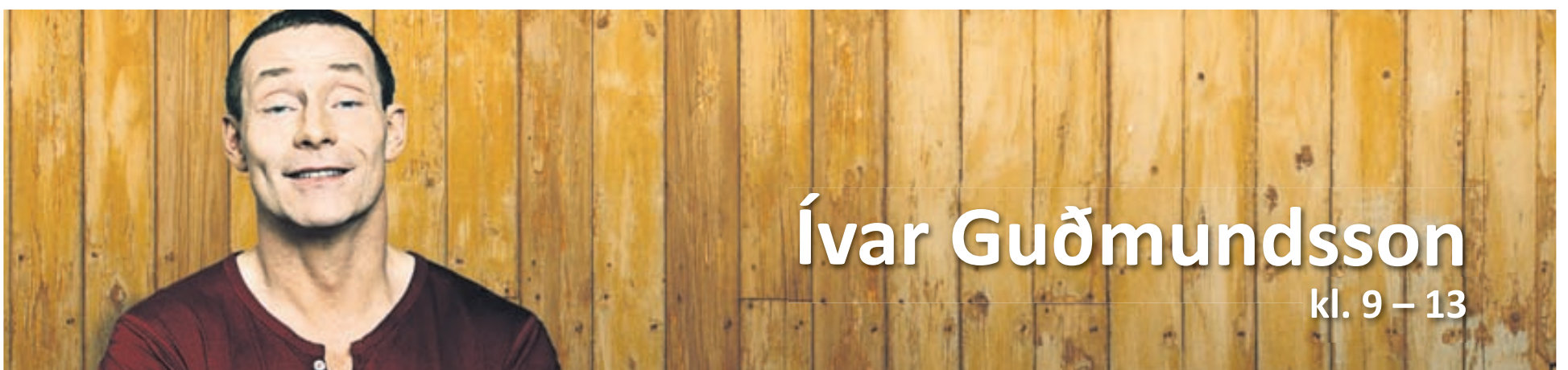

Ívar Guðmundsson
kl. 9 – 13

... SAMFERÐA ÞÉR



Rúnar Róberts
kl. 13 – 16

... GÓÐUR VINNUFÉLAGI!

BYLGJAN
989

- ALLIR ERU AÐ HLUSTA!



BÍLAR & FARARTÆKI

Bílalíf



DÍSEL

HYUNDAI TUCSON 4X4. Árgærd 2005, ekin aðeins 116.þ km, sjálfskiptur, er á staðnum. Verð 1.680.000. Rnr.103026. Sími: 562 1717.



TILBOÐ 1.990.000.-

KIA SORENTO. Árgærd 2006, ekin 146.þ km, dísel, sjálfskiptur, er á staðnum. Verð áður 2.680.000.- Tilboð 1.990.000.- Rnr.340303. Sími: 5621717.

Bílalíf

Klettháls 2, 110 Reykjavík
Sími: 562 1717
Opið virka daga 10-18 og lau 12-16.
www.bilalif.is

Bílas



TOYOTA Avensis exe. 07/2008, ekin 85 þ.KM, bensín, sjálfskiptur. Verð 2.990.000. Rnr.122955. Góður bill á góðu verði

Bílasalan Bílas Akranes
Smíðjuvöllum 17, 300 Akranes
Sími: 431 2622
www.bilas

ASKJA NOTAÐIR BÍLAR



KIA Ceed 1x 1.4 bensín beinsk.. Árgærd 2011, ekin 36 þ.KM, bensín, 5 girar. Verð 2.490.000. Rnr.160337.



KIA Sorento ex-3,5 bensín. Árgærd 2005, ekin 61 þ.KM, bensín, sjálfskiptur. Verð 2.690.000. Rnr.110702.



VW Passat highline. Árgærd 2008, ekin 118 þ.KM, bensín, sjálfskiptur. Verð 2.690.000. Rnr.110739. VERÐ NÚ kr: 2.490.000,-

ASKJA notaðir bílar
Klettháls 2, 110 Reykjavík
Sími: 590 2160
www.notadir.is

KRÓKUR



Við flytjum bifreiðar og vinnuvélar á öruggan og hagkvæman hátt.

Krókur
Sími: 522 4600
http://www.krokur.net

ASKJA NOTAÐIR BÍLAR



MERCEDES BENZ C 200 kompressor. Árgærd 2004, ekin 150 þ.KM, bensín, sjálfskiptur. Verð 1.790.000. Rnr.160328.

ASKJA notaðir bílar
Klettháls 2, 110 Reykjavík
Sími: 590 2160
www.notadir.is

NÝJA BÍLAHÖLLIN



BMW X3 3.0d. Árgærd 2006, ekin 96 þ.KM, dísel, sjálfskiptur. Verð 4.250.000. Góður fallgur og vel með farinn. Rnr.112832.

Nýja bílahöllin
Eirhöfða 11, 110 Rvk.
Sími: 567 2277
Opið til kl. 21 á fimmtudögum.
www.nyja.is

100 bílar.is



VILTU KAUPA EDA SELJA!! Komdu til okkar, sendu okkur mail á 100bilar@100bilar.is eða hringdu í síma 5179999, Skráðu bílinn frítt hjá okkur. Kíktu á www.100bilar.is

100 bílar ehf
Þverholt 6, 270 Mosfellsbær
Sími: 517 9999
Opið virka daga 10-18.00 og laugardögum 12-16.
www.100bilar.is

Bílar til sölu

HJÓLASTILLING FYRIR FÓLKSBÍLA, JEPPIA & JEPPLINGA

Tryggðu öryggi þitt og endingu hjólarða og hjólabúnaðar.

pitstop
HELLUHRAUNI, HÍJ / S. 565 2121

Komdu og reynsluaktu!



2013 árgærd
DIESEL Bilalíf
Klettháls 15 • Sími 578 5252



Til sölu Nissan X-Trail ELEGANCE, ljósbrúnn, árg. 2006 ek. 63 þús. km. Sjálfskiptur, leðursæti, hiti í framsætum. 17" felgur, Heilsársdekk. Asett verð 2.100 þús. Uppl. í síma 845 6870

Subaru Legacy '00. Ek. 168þ. Verð 515þ. S. 774-0189

Bílar óskast

!!! 0-250 ÞÚS STAÐGREITT !!!

Óska eftir að kaupa bíl fyrir allt að 250þús., bíllinn má þarfnast lagf. eða skoðunar, helst ekki eldri enn '98, skoða allt. Hringdu í síma 691 9374.

Sendibílar



KEYRSLA.IS
Sími 820-3880

Ódýr sendibílaþjónusta. Heimsendingar og fyrirtækjaþjónusta. www.keyrsla.is S:820-3880



Allar stærðir sendibíla. Nýja Sendibílastöðin sími 568-5000.

Hjólarþar



Dekkjavélar

TILBOÐ Á Affelgunar og Ballancevélum. Minnum einnig á varahlutaþjónustu fyrir vörubíla og vinnuvélar S: 696-1050 okspares@simnet.is

Vinnuvélar

Vil leigja traktorsgröfu 4x4 eða minni payloader í góðu lagi í 2-3 mánuði. Snjótönn til að kaupa eða leigja. Uppl. í S. 616 1170.

NORSKAR KEDJUR OG KEOJUVIDGERDAREFNI



Eigum til fyrir vinnuvélar, vörubíla, sendibíla og dráttarvélar
www.VBL.is
REYKJAVÍK S: 414-0000 | AKUREYRI S: 464-8600

OK VARAHLUTIR



Bílaflutur- Dekkjavélar
Tveggja pósta bílaflutur 3,5T og 3,8T, höfum einnig dekkjavélar á tilboðsverði á lager. O.K.Varahlutir ehf S:696-1050. okspares@simnet.is

Varahlutir



Varahlutir í VW Golf, Polo, Yaris, Skoda Octavia árg. '03, Honda Civic og Kangoo. Viðgerðir. Girksassar. Bremsuviðgerðir, renni diska og skálar. Kaupi bíla. Uppl. í s. 892 7852.

Japanskar vélar Bílapartasala

Eigum úrval varahluta í Japanska og Kóranska bíla og fleiri teg. Kaupum bíla. Opið 8-18 virka daga. S. 565 3400 & 893 2284. www.japanskarvelar.is / www.carparts.is japvel@carparts.is

VW - Skoda - Varahlutir

Eigum varahluti í VW, Skoda og Audi og Pajero frá '02 Kaupum bíla til niðurrifs og uppgerðar. Bílaþúð, Kaplahrauni 11 220 hj. S. 534 1045.

Smápartar.is

Eigum mikið úrval af varahlutum í Subaru árg. '97 til '02, Skoda Octavia árg. '00 til '07, Honda CR-V árg. '05.W Polo '07 Passat '01. Suzuki Baleno árg. '00. Smápartar.is Sími 5675040-7785040.

Viðgerðir

Ódýrar viðgerðir, leysum öll mál!
Fljót og góð þjónusta. Bílahlutir ehf., Eldshöfða 4, s. 587-5058.

AB Bremsur og viðgerðir

Get bætt á mig öllum teg. bíla til viðgerða. Uppl. s. 555 6020.

AB - ÞÚST

Almennar þústviðgerðir og sérsmiði. Fljót og góð þjónusta. Skemmuvegur 26, Bleik gata. S 555 6020.

ÞJÓNUSTA

Pípulagnir

Pípulagnir
Faglærðir píparar geta bætt við sig verkefnum í bæði viðhaldi og nýlögnum. Vönduð vinnubrögð. Uppl. í s. 663 5315.

Hreingerningar

Gluggaþvottur

Fáið tilboð !!!
GSM 898 4202
baldur@btverk.is

Hreingerningaráþjónusta Þvegillinn

5 44 44 46

Hreingerningar - Bónun - Bónleysing Flutningsþrif - Þrif eftir iðnaðarmann þvegillinn.is - Stofnað 1969 Traustir og vanir menn.

A-Ö Þrif&Hreinlæti S. 662 0662

Hreingerningar, Flutningsþrif, Gólfbónun, Teppahreinsun og Húsgagnahreinsun.

Garðyrkja



Setjum upp og seljum hágæða jólaseríur.

2 ÁRA ÁBYRGÐ!
Fáðu tilboð ... ☎ 554 1989

Hreinir Garðar

Jólaþrengingar
Við seljum og setjum upp jólaþrengingar
www.hreiningardar.is
S.571-2000

Bókhald

Bókhald, VSK, laun, skattskýrslur og stofnun fyrirtækja. Fagleg vinnubrögð á sanngjörnu verði. Bókhald og þjónusta ehf. Sími 511 2930.

Málalar

Getum bætt við okkur inni- og útiverkefnum. Vönduð vinnubrögð og góð umgengi. Tilboð eða tímavinna. Lítið Mál ehf. Sigurður 896-5758.

Málningaráþjónusta Reykjavíkur

20% afsláttur fyrir eldri borgara og öryrkja. Allhliða málningaráþjónusta. S. 778 0100.

Málrameistari

Tek að mér alla almenna málningavinnu f. húsfélög, einstaklinga og fyrirtæki. Fagmennska og sanngjamt verð. Egill s. 868 5171.

Búslóðaflutningar

Ert þú að flytja? Búslóðafl., fyrirtækjafl., pianófl. o.fl. Extra stór bill. Flutningaþj. Mikael. S. 894 4560 www.flytja.is flytja@flytja.is

Húsaviðhald

PVC - U PLAST GLUGGAR & HURÐIR

ISLENSK FRAMLEIÐSLA
Ekkert viðhald
Kjarnagluggar
Selhelli 13 Hafnarfirði
Sími: 554 2800
www.kjarnagluggar.is



Húsaviðgerðir - Nýbyggingar Tilboð ókeypis

Múrara, málara, háþrýstipottur, smíðir- gluggar og hurðir, rafvirkjar og píparar með mikla reynslu í viðhaldi fasteigna geta bætt við sig verkum. Nýbyggingar og allt viðhald fasteigna inni og úti. Vidhaldsverk ehf S. 699 0712 & 618 7712 verk@vidhaldsverk.is

VIÐHALD

Allt viðhald eht. annast viðhald og viðgerðir fasteigna fyrir fyrirtæki, húsfélög og einstaklinga.
Við önnumst m.a.:
• múrviðgerðir • þakviðgerðir
• málningarvinnu • tresmiðavinnu • pípuþrengingar • raflagnir • flísalagnir.
Hringdu og við gerum þér tilboð, þér að kostnaðarlausu.
• Sími 567 6699. Sendu okkur email og við gerum þér tilboð. • kristjan@vidhald.is

Smíðum eftir máli

Hurðir & Gluggar
www.hurdiroggluggar.is
Kaplahauni 17 • Hafnarfirði
S: 565 4123 • eljo@internet.is

Viðhald - gluggar - hurðir - veggir - gólf - parket. Gerum tilboð. Smíðalausnir. S. 899 3011.

K.R.S. ELDON MÚRVERKTAKAR. Múrviðgerðir og flísalagnir. Vönduð vinna Tilb./tímav. S. 899-4254.

Nudd

Nudd - nudd - nudd
Gott nudd í 101 Reykjavík. Opið frá 08 - 23. Kristina Jóhannsson 849 8179.

Spádómar

Nympha-dora
Tarot-lesur og Kristalkúla með leiðsögn að handan
562 8211

ÞÓRA FRÁ BREKKUKOTI SPÁMIDILL

-SPÁ Í SPIL - OG KRISTALSKÚLA
-HEILUNAR TÍMAR
-FYRIRBÆNIR
-ALGIÖR TRÚNAÐUR
Sími 618 3525
www.engill.is

Spásíminn 908 5666
Stjórnuþá. Tarot. Ársspá. Draumráðningar, ást og peningar. Andleg hjálpr. Trúnaður.

Múrara

MÚRVERK
Tökum að okkur múrviðgerðir og flísalagnir. 40 ára reynsla. Björn sími 896-3035.

Rafvirkjun

Raflagnir Dyrasímar

Set upp ný dyrasímakerfi og geri við eldri. Endurnýja raflagnir í eldra húsnæði ásamt viðgerðum og nylögnum.

Fljót og góð þjónusta
Sími 893 1733

Jón Jónsson
Löggitur rafverktaki

www.raflagnir.is

RAFVIRKJUN S. 896 6025
Tilboð raflagnir, töfluskripti og dyrasímakerfi. Rafneisti ehf. Löggitur rafverktaki.

Raflagnir, dyrasímar. S. 663 0746.

Þjóðum hagstætt verð í töfluskripti. Straumblik ehf. Löggitur Rafverktaki. straumblik@gmail.com

Önnur þjónusta

Blekhyllki.is

Blekhyllki og Tónerar í flestar gerðir prentara, 50-70% ódýrari, öll hylki framleidd af ORINK. Blekhyllki.is Fjarðargötu 11, Hafnarfirði sími 517-0150.

KEYPT & SELT

Til sölu

FRYSTIKLEFAR

frystiklefar lausfrystar kælliklefar vélakerfi hillur hurðir

ÍSHÚSIÐ

Lausfrystar, kæli- og frystiklefar. Hægt er að fá klefana með eða án vélakerfis. Íshúsið ehf, www.ishusid.is, S:566 6000

HURÐIR

Kæli- og frystiklefar

- Renni
- Lamir
- Hrað
- Vængja

ÍSHÚSIÐ

Úrval af hurðum fyrir kæla og frysta. Eignum hurðir á lager á góðum verðum. Íshúsið ehf, www.ishusid.is, S:566 6000

Til leigu

Veidiáin Leirá í Leirársveit laus til útleigu

Óskað er eftir tilboðum í veiði í Leirá í Leirársveit frá og með vorinu 2013. Veiði hefst 01. apríl 2013. Veiðihús fylgir. Áskilinn er réttur til að taka hvaða tilboði sem er eða hafna öllum. Frestur til að skila inn tilboðum rennur út 15. desember 2012.

Frekari upplýsingar í netfangi: leira@emax.is

Stephen Fry fer á kostum í skemmtilegum þáttum

BBC ENTERTAINMENT ER Á STÖÐ 2 FJÖLVARP | FÁÐU ÞÉR ÁSKRIFT Á STÖD2.IS



Lok á heita potta og hitaveituskeljar.

Eigum til á lager lok í stærðum, 217x217, 217x235, 235x235, 217x174, 8 hyrndlok á Unaðskel og Blómaskel frá Trefjum. Lokin þola 1000 kg jafnarþarþunga af snjó. Sterkustu lokin á markaðinum í dag. Litir: Brúnt eða Grátt. www.Heitipottar.is Sími 777 2000



Dana yfirfelldar innihurðir 30 stk ásamt um 420 stk af körmum, hvítar og úr við. Gæða framleiðsla.



Sérverslun með náttúruvænar og andlegar vörur.

Úrval af saltkristalslöpum, lífrænum snyrti- og húðvörum, blómadropum, himalaya baðsalti, reykelsum, ilmkerfum, slökunargeisladiskum, englasplum, o.fl. Ditto, Smíðjuvegi 4 (græn gata), 200 Kópavogi. Opíð mán-fös 12-18. Lau 12-15. www.ditto.is

Tilboð óskast send á asgeir@stjornublikk.is

Hægt er að skoða vöruna að Smíðjuvegi 2, Kópavogi, Stjornublikk ehf. S. 577 1200.

Óskast keypt

Kaup gull!
Ég, Magnús Steinþórsson gullsmíðameistari, kaup gull, gull peninga og gull skartgripa. Kaupi allt gull, nýlegt, gamalt og illa farið. Leitið til fagmanns og fáid góð ráð.
Uppl. á demantar.is í s. 699 8000 eða í Pósthússtræti 13 (við Austurvöll), Verið velkomin

Carat - Haukur gullsmíður Smáralind - Kaupum gull og silfur Staðgreiðum gull og silfur í verslun okkar.
Upplýsingar í s. 577 7740

KAUPUM GULL - JÓN & ÓSKAR

Kaupum gull til að smíða úr. Spörum gjaldreyri. Heiðarleg viðskipti. Aðeins í verslun okkar Laugavegi 61.

Jón og Óskar - jonogoskar.is
s. 552-4910.

KAUPUM GULL

og aðra eðalmálma gegn framvísun persónuskilríkja. Sígga & Timo Linnetsstíg 2,

220 Hafnarfjörður S. 565 4854
www.siggaogtimo.is

Óska eftir fataskáp og matarborði. Uppl. í s. 774 7529.

Sjónvarp

Sjónvarps/videovíðgerðir. Afsl. til elli/örkykja. Sækjum. Litsyn - Síðumúli 35. - S. 552 7095.

Vélar og verkfæri

MIKALOR

Ryðfriar hosuklemmur á frábæru verði.

ÁSAFL EHF
Hjallahraun 2 - 220 Hfj. s. 562 3833
www.asafl.is - asafl@asafl.is

Til bygginga



Harðviður til húsbbygginga.
Sjá nánar á www.vidur.is Lokað frá 12. nóv.-30. nóv. 2012.

Vatnasklæðning, panill, pallaefni, parket, útihurðir, ofl. Gæði á góðu verði. Nýkomnar Eurotec A2 harðviðarskrúfur. Penofinn harðviðarolla. Indus ehf, Öseyrarbraut 2 Hf, Uppl.hjá Magnúsi í sínum 660 0230 og 561 1122.

Verslun

Kynlíf er GOTT!

PENOMET.IS
ELSKENDUR.IS
FLESHLIGHT.IS
BATHMATE.IS

849-0698
ALLA DAGA 10-22

HEILSA

Heilsuvörur



Bætum heilsuna með hreina Aloe Vera drykkjum, sem eflir ónæmiskerfið. Hlíf og Magnús 8228244 - 8228245 www.flp1.is

Árangur næst með Herbalife. Fritt lífstílsmat. Hringdu núna S. 896 4662 Edda Borg

Taktu þér tak! Með HERBALIFE nærðu árangri. Erla Bjartmarz S. 899 4183 www.eco.is Ný netverslun: www.betriheilsa.is/erla

Fæðubótarefni

Viltu léttast? Eða þyngjast? Prófaðu Herbalife! Ólöf 861 5356, osa@ismennt.is

NUDD

TANTRA NUDD

Ekta vígsla í leyndardóma Tantra með Tantra nuddi. Einstæð upplifun fyrir pör, konur og karla. 112 Reykjav. S. 698 8301 www.tantra-temple.com

Nudd Nudd Nudd tilboð í dag, tímabantanir. Uppl. í s. 616 6469. Nuddstofan Svæði 105 Holtin.

NUDD OG HEILSA

Margar teg. af NUDDI. Einnig DETOX-úthreinsun, FÓTAÐGERÐIR og SNYRTING. Viðráðanleg verð og þú kemst fljótt að. Opíð frá 12-18 alla daga nema sun. S. 823 8280. www.nuddogheilsa.is

SKÓLAR & NÁMSKEIÐ

Ökukennsla

www.aksturinn.is
S. 694 9515

Öku og bifhjólakennsla. Tek einnig að mér akstursmat. Uppl. í s. 694 9515 Haukur Vigfússon.

Kenni allan daginn Toyota 2011, hjálpa við endurtökupróf og akstursmat. Ævar Friðriksson s. 863 7493.

Ökukennsla, aðstoð við endurtökupróf og akstursmat. Kenni á BMW 520D. S. 893 1560 og 587 0102, Páll Andrésón.

HEIMILIÐ

Húsgögn



Hringborðstofusett á heildsöluverði

Erum með til sölu ný og glæsileg hringborðstofusett, 1,5m í þvermál með átta stólum, verð aðeins 275.000 kr. Settin er hægt að skoða hér www.listinn.is og í Listanum, Akralind 7, virka daga frá kl. 10-17, sími: 564-4666 / 866-6101.

Rúllugardínur

Íslensk framleiðsla. Gott verð. Opíð 13-17. Gluggakappar Reyðarkvísl 12, s. 567 1086.

HÚSNÆÐI

Leigumiðlanir

Leiguliðar ehf Fossaleyni 16

Skrifstofa Leiguliða auglýsir lausar íbúðir. Reykjavík, Hafnarfjörður, Selfoss, Þorlákshöfn, Akranes. Gæludýr velkomin.

Sjá www.leigulidar.is eða 517 3440

Húsnæði í boði

Leigjendur, takið eftir!

Þið eruð skrefi á undan í leit að réttu íbúðinni með hjálp Leigulistans. Kiktu inn á www.leigulistinn.is eða hafðu samb. við okkur í s. 511 1600.

Skrifstofuhúsnæði til leigu, 60 fm. á Seltjarnarnesi. uppl. s: 892 0394

Sumarbústaðir

GISTING - AKUREYRI
Skógarhlíð 27, 601 Akureyri, 160 fm einbýlishús, 4 svefnherb. Aðstaða fyrir ca 13 manns. Leyfilegt að hafa hund í Skógarhlíð. Er einnig með fleiri orlofshús og sumarbústaði við Akureyri með heitum potti. orlofshus.is Leó 897 5300

Atvinnuhúsnæði

64,6 (51,6+13) m² iðnaðarbil

Þessi eftirsóttá stærð er til sölu eða leigu. 13 m² milliloft. Lofthæð: 3,9 m. Hurð 3,6 m. Facebook/Steinhella 14. S: 660-1060 og 661-6800

Til leigu.

55 og 70 fm vinnustofur á 2. hæð við sund. Hentar listafólki, ljósmyndurum og undir léttan iðnað. leiguval.is sími 894 1022 og 553 9820.

Geymsluhúsnæði

www.гейmslaeitt.is

Sér geymslur frá 5 til 17 m². Aðgangur 8-22 alla daga. Búslóðir - fyrirtæki - iðnaðarm. Upphitað og öryggisvöktun. S: 564-6500.

Geymslur.com

Frá kr. 3990 hjá Ikea í Garðabæ og Fiskislóð í Reykjavík. S. 555 3464

ATVINNA

Atvinna í boði



Fellini restaurant

Óskar eftir að ráða veitingastjóra. Lágmarkskröfur sveins-eða meistarábréf í framleiðslu. Veitingastjóri sér um allt skipulag á vöktum, liðsinnir samstarfsfólki ásamt því að bera ábyrgð á veitingastaðnum á sinni vakt. Unnið er á kokkavöktum. Stundvís og sjálfstæð vinnubrögð áskilinn. Tekið verður á móti umsóknum á Fellini Egilshöll í dag milli kl. 17 - 20

Sölufulltrúar óskast til starfa!

Óskum eftir að ráða hressa og duglega einstaklinga í símsölu bæði á daginn og kvöldin. Vinsamlegast sendið umsóknir og ferilskrá á netfangið oflun@oflun.is fyrir þriðjudaginn 13. nóvember.

Vinsælasti spjallþáttur heims

ellen
the ellen degeneres show

Alla virka daga klukkan 17.35
endursýndur á Stöð 2 Gull klukkan 19.00

FÁÐU ÞÉR ÁSKRIFT | 512 5100 | STÖD2.IS | VERSLANIR VODAFONE | VERSLANIR OG ÞJÓNUSTUVER SÍMANS 800 7000

KOMDU UPPLÝSINGUM UM ÞAÐ SEM ÞÚ TELUR ÓLÖGLEGT EFNI Á NETINU TIL RÉTTRA YFIRVALDA

SAFT

www.saft.is

Jólainnkaupin heima í stofu

Verslun gegnum netið getur reynst afar þægileg, sérstaklega fyrir þá sem vilja sem minnst út úr húsi eða eiga erfitt um vik. Brátt fer í hönd einn mesti verslunarmánuður ársins og óar marga við ösinni sem myndast í verslunarmiðstöðvum. Það er hins vegar engin ástæða til þess að fara út, hægt er að gera nánast öll jólainnkaupin á netinu.

Stærsti hausverkurinn eru jafnan gjafirnar og oft þarf að fara margar ferðir milli búða til að finna það rétta. Á netinu er að auðvitað finna allt sem hugurinn gírnist, allt frá leikföngum upp í sportbíla, en til að einfalda málið gæti verið ráð að kaupa einungis bækur þessi jólin. Til dæmis á www.amazon.com

● Jólafoðin er lítið mál að versla á netinu og flestar tískubúðir heims bjóða einnig upp á vefverslun. Athuga þarf þó að ekki senda allar erlendar vefverslanir til Íslands. Ef verslað er gegnum www.shopusa.is skila kaupin sér alla leið.

● Sparaðu þér ferðina út í skóg að saga niður jólatré og pantaðu gefitré gegnum www.ebay.com

● Jólamatinn er einnig hægt að kaupa gegnum netið til að forðast ótröðina við afgreiðslukassana. Einhverjar matvöruverslanir á landinu bjóða upp á heimsendingarþjónustu auk þess sem einfalt er að kaupa jólahlaðborð af veislupjónustu. Þá þarf ekki einu sinni að elda matinn sjálfur.



Gervijólatré fæst í gegnum ebay.com. Þá þarf ekki að fara út í skóg að saga.



Hægt er að panta tilbúinn jólamat í gegnum veislupjónustu.



Hæglega má gera öll jólainnkaupin sitjandi heima í stofu og forðast þannig ós og ótröð í verslunarmiðstöðvum.



Jólagjafirnar eru jafnan mikill hausverkur. Með því að kaupa bækur gegnum amazon.com má einfalda málið til muna.

Sex leiðir til að tryggja betri sölu

Æ fleiri neytendur og kaupmenn uppgötva kosti netverslunar. Á heimsvísu er áætlað að netverslun muni meira en tvöfaldast milli ára 2012 og 2013. Vefsíðufyrirtækið **Allra Átta** sérhannar vefsíður netverslana sem styrkja ímynd þeirra og hvetur til verslunar.

Reynslan sýnir að auðveldara er að selja sumar vörur en aðrar á netinu,“ segir Jón Trausti Snorrason, eigandi vefsíðufyrirtækisins Allra átta.

Hann vekur athygli á að val á samstarfsaðila skipti sköpum þegar stunda á verslun og viðskipt á netinu og mælir með að áhugasamir hringi jafnvel í viðskiptavinum hugbúnaðarfyrirtækja í ósk um meðmæli.

„Val á netverslunarkerfum skiptir líka miklu máli; hvort það sér leitarvélavænt, með tengingu við Póstinn, öruggar síður og greiðslugáttir og tungumála-stuðning ef selja á vörunar erlendis,“ tekur Jón Trausti sem dæmi.

Hann segir rekstur netverslunar svipaða því og að reka litla búð við Laugaveg.

„Það kostar svipað og er álíka tímafrekt. Því er alltaf æskilegt að verslunarstjóri sé ábyrgur fyrir vörum sem fara í netverslunina, sölufurlinu og afhendingu.“

Að sögn Jóns Trausta eykst netverslun jafnt og þétt í heiminum og verður æ fjölbreyttari.

„Það er ekki nóg að koma vefverslun í loftið og halda síðan að viðskiptavinir komi af sjálfu sér til að versla. Vefsíðan þarf að finnast á leitarvélum eins og Google og jafnvel vera kynnt eftir hefðbundnum leiðum, með auglýsingu á prenti eða skjámiðlum. Eigi síðan að finnast í leitarniður-

stöðum þarf líka að huga að leitarvélabestun,“ útskýrir Jón Trausti þegar kemur að markaðssetningu.

Samkvæmt upplýsingum frá Hagstofu Íslands verslaði um helmingur netnotenda vörur eða þjónustu í gegnum vefsíður á árinu 2011.

„Þar keyptu heimilisfeður bækur, unga fólkíð tónlist og inn eign á síma og konurnar fót, skó og fylgihluti. Þótt meirihluti verslunar fari enn fram í hefðbundnum búðum hafa bæði neytendur og kaupmenn uppgötvað augljósa kosti netverslunar,“ upplýsir Jón Trausti.

Samkvæmt Hagstofunni voru algengustu kaupin á netinu 2011 tengd ferðaþjónustu.

„Þar á meðal voru farmíðar, gisting og bílaleigubílar en fast á eftir kom fjarskiptaþjónusta, bækur og hugbúnaður, síðan fót og handverk og hefur sú vara tekið augljósan kipp sem söluvarningur á netinu,“ segir Jón Trausti.

Á heimsvísu er áætlað að netverslun muni meira en tvöfaldast milli ára 2012 og 2013 og að sala á netinu fari yfir 1,25 billjónir Bandaríkjadala í lok árs 2013.

Allra Átta er í Bolholti 4. Sími 588 8885. Veffang: www.8.is.

Til hliðar má sjá dæmi um vel heppnaðar og vinsælar netverslanir: sportis.is og zoon.is.



KYNNING: Jón Trausti Snorrason eigandi Allra átta og Björn Jóhannsson markaðsstjóri

LEIÐIRNAR SEX

1. Vinsælustu vörurnar á forsiðu (út frá mælingum).
2. Einfalt kaupferli (hraðkaup án innskráningar).
3. Frí heimsending (um allt land).
4. Skilnatrygging (auðvelt að fá að skipta eða skila vöru).
5. Betra verð á netinu (það á að vera hagkvæmara að versla á netinu).
6. Vörur í boði sem fást aðeins á netinu (einstakar og í takmörkuðu magni).





HIN GÖMLU KYNNI GLEYMAST EY

Margir muna eftir gömlu, góðu vörulistunum frá Freemans, Kays og Argos. Í þeim var hægt að gera reyfarakaup og fá mýmargt í fataskápinn og til heimilisins sem aldrei sást í verslunum hér heima. Í dag eru þessir sömu listar löngu orðnir að vefverslunum þar sem fletta má í gegnum vöruúrvalið í rólegheitum á netinu í stað þess að rogast um með niðþunga verðlista. Í vefverslunum má iðulega finna hagstæð tilboð og nú um stundir mikið um fagurt

góss og fatnað til jóllanna á fádæma góðu verði.

Sjá www.freemans.com, www.kando.com og www.argos.co.uk.



MISMUNANDI ÁLÖGUR

Þegar vörur eru skoðaðar á erlendum síðum á netinu er verðið gefið upp í erlendri mynt eins og gefur að skilja. Eftir er að bæta við aðflutningsgjöldum sem samanstanda af vörugjöldum, tollum, sköttum og ýmsum öðrum gjöldum sem innheimt eru við innflutning.

Á heimasíðu Tollstjóra er að finna reiknivél þar sem hægt er að slá inn verð á vöru og fá útreikning á þeim gjöldum sem leggjast á hana við innflutning. Aðflutningsgjöld eru mismunandi há eftir vöruflokkum og því þarf að velja viðeigandi vöruflokk í reiknivél Tollstjóra.

Hér eru dæmi: Ef keypt er myndavél, sem með flutningskostnaði kostar 20 þúsund, leggjast 5100 krónur ofan á. Sé hins vegar keypt baðkar leggjast 11.575 krónur ofan á það. Endanlegt verð vörunnar er hún kemur til landsins getur því verið mun hærra en uppgæfið verð á heimasíðu og er það mjög mismunandi milli vöruflokka.



MIKIL NETSALA

Bandaríska hagstofan birti nýlega tölur yfir sölu ýmissa vöruflokka í Bandaríkjunum þar sem borin er saman sala á netinu og í hefðbundnum verslunum. Þar kemur meðal annars fram að margir vöruflokkar seljast miklu betur í netverslunum en í hefðbundnum verslunum. Meðal þeirra vöruflokka eru til dæmis bækur, raftæki, matvara, húsgögn, tónlist og myndbönd auk áfengis. Þessir vöruflokkar seljast 40-60% betur í netverslunum. Flestir aðrir vöruflokkar seljast betur í netverslunum þótt munurinn sé minni en í fyrrgreindum vöruflokkum. Þannig seljast skrifstofuvörur, íþróttavörur, leikföng og tölvuleikir frekar í netverslunum en í hefðbundnum verslunum. Lítil munur er þó enn á sölu tölva og forrita. Einungis einn vöruflokkur sker sig úr með miklu hærri sölu í verslunum en netverslunum og er það lyf og heilsuvörur. Þar fara um 10% sölnnar fram í netverslunum.

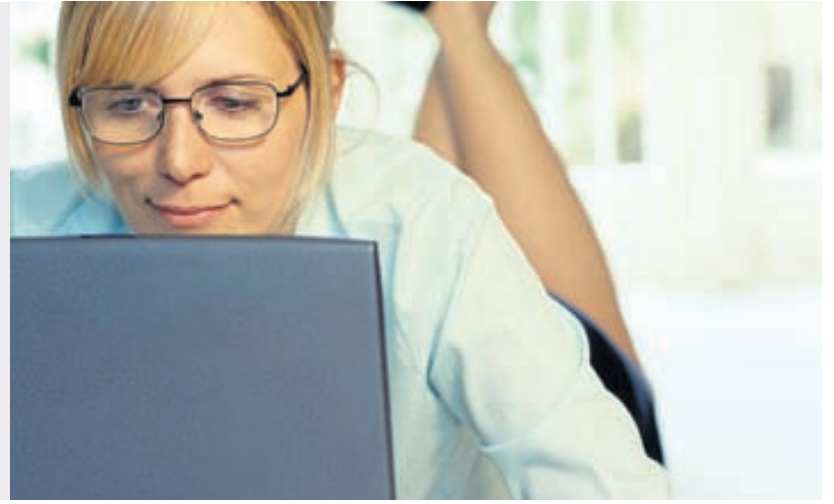

Þjónustan lækkar verulega þann tækni- og kostnaðarþröskuld sem fyrirtæki hafa áður þurft að yfirstíga til að geta byrjað að nýta sér möguleika þess markaðstorgs sem internetið er.

Opnaðu vefverslun á örfáum mínútum

Ungt íslenskt hugbúnaðarfyrirtæki er að breyta því hvernig fyrirtæki geta látið að sér kveða í vefverslun.

Karfa.is er fullkomin og einföld leið til að opna vefverslun. Boðið er upp á sérsniðnar láusnir en líka sjálfvirkar söluláusnir sem þýða að einstaklingur með góða hugmynd að verslun getur byrjað reksturinn í sófanum heima og verið kominn með netbúð í loftið á innan við hálf tíma.

Vefverslunarkerfið Karfa.is er selt í áskrift. Ódýrasti pakkinn kostar 5.900 krónur á mánuði og innifelur meðal annars vefsvæði og greiðslukortþjónustu. Til eru fyrirframhönnuð verslunarútlit sem áskrifendur geta valið um en auk þess er hægt að fá sérútbúnaðar láusnir ef þarf og til dæmis láta

hanna sérstaka umgjörð utan um verslunina eða tengja vefsölukerfið við lager- og bókhaldsforrit.

Karfa.is fór í loftið í vor og áskrifendahópurinn stækkar hratt og örugglega. Þjónusta sem þessi lækkar verulega þann tækni- og kostnaðarþröskuld sem fyrirtæki hafa áður þurft að yfirstíga til að geta byrjað að nýta sér möguleika þess markaðstorgs sem internetið er. Fyrir fimm árum var ekki óalgengt að það kostaði 500-800.000 krónur fyrir meðalstórt fyrirtæki að opna vefverslun, en nú er hægt að byrja að selja á netinu á örstuttum tíma og fyrir brot af kostnaðinum.

Jafnvel á litlum markaði eins og Íslandi er netið spennandi verslunarstaður og hægt að finna ýmis dæmi hér á landi um vefverslanir sem gera það gott með litlum tilkostnaði og lítilli yfirbyggingu. Fyrir verslun í Reykjavík getur það stækkað markaðinn verulega að fara á netið, og nær hún þannig betur til neytenda á landsbyggðinni og svo öfugt.

Mikil þróunarvinna liggur að baki Körfu.is og varð fyrsti vísirinn að þessari lausn til árið 2006. Forritið hentar ekki bara fyrir íslenska markaðinn og er markaði sett á erlenda markaði, meðal annars Skandinavíu. Fyrirtækinu hefur tekist að skapa mjög háþróaða lausn sem ætti að geta höfðað til einrykja, smærri og stærri fyrirtækja víða.

 **Karfa.is**

Opnaðu vefverslun strax í dag!

Skoðaðu nánar á www.karfa.is
eða hringdu í 547-4000 fyrir frekari upplýsingar



5
ÁRA

Castello

PIZZERIA

5
ÁRA



Ekta eldbakaðar
pízzur eins og
þær eiga
að vera



Alltaf ferskasta
hráefnið sem
völ er á

Í tilefni 5 ára afmælis Castello bjóðum við upp á 40% afslátt af sóttum pizzum

Heimsendingar Tilboð

Stór pizza m/2 áleggstegundum,
stór brauðstangir og 2L gos
3.450 kr.

Mið pizza m/2 áleggstegundum,
lítill brauðstangir og 1L gos
2.700 kr.

5
ÁRA

40%
Afsláttur
af sóttum
pizzum

Opnunartímar

Dalvegur 2 Kóp
Opið alla daga
11-24

Dalshraun 13, Hafn
Sun-Fim: 11-23
Fös-Lau: 11-23:30

www.castello.is
S:577 3333



Reykjavíkurborg
Umverfis- og skipulagssvið

Auglýsing um breytingar á deiliskipulagi í Reykjavík

Í samræmi við 43. gr. skipulagslaga nr. 123/2010, eru hér með auglýstar tillögur að breytingum á deiliskipulagi í Reykjavík.

Háskóli Íslands, vestan Suðurgötu

Tillaga að breytingu á deiliskipulagi Háskóla Íslands vestan Suðurgötu. Deiliskipulagsbreyting tekur til lóðar Stofnunar Vigdísar Finnbogadóttur, lóð A1 svæði B á Háskólasvæði. Helstu breytingar eru þær að byggingarreitur undir Suðurgötu og byggingarreitur neðanjarðar við austurhlíð húss stækka lítills háttar, auk þess sem nýr byggingarreitur fyrir sorpgeymslu er afmarkaður við vesturhlíð hússins. Nánar um tillöguna vísast til kynningargagna.

Suðurhlíð 9, Klettaskóli

Tillaga að breytingu á deiliskipulagi Suðurhlíða vegna lóðarinnar nr. 9 við Suðurhlíð, Klettaskóla. Í breytingunni felst uppbygging á lóðinni m.a. breyting á byggingarreit, aukning á byggingarmagni og því að gert er ráð fyrir boltagerði á lóðinni. Nánar um tillöguna vísast til kynningargagna.

Tillögurnar liggja frammi í þjónustuveri Reykjavíkurborgar að Borgartúni 12-14, 1. hæð, virka daga kl. 8:20 – 16:15, frá 12. nóvember 2012 til og með 24. desember 2012. Einnig má sjá tillögurnar á heimasíðu sviðsins, www.skipbygg.is. Eru þeir sem telja sig eiga hagsmuna að gæta hvattir til að kynna sér tillögurnar. Ábendingum og athugasemdum við tillögurnar skal skila skriflega eða á netfangið skipulag@reykjavik.is, til umhverfis- og skipulagssviðs eigi síðar en 24. desember 2012. Vinsamlegast notið uppgefið netfang fyrir innsendar athugasemdir með tölvupósti.

Reykjavík 12. nóvember 2012
Skipulagsstjóri Reykjavíkur

BORGARTÚNI 12-14 - 105 REYKJAVÍK - SÍMI 411 1111 - MYNDSENDIR 411 3071



Vorönn 2013

Innritun nýnema á vorönn 2013 stendur yfir.

Umsóknir um skólavist í dagskóla FB eru rafrænar í gegnum hnapp á heimasíðu skólans „INNTRITUN Í DAGSKÓLA“.

Innritun lýkur föstudaginn 23. nóvember nk.

Skrifstofa skólans er opin frá kl. 8 – 15.

Allar nánari upplýsingar á heimasíðu skólans, www.fb.is.

Fjölbrotaskólinn í Breiðholti, Austurbergi 5, 111 Reykjavík
Sími 570 5600, fax 567 0389, vefpóstur fb@fb.is

STÆRSTI HÚSNÆÐISVEFUR LANDSINS

FÉLAG FASTEIGNASALA **vísir**

Ótrúlegt úrval íbúða til sölu eða leigu!

FASTEIGNIR.IS



Barnaheill
Save the Children á Íslandi

Vissir þú að...
ofdrækur er ein
birtingarmynd va hrækslu?

» Ráðningarþjónusta

Leitar þú að starfsmanni?

HH Ráðgjöf hefur vönduð vinnubrögð og fagmennsku að leiðarljósi. Við leggjum metnað okkar í að veita afburðarþjónustu og finna réttan einstakling fyrir þá aðila sem leita okkar aðstoðar við ráðningu starfsfólks.

» Kostir þess að nýta sér þjónustu HH Ráðgjafar eru m.a.:

■ Vinnusparnaður

Við vinnum úr umsóknum, leitum í gagnagrunni okkar, tökum forviðtöl og öflum umsagna.

■ Markviss leit

Sérskrifaður hugbúnaður gerir leit afar markvissa og tryggir að við finnum hæfasta einstaklinginn.

■ Þriggja mánaða ábyrgð

Ef starfsmaður hættir störfum innan þriggja mánaða er ráðning í hans stað án endurgjalds.

■ Ekkert staðfestingargjald

Við leggjum áherslu á að rækta árangursríkt og ánægjulegt langtímasamband við viðskiptavinum okkar og því greiðir þú ekkert ef ekki verður af ráðningu.

■ Fjöldi hæfra umsækjenda

Fjöldi umsækjenda er á skrá í almennum gagnagrunni okkar sem tryggir að við finnum rétta einstaklinginn fyrir starfið.

■ Fjölbreyttar þjónustuleiðir

Í boði eru fjölbreyttar þjónustuleiðir sniðnar að þörfum og væntingum viðskiptavina okkar. Þú finnur lausnina hjá okkur.

■ Reynsla og þekking

Hjá HH Ráðgjöf starfa sérfræðingar á sviði starfsmannamála sem búa m.a. yfir mikilli reynslu af ráðningum og hagnýtri menntun.

■ Sanngjarnt verð

Þjóðum mjög hagstætt og samkeppnishæft verð á þjónustu okkar. Gerðu verðsamanburð!

HH Ráðgjöf er alhliða ráðningarþjónusta og við státum okkur af því að veita framúrskarandi þjónustu hvort sem um ræðir ráðningu ófaglærðra, faglærðra eða sérfræðinga.

» Ráðgjafar okkar veita fúslega frekari upplýsingar í síma 561 5900 eða sendu okkur tölvupóst: hhr@hhr.is

HH
RÁÐGJÖF
RÁÐNINGARÞJÓNUSTA



SUBARU

Confidence in Motion

SPARNEYTNIR OG TRAUSTIR

Gerðu örugg bílakaup – veldu Subaru



Subaru XV sjálfskiptur 4WD

Verð frá: 5.890.000 kr.



6,6 l / 100 km

í blönduðum akstri



FRUMSÝNUM 2013 ÁRGERÐ

Subaru Outback LUX sjálfskiptur 4WD

Verð frá: 6.490.000 kr.



7,6 l / 100 km

í blönduðum akstri



TILBOÐ

Subaru Forester sjálfskiptur 4WD

Verð frá: 5.890.000 kr.



7,5 l / 100 km

í blönduðum akstri

Aukahlutapakki að verðmæti

450.000 kr. fylgir nokkrum

Subaru Forester:

- Húddhlíf
- Stuðarahlíf
- Gluggahlífar
- Dráttarbeisli
- Heilsársdekk



SÉRSTAÐA SUBARU

Ólíkt mörgum nýjum jepplingum, sem margir hverjir eru einungis með hjálpardríf til að bregðast við í krefjandi aðstæðum, er Subaru með sitengt aldríf sem deilir sífellt afli jafnt milli fram- og afturáss. Þú getur því treyst á akstursöryggi og stöðugleika Subaru.



Í 40 ár hefur Subaru smíðað fjórhjóladríf í sína bíla sem njóta algerrar sérstöðu. Fjórhjóladríf í Subaru er svokallað „Symmetrical“ fjórhjóladríf með lágréttri BOXER vél og því er það jafn þungt frá vinstri til hægri. Þannig fæst aukinn stöðugleiki og öryggi í akstri.



krossgáta

1		2	3	4	5
6	7		8		
9		10		11	
12			13		
	14				15
16			17		
18		19		20	
21					

LÁRÉTT
2. nautasteik, 6. í röð, 8. fornafn, 9. háttur, 11. leita að, 12. orðtak, 14. urga, 16. pot, 17. ennpá, 18. blóm, 20. tveir eins, 21. hvæs.

LÓDRÉTT
1. helminguð, 3. umhverfis, 4. gróðrahyggja, 5. af, 7. tónsvið, 10. eldsneyti, 13. atvikast, 15. sál, 16. hluti verkfæris, 19. sjó.

LAUSN
andl, 16. orf, 19. sæk, 5. frá, 7. þarfir, 10. gas, 13. ske, 15. LÓDRÉTT: 1. hálf, 3. um, 4. fegind, enn, 18. rós, 20. dd, 21. fræs. LÁRÉTT: 2. þuff, 6. áb, 8. mér, 9. lag, 11. gá, 12. frasi, 14. ískra, 16. of, 17.

Hvað á barnið að heita?

BAKÞANKAR
sr. Sigurðar Árna Þórðarsonar



Státinn strákur kom í heiminn 10. Snóvember. Það var ekki beðið með skírni því strax daginn eftir var farið með hann í kirkju og hann var ausinn vatni. Og þá var hann orðinn borgari tíma og eilífðar, fæddur inn í heiminn en líka himininn. En nafnið? Marteinn. Var það nafn úr fjölskyldunni eða út í loftið? Enginn afi hét því nafni, það var ekki fjölskyldunafn og þó alls ekki út í loftið. Drengurinn var skírður á Marteinsmessu, 11. nóvember. Sá dagur er helgaður heilögum Marteini frá Tours. Drengurinn fékk dýrlingsnafnið en var líka Lúther og síðar frægur siðbótarmaður.

vel pínlegar þegar þau spinna nafn – út í loftið.

OG hvað á barnið svo að heita? Fólk í fjölmöldum er dýrlingslíki og hefur áhrif á nefningar á Íslandi og erlendis. Knattspyrnugóði Christano Ronaldo er t.d. ekki aðeins Jesú Krists heldur heitir eftir Ronald Reagan! Íþróttahetjur, poppstjörnur, menningarvitar, náttúrufyrirbæri, dýr og fuglar hafa áhrif á nafngjöf barna. Og það er nýsköpun í nafnatískunni og mörg ný nöfn eru snjöll og góð.

SVO er komið að skírnarathöfninni. Spenna ríkir jafnan þegar ekki er búið að tilkynna nafnið fyrirfram. En stundum verða ástvinir fyrir áfalli þegar ekki er nefnt eins og fólk vonaði eða bjóst við. Ég hef horft í augu þúsunda við skírni og numið tilfinningarnar og komist að þeirri niðurstöðu að ömmur, afar og ástvinir gera sér mun meiri nafnvonir en foreldrar skírnarbarna átta sig almennt á. Að eiga nafna eða nöfnu er stundum dýpsta þrá eldra fólksins. Af hverju? Litlir nafnar eða nöfnur staðfesta fyrir fólki gildi þess í keðju kynslóða. Á barnið að heita Gaga, náttúrunafni, út í loftið eða í höfuð á ömmu eða afa? Nafngjöf er ekkert smámál og skírni er ofurmál. Vöndum okkur.

HVAÐ á barnið að heita? Nú geta allir veitt af vefnum eyðublað um nafngjöf, fyllt út og sent til Þjóðskrár. Nafngjöf og skírni eru sitthvað þó oftast fari saman. Sumir foreldrar nefna börn sín strax við fæðingu og skrá nafnið. En svo er líka oft passað vel að enginn fái að vita fyrir en presturinn spyr. Óvitarnir kjafta stundum frá ef þeir heyra hvísl pabba og mömmu. Og það er ekki ráðlegt að láta ung börn segja nafn barnsins í skírnarathöfninni. Slíkar uppkomur geta orðið kátlegar og jafn-

DÝRLINGUR 12. nóvember er Jósafat.

BARNALEIKSÝNING
ÁRSINS 2012

Skrímslíð
litla systir mín

SÝNINGAR Í NORRÆNA HÚSINU Í NÓVEMBER OG DESEMBER 2012

- Lau. 10. nóv. kl. 14.00 **U** 16.00 **U**
- Sun. 11. nóv. kl. 14.00 **U** 16.00 **U**
- Lau. 24. nóv. kl. 14.00 **U** 16.00 **U**
- Sun. 25. nóv. kl. 14.00 **U** 16.00 **U**
- Lau. 1. des. kl. 12.00 **aukas.** 14.00 **Ö** 16.00
- Sun. 2. des. kl. 12.00 **aukas.** 14.00 **Ö** 16.00

Ath. aðeins þessar 3 sýningarhelgar!



„Skrímslíð litla systir mín er ein magnaðasta leiksýning sem ég hef séð.“ I.G. Mbl

- ★★★★★ E.B. Fbl
- ★★★★★ J.V.J. DV



Miðasala hafin á midi.is
Nánari upplýsingar á tiufingur.is

myndasögur

■ Pondus

Eftir Frode Øverli



■ Gelgjan

Eftir Jerry Scott & Jim Borgman



■ Handan við hornið

Eftir Tony Lopes



■ Barnalán

Eftir Jerry Scott & Rick Kirkman

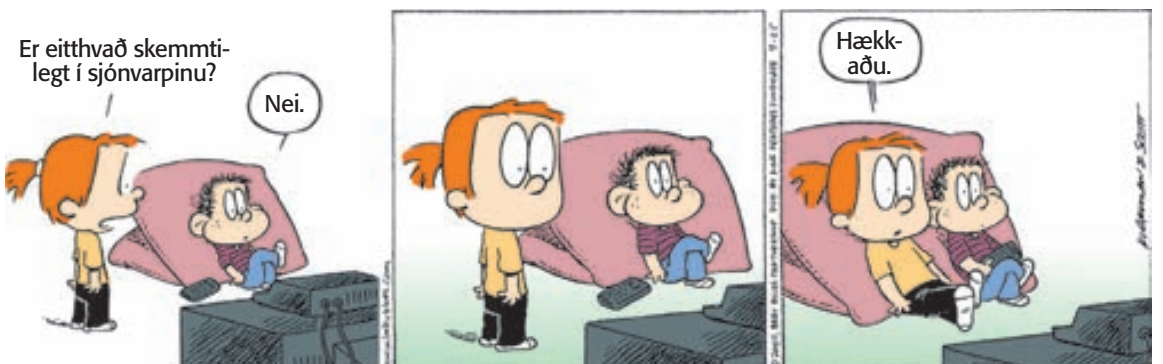

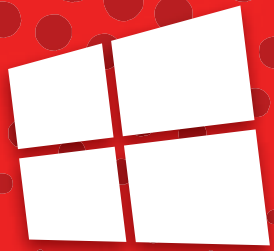

Windows 8

TOSHIBA



15,6" INTEL DUAL CORE

Hagkvæm Windows 8 fartölva sem hentar vel fyrir alla hefðbundna tölvuvinnslu. 15,6" skjár, Intel Dual Core örgjörvi, 4GB vinnsluminni og 320 GB hörðum disk.

Toshiba C850-19D

79.990



15,6" INTEL PENTIUM

Intel Pentium örgjörvi, stórt 6GB minni, Intel HD Graphics skjákort og 640GB harður diskur. USB3.0 tengi margfaldar flutningshraða á gögnum og HDMI tengi tryggir hámarksgeði í tengingu við sjónvarp eða hljómtæki.

TOS SAT C855-1U8

109.990



INTEL PENTIUM

acer ACER AO 756-012

Mjög létt og nett með Intel Pentium örgjörva. 11,6" skjár, 4GB vinnsluminni og stór 500 GB harður diskur. Kemur uppsett með nýja Windows 8 stýrikerfinu.

89.990



15,6" INTEL PENTIUM

TOSHIBA TOSHIBA SAT C850-1C8

Góður örgjörvi og Intel Graphics 3000 skjástýring. 4GB vinnsluminni og 500 GB harður diskur.

99.990



INTEL CORE i5

TOSHIBA TOSHIBA SAT C855-1VU

Mikið fyrir peninginn í þessari kraftmiklu 15,6" fartölvu sem kemur með Intel i5 örgjörva.

Sérstaklega skemmtilega hönnuð í flottum hvítum lit.

129.990



GEFORCE SKJÁKORT OG 8GB MINNI

15,6"

ASUS ASUS S56CM-XX043H

Kröftug fartölva með Intel i5 örgjörva og frábæru 2GB GeForce GT635M skjákorti og 8GB vinnsluminni. 500GB harður diskur.

169.990



13,3" ULTRABOOK MEÐ HYBRID DISK

ASUS ASUS UX32A-R3024H

Örpunn Zenbook úr verðlaunalínu frá Asus. Hybrid diskur með 24GB SSD og 500 GB hörðum disk. 13,3" skjár, Intel Core i3. Mjög létt og töff með langri rafhlöuendingu.

179.990



SÚ BESTA Í LEIKINA

ASUS

ASUS G75VW-T1392H

Þriðju kynslóðar Intel i7 örgjörvi, 17,3" Full HD skjár, nVidia GeForce GTX 670M 3GB GDDRS leikjaskákort, 8GB vinnsluminni og 750GB harður diskur.

299.990

tl.is



STÆRSTA TÖLVUVERSLUN LANDSINS

TÖLVU LISTINN

REYKJAVÍK
SUÐURLANDSBRÁUT 26
Sími 414 1700

AKUREYRI
GLERÁRGÖTU 30
Sími 414 1730

EGILSSTAÐIR
KAUPVANGI 6
Sími 414 1735

KEFLAVÍK
HAFNARGÖTU 90
Sími 414 1740

SELFOSS
AUSTURVEGI 34
Sími 414 1745

HAFNARFJÖRÐUR
REYKJAVÍKURVEGI 66
Sími 414 1750

MCLEMORE Á KEX Kvartett trommuleikarans Scott McLemore kemur fram á þriðjudagsdjasskvöldi Kex annað kvöld. Auk McLemore skipa hljómsveitina þau Sunna Gunnlaugsdóttir á píanó, Andrés Þór Gunnlaugsson á gítar, og Róbert Þórhalls-son á bassa. Á dagskránni verða lög af glænjum geisladiski Scotts sem ber titlinni „Remote location“. Aðgangur er ókeypis.

HVAÐ? HVENÆR? HVAR?

Mánudagur 12. nóvember

Fyrirlestrar

12.00 Stofnun Vigdísar Finnbogadóttur í erlendum tungumálum stendur fyrir kynningu á verkum Enrique del Acebo Inánez, rithöfundar og prófessors. Kynningin ber yfirskriftina Órsagan: Bókmenntaform samtímans? og fer fram í stofu 206 í Odda, Háskóla

Íslands. Ibáñez flytur erindi sitt á ensku en annað fer fram á íslensku.

12.00 Mats Persson, forstöðumaður hugveitunnar Open Europe í Lundúnum flytur fyrirlestur í boði Rannsóknarseturs um nýsköpun og hagvöxt og Evrópuvaktarinnar. Fyrirlesturinn fjallar um samkeppnishæfni Evrópu í ljósi samrunaþróunarinnar. Björn Bjarnason, fyrirverandi dómsmálaráðgjafi verður fundarstjóri fundarinnar sem fer fram á ensku.

12.00 Konfúsíusarstofnunin Norður- ljós kynnir fyrirlestur Barts Dessein, Nyr



konfúsíanismi og umboð himinsins. Fyrirlesturinn fer fram í stofu 102 í Gimli Háskóla Íslands og er aðgangur ókeypis.

Upplýsingar um viðburði sendist á hvar@frettabladid.is

Gallerí Fold í 20 ár 1992–2012



Myndlistaruppboð

Lýkur 12. nóvember

Keramíkuuppboð

10. – 19. nóvember

Erum einnig að taka á móti gull- og silfurmunum á uppboði.

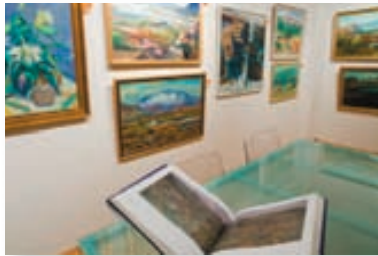

Listmunauppboð

Nú eru síðustu forvöð að koma verkum á uppboð fyrir jól.

Fyrir viðskiptavinum leitum við að verkum eftir: Louisu Matthíasdóttur, Þórarinn B. Þorláksson, Svavar Guðnason og Nínu Tryggvadóttur. Áhugasamir geta haft samband í síma 551-0400

Opið virka daga 10–18, laugard. 11–16, sunnud. 14–16

Rauðarárstígur 14 · sími 551 0400 · www.myndlist.is



VÍKINGUR HEIÐAR Hægi kafli Keisararakonsertsins eftir Beethoven kom vel út í sannfærandi túlkun Víkings Heiðars. Blæbrigði voru fallega mótuð og sönglínur himneskar.

Svitnaði blóði

Tónlist ★★★★★

Verk eftir Beethoven og Messiaen

Sinfóníuhljómsveit Íslands í Hörpu, 8. maí

Einleikari: Víkingur Heiðar Ólafsson. Einsöngvarar: Sveinn Dúa Hjörleifsson, Herdís Anna Jónasdóttir og Jóhann Smári Sævarsson. Stjórnandi: Ilan Volkov.

Græna tónleikaröð Sinfóníunnar var lengi vel helguð Vínarvölsum og mjög vinsælum klassískum verkum. En greinilega ekki lengur. Á fimmtudagskvöldið voru á dagskrá Keisararakonsert Beethoven, sem að vísu ER mjög vinsæll, en líka sjaldheyrð óratória eftir sama tónskáld, Kristur á Ólúfjallinu. Í þokkabót var svo leikið Et exspecto resurrectionem mortuorum eftir Messiaen. Það er ekki beint tónlist sem er skyld Dónárvalsinum.

Keisararakonsertin var fyrstur. Beethoven sjálfur kallaði hann ekki þessu nafni, það kom síðar, sennilega vegna þess hve tignarlegur hann er. Hægi kaflinn er eitt hið fegursta sem hann samdi. Kaflinn kom vel út í sannfærandi túlkun Víkings Heiðars Ólafssonar undir stjórn Ilan Volkov. Blæbrigðin voru fallega mótuð, sönglínurnar himneskar. Fyrsti kaflinn var líka frábær, fullur af fjöri og skemmtilegum tilþrifum. Auk þess var samspil einleikara og hljómsveitar nákvæmt.

Ef hægt er að finna að einhverju, þá var það helst síðasti kaflinn, sem var í hraðasta lagi. Beethoven skrifaði þar allegro ma non troppo, sem þýðir hratt en ekki um of. Ef kaflinn er of hraður missir tónlistin dýptina og tignarleikann. Í staðinn verður hún að hálfgerðu gríni sem að mínu mati á ekki heima í þessu verki.

Eftir hlé var Kristur á Ólúfjallinu á dagskránni. Óratórían fjallar um það þegar Kristur biðst fyrir skömmu áður en hann er tekinn höndum, og svitnar blóði. Volkov stjórnaði af glæsibrag, yfirbragðið var fremur þurr og stílhreint, sem passaði við trúarstemninguna í verkinu.

Tveir einsöngvarar voru í aðalhlutverki, þau Sveinn Dúa Hjörleifsson tenór í hlutverki Jesú, og Herdís Anna Jónasdóttir sópran sem var svokallaður ljós-engill. Það er undarleg þýðing á seraphim, sem eru logandi englar með sex vængi. Í mörgum sálum á Íslensku sem ég hef séð eru þeir einfaldlega kallaðir serafar. Slíkar verur, og englar yfirleitt, eru fremur óhugnanlegir (þó að þeir séu þjónar Guðs), enda verður fólk oftast hrætt í Biblíunni þegar þeir birtast.

Herdís Anna er vissulega frábær söngkona, og hún stóð sig þrýðilega, en rödd hennar er of fingerð fyrir svo völdugt hlutverk. Sveinn Dúa vantaði líka kraftinn í hæðina í raddsviðinu, en það var engu að síður ánægjulegt að hlusta á hann. Hann hefur fallega rödd sem hefur vaxið síðan ég heyrði hana síðast. Hún er mjúk og létt og hentar ákaflega vel í óratóríu.

Þriðja einsöngshlutverkið, Pétur postuli, var í höndunum á Jóhanni Smára Sævarssyni bassa. Það er miklu minna, en kom ágætlega út. Einnig söng Mótettukór Hallgrímskirkju (undir stjórn Harðar Áskelssonar) og gerði það fallega. Hljómsveitin spilaði líka af kostgæfni.

Tónleikunum lauk um hálf-tíu leytið. Klukkan tíu var komið að hinum svokallaða Eftirleik. Það er ný tónleikaröð sem er helguð öndvegissveitum úr samtímanum, bæði innlendum og erlendum. Þetta er sniðugt; lengi vel var eina nútímatónlistin í boði hér ný íslensk verk. Maður fékk engan samburð við það besta utan úr heimi. Et exspecto resurrectionem mortuorum eftir Messiaen fjallar um upprisu dauðra eins og hún er skilgreind af kaþólsku kirkjunni. Tónsmíðin er fyrir blásara og slagverk og var ótrúlega mögnuð undir stjórn Volkovs. Tæknilega séð var flutningurinn fullkominn, stemningin var hugleiðslukennd; útkoman var samfelldur unaður.

Jónas Sen

Niðurstaða: Almennt skemmtilegir tónleikar, flottur einleikur, ágætur einsöngur, frábært nútímaverk.

Flutningur á Lækningastofu:

Hef flutt lækningastofu mína í Stóra - Turn á 9. hæð í Kringlunni.

Viðtalsbeiðni áfram í síma: 588 8557

Einar Guðmundsson læknir
Sérgrein: Geðlækningar



– FYRIRTÆKI VERÐUR TIL –



Sköpunarsaga Marel

Úr háskólaverkefni í forystu á alþjóðamarkaði

Þriðjudaginn 13. nóvember kl. 12.00 í Hátíðasal Aðalbyggingar Háskóla Íslands í Alþjóðlegu athafnavikunni.

Um er að ræða fyrirlestur í nýrri fyrirlestraröð Háskóla Íslands um nýsköpun og stofnun fyrirtækja sem ber yfirskriftina **Fyrirtæki verður til**.

Rögvaldur Ólafsson, dósent við Háskóla Íslands og einn upphafsmanna Marel, Gylfi Aðalsteinsson, fyrsti framkvæmdastjóri Marel, Kristinn Andersen, verkfræðingur og rannsóknarstjóri hjá Marel og Hrund Rudolfssdóttir, framkvæmdastjóri starfsþróunar hjá Marel, fjalla um upphafsár fyrirtækisins, þróun þess og þann lærdóm sem draga má af sögu þess.

Marel er eitt þeirra fyrirtækja sem orðið hafa til innan Háskóla Íslands og gott dæmi um hvernig lítil hugmynd verður að öflugu fyrirtæki sem byggir vöxt sinn og þróun á sífældri nýsköpun.

Allir velkomnir meðan húsrúm leyfir.



HÁSKÓLI ÍSLANDS

www.hi.is



zoom-zoom

Mazda2

TAKARA EDITION

Takara er japanskt orð yfir fjársjóð. Takara sérútgáfan er sparneytinn, hagkvæmur lúxus borgarbíll. Tékkaðu á hagstæðu verði, lágum rekstrar-kostnaði og lítilli eyðslu. Þú sérð að Mazda2 Takara er fjársjóðsfundur. Prófaðu og gerðu samanburð. Mundu að Mazda er frábær í endursölu. Gerðu góð kaup núna.



Á meðal búnaðar eru álfelgur 15", rafdrifnar rúður framan og aftan, tölvustýrð miðstöð með loftkælingu leðurstýri, aksturstölva ásamt mörgu fleiru.



Mazda2 TAKARA EDITION KR: 2.290.000,-

Mazda.is

*Eldsneytisnotkun í langkeyrslu er 4,3 l/100 km, í blönduðum akstri 5,0 l/100 km, innanbæjarakstri 6,2 l/100 km. CO₂-losun er 115 g/km. Frítt í staði í 90 mínútur hjá Reykjavíkurborg. Orkuflokkur. **A**

Opið virka daga kl. 09.00 - 17.00, laugardaga kl. 12.00 - 16.00.
Aukin þjónusta. Varahlutaverslun opin laugardaga frá 12-16.

**brimborg**

midí.is Miðasala og nánari upplýsingar

LAUGARÁS BÍÓ www.laugarasbio.is -bara lúxus sími 553 2075

SKYFALL POWERSÝNING KL. 10 14K

PITCH PERFECT 12

WRECK-IT RALPH 3D MEÐ ÍSLENSKU TAL

FRÁBÆR GAMANMYND

LAUGARÁSBÍÓ Sýningartímar

SKYFALL	7, 9, 10(P)
WRECK-IT RALPH 3D	6
PITCH PERFECT	8, 10, 15
TEDDI 2D	6

SAMBÍÓIN Sambio.is

MYNDIN SEM MARGIR VILJA MEINA AD VERÐI EIN SÚ SIGURSTRANGLEGASTÁ Á ÆVSTU ÓSKARSVERDLAUNAHÁTIÐ

HOLLYWOOD BEN AFFLECK CRANSTON ALAN ARKIN JOHN GOODMAN

ARGO NEW YORK DAILY NEWS 5 STJARNUR

WRECK-IT RALPH STJERSTA ÖPNUN ALLRA TÍMA Á DISNEY TEIKNIMYND Í USA

WRECK-IT RALPH Í 2D OG 3D MEÐ ÍSLENSKU TAL

WRECK-IT RALPH Í 2D MEÐ ENSKU TAL/ÍSL. TEXTA

STJORKOSTLEI MYND FYRIR ALLA FJÓLSKYLDUNA

ARGO TOM HANKS HALLE BERRY

CLOUD ATLAS 16

SKYFALL 007 12

ALFABAKKA	EGILSHÖLL
ARGO KL. 5:30 - 8 - 10:30	ARGO KL. 5:30 - 8 - 10:30
ARGO VIP KL. 5:30 - 8 - 10:30	CLOUD ATLAS KL. 8 - 10:20
WRECK-IT RALPH ÍSL. TAL 3D KL. 5:50	WRECK-IT RALPH ÍSL. TAL 3D KL. 5:30
WRECK-IT RALPH M/ÍSL. TAL KL. 5:50	WRECK-IT RALPH ENSK. TAL KL. 8
WRECK-IT RALPH ENSK. TAL KL. 5:50 - 8 - 10:10	HOPE SPRINGS KL. 5:40 - 8
HOPE SPRINGS KL. 5:50 - 8 - 10:30	END OF WATCH KL. 5:40
HOUSE AT THE END OF THE STREET KL. 8 - 10:20	HOUSE AT THE KL. 10:20
END OF WATCH KL. 8 - 10:30	WRECK-IT RALPH NÚMÉRUB SÆTI KL. 11
ARGO KL. 8	WRECK-IT RALPH M/ÍSL. TAL KL. 5:50
WRECK-IT RALPH ÍSL. TAL 3D KL. 6	SKYFALL KL. 6 - 7 - 8 - 9 - 10
WRECK-IT RALPH ENSK. ENSK. TAL KL. 10:20	ARGO KL. 8
BRAVE HIN HUGRAKKA ÍSL. TAL KL. 6	SKYFALL KL. 10:30
HOPE SPRINGS KL. 8	HOPE SPRINGS KL. 8
END OF WATCH KL. 10:20	END OF WATCH KL. 10:10

AKUREYRI

KEFLAVÍK

TRYGGÐU PÉR MIÐA Á **SAMBIO.IS**

SMÁRÁBÍÓ GLERAUGU SELD SÉR 5%

HÁSKÓLABÍÓ NÁNAR Á MIÐLIS 5%

SMÁRÁBÍÓ

CLOUD ATLAS	KL. 5.30 - 8	16
PITCH PERFECT	KL. 5.30 - 8 - 10.30	12
HOTEL TRANSYLVANIA ÍSL. TEXTI	KL. 3.40 - 5.50	7
SKYFALL	KL. 5 - 8 - 9	12
SKYFALL LÚXUS	KL. 5 - 8	12
TEDDI LANDKÖNNUBUR	KL. 3.30	L
FUGLABORGIN 3D ÍSL. TAL	KL. 3.30	L

HÁSKÓLABÍÓ

CLOUD ATLAS	KL. 5.30 - 9	16
SKYFALL	KL. 6 - 9 - 10.10	12
TAKEN 2	KL. 10.30	16
LOVE IS ALL YOU NEED	KL. 8	L
DJÚPIÐ	KL. 5.50 - 8	10
THE DEEP ENSKUR TEXTI	KL. 5.50	10

BORGARBÍÓ NÁNAR Á MIÐLIS

CLOUD ATLAS	KL. 8	16
PITCH PERFECT	KL. 8	12
SKYFALL	KL. 5.20 - 10.10	12
HOTEL TRANSYLVANIA	KL. 6	7

facebook /smarabio • facebook /haskolabio



FÖGNUMU Vilborg Davíðsdóttir fagnaði með höfundinum, Auði Jónsdóttur.

FÖGNUMU ÓSJÁLFRÁTT

Múgur og margmenni mættu í útgáfuþófi rithöfundarins Auðar Jónsdóttur sem fagnar útkomu skáldsögunnar Ósjálfrátt. Gleðskapurinn fór fram í bóka-búð Máls og menningar á Laugavegi og virtust gestir hæstánægðir með þessa viðbót í jólabókaflóruna.



GAMAN Katrín Þorvaldsdóttir og Júlía Katrínardóttir skemmtu sér.



MAKINN Þórarinn Leifsson, maður Auðar, og Bjarni Jóhannsson brostu til ljósmyndara.



SKÁLAD Hallgerður Pétursdóttir og Árni Pálsson með bros á vör. FRETTABLAÐIÐ/ANTON



HRESSAR Þær Kristín Eysteinsdóttir og Ilmur Kristjánsdóttir brostu blítt í myndavélina.



FLOTT Valdimar Tómasson og Halldóra Thoroddsen.



GÓÐIR GESTIR Bókmenntafólkið Silja Aðalsteinsdóttir og Páll Valsson létu sig ekki vanta.

MEÐ STUÐNINGI REYKJAVÍKURBORGAR OG KVIKMYNDAMÍÐSTÖÐVAR ÍSLANDS ■ Miðasala: 412 7711 ■ Hverfisgata 54 Rvík ■ www.bioparadis.is ■ Hluti af Europa Cinemas

BÍÓ PARADÍS

MÁNUDAGUR: SHADOW DANCER 18:00, 20:00, 22:00 ■ BÍÓDOX: JIRO DREAMS OF SUSHI (L) 18:00 ■ BÍÓDOX: SEARCHING FOR SUGAR MAN (L) 20:00 ■ BÍÓDOX: WOODY ALLEN: A DOCUMENTARY (L) 22:00 ■ BERBERIAN SOUND STUDIO (16) 18:00, 22:00 ■ DRAUMURINN UM VEGGINN 4. HLUTI (L) 20:00 ■ PURGE (HREINSUN) (16) 22:15 ■ DJÚPIÐ (L) (ENG. SUBS.) 20:00 ■ KÓNGAGLENNNA (EN KONGELIG AFFÆRE) (14) 17:30

BÍÓ PARADÍS KLUBBURINN: bioparadis.is/klubburinn

SKÓLANEMAR: 25% AFSLÁTTUR GEGN FRAMVISUN SKIRTEINIS! SAMI AFSLÁTTUR FYRIR ÖRYRKA OG ELDRÍ BORGARA.



GRASASNAR Hljómsveitin Grasnarnir hefur gefið út sína fyrstu breiðskífu.

Nýtt frá Gräsönnum

„Við erum utan af landi og það er svolítill tilhneiging til að flokka þetta sem heimilisiðnað. Grasnarnir eru ekki heimilisiðnaður því við ætlum að halda áfram og vera alvöru band,“ segir Steinar Berg Ísleifsson. Fyrsta breiðskífa Grasnarna, hljómsveitar hans, Til í tuskið, kemur út 13. nóvember. Sveitin er skipuð tónlistarmönnum á Vesturlandi en í Borgarfirði rekur fyrrum hljómplötuútgefandinn Steinar Berg ferðapjónustuna Fossatún.

Grasnarnir gáfu út fimm laga plötu, Stutt í brosið, í vor en núna er stór plata á leiðinni. „Þessi plata er miklu meiri heild. Hin var meiri samtíningur,“ segir Steinar Berg. - fb

Klum ástfangin aftur

Fyrirsætan Heidi Klum greindi frá því nýverið að hún væri ástfangin og að sá heppni væri lífvörður hennar.

Klum skildi við eiginmann sinn, söngvarann Seal, í janúar á þessu ári. Nú hefur hún fundið ástina að nýju með lífverði sínum, Martin Kirsten. **HEIDI KLUM**



„Já, ég er ástfangin,“ sagði Klum í viðtali við tímaritið Bunte. „Börnin eru mjög hrifin af honum. Hann hefur hjálpað mér í fjögur ár og hann er ofsalega góður við börnin,“ sagði fyrirsætan.

Taldi titillinn vera grín

Leikarinn Bradley Cooper þótti kynþokkafyllsti karlmaður ársins 2011 að mati tímaritsins People. Titillinn kom þó leikaranum í nokkuð opna skjöldu. „Ég man þegar ég fékk símtalið og ég var sannfærður um að þetta væri grín. Ég var viss um að mótleikari minn, Dax Shepard, stæði á bak við þetta. Fólk kom



mér í skilning um að þetta væri alvara og ég hugsaði með mér: „Fólk verður ekki hrifið. Þetta er ekki gott“ og spurði hvort ég gæti afþakkað. Mér var sagt að ég gæti afþakkað en ætti frekar að sýna þakklæti,“ sagði leikarinn.

KYNÞOKKAFULLUR
Bradley Cooper þótti kynþokkafyllsti maður síðasta árs. Hann hélt að um grín væri að ræða.

Jamie hrifinn af gömlu góðu Björk

„Ég bjóst ekki við að fólk þekkti okkur hérna á Íslandi svo ég vissi ekki alveg hverju mætti búast við varðandi mætingu. Það kom mér því skemmtilega á óvart að sjá hversu margir voru í salnum og meira að segja fólk sem kunnir lögin okkar,“ segir breski söngvarinn Jamie N. Commons sem spilaði í Silfurbergssal Hörpu á Airwaves-tónleikahátíðinni á fimmtudagskvöldið.

Jamie og bandið voru á Íslandi í tvær nætur og náðu á þeim tíma að skoða landið örlítið. „Strákarnir fóru allir í smá skoðunarferð og heimsóttu meðal annars typpasafnið,“ segir Jamie hlæjandi og bætir við að allir séu þeir mjög heillaðir af landinu.

Aðeins eru um fimm ár frá því að Jamie byrjaði að syngja en hann segist hafa verið

feiminn sem barn. Hann syngur aðallega blústonlist og segist litadur af þessum helstu blústonlistarmönnum. Honum hefur meðal annars verið líkt saman við Nick Cave og Tom Waits. Hvað íslenska tónlist varðar segir hann Björk vera í upphaldi. „Efnið frá því í upphafi ferils hennar finnst mér frábært. Hún er aðeins of mikið út um allt núna fyrir minn smekk, en sitt sýnist hverjum,“ segir þessi nýi Íslandsvinur og lofar því að þetta sé ekki hans síðasta heimsókn til landsins. - trs



SLÓ Í GEGN Margir voru saman komnir til að hlýða á Jamie N. Commons á Airwaves. FRÉTTABLAÐIÐ/VALLI

Ný EP-plata frá Jamie N. Commons er væntanleg á iTunes um miðjan janúar 2013.



7 ára ábyrgð á öllum nýjum Kia bílum.

www.kia.is

Nýr Sorento - mætir þínum kröfum

SORENTO



The Power to Surprise

Kia Sorento er kominn í nýrri útfærslu. Af útlitsbreytingum má nefna breytt grill og stuðara, Led-ljós að framan, glæsilegt nýtt mælaborð og breyttan bakhluta.

Aðrar breytingar eru þó enn mikilvægari:

- Nýr undirvagn - enn betri hljóðeinangrun
- Öflugri bremsubúnaður - styttri hemlunarvegalengd
- Enn betri fjöðrun
- Enn minni eldsneytiseyðsla - aðeins frá 6,7 l/100 km í blönduðum akstri

Það sem ekki breytist er að hann er nú sem áður einhver áhugaverðasti og hagkvæmasti kosturinn í jeppakaupum. Að sjálfsögðu er nýr Kia Sorento með 7 ára ábyrgð eins og allir nýir Kia bílar.

Komdu og reynsluaktu nýjum og glæsilegum Sorento.

Verð frá 7.190.777 kr.

f Þú finnur „Kia Motors Island“ á Facebook



ASKJA · Krókhálsi 11 · 110 Reykjavík · Sími 590 2100 · askja.is
Viðurkenndur sölu- og þjónustuaðili KIA á Íslandi.



LIONEL MESSI skoraði í gær tvívegis í 4-2 sigri Barcelona á Real Mallorca í spænsku úrvalsdeildinni. Þar með hefur hann skorað 76 mörk á árinu 2012, einu meira en Brasilíumaðurinn Pele gerði árið 1959. Metið á þjóðverjinn Gerd Müller en hann skoraði alls 85 mörk í 60 leikjum árið 1972. Messi hefur spilað 59 leiki til þessa á árinu.

ÚRSLIT

N1-deild karla

FH - Haukar 18-31 (8-13)
Mörk FH (skot): Ásbjörn Friðriksson 6/1 (11/1), Ólafur Gústafsson 4 (10), Ragnar Jóhannsson 3 (7), Einar R. Eirsson 2/1 (3/2), Bjarki Jónsson 1 (1), Jóhann K. Reyniss 1 (2), Sigurður Ágústsson 1 (2).
Varin skot: Daniel Frey Andrússon 8 (30, 27%), Sigurður Örn Arnarson 1 (10/1, 10%).
Mörk Hauka (skot): Stefán R. Sigurmannsson 10/1 (12/1), Sveinn Þorgeirsson 5 (9), Jón Þ. Jóhannsson 4 (4), Adam Baumruk 3 (5), Elías Halldórs 3 (5), Gísli Jón Þórisson 2 (2), Árni Steinþórs 2 (4), Egill Eiríksson 1 (2), Tjörvi Þorgeirsson 1 (6).
Varin skot: Einar Ólafur Vilmondarson 14 (26/1, 54%), Aron Rafn Eðvarðsson 1 (7/1, 14%).

N1-deild kvenna

ÍBV - Fylkir 30-15 (20-7)
Markahæstar: Símona Vintale 7, Guðbjörg Guðmannsdóttir 6 – Ólöf Kristín Þorsteinsdóttir 4.
Selkross - Stjarnan 25-32 (10-14)
Markahæstar: Carmen Pacamariu 6 – Hanna G. Stefánsdóttir 9, Jóna M. Ragnarsdóttir 6.
FH - Gróttá 25-23 (11-12)
Markahæstar: Anita Mjöll /Egisdóttir 9 – Sunna María Einarisdóttir 6, Elin Helga Jónsdóttir 5.
Haukar - Afturelding 29-19 (17-6)
Markahæstar: Karen Helga Sigurjónsdóttir 7 – Hekla Daðadóttir 8.

Domino's-deild kvenna

Grindavík - KR 80-60 (46-22)
Stigahæstar: Crystal Smith 24, Petrunella Skúladóttir 20 – Björg Guðrún Einarisdóttir 14.
Keflavík - Haukar 82-68 (41-25)
Stigahæstar: Pálína Gunnlaugsdóttir 19, Siarer Evans 25, Gunnhildur Gunnarsdóttir 22.
Njarðvík - Fjölnir 95-94 (48-48, 87-87)
Stigahæstar: Lele Hardy 44/22 fráköst – Britney Jones 46, Bergdís Ragnarsdóttir 19.
Snæfell - Valur 88-54 (58-29)
Stigahæstar: Hildur Sigurðardóttir 23, Helga Hjördís Björgvinsdóttir 19 – Alberta Auguste 18.

Of góðir til að vera í sama liðinu

Björgvin Páll Gústavsson er á leið frá þýska úrvalsdeildarfélaginu Magdeburg í sumar. Hann óttast ekki atvinnuleitina og segir markaðinn góðan fyrir markverði. Stutt er í endurkomu hans eftir fylgigigtina.

HANDBOLTI Björgvin Páll Gústavsson fer frá þýska úrvalsdeildarfélaginu Magdeburg næsta sumar. Félagið ákvað að semja við annan markvörð, Dario Quenstedt, sem er reyndar uppallinn hjá félaginu en leikur nú með Lübbecke. Björgvin Páll segir að það hafi verið sameiginleg ákvörðun aðila að hann færi frá félaginu.

„Ég fundaði með hjálfarinum í vikunni og við ræddum þetta ítarlega. Mitt aðalmarkmið er að fá að spila reglulega og bæta mig og það varð því niðurstaðan að leita á önnur mið í sumar,“ segir Björgvin við Fréttablaðið. Hann hefur deilt markvarðarstöðunni með Hollendingnum Gerrie Eijlers.

„Við erum líklega of góðir markverðir til að geta verið í sama liðinu,“ segir Björgvin sem er þó ekki óánægður með veru sína hjá Magdeburg en hann er á sínu öðru ári þar.

Gekki vel í fyrri

„Markmið félagsins með því að fá mig var að auka hlutfallsmarkvörslu liðsins og það tókst. Markvarslan var mun betri á síðasta tímabili en árið þar á undan,“ segir Björgvin sem hefur verið frá keppni síðustu vikurnar eftir að hann fékk fyrst salmonellusýkingu og greindist svo með fylgigigt.



BJÖRGVIN PÁLL Kom til Magdeburg sumarið 2011.

NORDICPHOTOS/GETTY

Björgvin er þó á góðum batavegi og segir markmiðið að spila með Magdeburg á ný eftir rúma viku. Hann segist ætla að halda áfram að gefa allt sitt til félagsins.

„Þrátt fyrir allt hefur minn tími hér verið mjög góður og það verður vonandi þannig áfram. Það er heilmikið eftir af tímabilinu og stór verkefni fram undan, bæði

með félagsliðinu og landsliðinu. Ég ætla að leggja fyrst og fremst áherslu á að ná mér góðum á ný.“

Frakkland gæti verið spennandi

Björgvin Páll segir að umboðsmanni hans hafi þegar borist fyrirspurnir frá öðrum félögum.

„Það er auðvitað mikið sem kemur til greina. Ég hef verið í þýskumælandi löndum í nokkur ár og líður vel þar. Svo er franska deildin líka spennandi en ég er svo sem til í að prófa allt. Þetta snýst frekar um hvaða lið komi til greina en land,“ segir Björgvin en hann hefur ekki áhyggjur af því að það verði erfitt fyrir sig að vinna lið.

„Markaðurinn fyrir markverði er mjög góður núna. Markvarðarstaðan er mjög mikilvæg í handbolta og flest lið þurfa að vera með tvo góða markverði í sínum liðum. Þegar einn markvörður skiptir um lið geta farið miklar hrókeringar af stað og því oft margir möguleikar í stöðunni,“ segir Björgvin að lokum.

Magdeburg er í nýfunda sæti þýsku úrvalsdeildarinnar en auk Björgvins Páls hefur Eijlers einnig átt við meislislið stríða. Liðið fékk því hinn 41 árs gamla Kristian Asmussen að láni frá Nordsjælland í Danmörku til áramóta.

eirikur@frettabladid.is

Haukar fóru illa með FH-inga í Kaplakrika:

Þriðji markvörður Hauka var hetjan

HANDBOLTI Haukar gjörsigruðu nágranna sína í FH 31-18 í ójöfnu handboltaleik á heimavelli FH í N1-deild karla á laugardaginn.

Eins og lokatölurnar gefa til kynna voru yfirburðir Hauka miklir en aðeins var jafnræði með liðunum fyrsta stundarfjórðung leiksins.

Leiknum hafði víða verið stillt upp sem einvígi landsliðsmarkvarðanna Arons Rafns Eðvarðssonar hjá Haukum og Daníels Freys Andrússonar hjá FH en það var tvítugur strákur úr öðrum flokki Hauka sem stal senunni.

Einar Ólafur Vilmondarson kom í mark Hauka í stöðunni 6-6 eftir tólf mínútna leik og lokaði marki liðsins. Hann fékk tvö mörk á sig á 18 mínútum í fyrri hálfleik og þegar upp var staðið var hann með 14 skot varin eða 54% markvörslu.

Einar Ólafur hóf feril sinn í FH undir stjórn Loga Geirssonar en skipti mjög ungur í Hauka. Hann er enn í öðrum flokki félagsins og var með báða fætur kyrfilega á jörðinni þegar hann ræddi við Fréttablaðið skömmu eftir leikinn á laugardaginn.

„Ég er bara þriðji markvörðurinn í Haukum. Giedrius Morkunas lenti í vinnuslysi og Aron Rafn fann sig ekki í byrjun. Ég kom inn á og svaraði bara kallinu ágætlega held ég,“ sagði Einar Ólafur.

„Vörnin var mjög góð og það fannst mér aðallega skila sigrinum. Ég veit ekki hvað ég varði marga bolta og mér fannst ég ekki vera að taka neitt rosalega mikið af boltum. Vörnin var virkilega góð og við spilum ágætlega í sókninni.“

Það var vel mætt í Kaplakrika en það truflaði Einar Ólaf ekkert að spila fyrir framan á annað þúsund áhorfendur.



EINAR ÓLAFUR Stal senunni í Hafnarfjarðarslagnum.

FRÉTTABLAÐIÐ/ANTON

„Við erum með góðan hjálfa og hann mótiveraði okkur vel. Við náðum að stilla spennustigið á þægilegan punkt og þá smellur þetta,“ sagði Einar Ólafur sem vakti ekki síður athygli fyrir frábærar sendingar fram völlinn en góða markvörslu. Stefán Rafn Sigurmannsson sem skoraði 10 mörk í leiknum naut sérstaklega góðs af hnitmiðudum sendingum Einar Ólafs fram völlinn.

„Ég er ekki með neitt sérstaklega góðar sendingar og ég veit ekki hvað gerðist. Suma daga smellur þetta og aðra ekki,“ sagði þessi einkar högværi ogungi markvörður Hauka.

- gmi



NATUFOOD

- Bætiefni í fæðuformi



Hveitikím

Ein næringarríkasta fæðutegund sem fyrirfinnst.

Einstaklega ríkt af próteini (27g í 100g), járni, E og B1 vítamíni. Gott í músli, jógúrt, bakstur og þeytinginn.

Hveitikímólía – Höfræolía – Omega 3-6-9

Auðugar af lífsnauðsynlegum fitusýrum.

Góðar fyrir húð, hár, heila, hjarta- og æðakerfi. Til inntöku, í þeytinginn og grautinn.

Blómafrjókorn (ofurfæða)

Innihalda nánast öll vítamínin og steinefnin, einnig fitusýrur, aminosýrur, prótein (40%) og kolvetni.

Orkugefandi og einnig góð til að varna sýkingum því þau innihalda ríkulegt magn propolis. Góð út á jógúrt, í músli, þeytinginn og til inntöku (1-2 tsk.).

4,9 – 8,0 L/100 KM GERI AÐRIR BETUR!

KYNNIÐ YKKUR
REKSTRARLEIGU
TIL FYRIRTÆKJA

TRAFIC STUTTUR

VERÐ FRÁ: **3.338.645** KR. ÁN VSK.

2,0 DÍSIL - 115 HÖ - 6,9 L/100 KM*



KANGOO II EXPRESS

VERÐ: **2.462.151** KR. ÁN VSK.

1,5 DÍSIL - 90 HÖ - 4,9 L/100 KM*



MASTER MILLILANGUR

VERÐ FRÁ: **4.215.139** KR. ÁN VSK.

2,3 DÍSIL - 125 HÖ - 8,0 L/100 KM*



www.renault.is

RENAULT – Í LIÐI MEÐ ATVINNUREKENDUM Í 100 ÁR. Það er ekki að undra að Renault sé stærstur á sviði sendibíla í Evrópu. Eftir meira en 100 ár í bransanum vita þeir hjá Renault hvað skiptir máli þegar bíllinn er vinnustaðurinn þinn: áreiðanleiki, sveigjanleiki og ekki síst þægindi. Þeir vita líka að hagkvæmnin verður að vera í fyrirrúmi hjá þér sem atvinnurekanda. Master hefur gríðarstórt flutningarými og er fánlegur í nær óendanlega mörgum útfærslum, Trafic er þægilegur bíll í millistærð sem léttir starfsdag margra iðnaðarmanna og Kangoo er bíllinn sem er svo miklu stærri en hann sýnist.

*Eyðsla á 100 km miðað við blandaðan akstur



RENAULT



BL ehf. Sævarhöfða 2 / 525 8000

Bílahúsið / Reykjanesbæ / 421 8808 – Bílasalan Bílás / Akranesi / 431 2622 – Bílaverkstæði Austurlands / Egilsstöðum / 470 5070 – Bílasala Akureyrar / 461 2533

KRONAN

FRÁBÆRT VERÐ - alla daga!



Ali tilbúnir réttir, frosnir, 1 kg

- Kjúklingasnitsel 1258 kr.
- Grísnitsel m/osti og skinku 1258 kr.
- Grísakjötbollur 1258 kr.



1168 kr. pk.
Gríms ýsa í raspi, 1 kg

**15%
afsláttur**



1358 kr. kg

Verð áður 1548 kr. kg
Grísk panna með grísakjöti og ítölsk panna með nautakjöti



ÖFLUGUR VARAMAÐUR Edin Dzeko hefur komið inn á í ófám leikjum City og skorað mikilvæg mörk.

NORDIC PHOTOS/GETTY

Dzeko enn og aftur hetjan

Fjörug helgi er að baki í ensku úrvalsdeildinni. Manchester-liðin tvö eru á toppi deildarinnar en Chelsea féll niður í þriðja sætið eftir 1-1 jafntefli gegn Liverpool.

FÓTBOLTI Ellefta umferð ensku úrvalsdeildarinnar í knattspyrnu fór fram um helgina og margir skemmtilegir leikir litu dagsins ljós.

Chelsea og Liverpool gerðu 1-1 jafntefli á Stamford Bridge en John Terry gerði mark heimamanna í leiknum en Luis Suarez skoraði jöfnunarmark Liverpool.

Chelsea hefur nú ekki unnið í síðustu þremur deildarleikjum sínum og er liðið dottið niður í þriðja sætið eftir að hafa verið á toppnum fyrir örfám vikum.

„Við erum vonsviknir með markið sem við fengum á okkur, það kemur úr hornspyrnu og við eigum að vera sterkari að dekla leikmenn andstæðingsins í slíkum tilvikum,“ sagði Brendan Rodgers, knattspyrnustjóri Liverpool, eftir leikinn.

„Við sýndum mikinn karakter að koma til baka og gefast ekki upp. Liðið lék illa í fyrri hálfleiknum en það kom allt annað Liverpool lið til leiks í þeim síðari. Það er gríðarlega erfitt að koma hingað á Brúna og því var þetta stig mikilvægt og virkilega sterkt.“

Ofurvaramaðurinn Dzeko

Manchester City vann frábæran sigur á Tottenham, 2-1, en liðið lenti 1-0 undir í fyrri hálfleik. Sergio Agüero og Edin Dzeko skoruðu mörk City sem er í öðru sæti deildarinnar.

„Þetta var gríðarlega mikilvæg-

ur sigur og sérstaklega mikilvægur þar sem við lentum í miklu mót-læti. Það voru margir mikilvægir leikmenn meiddir hjá okkur í dag en það skipti litlu. Ég sá það strax á mínum mönnum í byrjun leiks að þeir voru ákveðnir og alltaf líklegir,“ sagði Roberto Mancini, knattspyrnustjóri Manchester City, eftir leikinn.

Nolan tryggði góðan útisigur

West Ham vann góðan sigur, 1-0, á Newcastle á útivelli en leikurinn var nokkuð jafn og spennandi en aðeins eitt mark leit dagsins ljós en Kevin Nolan skoraði mark West Ham.

„Við höldum markinu hreinu og það lagði grunninn að þessum frábæra sigri í dag,“ sagði Sam Allardyce, knattspyrnustjóri West Ham, eftir leikinn.

„Það er enginn jafn ánægður með Kevin Nolan og ég í dag. Það er gríðarlega erfitt að koma á þennan völl en við nýttum okkur þá staðreynd að Newcastle lék í Evrópu-deildinni um miðja viku og allt gekk upp.“

Arsenal klikkaði á víti í blálokín

Arsenal og Fulham gerðu 3-3 jafntefli í London í

miklum markaleik en það fór mikið fyrir Búlgaranum Dimitar Berbatov sem lét heldur betur finna fyrir sér. Berbatov gerði tvö mörk fyrir Fulham í leiknum og lék einstaklega vel. Arsenal gat tryggt sér stigin þrjú úr vítaspyrnu í viðbótartíma en Mikel Arteta mistókst að skora úr henni.

„Þetta er mjög pirrandi vegna þess að það er erfitt að skora mörk. Við verðum þó að halda áfram að skora og verðum auðvitað að bæta varnarleikinn líka,“ sagði Arsene Wenger, knattspyrnustjóri Arsenal, eftir leikinn.



„Mér finnst Giroud alltaf hafa verið hættulegur og hann var góður í dag. Berbatov átti líka góðan leik fyrir Fulham og hann sýndi að hann er enn mjög góður leikmaður þegar hann fær að spila um hverja helgi.“

Everton vann fínan sigur á Sunderland 2-1 eftir að hafverið marki undir í leiknum. - sáþ

LUIS SUAREZ Skoraði jöfnunarmark Liverpool gegn Chelsea í gær.

Javier Hernandez hetjan þegar Manchester United vann 3-2 sigur á Villa:

Við í United gefumst aldrei upp

FÓTBOLTI Javier Hernandez var hetja Manchester United sem vann ótrúlegan 3-2 sigur á Aston Villa eftir að hafa lent 2-0 undir. Hernandez kom inn á sem varamaður í hálfleik og skoraði tvö mörk auk þess að eiga stóran þátt í því þriðja.

„Við höfum aldrei gefist upp í sögu Manchester United,“ sagði Hernandez. „Það er það sem stjórnin og allar þessar goðsagnir kenna manni. Leikurinn er 90 mínútur og maður berst til leiksloka.“

Austurríkismaðurinn Andreas Weimann skoraði bæði mörk Aston Villa en hvorki hann né aðrir leikmenn Villa réðu við Chicharito [litlu baunina] eins og Hernandez er kallaður. Hann fékk

reyndar ekki þrennuna skráða á sig þar sem annað mark United var skráð sem sjálfsmark á Ron Vlaar. Hann stýrði skoti Hernandez í eigið mark.

„Ég vil fá þrennuna skráða á mig,“ sagði Hernandez. „Ég skaut að marki og varnarmaðurinn sem reyndi að skjóta boltanum í burtu skaut í sömu átt og ég. Þetta var pottþétt á leiðinni inn,“ bætti hann við.

„En það skiptir ekki máli hver skorar mörkin. Það mikilvægasta er að við erum á toppi deildarinnar og að við náðum að vinna leik eftir að hafa verið tveimur mörkum undir,“ sagði Mexíkóinn.

LITLA BAUNIN Lykilmaður í endurkomu Manchester United gegn Aston Villa.

United í tapstöðu

Manchester United hefur lent undir í tíu leikjum á tímabilinu:

Enska úrvalsdeildin:

0-1 undir gegn Everton	0-1 tap
0-1 undir gegn Fulham	3-2 sigur
0-1 og 1-2 undir gegn S'ton	3-2 sigur*
0-1 undir gegn Liverpool	2-1 sigur*
0-2 undir gegn Tottenham	2-3 tap
0-1 undir gegn Stoke	4-2 sigur
0-2 undir gegn Aston Villa	3-2 sigur**

Meistaradeild Evrópu:

0-1 undir gegn CFR Cluj	2-1 sigur*
0-2 undir gegn Braga	3-2 sigur**
0-1 undir gegn Braga	3-1 sigur

*Robin van Persie skoraði sigurmarkið.
**Javier Hernandez skoraði sigurmarkið.

Alex Ferguson, stjóri United, lofði sinn mann eftir leikinn. „Mér fannst að hraði hans og hreyfingar gætu breytt leiknum. Hann var frábær, eins og svo oft áður. Þegar maður skorar þrennu þá er maður sjálfvalinn í næsta leik,“ sagði Ferguson um Hernandez.

ÚRSLIT

Enska úrvalsdeildin

Arsenal - Fulham	3-3
1-0 Olivier Giroud (10.), 2-0 Lukas Podolski (22.), 2-1 Dimitar Berbatov (28.), 2-2 Alexander Kacaniklic (39.), 2-3 Dimitar Berbatov (66.), 3-3 Olivier Giroud (68).	
Aston Villa - Manchester United	2-3
1-0 Andreas Weimann (45.), 2-0 Andreas Weimann (49.), 2-1 Javier Hernandez (57.), 2-3 Javier Hernandez (86.).	
Everton - Sunderland	2-1
0-1 Adam Johnson (45.), 1-1 Marouane Fellaini (75.), 2-1 Nikica Jelavic (78.).	
Southampton - Swansea	1-1
1-0 Morgan Schneiderlin (64.), 1-1 Nathan Dyer (72.).	
Stoke - QPR	1-0
1-0 Charlie Adam (51.).	
Wigan - West Brom	1-2
0-1 James Morrison (30.), 1-2 Arouna Konã© (43.).	
Manchester City - Tottenham	2-1
0-1 Steven Caulker (20.), 1-1 Sergio Agüero (65.), 2-1 Edin Dzeko (87.).	
Chelsea - Liverpool	1-1
1-0 John Terry (20.), 1-1 Luis Suarez (73.).	

Man. United	11	9	0	2	29-16	27
Man. City	11	7	4	0	20-10	25
Chelsea	11	7	3	1	23-11	24
Everton	11	5	5	1	21-14	20
West Brom	11	6	2	3	17-12	20
West Ham	11	5	3	3	14-11	18
Tottenham	11	5	2	4	18-16	17
Arsenal	11	4	4	3	18-11	16
Fulham	11	4	4	3	24-19	16
Newcastle	11	3	5	3	12-15	14
Swansea	11	3	4	4	16-15	13
Stoke City	11	2	6	3	9-10	12
Liverpool	11	2	6	3	14-16	12
Wigan	11	3	2	6	12-18	11
Norwich	11	2	5	4	8-18	11
Sunderland	10	1	6	3	7-11	9
Aston Villa	11	2	3	6	10-17	9
Reading	10	0	6	4	12-18	6
Southampton	11	1	2	8	15-29	5
QPR	11	0	4	7	8-20	4

Enska B-deildin

Barnsley - Huddersfield	0-1
Blackburn - Birmingham	1-1
Blackpool - Bolton	2-2
Cardiff - Hull City	2-1
Heiðar Helguson skoraði fyrri mark Cardiff á 3. mínútu. Honum var skipt af velli í síðari hálfleik en Aron Einar Gunnarsson lék allan leikinn.	
Ipswich - Burnley	2-1
Leeds - Watford	1-6
Leicester - Nottingham Forest	2-2
Millwall - Derby	2-1
Peterborough - Crystal Palace	1-2
Wolves - Brighton & Hove Albion	3-3
Björn Bergmann Sigurðarson kom inn á sem varamaður í liði Wolves á 58. mínútu.	
Bristol City - Charlton	0-2
Eggert Gunnþór Jónsson lék ekki með Charlton vegna meiðsla.	

STAÐA EFSTU LIÐA

Crystal Palace	16	10	3	3	32-22	33
Middlesbrough	16	10	2	4	28-20	32
Cardiff	16	10	1	5	33-23	31
Hull City	16	9	1	6	24-21	28
Leicester	16	8	3	5	23-16	27
Huddersfield	16	8	3	5	22-21	27
Blackburn	16	6	7	3	22-19	25
Brighton	16	6	6	4	22-14	24
Derby	16	6	5	5	25-21	23
Millwall	16	6	5	5	29-26	23
Nott. Forest	16	5	8	3	23-20	23
Watford	12	7	2	7	25-23	23

Pýska úrvalsdeildin

Kiel - Lübecke	30-23
Aron Pálmarsson skoraði fjögur mörk fyrir Kiel og Guðjón Valur Sigurðsson tvö. Alfreð Gíslason er þjálfari liðsins.	
Gummersbach - Rhein-Neckar Löwen	28-30
Alexander Petersson skoraði fimm mörk fyrir Löwen. Guðmundur Guðmundsson þjálfar liðið.	
Melsungen - Minden	26-21
Vignir Svavarsson skoraði ekki fyrir Minden.	
Göppingen - Wetzlar	23-27
Kári Kristján Kristjánsson skoraði tvö mörk fyrir Wetzlar og Fannar Friðgeirsson eitt.	
Füchse Berlin - Lemgo	21-19
Dagur Sigurðsson er þjálfari Füchse Berlin.	
Magdeburg - Grosswallstadt	33-25
Björgvin Páll Gústavsson lék ekki með Magdeburg vegna meiðsla. Sverre Jakobsson lék í vörn Grosswallstadt.	
Hannover-Burgdorf - Flensburg	29-28
Arnór Atlason skoraði ekki fyrir Flensburg.	
Tusem Essen - Hamburg	26-34

STAÐA EFSTU LIÐA

RN Löwen	11	11	0	0	+52	22
Kiel	11	10	1	0	+88	21
F. Berlin	11	8	2	1	+24	18
Wetzlar	11	7	1	3	+16	15
Hamburg	11	6	2	3	+22	14
Hannover-B.	11	6	1	4	-7	13
Flensburg	10	5	2	3	+52	12
Magdeburg	11	6	0	5	+18	12
Lübecke	11	6	0	5	+10	12
Melsungen	10	4	3	3	+14	11
Göppingen	11	4	1	6	+2	9

Valur mætti rúmenska liðinu HC Zalau í EHF-bikarkeppninni en féll úr leik vegna færri marka á „útivelli“:
Verður ekki meira svekkjandi en þetta tap

HANDBOLTI Valur féll úr leik í 3. umferð Evrópukeppninnar í handknattleik kvenna fyrir HC Zalau. Valsmenn töpuðu síðari leiknum 22-21 og féllu því úr leik með færri mörkum skoruðum á útivelli. Báðir leikirnir fóru fram í Vodafone-höllinni um helgina. Valur byrjaði leikinn frábærlega og hafði sex markað forystu í hálfleik, 16-9. Liðið náði aðeins að skora fimm mörk í þeim síðari og féll því úr leik.

„Þetta er eins svekkjandi og hægt er,“ sagði Atli Hilmarrsson,

aðstoðarþjálfari Vals, eftir leikinn á laugardagskvöld.

„Heilt yfir ef maður tekur þessa tvo leiki saman þá er Valsliðið að spila frábærlega og við stóðum okkur virkilega vel. Ef liðið hefði farið áfram úr þessu einvígi þá er ég viss um að stelpurnar hefði gert góða hluti í þessari keppni, þetta er gríðarlega sterkur andstæðingur. Svona viðureign er nauðsynlega fyrir okkur þar sem ekki er um marga spennandi leiki í íslensku deildinni,“ sagði Atli.

- sáþ



Í STRANGRI GÆSLU Þorgerður Anna Atladóttir sækir hér að vörn rúmenska liðsins. FRÉTTABLAÐIÐ/ANTON



...gjörði svo vel

Sumir líta á Hrísmjólkina sem sparimorgunmat, aðrir sem gómsætt millimál. En það er vel þekkt leyndarmál að Hrísmjólkin er líka glæsilegur eftirrættur í skál sem þú getur reitt fram hraðar en gestirnir ná að segja: „Takk fyrir mig.“



...hvert er þitt eftirlæti?

> Stöð 2 kl. 22.40

Man vs. Wild

Ævintýramaðurinn Bear Grylls mætir á Stöð 2 í kvöld með þáttinn *Man vs. Wild*. Hann heimsækir ólíka staði í heiminum þar sem hann hefur ferð sína langt frá manna-byggðum og þarf að berjast við náttúruöflin og bjarga sér við erfiðar aðstæður á leið sinni til byggða. Í þessum fyrsta þætti kemur Grylls til Íslands þar sem hann stekkur úr fallhlíf og lendir uppi á jökli, einungis með hníf, vatnsbrúsa og eldfæri til að bjarga sér.



dagskrá

Í KVÖLD



Einstein and Eddington

Ahrifamikil mynd þar sem afstæðiskenning Alberts Einsteins er skoðuð. Auk þess er samband hans við vísindamanninn Arthur Eddington tekið fyrir en hann varð fyrstur til að sýna kenningum Einsteins skilning.

Leikstjóri: Philip Martin
Aðalhlutverk: David Tennant, Richard McCabe og Patrick Kennedy

Ráttur 73% **IMDb** 7,2 **BÍÓ** 13.55



Hart of Dixie

Stórborgarstúlkan Zoe Hart er útskrifaður lækni. Þegar draumar hennar um að feta í fótspor föður síns sem hjartalækni fara í vaskinn flytur hún í smábæinn Bluebell. Þar tekur líf hennar miklum breytingum.

Höfundur: Leila Gerstein
Aðalhlutverk: Rachel Bilson, Jaime King og Cress Williams

IMDb 43/100 **IMDb** 7,7 **TV.com** 20.55



CSI: New York

Mac Taylor og félagar í tæknideild lögreglunnar í New York rannsaka tvö mannslát á íþróttafólki sem virðast tengjast. Tyggjó er þó eina augljósa samlíkingin með málinum.

Höfundur: Ann Donahue og Anthony E. Zuiker
Aðalhlutverk: Gary Sinise og Hill Harper

TV.com 8,7 **IMDb** 6,7 **IMDb** 22.00



The Newsroom

Þáttur um fréttaritara á kapalstöð sem einblínir aðeins á fréttir. Þeir gera hvað sem þeir geta til að vera með þéttan fréttapakka á hverjum degi en það er ekki auðvelt. Fyrir þeim fer fréttalesarinn Will McAvoy.

Höfundur: Aaron Sorkin
Aðalhlutverk: Jeff Daniels, Emily Mortimer and John Gallagher Jr.

IMDb 57/100 **IMDb** 8,7 **IMDb** 21.40

RÚV

- 15.30 Silfur Egils (e)
- 16.50 Landinn (e)
- 17.20 Sveitasæla
- 17.31 Spurt og sprellað
- 17.38 Töfrahnötturinn
- 17.50 Óskabarnið
- 18.15 Tákn málsfréttir
- 18.25 Doktor Ása (2:8) (Dr. Ása II) (e)
- Sænsk þáttaröð um heilsu og heilbrigðan lífsstíl.
- 19.00 Fréttir
- 19.30 Veðurfréttir
- 19.35 Kastljós
- 20.00 Varasamir vegir – Alaska (1:3) (Dangerous Roads) Heimildamyndaflokkur frá BBC þar sem breskt frægðarfolk ekkur háskalegustu vegi heims. Í þessum þætti fara grínistinn Sue Perkins og ævintýramaðurinn Charley Boorman um Alaska.
- 21.05 Dans dans dans - Sigurdansar
- 21.15 Castle (32:34) Bandarísk þáttaröð. Höfundur sakamálasagna er fenginn til að hjálpa lögreglunni þegar morðingi hermír eftir atburðum í bókum hans.
- 22.00 Tíufréttir
- 22.15 Veðurfréttir
- 22.20 Íslenski boltinn Í þættinum er sýnt úr leikjum á Íslandsmóti karla og kvenna í handbolta og körfubolta.
- 23.05 Stundin (4:6) (The Hour) (e)
- 00.05 Kastljós (e)
- 00.30 Fréttir
- 00.40 Dagskrárlok

BÍÓ

- 10.50 Daddy's Little Girls
- 12.30 Happily N'Ever After
- > 13.55 Einstein & Eddington
- 15.30 Daddy's Little Girls
- 17.10 Happily N'Ever After
- 18.35 Einstein & Eddington
- 20.10 A Fish Called Wanda
- 22.00 A Little Trip to Heaven
- 23.35 Stargate: The Ark of Truth
- 01.15 A Fish Called Wanda
- 03.05 A Little Trip to Heaven

STÖÐ 2

- 07.00 Barnatími Stöðvar 2
- 08.05 Malcolm In the Middle (10:22)
- 08.30 Ellen (39:170)
- 09.15 Bold and the Beautiful
- 09.35 Doctors (20:175)
- 10.15 Wipeout USA (7:18)
- 11.00 Drop Dead Diva (4:13)
- 11.45 Falcon Crest (16:29)
- 12.35 Nágrannar
- 13.00 American Idol (7:39)(8:39)(9:39)
- 15.45 ET Weekend Fremsti og frægasti þáttur í heimi þar sem sagt er frá því helsta sem gerðist í heimi fina og fræga fólksins.
- 16.30 Barnatími Stöðvar 2
- 16.50 Bold and the Beautiful
- 17.10 Nágrannar
- 17.35 Ellen (40:170) Skemmtilegur spjallþáttur með Ellen DeGeneres sem fær til sín góða gesti og slær á léttu strengi.
- 18.23 Veður
- 18.30 Fréttir Stöðvar 2
- 18.47 Íþróttir
- 18.54 Ísland í dag
- 19.11 Veður
- 19.20 The Big Bang Theory (9:17) Leonard og Sheldon eru bestu vinir sem leigja saman. Þeir eru eldklárir eðlisfræðingar og hreinræktaðir nördar.
- 19.45 Modern Family (7:24)
- 20.10 Glee (3:22) Fjórða þáttaröðin um metnaðarfulla kennara og nemendur í menntaskóla sem skipa sönghóp skólans og leggja allt í sölu til að gera flottar sýningar. Tónlistin er alltaf í forgrunni auk þess sem við fylgjumst með hinum ólíku nemendum vaxa og þroskast í sönglistinni.
- 20.55 Fairly Legal (11:13) Lögfræðingurinn Kate Reed hefur náttúrulega hæfileika til að leysa deilumál. Henni virðist þó ekki takast að leysa deilurnar í sínu eigin lífi.
- > 21.40 The Newsroom (6:10)
- 22.40 Man vs. Wild (14:15)
- 23.25 Modern Family (22:24)
- 23.50 Anger Management (7:10)
- 00.15 Chuck (4:13)
- 01.00 Burn Notice (2:18)
- 01.45 Medium (7:13)
- 02.30 Fairly Legal (11:13)
- 03.15 The Feast of the Goat
- 05.30 Fréttir og Ísland í dag

SPORT

besta sætið

- 07.00 Spánn: Mallorca - Barcelona
- 17.40 Meistaradeild Evrópu: Real Madrid - Dortmund
- 19.20 Spánn: Levante - Real Madrid
- 21.00 Spænsku mörkin
- 21.30 Meistarad. Evrópu: fréttaröð
- 22.00 Spænski boltinn: Levante - Real Madrid
- 23.40 Rory McIlroy á heimaslóðum Golfþáttur þar sem sjónvarpsmaðurinn David Feherty heimsækir Rory McIlroy og tekur við hann einlægt og áhugavert viðtal.

SPORT 2

enski boltinn

- 07.00 Chelsea - Liverpool
- 14.20 Southampton - Swansea
- 16.00 Aston Villa - Man. Utd.
- 17.40 Sunnudagsmessa
- 18.55 Premier League Review Show
- 19.50 Premier League World
- 20.20 Newcastle - West Ham
- 22.00 Premier League Review Show 2012/13
- 23.00 Football League Show
- 23.30 Being Liverpool Innsýn í lífið hjá einu frægasta fótboltafélagi veraldar. Leikmenn og þjálfarar opna dyrnar og sýna hvernig líf knattspyrnumanna er, innan vallar sem utan.

krakkar

- 07.00 Barnatími Stöðvar 2 Samsent barnaefni frá Stöð 2.
- 08.00 Dóra könnuður
- 08.25 Áfram Diego, áfram!
- 08.50 Dóddi litli og Eyrnastór
- 09.00 UKI
- 09.10 Stubbarnir
- 09.35 Strumparnir
- 09.55 Mörgæsirnar frá Madagaskar
- 10.20 Ævintýri Tinna
- 10.40 Histeria!
- 11.00 Stöð 2 Krakkar - barnatími
- 17.00 iCarly (38:45)
- 17.25 Xiaolin Showdown
- 17.50 Villingarnir

POP TIM

- 17.05 The Simpsons (1:22) Skuldum varfönginn vegna fjárhættuspils neyðist Hómer til að leyfa Feita-Tony að búa til klámmynd heima hjá sér. Hann sendir Marge og börnin í burtu á meðan en tökum á myndinni er ekki lokið þegar þau snúa aftur. Marge verður ævareið út í manninn sinn og fer að heiman.
- 17.30 ET Weekend Fremsti og frægasti þáttur í heimi þar sem allt það helsta sem gerðist í vikunni í heimi fina og fræga fólksins er tíundað á hressilegan hátt.
- 18.15 Glee (19:22)
- 19.00 Friends (3:24)
- 19.20 The Simpsons (4:25)
- 19.45 How I Met Your Mother (10:22)
- 20.10 Step It up and Dance (10:10) Skemmtileg þáttaröð þar sem efnilegir dansarar keppa. Dansararnir læra hvað þarf að leggja á sig til að slá í gegn og komast upp á stjórnuhimininn. Leikkonan og dansarinn Elizabeth Berkley er kynnin þáttanna.
- > 20.55 Hart of Dixie (10:22)
- 21.35 Privileged (13:18) Bandarísk þáttaröð um unga konu með stóra drauma. Hún fær vinnu hjá forriki fjölskyldu sem einkakennari tvíburastru sem eru ofdekraðar og gjörspilltar.
- 22.20 Step It up and Dance (10:10)
- 23.05 Hart of Dixie (10:22)
- 23.45 Privileged (13:18)
- 00.30 Tónlistarmyndbönd frá Popptíví

GULL

- 18.15 Doctors (67:175)
- 19.00 Ellen (40:170)
- 19.45 Logi í beinni
- 20.30 Að hætti Sigga Hall (16:18)
- 21.00 Little Britain (5:6)
- 21.30 Hamingjan sanna (1:8)
- 22.15 Logi í beinni
- 22.55 Að hætti Sigga Hall (16:18)
- 23.25 Little Britain (5:6)
- 23.55 Hamingjan sanna (1:8)
- 00.40 Tónlistarmyndbönd frá Popptíví

RÁS 1 FM 92,4/93,5

- 06.36 Bæn
- 06.39 Morgunþáttur Rásar 1
- 06.40 Veðurfréttir
- 07.00 Fréttir
- 07.30 Fréttayfirlit
- 08.00 Morgunfréttir
- 08.05 Morgunstund með KK
- 08.30 Fréttayfirlit
- 09.00 Fréttir
- 09.05 Okkar á milli
- 09.45 Morgunleikfimi
- 10.00 Fréttir
- 10.03 Veðurfréttir
- 10.13 Stefnumót
- 11.00 Fréttir
- 11.03 Samfélagið í næmynd
- 12.00 Fréttir
- 12.02 Hádegisútlit
- 12.20 Hádegisfréttir
- 12.45 Veðurfréttir
- 12.50 Dánarfréttir
- 13.00 Hringrás
- 14.00 Fréttir
- 14.03 Orð um bækur
- 15.00 Fréttir
- 15.03 Útvarpsagan: Ljósá
- 15.25 Fólki og fræði
- 16.00 Síðdegisfréttir
- 16.05 Bak við stjórnumar
- 17.00 Fréttir
- 17.03 Viðsjá
- 18.00 Spegillinn
- 18.50 Veðurfréttir
- 18.53 Dánarfréttir
- 19.00 Endurómur úr Evrópu
- 20.00 Leynifélagið
- 20.30 Okkar á milli
- 21.10 Ópus
- 22.00 Fréttir
- 22.05 Veðurfréttir
- 22.10 Orð kvöldsins
- 22.15 Samfélagið
- 22.30 Albúmið: The Rise and fall of Ziggy Stardust and the Spiders from Mars
- 00.00 Fréttir
- 00.05 Næturútlit Rásar 1

SKJÁR EINN

- 06.00 Pepsi MAX tónlist
- 08.00 Rachael Ray (e)
- 08.45 Dr. Phil (e)
- 09.25 Pepsi MAX tónlist
- 15.50 Parenthood (10:22) (e)
- 16.35 Minute To Win It (e)
- 17.20 Rachael Ray
- 18.05 Dr. Phil
- 18.45 My Generation (4:13) (e)
- 19.25 America's Funniest Home Videos
- 19.50 Will & Grace (24:24) (e)
- 20.15 Parks & Recreation (3:22) Leslie gefur loks út bók sína um smábæinn Pawnee en hræðileg villa við samningu bókarinnar ætlar að reynast henni fjötur um fót.
- 20.40 Kitchen Nightmares (5:17)
- 21.30 Sönn íslensk sakamál (4:8) Ný þáttaröð af einum vinsælustu en jafnframt umtöluðustu þáttum síðasta áratugar. Sönn íslensk sakamál fjalla á raunsannan hátt um stærstu sakamál síðustu ára. Hannes Helgason var myrtur á voveiflegan hátt í Hafnarfirði í ágústmánuði árið 2010. Nokkru síðar var morðingi hans, Gunnar Rúnar Sigurbórsson handtekinn. Athugið að atriði í þættinum eru alls ekki við hæfi barna.
- > 22.00 CSI: New York (13:18)
- 22.50 CSI (5:23) Fyrsta þáttaröð um Gil Grissom og félagar hans í rannsóknardeild lögreglunnar í Las Vegas.
- 23.30 Law & Order: Special Victims Unit (13:24) (e)
- 00.15 Secret Diary of a Call Girl (4:8) (e)
- 00.40 The Bachelorette (12:12) (e)
- 01.30 Blue Bloods (21:22) (e)
- 02.15 Parks & Recreation (3:22) (e)
- 02.40 Pepsi MAX tónlist

SKJÁRGOLF

- 06.00 ESPN America
- 08.10 Children's Miracle Classic 2012 (4:4)
- 11.10 Golfing World
- 12.00 Children's Miracle Classic 2012 (4:4)
- 15.00 The Honda Classic 2012 (4:4)
- 18.00 Golfing World
- 18.50 Children's Miracle Classic 2012 (4:4)
- 22.00 Golfing World
- 22.50 The Sport of Golf (1:1)
- 23.50 ESPN America

INN

- 20.00 Heilsuþáttur Jóhönnu
- 20.30 Golf
- 21.00 Frumkvöðlar
- 21.30 Eldhús meistaranna

ÚTVARP FM

- | | | | | | | |
|------------------|---------------------|----------------------|----------------------|---------------------|-------------------------|-----------------------|
| FM 88,5 XA-Radíó | FM 90,9 Gullbylgjan | FM 95,7 FM957 | FM 96,7 Létt Bylgjan | FM 98,9 Bylgjan | FM 100,5 Kaninn | FM 102,9 Lindin |
| FM 90,1 Rás 2 | FM 93,5 Rás 1 | FM 96,3 FM Suðurland | FM 97,7 X-ið | FM 99,4 Útvarp Saga | FM 102,2 Útvarp Latibær | FM 105,5 Útvarp Boðun |

LÖGREGLAN

SÖNN ÍSLENSK SAKAMÁL

Morðið á Hannesi

mánudagskvöld 21:30

595 6000 – SKJARINN.IS

Komdu inn í hlýjuna!

Úrval af heilsudýnum, -koddum og dúnvörum!

Dorma-verð

Shape dýnur

Stærð cm.	Dýna	Með botni
80x200	58.900,-	83.900,-
90x200	65.900,-	97.900,-
120x200	85.900,-	121.900,-
140x200	99.900,-	143.900,-
160x200	114.900,-	163.900,-
180x200	129.900,-	181.900,-

* afborgun pr. mán. í 12 mán. Vaxtalaust lán. 3,5% lántökugi.



Aðeins kr.
14.477,-
í 12 mánuði*

STÆRÐ 160X200

HJÓNA-
RÚM



12
Vaxtalaust
MÁNAÐA
AFBORGANIR

Heilsudýna sem:

- Lagar sig fullkomlega að líkamanum
- 24 cm þykk heilsudýna
- Engin hreyfing
- AloaVera áklæði
- 5 ára ábyrgð!

Como tungusófi

Como tungusófi
kr. **129.000**

Takmarkað magn!

Verð aðeins
Como sófi 129.000
Skemill 29.900
Tveir litir



Stærð
Br. 267 cm
D. 88/159 cm
H. 85 cm.

Nature's Comfort Pillowtop

Dorma-verð

Nature's Comfort
Pillowtop

Stærð cm.	Dýna	Með botni
120x200	77.900,-	113.900,-
140x200	87.900,-	131.900,-
160x200	89.900,-	147.900,-
180x200	107.900,-	159.900,-

* afborgun pr. mán. í 12 mán. Vaxtalaust lán. 3,5% lántökugi.

- Mjúkt og slitsterkt áklæði
- Heilsu- og hægindalag í yfirflýnu sem hægt er að taka af
- Svæðaskipt pokagormakerfi
- Aldrei að snúa
- Sterkur botn
- Gagnheilar viðarlappir
- Steypтар kantstyrkingar

Aðeins kr.
13.097,-
í 12 mánuði*

STÆRÐ 160X200

DORMA
VERÐ



Vandaðar dúnvörur í miklu úrvali!

Shape Comfort
kr. 4.900,-

Allhliða heilsukoddi

MJÚKUR

Heilsukoddar

Shape Classic
kr. 5.900,-

Otrúlega þægilegur

ÞÉTTUR

Shape Original
kr. 8.900,-

Veitir réttan stuðning

STUÐNINGS
LAG



DÚN-
SÆNGUR
GOTT VERÐ
OG DÚN-
KODDAR

TRÖLLAsængin
kr. 13.900,-

★★★★★

140x200 cm

HLÝ OG
MJÚK

Dorma dúnkoddi
kr. 3.900,-

★★★★★

50x70 cm

DÚNDUR
KAUP



OPIÐ

Holtagörðum

Virka daga frá kl. 10-18

Laugard. frá kl. 11-16

DORMA

– býður góða nótt



Pöntunarsími

☎ 512 6800

www.dorma.is



„Það er að sjálfsgöðu Gangnam Style með Psy en við Vala, samstarfskona mín, hefjum vikuna alltaf á góðum dansi.“

Sesselja Vilhjálmisdóttir, einn hönnuða leiksins Kinwins.

Heillaðist af alíslensku hráefninu

„Hráefnið kveikti í mér og þetta var ekkert smá skemmtilegt verkefni,“ segir iðnhönnuðurinn Sigríður Heimisdóttir sem hefur hannað fylgihluta-, fata- og heimilislínu úr moka-kaskinni fyrir íslenska fyrirtækið Varma.

Í línunni er að finna allt frá hinum klassísku mokkalúffum sem margir Íslendingar þekkjá, til eldhúskolla með mokaasetu og vesta. „Mokka er hráefni sem er partur af arfleifð okkar. Það er vanmetið efni en það er oft svoléiðis með íslensk hráefni, eins og ullina og fiskinn sem við erum gjörn á að tala niður til,“ segir Sigríður og fullyrðir að hönnunarferlið hafi verið mjög skemmtilegt. „Ég vinn aðallega fyrir erlend fyrirtæki svo það var mjög áhugavert fyrir mig að fylgjast með ferlinu sem fer alfarið fram hér á landi, frá upphafi til enda.“

Sigríður er þekkt fyrir hönnun sína á heimilis- og húsbúnaðarvörum, meðal annars fyrir Ikea, en þetta var í fyrsta sinn sem hún tókst á við fatahönnun. „Ég ákvað að fá til liðs við mig fagfólk enda ekki mitt sérsvið. Það er því Helga Lúdvíksdóttir klæðskeri sem er konan á bak við sniðin.“

Aðspurð hver sé hennar uppáhaldshlutur úr línunni á Sigríður erfitt með að svara. „Það er mjög erfitt að gera upp á milli en í augnablikinu er ég í vestinu og það er svo hlýtt að það er eins og að vera í svefnpoka. Þannig að núna er það uppáhaldi.“

- áþ

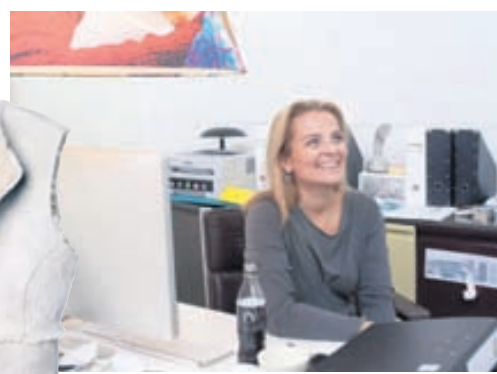

HLÝTT Iðnhönnuðurinn Sigríður Heimisdóttir hefur hannað fylgihluta, fata- og heimilislínu úr moka-kaskinni fyrir Varma.

FRÉTTABLAÐIÐ/STEFÁN

Nytjamarkaður Mjódd

Nýopnaður í Mjóddinni



Opið þriðjudaga miðvikudaga og föstudaga kl 13-18

Komið og gerið góð kaup. Styrkið gott málefni!

ALMENNI
LÍFEYRISJÓÐURINN



Á LEIÐ Á LÍFEYRI?

Almenni lífeyrissjóðurinn býður sjóðfélögum á fund í hádeginu miðvikudaginn 14. nóvember, farið verður yfir helstu viðfangsefni þeirra sem fara fljótlega á lífeyri.

- Hvað þarf að hafa í huga þegar taka lífeyris hefst?
- Hvaða ávöxtunarmiðni á að velja þegar starfslok nálgast?

Fundurinn verður haldinn í húsnæði sjóðsins í Borgartúni 25, 5. hæð. Skráðu þig á www.almenni.is

Burstamotta ABI®

ABI-Burstamottur



ABI10105 Burstamotta ABI m/álkanti
78,5cm x 47,5cm

Þessi burstamotta er ein sterkasta útmotta sem völ er á. Burstamir halda lögun sinni einstaklega vel, jafnvel á álagsmestu svæðum. Mottan er hönnuð til að þola mjög rýsjótt veðurfar eins og á Íslandi. Mottan kemur tilbúin með hallandi álkanti að framan.

Einnig mikið úrval af öðrum gerðum af úti- og innimottum í ýmsum stærðum.

Rekstrarvörur
- vinna með þér

Réttarhálsi 2 • 110 Reykjavík
Sími: 520 6666 • Fax: 520 6665
sala@rv.is • www.rv.is



GOTT SAMSTARF

Dóri Andrésson og Jónas Valtýsson unnu saman að gerð plötuumslags fyrir tónlistarmanninn Pétur Ben.

FRÉTTABLAÐIÐ/STEFÁN

JÓNAS VALTÝSSON OG DÓRI ANDRÉSSON: SÖKKTU PÉTRI BEN

Söngvarinn kaldur og þreyttur eftir myndatöku

Dóri Andrésson og Jónas Valtýsson hönnuðu umslag plötunnar God's Lonely Man með tónlistarmanninum Pétur Ben. Myndin á umslaginu sýnir söngvarann í kafi í sundlaug.

„Eftir að hafa fundað með Pétur um innihald og umfjöllunarefni plötunnar ákváðum við Jónas að sökkva honum í sundlaug og mynda hann á kafi. Við vorum ekki hundrað prósent vissir um hvað kæmi út úr tökunum og vorum meðal annars hræddir um að það myndi sjást í sundlaugabakkann eða að pösurnar myndu klúðrast,“ útskýrir Jónas þegar hann er spurður út í verkefnið.

Ákveðið var að mynda Pétur í Varmárlaug í Mosfellsbæ því að ofan í sundlauginni sjálfri

„Ég held að við höfum náð að toppa okkur með þessu umslagi.“

DÓRI ANDRÉSSON

er gluggi sem hentaði vel í tókurnar. Ljósmyndarinn Marino Thorlacius var síðan fenginn til að mynda söngvarann.

„Við erum báðir úr Mosfellsbæ og mundum eftir að þar var gluggi á einum sundlaugarveggnum sem hentaði frábærlega fyrir tókuna. Maður fer ofan í kjallarann og getur þá horft beint inn í sundlauginu. Við vorum þarna í eina tvo klukkutíma eftir lokun og mynduðum Pétur,“ segir Dóri.

Tökurnar gengu betur en Dóri og Jónas þorðu að vona og að þeirra sögn stóð Pétur sig með ágætum.

„Við vorum með aðstoðarmann sem hélt Pétur stöðugum á meðan hann var í kafi. Hann var orðinn nokkuð kaldur og þreyttur undir lokin enda voru þetta svolítill átök og mikil endurtekning,“ segir Dóri.

Dóri og Jónas hafa áður hannað plötuumslög hvor í sínu lagi en þetta er þeirra fyrsta samstarfsverkefni og líkaði þeim samstarfið vel. „Ég held að við höfum náð að toppa okkur með þessu umslagi og þetta er bara byrjunin á áframhaldandi samstarfi,“ segir Dóri.

sara@frettabladid.is

Redford framleiðir Aldingarð Ólafs

Hollywoodleikarinn, leikstjórinn og framleiðandinn Robert Redford undirbýr sjónvarpsþætti byggða á smásagnasafni Ólafs Jóhanns Ólafssonar, Aldingarðinum. Erlendir miðlar fara mikinn í umfjöllun sinni um væntanlega þætti enda Redford ákveðinn gæðastimpill á verkefninu en hann er titlaður framleiðandi. Þættirnir bera heitið Valentines og verða sýndir á Sundance-sjónvarpsstöðinni. Ásamt Redford er Fred Berner framleiðandi en hann er meðal annars með myndir á borð við Pollock og sjónvarpsþættina Law and Order á ferilskránni.

The Hollywood Reporter, Variety og vefsíðan The Celebrity Coffeeshop.com eru meðal þeirra miðla sem fjalla um framleiðsluna en Valentines er einn af fimm sjónvarpsþáttum sem eru í bígerð hjá Sundance-stöðinni sem þykir vera í sókn þessa stundina.

Aldingarðurinn vakti athygli er hún kom út hér á landi árið 2006 og hlaut meðal annars Bókmenntaverðlaun Íslands. Bókin fjallar um tryggð, svik, ást og hamingju þar sem fylgst er með lögfræðingi í New York og þremur dætrum hans.



HEILLABUR AF ALDINGARÐINUM Robert Redford framleiðir sjónvarpsþætti upp úr smásagnasafni Ólafs Jóhanns Ólafssonar, Aldingarðinum, sem hlaut Bókmenntaverðlaun Íslands 2006.

TOM HANKS HALLE BERRY JIM BROADBENT HUGO WEAVING JIM STURGESS DOONA BAE BEN WHISHAW
JAMES D'ARCY ZHOU XUN KEITH DAVID DAVID GYASI MED SUSAN SARANDON OG HUGH GRANT



„Hvílík mynd! Hvílíkt dæmi um hvað kvikmyndaformið getur verið töfrandi og draumkennt.“

-Roger Ebert



„Það er leitun að kvikmynd sem grípur áhorfandann jafnstærkum tókum og Cloud Atlas.“

-Screenrant.com

„Þessi mynd er eins stór í sniðum og lífið sjálft.“

-Detroit News



„Stórmynd í orðsins fyllstu merkingu! Metnaðarfull, tilfinningarík og einstök á allan hátt.“

-T.V., Kvikmyndir.is

„Það mesta sem þú getur mögulega fengið fyrir verð eins bíómiða.“

-New York Times

„Ótrúleg leikfimi fyrir hugann sem skilar sér í stórkostlegri tilfinningalegri upplifun.“

-Variety

„Mynd áratugarins sem enginn má missa af!“

-Policymic.com

FRÁ HÖFUNDUM MATRIX OG LEIKSTJÓRA RUN LOLA RUN

CLOUD ATLAS

ALLT ER TENGT Á EINHVERN HÁTT
STÓRBROTIN KVIKMYNDAVEISLA - NÚ Í BÍÓ

SMÁRA BÍÓ

HÁSKÓLA BÍÓ

BORGAR BÍÓ

SAK 11. DÍN
EGILSHÖLL

sena



Póst dreifing

DREIFING: dreifing@postdreifing.is
EF BLAÐIÐ BERST EKKI: 512 5060

vísir
Meiri Vísir.

FRÉTTIR AF FÓLKI

Snarar Ásgeiri yfir á ensku

Tónlistarmaðurinn **John Grant** er þessa dagana upptekinn við að snara textum laga Ásgeirs Trausta, af plötunni *Dýrd* í dauðabögn, yfir á ensku. Grant ljóstrar þessu upp á Facebook-síðu sinni þar sem einnig kemur fram að hann hafi mjög góða tilfinningu fyrir samstarfinu sem og að enskur framburður



Ásgeirs Trausta sé frábær. Það er því greinilegt að verið er að huga að útgáfu plötunnar utan landsteinanna enda ekki skrítið miðað við góðar viðtökur hér heima þar sem yfir sjö þúsund eintök af *Dýrd* í dauðabögn hafa nú selst.

30+ í tísku

Eins og sagði frá í helgarblaði Fréttarblaðsins spiluðu Helgi Björnsson og Reiðmenn vindanna á balli á laugardaginn þar sem aldurstakmarkið var 30 ár. Þetta var í fyrsta skipti sem þeir spila á balli með svo háu aldurstakmarki. Helgi og félagar voru þó ekki þeir einu sem fetuðu þessa braut á laugardaginn því poppkóngurinn **Páll Óskar** hélt álika ball í Stapnum í Reykjanesbæ á sama tíma. Páll Óskar lætur ekki þar staðar numið því á döfinni hjá honum er 30+ ball á Akureyri þann 1. desember auk þess sem hann leitar að stað til að halda slíkt ball í Reykjavík. Orðrómurinn um að þrítugsaldurinn sé hinn nýi tvítugsaldur fær klárlega byr undir báða vængi með þessu nýja aldurstakmarki á böll og virðist hreinlega vera komið í tísku að vera kominn yfir þrítugt.

- áþ, trs



Mest lesið **vísir**

- 1 Prófkjörin í gegnum tölfraði
- 2 Hús sprakk í tætlur
- 3 Erilsöm nótt hjá lögreglu - ætlaði að henda sér í sjóinn
- 4 Fluttu til Íslands til að hefja minkarékt í Skagafirði
- 5 Aftur varað við stormi

MAGNÞRUNGIN ÖRLAGASAGA

1904



NÝ
KILJA

www.forlagid.is

rekkjan

SÆNGURFATA ÚTSALA!

SÆNGURFÖT Á 40-50% AFSLÆTTI



ATH!
AÐEINS
Í NOKKRA
DAGA!

MIKIÐ ÚRVAL AF HÁGÆÐA SÆNGURFATNAÐI FRÁ 3.890 KR.

50% AFSLÁTTUR AF HANDKLÆÐUM



50-60% AFSLÁTTUR AF RÚMTEPPUM

VERDDÆMI!
RÚMTEPPI (240x260 CM)
Fullt verð 29.900 kr.
NÚ 11.960 kr.

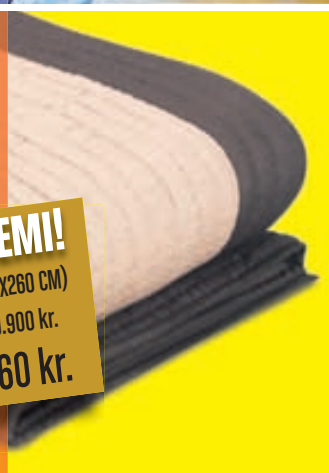

ÓTRÚLEGT TILBOÐ!

ALLURE

Queen Size (153x203 cm.)

Fullt verð 163.600 kr.

NÚ 89.900 kr.

45% AFSLÁTTUR!

ALLURE

- 5 svæðaskipt svefnsvæði
- 3 svæðaskipt gormakerfi
- 10 ára ábyrgð
- Lagar sig að líkamanum
- Veitir góða slökun
- Stuðningur við bak
- Tívhert sérvallid stál í gormum
- Styrktir kanter
- Þarf ekki að snúa



rekkjan

H E I L S U R Ú M