

Eftirlitið útilokar ekki rannsókn

Kom Samkeppniseftirlitinu mjög á óvart að aðeins eitt af stóru oliufélögum hafi tekið þátt í útboði.

VIÐSKIPTI Samkeppniseftirlitið lýsir yfir furðu sinni á því að tvö af þremur stærstu oliufélögum landsins skiluðu ekki inn tilboði í sölu á þúsundum tonna af eldsneyti til útgerða og smábátasjómannna í fyrra. Það gengur þvert á frumniðurstöður yfirstandandi markaðsrannsóknar á eldsneytismarkaðnum – að meiri samkeppni virðist ríkja í sölu eldsneytis til fyrirtækja en einstaklinga.

Eins og Fréttablaðið greindi frá á fimmtudag skiluðu tvö af þremur stóru oliufélögum á Íslandi, N1 og Olís, ekki inn tilboði til að tryggja sér viðskipti með verulegt magn af eldsneyti til á þriðja hundruð smábátasjómannna. Skeljungur tryggði sér samninginn í lok árs 2015 en auk Skeljungs tók Atlantsolía þátt í útboðinu. Í október var sama uppi á teningnum í útboði til allmargra útgerða þar sem Olís skilaði ekki inn tilboði.

Örn Pálsson, framkvæmdastjóri Landssambands smábátasjómannna, gagnrýndi harðlega að félögin hafi ekki skilað inn tilboði, og vísaði til samkeppnissjónarmiða í viðtali við Fréttablaðið.

Forsvarsmenn Olís og N1 sögðu hins vegar að útboðsskilmálar hefðu verið óaðgengilegir fyrir margra hluta sakir, og ekki hafi komið til greina að greiða millilið vegna viðskipta með eldsneyti til sjómanna [Sjávarkaup hf. sem annaðist bæði útboðin]. Skeljungur telur hins vegar að útboðsskilmálar hafi verið með öllu eðlilegir, og tryggði sér viðskiptin í báðum útboðunum.

Páll Gunnar Pálsson, forstjóri Samkeppniseftirlitsins, segir í skriflegu svari til Fréttablaðsins: „Í ljósi þeirrar niðurstöðu skýrslunnar að samkeppni sé virkust í stærri viðskiptum kemur það Samkeppniseftirlitinu verulega á óvart að aðeins eitt af stóru oliufélögum

18%

af allri eldsneytissölu til útgerðarinnar á ársgrundvelli er um að ræða – eða 27.500 tonn.

Hafi átt sér stað einhver samskipti, milli oliufélaganna sem ekki buðu, sem með beinum eða óbeinum hætti varða umrætt útboð væri um alvarlegt mál að ræða.

Páll Gunnar Pálsson, forstjóri Samkeppniseftirlitsins



hafi sóst eftir viðskiptum sem eru nokkuð umfangsmikil. Hafi átt sér stað einhver samskipti, milli oliufélaganna sem ekki buðu, sem með beinum eða óbeinum hætti varða umrætt útboð væri um alvarlegt mál að ræða. Samkeppniseftirlitið hefur hins vegar engar upplýsingar um að svo hafi verið,“ skrifar Páll Gunnar og bætir við að búi einhver yfir slíkum upplýsingum geti viðkomandi snúið sér til eftirlitsins.

Spurður hvort sú staðreynd að tvö félög af þremur stærstu taka ekki þátt í útboðum á rúmlega 18% af öllu eldsneyti sem selt er til útgerðarinnar á ársgrundvelli sé ein og sér tilefni til rannsókna, svarar Páll Gunnar. „Við munum leggja mat á það þegar við höfum fengið fram sjónarmið við frummatskýrslunni,“ og vísar til markaðsrannsóknar eftirlitsins. – shá

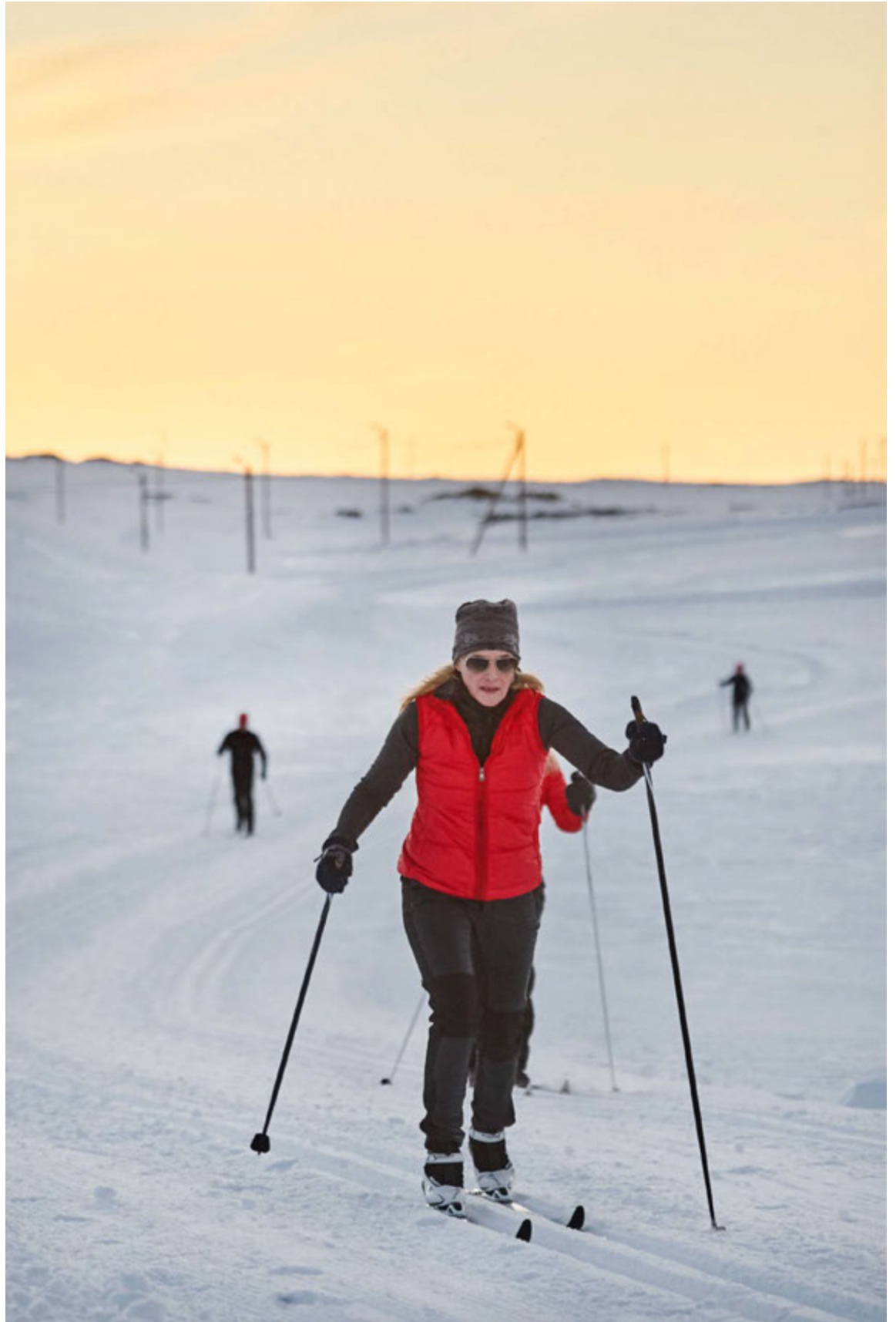

Gönguskiðagarpar í Bláfjöllum Talið er að fimm til sex hundruð manns hafi verið á gönguskiðum í Bláfjöllum í gær. Mikið gönguskiðaæði hefur gripið landann og fyllist á öll skídagöngunámskeið. Sjá síðu 2 FRÉTTABLAÐIÐ/ANTON

Gerði út af við mjöðmina með hlaupum

LÍFID Söngkonan og fiðluleikarinn Greta Salóme gerir aldrei neitt með hangandi hendi en hún er nú alveg að jafna sig eftir að hafa brotið mjöðm við hlaup. Hún hljóp þrjú hundruð kílómetra á fjórutíu dögum með þessum afleiðingum. „Nú er ég einhvern veginn þannig að ég fer alla leið í því sem ég geri, og þetta varð útkoman, ég hefði kannski átt að hlusta,“ segir söngkonan. – ga / sjá síðu24.



Fréttablaðið í dag

SPORT Strákarnir okkar urðu í gær fyrsta liðið í átta mánuði til að vinna Dag í síðasta leik fyrir EM. 14



TÍMAMÓT Háskóli Íslands boðar til fundar um sýrlenska flóttamenn í Evrópu. 16

SKOÐUN Guðmundur Andri skrifar um Óða fólkið og hvernig best er að mæta því í opnu samfélagi. 12-13

LÍFID Júlí Heiðar Halldórsson keppir í undankeppni Eurovision, en mun þó ekki flytja lagið sjálfur. 24-26

PLÚS 1 SÉRBLAÐ • FÓLK

*Samkvæmt prentmiðlakönnun Gallup apríl-júní 2015

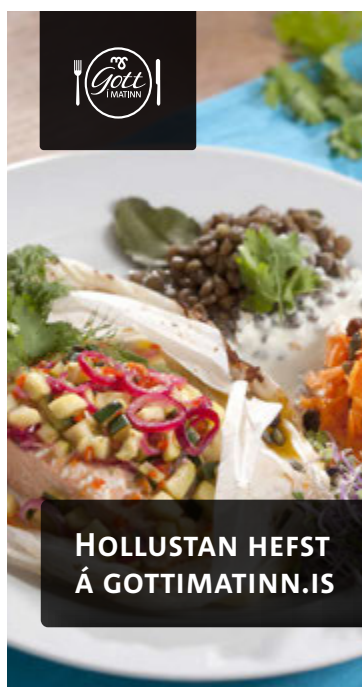

HOLLUSTAN HEFST
Á GOTTIMATINN.IS

NÝTT ÁR NÝTT TÆKIFÆRI

Komdu í ókeypis 60 mínútna
kynningartíma í Ármúla 11 á 3. hæð

// Fyrir 10–15 ára
10. janúar kl. 15

// Fyrir 16–25 ára
10. janúar kl. 16

// Fyrir 25 ára og eldri
13. janúar kl. 20
17. janúar kl. 16

DALE CARNEGIE®
ÞJÁLFUN

Skráðu þig í síma 555 7080
eða á www.dale.is

Veður



Austlæg átt 5-13 m/s og snjócoma eða él sunnan- og vestantil í nótt og á morgun og gæti því hvítuáð á höfuðborgarsvæðinu. Hægari norðanátt og stóku él með norður- og austurströndinni. Frost 3 til 13 stig, kaldast inn til landsins. **SJÁ SÍÐU 18**

Neitar að tjá sig um misferli

LÖGREGLA „Ég vil ekkert tjá mig um þetta og tel það ekki eðlilegt á þessu stigi,“ segir Jón H. B. Snorrason, aðstoðarlögrelustjóri á höfuðborgarsvæðinu, um málefni lög- reglufulltrúa í fíkniefnadeild sem ítrekað hefur verið bent á að leki upplýsingum til brotamanna.

Í Fréttablaðinu á laugardag benti Karl Steinar Valsson, fyrrverandi yfirmaður fíkniefnadeildar lög- reglunnar og undirmaður Jóns, á yfirmenn sína og sagði að hann hefði komið til þeirra greinargerð um málið. Yfirmenn báru ábyrgð á að koma þeirri greinargerð áfram til ríkissaksóknara en það var ekki gert samkvæmt heimildum blaðsins.

Engin formleg rannsókn hefur því farið fram á málefnum lög- reglufulltrúans. Maðurinn hefur á nokkurra mánaða tímabili verið færður til í starfi. Hann gegnir ekki lengur yfirmannsstöðu í fíkniefnadeild lög- reglunnar á höfuðborgarsvæðinu heldur starfar nú í tæknideild. - snæ



SA vill að börn hefji nám fimm ára.

Skoða breytingu á skólaskyldu

MENNTAMÁL Illugi Gunnarsson menntamálaráðherra vill skoða að breyta skólaskyldu svo börn hefji grunnskólanám fimm ára. Samtök atvinnulífsins settu fram vilja sinn í þessa veru á dögunum og telja breytinguna þjóðhagslega hagkvæma.

„Ég legg áherslu á það að menn verða að horfa á þetta heildstætt. Tengja þetta saman við menntun kennaranna, undirbúning þeirra, kennsluáferðir og svo framvegis,“ sagði Illugi Gunnarsson menntamálaráðherra í samtali við Stöð 2 í gær. - lvp

Keyrt í kvöldsólinni



Erfið akstursskiyrði myndast þegar vetrarsólin skín lágt á lofti og býr sig undir að setjast. Geislar hennar skína í augu ökumanna og er erfitt að komast undan þeim. Þessi bílstjóri biður á umferðarljósum í höfuðborginni og snýr í átt frá sólu. FRÉTTABLAÐIÐ/ANTON BRINK

Ræddi við fanga á Kvíabryggju um bankamenn

STJÓRNSÝSLA Umboðsmaður Alþingis hefur óskað formlega eftir skýringum frá Páli Winkel fangelsismálastjóra hvers vegna kvikmyndatökuliði bandaríska leikstjórans Michaels Moore var leyft að mynda í fangelsinu án vitneskju fanga. Til- efnið er kvörtun frá föngunum Ólafi Ólafssyni, Magnúsi Guðmundssyni og Sigurði Einarssyni.

Í kvörtuninni kemur fram að kvikmyndagerðarmaðurinn hafi rætt við aðra fanga um þremmingana án þeirra samþykkis og í bága við reglugerð um fullnustu refsinga.

Páll Winkel vildi ekki tjá sig við Fréttablaðið þegar eftir því var leit- að. Umboðsmaður Alþingis hefur óskað eftir því að hann gefi svör vegna þessa og annarra umkvörtun- arefna fyrir fyrsta febrúar. - þþ, snæ

Sprenging í aðsókn á skíðagöngunámskeið

„Greinileg sprengiþróun,“ segir Þóroddur F. Þóroddsson, formaður Skíðagöngu- félagsins Ulls um vinsældir gönguskiða. Þegar hafa þriðjung fleiri skráð sig í félagið á fyrstu tveimur vikum ársins, heldur en yfir allt árið í fyrra.

FÓLK „Bara í gær höfðu um hundrað og tuttugu manns skrifad í gestabók- ina hjá mér, sem er bara brot þeirra sem fóru á gönguskiði. Ég myndi telja að allt í allt hafi verið á bilinu fimm til sex hundruð manns á gönguskið- um hérna í gær,“ segir Þóroddur um þá stemningu sem ríkti í Bláfjöllum í gær þar sem farin var þrettán kíló- metra ganga upp á heiði, sem telst nokkuð óvenjulegt, en allajafna er fjögurra kílómetra braut látin duga. „Þetta er mjög greinileg sprengiþró- un, það er nánast fullt á öll náms- skeið hjá okkur, og við erum með í það heila um hundrað og tuttugu manns á námskeiðum núna,“ bendir Þóroddur á, og segir fjölda meðlima í félaginu nú á fyrstu vikum ársins þriðjung fleiri en á öllu síðasta ári.

Auður Kristín Ebenersdóttir skíðakennari tekur undir með Þór- oddi. „Við ætluðum bara að vera einu sinni með námskeið, þá tíu til tólf manns á hvorn kennara, en urðum sífellt að bæta við og enduðum með hundruð manns, og þannig tíu hópa.“

Aðspurð hvers vegna íþróttin sé jafn vinsæl nú og raun ber vitni, nefna þau bæði fjöliþróttaverkefnið Landvættinn, sem sífellt fleiri taki þátt í en þar sé 50 kílómetra skíða- ganga og segja Íslendinga iðulega ætla sér allt eða ekkert. **gudrun@frettabladid.is**

33%

fleiri hafa skráð sig í skíða- göngufélagið í ár en í fyrra



Þrettán kílómetra braut var lögð í Bláfjöllum í gær. FRÉTTABLAÐIÐ/ANTON

Rikka ætlar að taka Landvættinn í ár

Fríðrika Hjördís Geirsóttir er ein þeirra sem eru að stíga sín fyrstu skref á gönguskiðum. „Ég hef ekki verið áður á gönguskiðum en ætla að taka Land- vættinn í ár, svo ég er komin á fullt,“ útskýrir hún og segir greinilegt að sífellt fleiri hafi áhuga á slíkum þrekaunum hér á landi. „Ég fann að nú var rétti tíminn í mínu lífi, en ég æfi með

skemmtilegu fólki sem ætlar sér allt að fara í Landvættinn, en við vorum upphaflega saman í hjólahóp og fjallgönguhóp og svo nú þetta. Ég held að fólk sé alltaf að leita að nýjum leiðum til að hreyfa sig og að áskorunum.“ Til þess að hljóta titilinn Landvætturinn verður við- komandi að ljúka tilteknum raunum í öllum landshlutum á innan við tólf mánuðum.

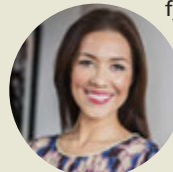

BRIDS SKÓLINN



BYRJENDUR (stig 1) **25. janúar:** 8 mánudagar frá 20-23
VÖRNIN (stig 4) **27. janúar:** 5 miðvikudagar frá 20-23

STIG 1 Hvað þarf að kunna fyrirfram? Ekki neitt, en það spillir ekki að þekkja ás frá kóng. Æskilegur aldur? Einhvers staðar á bilinu frá 18 til 90 ára. Þarf makker? Nei. Nóg af þeim á staðnum.

STIG 4 Samskiptareglur varnarinnar eru fjórar: útspilin, köll í sama lit, köll í hliðarlit og lengdarkerking. Hvernig eru þessar reglur og hvenær gilda þær? Um það fjallar námskeiðið.

Námskeið skólans eru haldin í **Síðumúla 37** í Reykjavík, húsnæði BSÍ.

Upplýsingar og innritun

í síma **898-5427** og á netinu **bridge.is**

GERÐU ÞIG AÐ
VERÐMÆTARI
STARFSMANNI

MARKAÐS- OG SÖLUNÁM GRAFÍSK HÖNNUN VEFSÍÐUGERÐ

Promennt býður upp á mikið úrval skemmtilegra og hagnýtra námskeiða sem bæta stöðu þína með upplýsingatæknina að vopni.



FJARKENNSLA
Í BEINNI

MARKAÐS- OG SÖLUNÁM – hraðferð

Með sérstakri áherslu á stafræna markaðssetningu. Skemmtilegt en um leið krefjandi einnar annar nám fyrir þá sem vilja afla sér öflugrar þekkingar á sviði markaðs- og sölumála. Hér fléttast saman gamalgróin sölu- og markaðsfræði við nýjustu tækni sem í boði er. Nemendur fara m.a. yfir námstækni, sölutækni, markaðsfræði, Google AdWords, Google Analytics og Facebook sem markaðstæki.

Hefst: **16. feb.** • Lýkur: **26. maí** • Tími: **Kvöldhópur**
Lengd: **156 std.** • Verð: **174.000 kr.**

STÖK NÁMSKEIÐ

	LENGD	VERÐ
WordPress – Vefurinn minn	26 std.	39.000 kr.
Photoshop 2	36 std.	69.000 kr.
Photoshop fyrir byrjendur	21 std.	39.000 kr.
Dreamweaver HTML og CSS	52 std.	66.000 kr.
Illustrator	36 std.	69.000 kr.
InDesign	31 std.	64.000 kr.
Facebook sem markaðstæki	7 std.	49.000 kr.
Leitarvélamarkaðssetning með Google AdWords	12 std.	78.000 kr.
Vefgreining með Google Analytics	6 std.	39.000 kr.
Tölvupóstmarkaðssetning	6 std.	39.000 kr.

”Námið var fjölbreytt, skemmtilegt og mun án efa nýtast mér vel í framtíðinni. Ég var í fullri vinnu með náminu, en námið var svo vel uppsett að það gekk allt saman upp. Promennt fær fullt hús stiga hjá mér, skólinn er með fyrsta flokks kennara og starfsfólk. Takk fyrir mig.“
Sonja G. Ólafsdóttir, markaðs- og sölunám.

GRAFÍSK HÖNNUN

Grafísk vinnsla fyrir byrjendur sem vilja læra að hanna markaðsefni sjálfir eða fólk sem vill skapa sér forskot í frekara hönnunarnámi, t.d. á háskólastigi. Nemendur læra á Photoshop, Illustrator og InDesign og að ganga frá verkefnum sínum í Acrobat Distiller. Kennslan byggir á fyrirlesturum og verklegum æfingum.

Hefst: **28. jan.** • Lýkur: **19. mars**
Tími: **Kvöldhópur**
Lengd: **105 std.** • Verð: **179.000 kr.**



VEFSÍÐUGERÐ – ALLUR PAKKINN

Vönduð námsbraut fyrir alla sem vilja koma sér upp einfaldri og smekklegrri heimasíðu sem auðvelt er að uppfæra í notendavænu vefumsjónarkerfi. Hentar þeim sem eru að stiga fyrstu skrefin í gerð vefsíðna eða vilja bæta og uppfæra fyrri síður.

Hefst: **3. feb.** • Lýkur: **25. apríl** • Tími: **Kvöldhópur** • Lengd: **115 std.**
Verð: **147.000 kr.**

”Ég var mjög ánægð með námskeiðið Grafísk hönnun hjá Promennt og hefur það nýst mér vel í mínu starfi. Reynsla og þekking kennarans, umfram námsefnið, var ákaflega nytsamleg og sýndi okkur ferlið frá upphafi myndvinnslu, hönnunar og umbrots til prentunar á mjög skipulagðan og skýran hátt. Ég gef námskeiðinu því mín bestu meðmæli.“
Íris Magnúsdóttir, markaðsstjóri Wise.

Landmannalaugar oft eins og á bílasölu segja hönnuðir

SKIPULAGSMÁL Vinnuhópur á vegum Rangárbings ytra um framtíðarskipulag Landmannalauga segir að koma þurfi bilum af svæðum.

Kom fram á síðasta fundi vinnuhópsins þar sem fulltrúar Landmótunar og VA-arkitekta mættu, að áreyrar í Landmannalaugum séu stærstu líparitáreyrar í Evrópu. Fyrirtækin voru að kynna hugmyndir sínar að deiliskipulagi á grundvelli vinningstillögu í samkeppni sem sveitarfélagið efndi til.

„Jafnframt kom fram í forskoðun þeirra að afar áberandi var hversu margir bílar voru á svæðinu og svæðið oft eins og á bílasölu. Koma þarf bilum af svæðinu og á þar til gerð stæði, annars vegar sunnan við Sólvang og hins vegar við Námskvíslina,“ segir í fundargerð Landmannalaugahópsins.

Lagt er til að breiður göngustígur tengi saman bæði svæðin og að stígur verði frá bílastæðum við Námskvísl að laugasvæðinu og skála sem Ferða-

félag Íslands á og rekur á svæðinu.

Þá kom fram óska þurfi eftir því við Veðurstofu Íslands að fá frekari niðurstöður úr vatnamælingum í Laugunum vegna frekari hönnunar með tilliti til varnargarða og staðsetningar á mannvirkjum. „Styrkja þarf gróðurvernd á svæðinu með góðum stígum og stýringu á styttri leiðum um svæðið. Byggingar eiga að vera léttar og þannig gerðar að auðvelt verði að fjarlægja þær,“ segir í umfjöllun vinnuhópsins. - gar



Ferðafólki fjölgar ár frá ári í Landmannalaugum. Unnið er að nýju deiliskipulagi fyrir svæðið. FRÉTTABLAÐIÐ/VILHELM

Fimmtán mál send í rannsókn nýlega

Ríkisskattstjóri segir tillögur embættisins um endurskoðun löggjafar í engu breyta stöðu þeirra sem hafa allt sitt á hreinu. Telur kennitölufلاك mælast í milljörðum en mest sé um skattaundanskot að ræða. Tjáir sig ekki um skoðanir ASÍ eða gjörðir ráðherra.

FJÁRSÝSLA Hert löggjöf til að sporna við landlægu kennitöluflakki mun ekki leggja stein í götu þeirra sem ætla sér að stunda heidarlegan atvinnurekstur. Breytingar á löggjöf eru aðkallandi til að uppræta vandann sem tekið hefur verið á í nágrannalöndum.

Þetta er álit Skúla Eggerts Þórðarsonar ríkisskattstjóra.

Í leiðara hans og Ingvars J. Rögnvaldssonar vararíkisskattstjóra í desemberhefti Tiundar, tímarits embættisins, er fjallað um blóðtökuna sem samfélagið verður fyrir árlega vegna þeirrar meinsemdar sem skattaundanskot eru, en spunnist hefur umræða um kennitölufلاك og skattaundanskot almennt í kjölfar skrifna þeirra. Þar segir að starfshópur á vegum embættisins telji að möguleg undanskot séu rösklega 80 milljarðar, miðað við þau umsvif sem eru í þjóðfélaginu – og er þá vísað til þeirra undanskota sem beinlínis eru refsiverð samkvæmt lögum.

„Ég held að kennitölufلاكkið sé að mælast í milljörðum, ekki tugum milljarða. Meginhluti skattaundanskota hérlandis, eru vantaldar tekjur,“ segir Skúli Eggert. „Kennitölufلاكkið snýst fyrst og síðast um að skildar eru eftir skuldir, einkum við opinbera aðila; það getur verið refsivert eins og þegar ekki er staðið skil á innheimtri staðgreiðslu og virðisaukaskatti. Einnig eru stundum skildar eftir almennar skuldir og það er ekki talið inni í þessum tölum heldur aðeins þegar um refsiverða háttsemi er að ræða. Almennar skuldir eru ekki undanskot í þeim skilningi. Það er almennt ekki refsivert í sjálftu sér nema talin séu kerfisbundin svik og þá væntanlega igildi fjárvika. Svo má velja fyrir sér síðgæðinu á bak við það. Þessi mál eru mjög ólík og ekki má gleyma því að stundum geta tilfallandi atvik orðið til þess að atvinnurekstri er

hætt. Mál versna þegar nýtt félag er stofnað um reksturinn og öllu er haldið óbreyttu, sami atvinnurekstur, sama starfsfólk og jafnvel sama nafn,“ segir Skúli Eggert sem bætir við að embættið hafi að undanförunu sent frá sér í framhaldsmeðferð mál fimmtán aðila vegna kennitölufلاكks fyrir upp undir tvo milljarða króna. Þar getur komið til kasta skattrannsóknarstjóra og síðar lögreglu ef sakir eru taldar miklar, eða lögd verður á stjórnvaldssekt.

Meðal þeirra sem hafa tjáð sig um kennitölufلاكkið eftir birtingu greinarinnar er Alþýðusamband Íslands. Þar er það fullyrt að stjórnvöld hafi aldrei tekið á vandanum svo heitið geti, þrátt fyrir að vandinn sé áratuga gamall. Þá sagði Ragnheiður Elin Árnadóttir, iðnaðar- og viðskiptaráðherra, í viðtali við fréttastofu Stöðvar 2 á dögunum að ný lög um ársreikninga sem komi fram á vorþingi séu nauðsynlegur undanfari þess að kortleggja umfang kennitölufلاكks. Hún boðaði hins vegar frumvarp um aðgerðir gegn kennitölufلاكki strax í september 2013.

Skúli Eggert vill ekkert tjá sig um einstakar yfirlýsingar í nútíð né fortíð um kennitölufلاكki eða skattaundanskot almennt, og vísar til leiðarans.

„Við bendum á þær leiðir sem hafa verið farnar í nágrannalöndum okkar. Það sem við erum að benda á mun ekki hafa nein vandamál í för með sér fyrir þá sem hafa allt sitt á hreinu. Þeir sem standa heidarlega að sínum rekstri eiga ekki að verða fyrir neinum óþægindum. Framhaldið er einfaldlega pólitísk spurning, við bendum á það sem betur má fara, erum þar ekki einir á báti og ég hef enga trú á öðru en að stjórnvöld taki þessar ábendingar alvarlega og finn raunar ekki annað en að svo verði,“ segir Skúli Eggert. svavar@frettabladid.is



Æ algengara er í stórum framkvæmdum að aðalverktaki kaupi vinnu undirverktaka – allt niður í sjö eða átta slíka. Þeir sem eru neðstir í röðinni hafa itrekað verið staðnir að því að standa ekki skil á opinberum gjöldum, segir í Tiund. FRÉTTABLAÐIÐ/GVA

Ég held að kennitölufلاكkið sé að mælast í milljörðum, ekki tugum milljarða. Meginhluti skattaundanskota hérlandis, eru vantaldar tekjur.



Skúli Eggert Þórðarson ríkisskattstjóri

Norðmenn brugðust við fyrir 40 árum

- Í leiðara Tiundar nefna Skúli Eggert og Ingvar lausnir, og þær telja þeir verða að koma í gegnum bættan lagaramma. Þar benda þeir einfaldlega á þær leiðir sem farnar hafa verið á Norðurlöndum.
- Í Noregi var árið 1976 tekið upp í hlutafélagagögum sjálfvirktt bann við því að einstaklingur fengi að taka þátt í stofnun og stjórnun í nýju hlutafélagi hafi hann verið í stjórnendastöðu í gjaldprota félagi árið á undan. Reglur af svipuðu tagi tóku gildi í Danmörku í byrjun árs 2014.

- Kennitölufلاكki er þegar rekstraraðili skiptir um kennitölu og atvinnurekstrinum er haldið áfram undir nýjum auðkennum en skuldir, einkum við hið opinbera, eru skildar eftir í gamla félaginu. Þetta er gert í skjóli þess að í lögum bera stofnendur félags takmarkaða ábyrgð á rekstri þess.
- Ríkisskattstjóri telur nauðsynlegt að lagaumgjörð félagaréttar þurfi endurskoðunar við til að takmarka skipulagða misnotkun þessara ákvæða í lögum.

40.000 fréttabyrstir notendur



Smelltu þér á Fréttablaðsappið og lestu blaðið hvar sem er og hvenær sem er.



Fáðu Fréttablaðið ókeypis í spjaldtölvuna og snjallsímann með Fréttablaðsappinu.

Nálgastu appið á visir.is/fbl eða beint í gegnum:



FRÉTTABLAÐIÐ

GRAFÍK OG MARGMIDLUN

VILTU HANNA OG SETJA UPP EIGIN HEIMASÍÐU
EÐA ÞITT EIGIÐ KYNNINGAREFNI? VILTU KUNNA
AÐ NÝTA ÞÉR HELSTU HUGBÚNAÐARLAUSNIR,
HVORT SEM ÞÚ ERT VANUR EÐA ÓVANUR?
REYNDIR LEIÐBEINENDUR OG RAUNVERKEFNI.

NÆSTU NÁMSKEIÐ:

PHOTOSHOP EXPERT

hefst 14. janúar

ALVÖRU VEFSÍÐUGERÐ

hefst 18. janúar

GRAFÍSK HÖNNUN

byrjar 11. febrúar



NTV skólinn sérhæfir sig í hagnýtu og starfsmiðuðu námi í samvinnu við mörg af leiðandi fyrirtækjum landsins. Kennsla í NTV er verkefnamiðuð og fer fram í litlum hópum í nánu samstarfi við kennara. NTV er viðurkenndur fræðsluaðili af Mennta- og menningarmálaráðuneytinu og er alþjóðleg prófamiðstöð.

www.ntv.is

ntv

Nýi tölva og
viðskiptaskólinn

15%

afsláttur af 210 stk. Nicorette nikótínlyfjatyggigúmmí

- Allar bragðtegundir
- 2 mg og 4 mg



Fruitmint - Classic - Whitemint - Freshmint



Gildir til 17. jan 2016

www.apotekarinn.is

Apótekarinn⁺
lægra verð

Buxnalaus í lestinni



Ungir þátttakendur í hinum árlega „Engar buxur í lestinni“-deginum nýta tækifærið og setjast síðbuxnalaus í sæti neðanjarðarlestar í London. Hefðin á rætur sínar að rekja til New York í Bandaríkjunum en þar hafa íbúar skilið buxur sínar eftir heima á þessum degi allt frá árinu 2002. FRÉTTABLAÐIÐ/EPA

Tryggvi kveðst ekki höggva skóg í eldivið

FÓLK „Skógurinn er heilagur. Ég hef ekki höggvið neitt hér nema til að komast leiðar minnar,“ segir Tryggvi Hansen um áskanir þess efnis að hann eyðileggi skóginn þar sem hann býr til að nota sem eldivið.

„Þessi furðulegi maður stórskemmur skóginn, á því er enginn vafi,“ er meðal þess sem segir í athugasemdum á Vísi við frétt Fréttablaðsins um Tryggva á þriðjudag. Í fréttinni sagði frá baráttu Tryggva við að halda á sér hita þar sem hann býr í tjaldi í skógi í Reykjavík. Sagðist Tryggvi hafa gaman af því að stússa við eld og vera að koma í gagn við Sólóeldavél sem brennir viði.

„Ég nota bretti, mest úr Sorpu og víðar og tætlur úr hreinum viði,“ útskýrir Tryggvi. Reyndar hafi hann eitt sinn verið að huga að því að fella tré fyrir víðarskjól. „En þróstur vinur minn hér kom í tréð og mótmælti. Í staðinn fann ég dautt tré fyrir súlu í skýlinu.“

Að vísu segist Tryggvi lítið kveikja upp. Oftast sé hann í þeim hita sem sé úti við. „Ég kveiki í mesta lagi

Ég meira að segja bjargaði flugu í gær.

Tryggvi Hansen
tjaldbúi



einu sinni á dag upp í tjaldinu og þá eiginlega bara í frostum. Þá er hitinn í tjaldinu lítið meira en ofan við núllið í kannski tvo eða þrjá tíma. Þannig næ ég að þurrka fót en mest skóna mína. Tásurnar kvarta stundum ef þær blotna um of,“ lýsir hann.

Tryggvi kveðst efast um að finna megi marga skógarbúa sem fari varlegar í að drepa lifandi verur. „Ég meira að segja bjargaði flugu í gær,“ segir hann. „Hún fraus fyrst með lappirnar í matarskálinni minni. Ég losaði hana með volgu vatni og rétt náði að bjarga henni frá drukknun með mikilli varfærni. Síðan var hún í þurrki og flaug svo aftur burt.“

Tryggvi segist hafa hirt dauðar og þurrar hríslur í fyrravor og þar

sem runnar liggja of þétt til þess að komast um neyðist hann til að opna aðeins. Hann þekki hins vegar marga Finna og Norðmenn sem séu skógarfólk og þeir höggvi og grisji á vorin og kljúfi við og þurrki.

„Það er grisjað þar sem vex of þétt til að heilsuþetri tré nái meiri vexti. Svo er þurrkað allt sumarið undir þekju. En ég hef ekki gert þetta. Hins vegar heggur skógræktin í Heiðmörk alveg helling á hverju ári og allir skógarbændur til þess einmitt að efla vöxtinn upp á við. Fólk er að skammast yfir því sem ég ekki geri er frekar úti að aka og veit ekki almennilega hvernig skógar hagar sér,“ segir Tryggvi sem almennt séð kveðst vera til góðs fyrir vöxtinn í skóginum.

„Bæði planta ég sjálfur fleiri heilsulegum tegundum fyrir jarðvegin og skila af mér mínu affalli. Þar blanda ég við ösku úr ofnum og moldin eflist við það fyrir margar verur. Og ég er með netlufra sem fara niður í vor. Það er mjög heilsuleg planta og eflandi á marga vegu fyrir nábylinga,“ segir útilegumaðurinn Tryggvi. gar@frettabladid.is

Nýárs Útsala

15-80%

Afsláttur



TAKMARKAÐ MAGN
Fyrstur kemur, fyrstur fær!

Opið virka daga frá 9 til 18
laugardaga 11 til 15
Ármúla 31 - Sími 588 7332

i-t.is



**INNRETTINGAR
& TÆKI**

- fyrir þitt heimili

Allt í járnum á milli Sanders og Clinton

Mjött er á munum á milli tveggja vinsælustu forsetaefna demókrata í Bandaríkjunum. Fyrstu ríkin kjósa í forkosningum eftir þrjár vikur. Niðurstöður kosninga í ríkjum tveim hafa mikil áhrif á framgang mála. Hillary Clinton varar við því að kjósa repúblíkana.

BANDARÍKIN Einkar mjött er á munum á milli Bernie Sanders og Hillary Clinton, sem bæði sækjast eftir útnefningu Demókrataflokks Bandaríkjanna til forsetaframbóðs, þegar minna en mánuður er í að forkosningar verða haldnar í fyrstu ríkjum, Iowa og New Hampshire. Samkvæmt nýjum könnunum fréttastofu Wall Street Journal, NBC og rannsóknafyrirtækisins Marist leiðir Sanders í síðarnefnda fylkinu og Clinton í því fyrrnefnda.

Sanders nýtur fimmtíu prósentu fylgis í New Hampshire en Clinton 46 prósentu. Þá nýtur Clinton 48 prósentu fylgis í Iowa en Sanders 45. Þó eru forskot beggja aðila vel innan skekkjumarka.

Fylkin tvö hafa reynst einkar mikilvæg undanfarna áratugi. Hefur það einungis gerst einu sinni undanfarin fjórutíu ár að frambjóðandi hefur orðið forsetaefni flokks síns án þess að sigra í öðru hvoru fylkjanna, Bill Clinton árið 1992. Árið 2008, þegar Hillary Clinton atti kappi við Barack Obama, mældist hún með meira fylgi á landsvísi en Obama



Bernie Sanders og Hillary Clinton njóta stundar milli stríða. Mjött er á munum milli þeirra í fyrstu ríkjum sem velja sér forsetaefni. NORDICPHOTOS/AFP

allt þar til hann bar sigur úr bítum í Iowa og skaust þar með fram úr henni.

Eftir því sem Sanders hefur þokast nær Clinton undanfarnar vikur hefur hún bent á að henni sjálfri myndi ganga betur í hinum almennu kosningum sem haldnar verða í nóvember og væri líklegri til að halda repúblíkönunum frá Hvíta húsinu. „Við verðum að tryggja að við komum demókrata í Hvíta húsið svo repúblíkanar eyðileggi ekki þann árangur sem náðst hefur,“ sagði Clinton í síðustu viku.

Sanders gengur hins vegar betur en Clinton þegar þeim er stillt upp gegn repúblíkönunum í skoðanakönnunum. Báðir demókratarnir mælast þó með meira fylgi en repúblíkaninn í slíkum samanburðarkönnunum.

Á meðal repúblíkana nýtur Donald Trump mests fylgis í New Hampshire, þrjátíu prósentu, en Marco Rubio næstmests, fjórtán prósentu. Ted Cruz mælist efstur í Iowa með 28 prósent en Trump mælist með 24 prósent. **thorgnyr@frettabladid.is**

» Forskot frambjóðenda demókrata á hvorn annan eru innan skekkjumarka í báðum fylkjum.

Demókratar

Iowa:	
Clinton	48%
Sanders	45%
New Hampshire:	
Sanders	50%
Clinton	46%

Repúblíkanar

Iowa:	
Cruz	28%
Trump	24%
Rubio	13%
Carson	11%
New Hampshire:	
Trump	30%
Rubio	14%
Christie	12%

Ný sýn á fjármögnun innviðafjárfestinga

Samtök iðnaðarins og Félag ráðgjafarverkfræðinga efna til opins fundar um fjármögnun innviðafjárfestinga á Hilton Reykjavík Nordica, miðvikudaginn 13. janúar kl. 8.30–10.30.

Dagskrá

Ólöf Nordal, innanríkisráðherra

Sissel Husoy, Deloitte Financial Advisory in Norway
PPP in Norway – experience, practice and trend

Þorsteinn Hermannsson, samgönguverkfræðingur hjá Mannviti
Niðurstöður starfshóps innanríkisráðuneytis um aðkomu einkaaðila að samgönguverkefnum

Þorkell Sigurlaugsson, formaður stjórnar Framtakssjóðs Íslands
Innviðafjárfestingar, tækifæri fyrir lífeyrissjóði og aðra fagfjárfesta

Bjarni Már Gylfason, hagfræðingur SI
Uppsöfnuð fjárfestingarþörf innviða

Fundarstjóri: Eyjólfur Árni Rafnsson, varaformaður Samtaka iðnaðarins

Boðið verður upp á léttan morgunverð frá kl. 8.00

Skráning á www.si.is



Skipin þrjú bylta meðferð á ísfiski hjá fyrirtækinu. MYND/HBGRANDI

Hafa lokið átta milljarða króna togarafjármögnun

SJÁVARÚTVEGUR HB Grandi hefur lokið lánsfjármögnun þriggja nýrra ísfisktogara sem fyrirtækið hefur í smíðum í Tyrklandi. Fjármögnun skipanna er í samstarfi við Íslandsbanka hf. og DNB Bank ASA en endurfjármögnun á eldri lánunum er þar innifalinn. Fjármögnunin er allt að 55 milljónir evra, eða átta milljarðar íslenskra króna.

Nýju skipin þrjú munu leysa þrjú togara af hólmi sem nú eru í rekstri, Ásbjörn RE 50, Sturlaug H. Böðvarsson AK 10 og Ottó N. Þorláksson RE 203. Með nýju skipunum eykst hagkvæmni í rekstri að sögn fyrirtækisins, þau munu eyða minni olíu, aflmeðferð og nýting verður betri, rekstraröryggi eykst og viðhaldskostnaður mun lækka. Munu hin nýju skip bera heitin Engy RE 9, Akurey AK 10 og Viðey RE 50.

Gert er ráð fyrir að ádráttur lánsins og afborganir hvers láns hluta verði við afhendingu skipanna

2,6

milljarðar króna verður hver afborgun við afhendingu skipanna.

í nóvember 2016, maí 2017 og nóvember 2017 – og í hvert skipti sama upphæð eða um 2,6 milljarðar króna. Lánssamningurinn ber breytilega vexti og eru núgildandi meðalvextir 2,4%.

Í tilkynningu frá HB Grandi segir að framangreindar dagsetningar geti ríðlast ef dráttur verður á afhendingu skipanna. Mun hluta lánsins verða varið til endurfjármögnunar skammtímskulda vegna áfallinna greiðslna í tengslum við smíðina. – **shá**

Þúsundir minntust látinna

FRAKKLAND Fjölmargir söfnuðust saman á strætum Parísarborgar í Frakklandi í gær til að minnst fórnarlamba hryðjuverkaárásá ársins 2015, jafnt árásarinnar á skrifstofu Charlie Hebdo sem og árásanna í nóvember síðastliðnum.

Lagður var blómsveigur að styttni á Lýðveldistorginu og opinberaður var minnisvarði en torgið hefur orðið óopinbert minnismerki árásanna og samkomustaður til að ræða tjáningarfrelsi og hin frönsku höfuðgildi, frelsi, jafnrétti og bræðralag. – **þea**



François Hollande Frakklandsforseti var viðstaddur athöfnina. FRÉTTABLAÐIÐ/EPA

Óvissa með framsal El Chapo

BANDARIKIN Óvissa ríkir um framsal kókaínbarónsins Joaquín Guzmán, oft kallaður El Chapo, til Bandaríkjanna frá Mexíkó. El Chapo var handsamaður í Mexíkó um helgina, hálfu ári eftir að hann slapp úr fangelsi þar í landi.

Bandaríkin óskuðu eftir framsali hans árið 2014, áður en hann slapp, en beiðinni var hafnað. Hins vegar herma heimildir New York Times frá því að líklega verði mexíkósk yfirvöld að óskum Bandaríkjamanna að þessu sinni ef þeir óska aftur eftir framsali. Hins vegar væri framsal bundið því skilyrði að El Chapo yrði ekki tekinn af lífi, enda tíðkast slíkt ekki í Mexíkó.

Í samtali við fréttastofu New York Times greindi nafnlaus heimildarmaður hennar innan dómsmálaráðuneytisins frá því, að það væri vel mögulegt að óskað yrði eftir framsali en engin skref hefðu verið stigin í því máli eins og er. - þea



David Cameron, forsætisráðherra Bretlands. FRÉTTABLAÐIÐ/EPA

Semur um stöðu Bretlands í ESB

BRETLAND David Cameron, forsætisráðherra Bretlands, sagðist í gær miða að því að semja við Evrópusambandið (ESB) um ný skilyrði fyrir áframhaldandi veru Breta í sambandinu. Á næsta ári segir hann mögulegt að halda þjóðaratkvæðagreiðslu um hvort Bretland eigi að segja sig úr sambandinu, líkt og hann hefur lofað.

Cameron vill að Evrópusambandið skeri niður skrifræði sem hann telur ríkja innan sambandsins. Enn fremur vill hann að aðrar reglur gildi um ríki innan evrusvæðisins og utan þess og að Bretland fái að marka sína eigin innflytjendastefnu í meiri mæli.

„Þetta væri risastór fengur fyrir Bretland. Ef við getum breytt þeim hlutum sem ógna veru okkar í sambandinu getum við notið hins besta úr báðum heimum,“ sagði Cameron á blaðamannafundi í gær. „Það er best fyrir Bretland að halda sig innan breytts Evrópusambands.“ - þea

Ekkert spurst til íslensks manns

SAMFÉLAG Lögreglan í London og Newcastle leitar að íslenskum manni, Brendan Brekkan Þorvaldsyni, sem ekki hefur sést síðan sjöunda desember síðastliðinn. Fjölskylda Brendans hefur óskað eftir aðstoð við leit að honum á Facebook en án árangurs.

Samkvæmt Emiliu Sigurðardóttur, mágkonu mannsins, hélt hann utan þann þriðja desember síðastliðinn og sást við Kings Cross lestarstöðina í London fjórða og sjöunda desember að „böska“ eða spila á gítar fyrir gangandi vegfarendur. Hann hafði sagt fjölskyldu sinni að ferðinni væri heitið til Newcastle en engin staðfesting hefur borist á því að hann hafi farið þangað.

Emilía segir að Brendan noti ekki samfélagsmiðla og því sé sérstaklega erfitt að ná sambandi við hann. - snæ

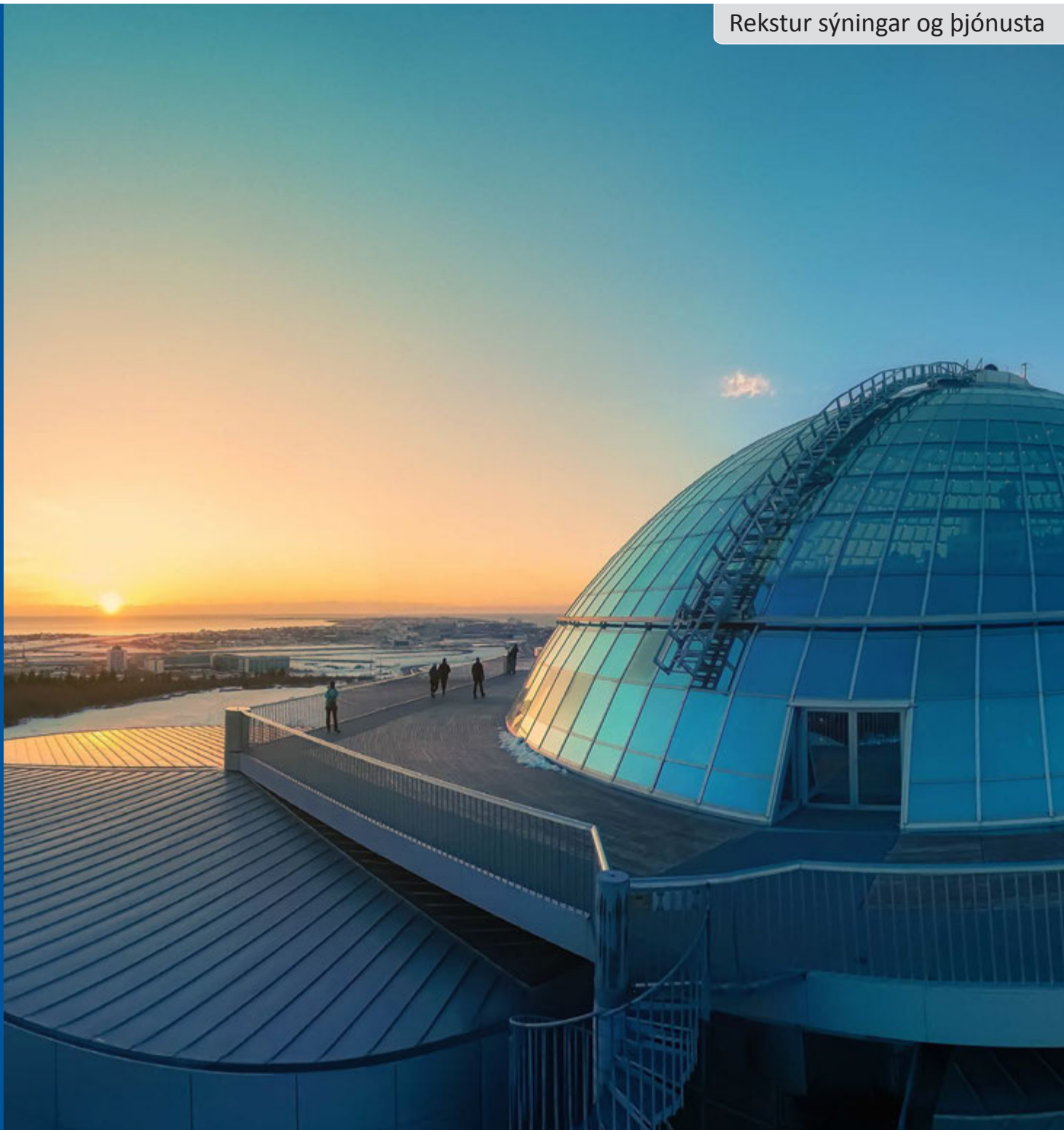

Náttúra Íslands í Perlunni

Reykjavíkurborg óskar eftir umsóknum áhugasamra aðila um rekstur á sýningu í Perlunni sem fjallar á metnaðarfullan hátt um náttúru Íslands.

Gert er ráð fyrir því að náttúrusýning skapi nýjan og áhugaverðan áfangastað í Öskjuhlíð sem dragi til sín fjölda innlendra og erlendra gesta.

Húsnæði Reykjavíkurborgar í Perlunni er til ráðstöfunar í verkefnið. Annars vegar meginbygging og hins vegar einn af sex hitaveitutönkum Orkuveitu Reykjavíkur.

Leigusamningur um meginbyggingu verður ótímabundinn með uppsagnarákvæðum en leigusamningur um hitaveitutank verður í samræmi við leigusamning Reykjavíkurborgar við Orkuveitu Reykjavíkur sem rennur út 1. nóvember 2023 en framlengist þá að óbreyttu um fimm ár.

Áhugasamir aðilar skulu senda tölvupóst til innkaupadeildar Reykjavíkur, utbod@reykjavik.is til að fá nánari upplýsingar um verkefnið.

Umsóknum um þátttöku skal skilað á netfangið utbod@reykjavik.is eigi síðar en 22. febrúar 2016.



GERÐU FRÁBÆR KAUP

NÚ ER RÉTTI TÍMINN TIL AÐ BREYTA OG BÆTA!



D4176 Avance eik rustik

Gæðaflokkur AC4
8 mm þykkt
25 ára ábyrgð
Borða stærð: 1380x193 mm

Verð áður/fullt verð: 2.510 kr.

ÚTSÖLVERÐ: 1.590 kr. m²



RV809 Honey eik beige

Gæðaflokkur AC4
8 mm þykkt
25 ára ábyrgð
Borða stærð: 1380 x 193mm

Verð áður/fullt verð: 3.325 kr.

ÚTSÖLVERÐ: 1.990 kr. m²



D3224 Atlas eik natur

Gæðaflokkur AC4
8 mm þykkt
25 ára ábyrgð
Borða stærð: 1380x193 mm

Verð áður/fullt verð: 3.325 kr.

ÚTSÖLVERÐ: 1.990 kr. m²



D3572 Harbour eik grá

Gæðaflokkur AC4
8 mm þykkt
25 ára ábyrgð
Borða stærð: 1845x244 mm

Verð áður/fullt verð: 3.808 kr.

ÚTSÖLVERÐ: 2.390 kr. m²



R1006 Loft eik rustik

Gæðaflokkur AC5
10 mm þykkt
30 ára ábyrgð
Borða stærð: 1380x193 mm

Verð áður/fullt verð: 4.446 kr.

ÚTSÖLVERÐ: 2.790 kr. m²



R1009 Loft eik silfur

Gæðaflokkur AC5
10 mm þykkt
30 ára ábyrgð
Borða stærð: 1380x193 mm

Verð áður/fullt verð: 4.446 kr.

ÚTSÖLVERÐ: 2.790 kr. m²



D3081 Everest eik ljós

Gæðaflokkur AC5
12 mm þykkt
30 ára ábyrgð
Borða stærð: 1845x188 mm

Verð áður/fullt verð: 6.590 kr.

ÚTSÖLVERÐ: 3.990 kr. m²



CR4198 Grand eik lion

Gæðaflokkur AC5+
12 mm þykkt
35 ára ábyrgð
Borða stærð: 2780x244 mm

Verð áður/fullt verð: 7.295 kr.

ÚTSÖLVERÐ: 4.790 kr. m²

Sértilboð á undirlagi

3 mm, 20 db hljóðdempun
gæða undirlag

20 m² rúlla á aðeins

kr. 5.000.-

kronotex
FLOORS FOR LIVING

HÖRKU ÚTSALA

Á ALVÖRU
PLANKA
HARÐPARKETI
VERÐ FRÁ 1.590 kr. m²

Birgisson

Gú gú og ga ga



Magnús Guðmundsson
magnus@frettabladid.is

Gulli varð listmálari, Daniel og Skúli lögðu fyrir sig bílavíðskipti, Jói fór í gæslustörf og Siggi gerðist sjómaður, enda alltaf með hugann við hafið, en ég varð vistmaður á Kleppi, gú gú og ga ga, bimmi limm og bomm bomm, á eilífum byrjunarreit, eilífri endastöð, einfari að atvinnu.

Svona segir sögumaður Einars Mús Guðmundssonar í Englum alheimsins frá því hvaða stefnu nokkrir ungrir menn tóku í lífinu, eftir því hvert hugur þeirra stefndi, flestir sjálfviljugir en einn tilneyddur undir oki geðklofa. Englar alheimsins er efalítið þekktasta bók þessa stórmerka listamanns Einars Mús enda er hún flestum Íslendingum kunn. Við höfum flest lesið hana, séð hana í bíói, sjónvarpi eða á sviði og ferðalag þessarar bókar er rétt að byrja. Englar alheimsins hafa skapað ógrynni starfa og efnislegra verðmæta, eftir þjóðarþúð margfræga og aukið veg okkar og virðingu úti í hinum stóra heimi. En ekkert af því er stóra málið.

Þessi bók var ekki skrifuð peninganna vegna og hún hefur ekki gert höfundinn að milljóner. Einar Már Guðmundsson er reyndar einn þeirra fjölmörgu íslensku listamanna sem hefur stundum verið á listamannalaunum. Hvort Einar Már var á slíkum launum þegar hann skrifaði Engla alheimsins skal ekkert fullyrt um. Hafi svo verið þá hefur það augljóslega verið með betur heppnuðu fjárfestingum sem þjóðin hefur gert. Það er reyndar marganna að listsköpun er góð fjárfesting. En eins og áður sagði er það ekki stóra málið.

Stóra málið er að góð listaverk breyta heiminum. Aðeins í gegnum list getum við komist út úr okkur sjálfum og séð heiminn með augum annarra, sagði Proust og ég vona að ég fari rétt með, og það er stórkostlegt. Í gegnum listina getum við lifað ótal æviskeið, fundið til, hlegið og grátið í gegnum aldirnar um veröldina þvera og endilanga. Við getum séð heiminn með augum karla og kvenna, bílasala, sjómanna, listmalara, forseta jafnt sem kleppara sem lifið fjarar undan á eilífri endastöð. Því sá sem velur að njóta listar getur séð heiminn með þúsund augum flugunnar og lært að skilja bæði sjálfan sig og aðra. Það er ómetanlegt.

Englar alheimsins er eitt af þessum óteljandi listaverkum sem gera okkur einmitt mögulegt að sjá heiminn með augum annarra. Listaverk sem braut á bak aftur ranghugmyndir og fordóma og gerði okkur kleift að breyta hugmyndum okkar og afstöðu til þeirra sem takast á við geðsjúkdóma. Bók sem breytti heiminum og gerir enn á hverjum degi. Bók sem lifir með okkur og við með henni.

Audvitað er það ekki svo að í hvert sinn sem listamaður fer á listamannalaun að þá fylgi því trygging fyrir að vel takist til. Slíkt er hvorki eðli lista né vísinda að allar tilraunir skili árangri. En í hvert eitt sinn sem vel tekst til þá er ávinningurinn slíkur að það verður illa metið til fjár en þeim mun fremur til framfara. List er nefnilega leið til betra lífs fyrir okkur öll. Og að halda því fram að það borgi sig ekki að greiða nokkrum laun fyrir að skapa list er álíka gú gú og ga ga og að halda því fram að sjávarútvegur borgi sig ekki því að netin séu alls ekki full í hverju kasti.



Bók sem breytti heiminum og gerir enn á hverjum degi. Bók sem lifir með okkur og við með henni.

Halldór



Frá degi til dags

Efsta lag píramídans
Í blaði dagsins neitar Jón H. B. Snorrason aðstoðarlögreglustjóri að tjá sig um ásakanir sem fyrrverandi yfirmaður fíkniefnaeildar lögreglunnar ber á hann. Ásakanirnar eru þess efnis að Jón hafi ekki farið lengra með greinargerð um óheilindi fulltrúa í fíkniefnaeildinni og þar með komið í veg fyrir rannsókn málsins. Kvartanir höfðu borist um árabíl.

Það er tilfinning margra að lögreglan sé ríki í ríki sínu. Þar ráði og ráðskist karlar sem reyna af öllum mætti að stýra ímynd lögreglunnar jafnvel þó það komi niður á heiðarlegum starfsáttum. Þeir líta svo á að starf þeirra felist öðru fremur í að standa saman gegn gagnrýnisröddum en ekki gegn spillingu. Slíkir menn eiga ekki heima í valdastöðum. Þetta eru vinnubrögð sem tilheyrja liðinni tíð.

Fangar fyrir allra augum
Umboðsmaður Alþingis hefur óskað eftir svörum frá fangelsismálastjóra vegna ítrekaðra ummæla sem hann hefur viðhaft um Kaupþingsfangana sem sitja á Kviðabryggju. Ummælin eru þrens konar og gefa öll innsýn inn í líf frelsissviptra glæpamanna. Bæði Íslendingar og erlendir fjölmiðlar hafa áhuga á fongunum en fangelsismálastjóri verður að muna að þeir njóta friðhelgi einkalífs eins og annað fólk og frelsissviptingin rænir þá ekki af henni. snaeros@frettabladid.is

Dúfnadauði í Hafnarfirði



Árni Stefán Árnason
lögfræðingur

Í lögum um velferð dýra eru mjög nákvæm ákvæði, með hvaða hætti aðbúnaður dýra skuli vera og í lögum segir jafnframt, að öryggi þeirra skuli tryggð. Refsivert getur verið, sé um alvarleg frávik frá ákvæðum laga um dýravelferð að ræða.

Nýlega brast út eldur í dúfnakofa nálægt Straumsvík þar sem talið er, að yfir 200 dúfur hafi orðið eldinum að bráð. Dauði sumra þeirra, ef ekki allra hefur ekki verið þjáningalaus.

Aðbúnaður fuglanna á þessum stað hefur sætt gagnrýni. Það er greinarhöfundur kunnugt um. Ekki fjarri þessum stað, á Völlumum í Hafnarfirði eru allmargir dúfnakofar, sem greinarhöfundur er kunnugt um, að gerðar hafa verið athugasemdir við af heilbrigðisfyrirvöldum vegna slægs aðbúnaðar.

Eftirlit með dýrahaldi í suðvesturumdæmi, sem og á öðrum stöðum á landinu er í höndum Matvælastofnunar og umráðamanna. Ábyrgð á umhirðu, atlæti, aðbúnaði og öryggi dýra bera umráðamenn. Augljóst er þó, að eftirlit Matvælastofnunar brást í þessu tilviki. Með þessum tíðindum tekur stofnunin vonandi á þessu dýrhaldi og skerpir eftirlit sitt.

Af fréttum má ráða, að ekkert öryggiskerfi hafi verið til staðar á 200 fugla dúfnabúi. Það er óskiljanlegt. Reykskynjarar tengdir öryggisþjónustu, slökkvikerfi eins og þekkt í ýmsum verslunum hefði getað komið í veg fyrir þennan alvarlega atburð, sem ég tel að skrifist á gáleysi umráðamanna og skort á eftirlitsskort.

Þar sem ég er nokkuð kunnugur dúfnahaldi á Íslandi, sem ég hef ástæðu til að ætla að sé almennt til fyrirmyndar hlýtt ég að skora á Matvælastofnun að taka þetta dýrahald til sérstakrar skoðunar. Svona atvik eiga ekki að geta komið upp ef umráðamenn nýta sér fullkomnustu öryggistækni, sem völ er á. Það tel ég að ætti að vera skylt að gera allsstaðar þar, sem mikill fjöldi dýra er haldinn. Ekki síst þar, sem slíkt dýrhald er fjarri mannabyggð eins og raunin er með dúfnakofana í Straumsvík.



Af fréttum má ráða, að ekkert öryggiskerfi hafi verið til staðar á 200 fugla dúfnabúi. Það er óskiljanlegt.

MYNDAALBÚM 200 VASAR

3 LITIR Í BODI



Vildarverð:
999.-
Verð:
1.839.-



PENNINN Eymundsson

Sími: 540 2050 | pontun@penninn.is

Vildarverð gildir 11. jan. til og með 17. jan. Upplýsingar eru birtar með fyrirvara um villur og myndabrengl.

Óða fólkið



Í DAG

Guðmundur
Andri Thorsson
rithöfundur

Donald Trump gæti orðið forsetaefni repúblikana ef svo fer sem horfir. Hann er alltaf á svipinn eins og hann sé að öskra – og er það líka vísast. Þetta er broslægur maður og bálreiður eftir því. Hann er vell-audugur en verður sífellt reiðari með hverjum dollaranum sem honum græðist. Hann á ekki í samræðum en öskrar þeim mun hærra. Hann aðhyllist firur sem hann þrástast nógu oft á til að þær verði umræðuefni. Í ræðum sínum veitist hann að eignalaus fólki sem á hvergi heima. Hann nærast á því að ganga fram af fólki og verða þar með sjálfur að umræðuefni og talsmanni allra þeirra sem telja sig ekki njóta sannmælis hjá gáfnaljósnum veraldarinnar. Hann ræktar hatur sitt og sinna og hatríði á sér og sínum.

Óðurinn til reiðinnar

Hann er verðugur fulltrúi og fram-bjóðandi Óða fólksins. Hirdir ekki um staðreyndir, hlustar ekki á rök, situr fastur við sinn keip, alveg fok-vondur. Hugmyndir sem áður voru naumast til umræðu hafa öðlast lögmæti vegna framgöngu hans. Fólki eins og hann sækir í sig

veðrið víða um heim, eftir því sem viðsjár aukast og vandi heimsins sýnist flóknari. Þá koma þessir frambjóðendur og boða að vandi heimsins verði leystur með því að öskra á hann eða afneita honum – eða lumbrá á „hinum“.

Það er áhyggjuefni að slíkur stjórnmalamaður skuli hljóta svo mikinn hljómgrunn meðal kjósenda og hve grunnt virðist víða á rasisma og útlendinga-andúð og paranoju vegna ímyndana um lífsrými sem þrengt sé að. Enn er á lífi fólki sem man seinni heimsstyrjöldina þegar barist var um grundvallaratriði í samfélags-skipan okkar: frelsi einstaklingsins og réttindi hvers og eins óháð aldri, kyni, skoðunum, trú, útliti, uppruna.

Þetta er grundvallaratriði. Allt í einu er komið fram fólki sem fellst ekki á kennisettingar amerísku stjórnarskrárinnar og frönsku byltingarinnar um að allir menn séu fæddir jafnir og allir menn skuli jafnir. Það telur að fólki skuli dæmt vegna hörundslitar eða trúarbragða. Það heldur því fram að manneskja af tilteknum uppruna og með tiltekna trú þurfi að afsanna að hún sé glæpamaður áður en henni sé treystandi.

Óða fólkið er vitaskuld hér á landi líka, fnæsandi af reiði og ótta í garð annars fólks út af einhverju: þjóðerni, kynhneigð, hörundslit, atvinnu eða yfirsjónum – mosku eða flugbrautum. Það þyrpist saman á netmiðlum eða í raunheiminum og gerir aðsög að einstaklingum. Tilfinningalegt hópefli á netinu er hættulegt, því að við tókum iðulega afstöðu til mála þar

án þess að hafa allar upplýsingar sem þarf til að veða og meta ólík sjónarmið. Almennt talið er góður siður að stilla sig um að dæma nokkurn mann af því sem maður sér haft eftir honum eða um hann á netmiðlum.

Netið nærir fljótferni okkar og dómgirni. Það færir okkur sjónarmið sem eru til þess fallin að staðfesta hugmyndir okkar en þar er erfiðara að veða og meta mótsagnirnar sem veruleikinn er fullur af. Netið nærir reiði okkar – það getur espað upp æði í okkur. Óða fólkið eru kannski ágætis manneskjur svona almennt og yfirleitt, sem einstaklingar. En það getur safnast saman kringum hugmynd sem það espar upp hvert hjá öðru, og fær þá hver einstaklingur styrk af hópnum og styrkir um leið hópinn, svo að úr getur orðið skelfilegt afl.

Mannréttindi eru algild

Kærlekurinn þarf ekki orð, þarf ekki hugmyndakerfi – þarf ekki annað en opinn faðm og bros. Hatríði þarf hins vegar á margbrotnum réttlætningum að halda, því að einstaklingurinn þarf að sefja sjálfan sig og telja sér trú um að sér beri að hata annað fólki. Einhver einkennilegasta og ógeðslegasta – og útbreiddasta – birtingarmynd hatusins nú á dögum er kvenhatur. Það er raunar ein af helstu plágum mannkyns um þessar mundir og birtist með margvíslegu móti, bæði hér og annars staðar. Við sáum kvenhatríði að verki um áramótin hjá ungum karlmönnum með múslimskan bakgrunn í Köln. Þeir



Þeir veittust að aðvifandi konum með dólghætti, áreitni, gripdeildum og árasum. Þeir voru Óða fólkið.

veittust að aðvifandi konum með dólghætti, áreitni, gripdeildum og árasum. Þeir voru Óða fólkið.

Það verður ærið verkefni að takast á við ranghugmyndir þessara pílta sem sækja einmitt kvenhatur sitt í hátimbrað hugmyndakerfi íslams þar sem útskýra þarf í löngu og flóknu máli svo augljósar firur og þær að þeim beri að líta niður á konur, enda er karlmönnum það í rauninni framandi og ógeð-

felld hugmynd – hvað sem líður öllu kvenhatrinu sem að þeim er haldið. Engin ástæða er til að draga fjöður yfir það að í hópi þeirra innflytjenda sem þyrpast frá Miðausturlöndum til Evrópu um þessar mundir eru ýmsir sem aðhyllast margvíslegar grillur. Vandamálin eru óteljandi sem fylgja manneskjunum. Hitt má ekki gleymast: sérhver einstaklingur á sinn rétt á réttlátri málsmeðferð; mannréttindi vinnur maður sér ekki inn með góðri framkomu, þau eru algild; og mælikvarði á samfélög hversu vel þau eru haldin. Í opnu samfélagi fer fram sífellt samræða og þar ríkir stöðug og frjáls samkeppni hugmynda. Við þurfum að tala um kvenhatríði í islam og takast á við það, en við þokumst ekki nær úrlausn nokkurra vandamála með því að öskra á þau.

60 ÁRA
2016

REYKJAFELL



60 ár að baki og við horfum til framtíðar

Reykjafell · Skipholt 35 · Sími 588 6000

reykjafell.is

Í tilefni þess að Reykjafell er 60 ára langar okkur að bjóða þér á rafmagnaða fyrirlestradaga á Hótel Hilton

Ekki láta þig vanta á þessa frábæru viðburði dagana 13. til 15. janúar á Hótel Hilton þar sem erlendir sérfræðingar á sviði lýsingar, raflagna og iðnstýringa flytja ýmis fróðleg erindi. Fyrirlestrarir fara fram á ensku.

Húsið opnar kl. 8.30 alla dagana með ljúffengum morgunverði áður en fyrirlestrarir byrja.

» Skráning og ítarleg dagskrá á reykjafell.is/fyrirlestrar

Takmarkað
framboð af
sætum

MÍÐVIKUDAGUR 13. JAN, KL. 9.00 - 11.00
Frágangur eldvarna í raflögnum

Frank Massallek og Jan Wagner frá Spelsberg deila með gestum þekkingu sinni og áratuga reynslu í áhugaverðum fyrirlestri um hönnun og uppsetningu eldvarna í byggingum og jarðgöngum.

FIMMUDAGUR 14. JAN, KL. 9.00 - 11.00
Form töfluskápar og aflrofar

Farið verður yfir uppbyggingu og hönnun á Form 1-4 Modul töfluskápunum frá Logstrup. Í framhaldi verður rætt um loft- og aflrofa og heildarlausnir í töflusmiði með Logstrup og Eaton.

FIMMUDAGUR 14. JAN, KL. 13.00 - 15.00
Lýsing frá öllum hliðum

Dr. Amrita Prased frá Zumtobel fer ofan í kjöllinn á áhrifum lýsingar á liðan fólks og Graeme Shaw starfsbróðir hennar fjallar um ljósastýringar og tæknilegar áskoranir LED lýsingar.

FÖSTUDAGUR 15. JAN, KL. 9.00 - 11.00
Öryggi véla og vélbúnaðar

Bjarne Erichs frá Pilz kynnir regluverk og staðla öryggisbúnaðar. Hann fer einnig yfir CE merkingar, ferla og áhættumat ásamt því að kynna EN ISO 13849-1 staðalinn.



LÝSING



AFLDREIFING



RAFLAGNIR



IÐNSTÝRINGAR



Það hefur reynt mikið á landsliðsþjálfarann Aron Kristjánsson við að stilla saman strengina hjá íslenska landsliðinu fyrir Evrópumótið í Póllandi sem hefst á föstudagskvöldið. Hér sjást nokkur svipbrigði hjá þjálfaranum í sigrinum á Þjóðverjum í Hannover í gær en hann á enn eftir að skera niður íslenska hópinn. FRÉTTABLAÐIÐ/GETTY

Enginn Íslendingur hefur unnið Ísland oftast

Dagur Sigurðsson, þjálfari þýska landsliðsins, varð um helgina fyrsti íslenski þjálfari til að vinna íslenska landsliðið í þriggja leikjum en hann jafn þeim Guðmundi Guðmundssyni og Patreki Jóhannessyni.

Flestir sigrar Íslendinga á íslenska handboltalandsliðinu



3 sigrar
1 jafntefli
2 töp

Dagur Sigurðsson
(Austurríki, Þýskaland)



2 sigrar
0 jafntefli
1 tap

Guðmundur Guðmundsson
(Danmörk)



2 sigrar
0 jafntefli
4 töp

Patrekur Jóhannesson
(Austurríki)

Góður dagur í generalprufunni

Íslenska handboltalandsliðið varð í gær fyrsta liðið í átta mánuði til að vinna Dag Sigurðsson og lærisveina hans í þýska landsliðinu. Ísland tapaði fyrri leiknum á laugardag en vann síðasta leik sinn fyrir EM í gær.

HANDBOLTI Íslensku strákarnir mæta sigurreifir inn á Evrópumótið í Póllandi eftir flottan þriggja marka sigur í síðasta undirbúningsleik sínum í Þýskalandi í gær. Liðið sem var svo ólíkt sjálfu sér í Kaplakrika á miðvikudaginn var er nú í blússandi sókn og ef Aroni Kristjánssyni og þjálfarateyminu tekst að halda liðinu áfram á þessari braut gætu dagarnir í Póllandi orðið ljós í janúararmyrkrinu fyrir íslensku þjóðina.

Bæta sig smátt og smátt

„Þetta var gríðarlega erfiður mót-herji á erfiðum útivelli,“ segir Aron um leikina við Þjóðverja og hann segir liðið sitt vera á réttri leið. „Við erum að bæta okkur smátt og smátt. Þetta hefur litið vel út hjá okkur á æfingum en það er allt annað að vera í leik en á æfingu,“ segir Aron. „Við höfum náð að greina vel leik okkar og vinna með þessi smáatriði sem þarf að vinna með,“ sagði Aron Kristjánsson en var fljótur að bæta við: „Það eru samt enn þá hlutir sem við þurfum að laga og ná að klára áður en mótið byrjar,“ sagði Aron.

Íslenska liðið vann seinni hálfleikinn í fyrri leiknum og var mest fimm mörkum yfir í fyrri hálfleiknum í gær. „Þetta er allt fram á við en það eru enn þá dagar eftir fram að móti þar sem við getum unnið einbeittir,“ segir Aron.

Sigur fyrir framan tíu þúsund Þjóðverja

Þýska landsliðið var búið að vinna sjö leiki í röð og alla leiki sína frá því að liðið tapaði fyrir Spáni í maí. Þýska liðið tapaði líka fyrir Íslandi rétt fyrir HM í Katar í fyrra og það reyndist ekki slæmt vegna- nesti fyrir lærisveina Dags Sigurðs-

sonar sem gerðu góða hluti á hans fyrsta stórmóti með liðið.

„Það er alltaf erfiðt að mæta Þjóðverjum á þeirra heimavelli. Það voru tíu þúsund Þjóðverjar á leiknum í dag og mikil stemning í höllinni. Þetta var því mjög góður undirbúningur fyrir okkur fyrir Pólland því við vorum undir mikilli pressu af öllu í þessum leik. Það var því gott að klára slíkan leik,“ segir Aron. Tapið á móti Portúgal fimm dögum fyrr var að hans mati mun meira áfall fyrir íslenskt handboltaáhuga-fólk heldur en liðið sjálft.

Létu tapið ekki trufla sig

„Við létum þetta tap á móti Portúgal ekki trufla okkur mikið því við fundum allir það sem var í gangi eins og á æfingunum. Þetta snerist því um að komast í takt við þetta allt saman,“ segir Aron. Hann telur ekki lokahópin fyrir en í kvöld eða á morgun.

„Við þurfum að sjá hvernig Bjarki Már Gunnarsson kemur út úr þessu og hann er stóra spurningamerkið. Það lítur vel út og hefur gengið mjög vel. Það hefur ekkert bakslag komið,“ segir Aron. Íslenska liðið færði sig yfir til Potsdam í gærkvöldi og Aron segir að liðið muni sleikja sárin næsta sólarhringinn.

„Næstu dagar snúast um endurheimt enda erum við búnir að spila fjóra leiki á fimm dögum. Menn þurfa að ná sér eftir þessa törn og fara vel sig þangað til við förum að einbeita okkur að Noregi. Við byrjum seinni part þriðjudegs að einbeita okkur að Noregi og þá verða vonandi allir búnir að ná sér líkamlega,“ segir Aron. ooj@frettabladid.is

Nýjast

Undirbúningsleikir fyrir EM í handb.

Þýskaland - Ísland 26-25

Mörk Íslands: Aron Pálmarsson 8 (17), Alexander Petersson 5 (7), Guðjón Valur Sigurðsson 4 (6/1), Arnór Þór Gunnarsson 3/1 (5/1), Ásgeir Örn Hallgrímsson 2 (4), Röbert Gunnarsson 1 (1), Snorri Steinn Guðjónsson 1 (3), Ólafur Guðmundsson 1 (5).
Varin skot: Björgvin Páll Gústavsson 7 (24, 29%), Aron Rafn Eðvarðsson 3/1 (12/2, 25%).

Þýskaland - Ísland 24-27

Mörk Íslands: Aron Pálmarsson 7 (14), Vignir Svavarsson 3 (3), Kári Kristján Kristjánsson 3 (4), Rúnar Kárasón 3 (8), Guðjón Valur 2/1 (2/1), Ólafur 2 (3), Ásgeir Örn 2 (4), Arnór Atlason 2 (4), Alexander Petersson 2 (7), Arnór Þór Gunnarsson 1 (1)
Varin skot: Björgvin Páll 15/1 (38/2, 39%).

8 liða úrslit Poweradebikar kvenna

Keflavík - Skallagrím. 93-69
Valur - Snæfell 58-78
Grindavík - Haukar 65-63
Stjarnan - Hamar 67-41

Keflavík, Snæfell, Grindavík og Stjarnan eru komin í undanúrslit en **Sverrir Þór Sverrisson** var ráðinn þjálfari Keflavíkur eftir sigurinn á Skallagrími. Haukakonur töpuðu fyrsta leiknum með **Chelsie Schweers** þegar bikarmeistarar Grindavíkur unnu þær í rafmögnum leik í Grindavík í gær.

Olís-deild kvenna í handbolta

HK - Fjölnir 26-22
Valur - Afturelding 38-24
Gróttá - ÍR 28-17
Sfoss - Haukar 29-33
KA/Þór - FH 27-18
Fylkir - Stjarnan 23-26
ÍBV - Fram 27-26

Ester Óskarsdóttir tryggði ÍBV sigurinn á Fram en Eyjakonur hafa því áfram fullt hús í Eyjum og halda jafnfram öðru sætinu.

SEX ÚRVALSDEILDARLIÐ ÚR LEIK Í ENSKA BIKARNUM

64 liða úrslit ensku bikarkeppinnar fóru fram um helgina og komust 10 af 20 úrvalsdeildarliðunum áfram. Newcastle, Sunderland, Swansea, Southampton og Norwich eru öll úr leik en **Gylfi Þór Sigurðsson** var ekki í leikmannahópi Swansea í 3-2 tapi á móti D-deildarliði Oxford United. Liverpool, Aston Villa, West Brom, Leicester og Tottenham þurfa öll að spila annan leik. Watford, West Ham, Arsenal, Bournemouth, Everton, Crystal Palace, Stoke City, Manchester City, Chelsea og Manchester United eru aftur á móti öll komin í 4. umferð.

MÆTA NJARÐVÍKINGAR MED „MOBY DICK“ EÐA EKKI?

KR og Njarðvík mætast í kvöld í stórleik átta liða úrslita Poweradebikars karla í körfu en Íslandsmeistararnir eiga þar á hættu að tapa öðrum heimaleiknum í röð. Njarðvíkingar hafa verið Kana-lausir í síðustu leikjum en reyna að ná Michael Craig inn fyrir leikinn en þessi kröftugi leikmaður hefur fengið gælunafnið Moby Dick hjá Gunnari Örlygssyni formanni Körfuknattleiksdeildar Njarðvíkur.



Í dag

Poweradebikar karla - 8 liða úrslit
19.15 KR - Njarðvík DHL-höllin
19.15 Þór Þ. - Haukar Þorlákshöfn
19.15 Skallagr. - Grindav. Borgarnes

Tilboðið gildir til 25. janúar 2016

Ókeypis prufutími

GYM heilsa hefur ánægju að bjóða þér í ókeypis prufutíma í tækjasal og sund á eftir. Nauðsynlegt er að hringja og panta tímann sem fer fram undir leiðsögn þjálfara GYM heilsu.

Kveðja, GYM heilsa
Sundlaug Kópavogs - 570 0470
Sálslug - 570 0480

ÁRSKORT Í LÍKAMSRÆKT OG SUNN

Á AÐEINS 39.990 KR. (EINGREIÐSLA)

Það gera aðeins 3.333 kr. á mánuði.

ÖRYRKJAR OG ELÐRI BORGARAR

GREIÐA AÐEINS 23.990.-



Frítt er í alla hóptíma fyrir korthafa



Sundlaug Kópavogs / sími 570 0470
Íþróttamiðstöð Versalir / sími 570 0480
www.gymheilsa.is

FÓLK

KYNNINGARBLAÐ

HÚSRÁÐ

Ertu með stóra lyklakippu? Eru lyklarnir allir svipaðir? Veistu því aldrei hvaða lykill gengur að hvaða læsingu? Þá er ráð að lakka lyklna í mismunandi litum með naglalakki. Þannig er auðveldara að þekkja þá í sundur.



GEZE

Rafdrifnir gluggaopnarar

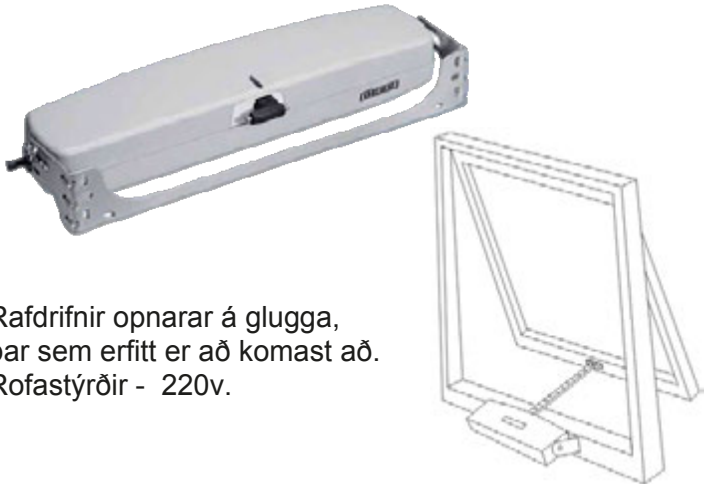

Rafdrifnir opnarar á glugga, þar sem erfitt er að komast að. Rofastýrðir - 220v.

JARN&GLER

Járn & Gler hf. - Skútuvogur 1h.
Barkarvogsmegin. - 104 Reykjavík
S: 58 58 900. www.jarngler.is

TUDOR RAFGEYMAR

Veldu öruggt start með nýjum TUDOR



SPARE ORIGINAL PART



TUDOR **SKORRI** SÉRFRÆÐINGAR Í RAFGEYMUM **TUDOR**

Bíldshöfði 12 · 110 Rvk · 5771515 · skorri.is



ÁHUGAMÁL Sætur biti af heimræktaðri papriku kom Ásgeiri Þór Ásgeirssyni á bragðið með að rækta grænmeti og kryddjurtir sjálfur. **MYND/ANTON**

BETRA BRAGÐ AF HEIMARÆKTUÐU

HEIMARÆKT Eftir að Ásgeir Þór Ásgeirsson beit í heimaræktaða papriku hjá tengdafaður sínum fékk hann óbilandi áhuga á heimarækt. Hann lét lítið pláss ekki aftra sér og kom sér upp aðstöðu undir stiga.

Ég er með tómataplöntur, paprikuplöntur og chili-plöntu. Svo er ég að koma upp thai-chili og habanero-chili-plöntum og er svo með þessar helstu kryddjurtir líka eins og basilíku. Ég er líka að koma mér upp eplatrjám sem ég mun planta út þegar hlýnar," segir Ás-

geir Þór Ásgeirsson, áhugamaður um heimaræktað grænmeti og ávexti.

Ásgeir borðaði ekki tómata fyrir en hann fór að rækta þá sjálfur og eftir að hann beit í sæta papriku sem tengdafaðir hans hafði ræktað upp af fræi varð ekki aftur snúið. Hann kom

sér upp aðstöðu heima og kynnti sér ræktun á netinu.

„Það er allt annað bragð af þessu sem maður ræktar sjálfur en því sem fæst úti í búð, sætara og betra. Ég bý í kjallaraíbúð en kom mér upp aðstöðu undir stiga með kryddræktina. Setti upp ljós og útbjó plötu á hjólum

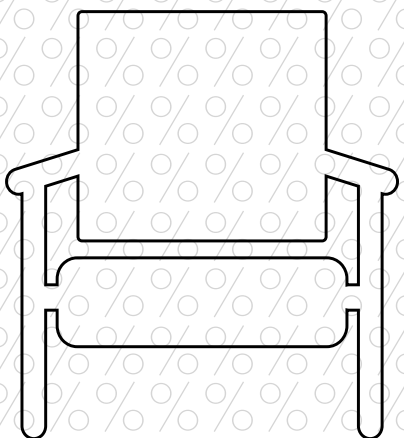

ÚTSALA

10 - 50%

AFSLÁTTUR AF ÖLLUM VÖRUM

SÓFAR / STÓLAR / BORDSTOFUSTÓLAR / BORD / SKÁPAR
SVEFNSÓFAR / LJÓS / PÚÐAR / SMÁVARA

LÍNAN

BEJARLIND 16 · KÓPAVOGUR · SÍMI 553 7100 · WWW.LINAN.IS · OPIÐ MÁNUDAGA TIL FÖSTUDAGA 11 - 18 · LAUGARDAGA 11 - 16



HITA KUTAR
Amerísk gæða framleiðsla
30-450 lítrar
Umboðsmenn um land allt
RAFVÖRUR
DALVEGI 16c · 201 KÓPAVOGI
Sími 568 6411 · RAFVORUR@RAFVORUR.IS



Ábendingahnappinn má finna á www.barnaheill.is
SAF T

undir pottana sem ég dreg undan stiganum þegar ég þarf að vökva. Þannig tekur þetta ekkert pláss," útskýrir Ásgeir.

„Tómata- og paprikuplönturnar gefa þrjár góðar uppskerur yfir árið. Þegar plönturnar hafa gefið nóg af sér er ég þegar byrjaður að rækta upp nýjar af fræjum úr ávöxtunum. Með lýsingunni og rétttri næringu tekur það ekki langan tíma. En þetta er bara áhugamál. Ég get ekki sagt að ég sé að spara með þessu í matarinnkaupum eða slíkt, það er bara ótrúlega gaman að dunda í þessu," segir Ásgeir og viðurkennir að talsvert umstang fylgi plöntunum.

„Ég kíkí alltaf á plönturnar þegar ég kem heim úr vinnunni og sé hvað þarf að gera, snyrti eitthvað til og vökva ef þarf. Það þarf að vökva stóru plönturnar á fjögurra daga fresti, minni á tveggja daga fresti og svo er misjafnt eftir kryddtegundum hversu mikla vökvun þarf. Ég sýrustilli vatnið sem ég vökva með og passa upp á að mismikla næringu þarf út í vatnið, eftir því hvort plantan er græðlingur, að vaxa eða blómstrandi. Ég keypti mér bara næringarsett með leiðbeiningum og horfði á myndbönd um ræktun á Youtube. Svo er ég félagi í Facebook-hópnum Ræktaðu garðinn þinn og þar er alltaf hægt að fá góð ráð," segir Ásgeir.

„Uppskeran er ekki mikil en þó alltaf einhver og við notum hana í matargerðina á heimilinu. Sjö mánaða dóttir okkar er þegar farin að borða heimaræktaða uppskeru en við notum til dæmis bæði papriku og tómata sem ég rækta í matinn hennar.“

Parftu ekki að koma þér upp gróðurhúsi?

„Jú, ég er með hvítlauk úti og stóra jarðarberjaplöntu í kössum. Stefnan er auðvitað að eignast góðan garð og draumurinn væri að hafa garðskála og geta dundað sér við ræktunina þar.“

■ heida@365.is

KJÚKLINGARÉTTUR MEÐ HEIMARÆKTAÐRI UPPSKERU

- 500 g kjúklingalæri (úrbeinuð)
- 2-4 heimaræktaðar paprikur (fer eftir stærð)
- 8-12 heimaræktaðir kirsuberjatómatar
- 1 miðlungs heimaræktaður chili
- 1 laukur
- 1 miðlungs sæt kartafla



SNÍÐUG LAUSN Ásgeir lét lítið pláss ekki stoppa sig heldur útbjó plötu á hjólum undir plönturnar sem hann rennir undir stiga.

- 1 stór bökunarkartafla
- 1 krukka fetaostur
- 200 g spínat
- Heimaræktað basil, steinselja og graslaukur

Byrja á að flysja og skera kartöflurnar í sneiðar. Sjóða í potti þar til þær eru rétt að verða soðnar í gegn. Steikja kjúklinginn á pönnu, krydda með salti, pipar, chili



explosion og hvítlauksdufti. Bæta í lokin við basil steinselju og graslauk eftir smekk.

Skerið papriku, chili, tómata og lauk niður í bita.

Setjið kartöflurnar jafnt í botninna á eldföstu móti, næst lauk, papriku, og chili, svo spínat og síðast kjúklinginn og tómata. Fetaosturinn fer síðast yfir ásamt olíunni.

Eldað í ofni í um 20 mín á um 175 gráðum eða þar til osturinn er farinn að taka lit.



UPPSKERA Ásgeir ræktar tvennar tegundir af chili, thai og habanero.

SLEPPTU ÞYNNKUNNI

After Party töflurnar gegn þynnkunni. Náttúruleg efni sem gera daginn eftir drykkju bærilegri.



Fæst í:

Krónunni, Hagkaup, Iceland og Apótekum

Kíktu á síðuna okkar www.icecare.is eða á facebook **IceCare þín heilsa**



GRÍN, HASAR OG RÓMANTÍK Á BÍÓSTÖÐINNI

Bíóstöðin er hluti af Skemmtipakkanum þar sem boðið er upp á kvikmyndir allan sólarhringinn. Með því að greiða 1.990 kr. aukalega færðu endalaust tal og 1 GB í GSM.

365.is | Sími 1817



LANDMARK

FASTEIGNASALA

Sími 512 4900 • landmark.is

Landmark leiðir þig heim!



Magnús Einarsson
Löggitur
fasteignasali
Sími 897 8266



Sigurður Samúelsson
Löggitur
fasteignasali
Sími 896 2312



Sveinn Eyland
Löggitur
fasteignasali
Sími 690 0820



Íris Hall
Löggitur
fasteignasali



Þórarinn Thorarensen
Sölustjóri
Aðstoðarmaður
fasteignasala
Sími 770 0309



Eggert Mariússon
Aðstoðarmaður
fasteignasala
Sími 690 1472



Guðrún Dilljá
Lúðvicksdóttir
skjalagerð



Benedikt Ólafsson
Aðstoðarmaður
fasteignasala
Sími 661 7788



Nadia Katrín
Aðstoðarmaður
fasteignasala
Sími 692 5002



Kristján Ólafsson
Hrl og Lögg. Fast.



Helga Snorradóttir
Skjalavinnsla

Stærsti fasteignavefur landsins



fasteignir.is á [VÍSIR.IS](http://visir.is)

Fallegt einbýli í Hlíðunum

Fasteignasala Reykjavíkur hefur til sölu fallegt, vandað og vel staðsett níu herbergja einbýlishús í Beykihlíð.

Húsið er 339,9 fm að stærð en þar af er tvöfaldur bílskúr, 42 fm. Það stendur á góðum stað í Hlíðunum þar sem stutt er í skóla, leikskóla, góðar göngu-leiðir og falleg útivistarsvæði miðsvæðis í höfuðborginni.

Eignin samanstendur af forstofu, forstofuherbergi, eldhúsi, borðstofu, gangi, tveimur stofum, garðskála, sex svefnherbergjum, baðherbergi, gestasnyrtingu, saunaherbergi, fataherbergi, þvottahúsi, geymslu, tvöföldum bílskúr, stórrí innkeyrslu og góðum, grónum garði með pöllum. Húsið er einstaklega fallegt og vel skipulagt og útbúið ýmsum þægindum fyrir fjölskyldufólk.

Á fyrstu hæð hússins er björt forstofa með tvöföldum fata-skáp. Tvö rúmgóð herbergi, eldhús sem er með hvítu háglans innréttingu og rennihurð með útgengi á góðan pall. Úr eldhúsi er opið inn í góða og bjarta borðstofu með útgengi á góðan pall. Gestasnyrtning er með upphengdu salerni, marmaraflísam



Einbýlishúsið stendur á góðum stað í Hlíðunum.

í hólfi og gólf, vaski og sturtu. Þvottahús er inn af gangi og útgengi út í garðinn. Úr þvottahúsi er einnig gengið inn í bílskúr.

Á annari hæð eru þrjú rúm-góð svefnherbergi. Hjónaherbergi er með góðum skápum og útgengi á svalir. Úr einu barnaherberginu er útgengt á stórar um 30 fm vestursvalir. Baðherbergi er rúmlegt.

Á jarðhæðinni er björt og falleg stofa með arni. Sólstofa

er flísalögð með arni og útgengi út á verönd. Veröndin er með mynstursteypu.

Á neðstu hæðinni er stórt herbergi, fataherbergi, herbergi með sauna og lítil geymsla inn af fataherberginu.

Garðurinn er snyrtilegur og gróinn með þremur pöllum, útigeymslu og gert er ráð fyrir nuddpotti og útisturtu.

Geymsluloft er yfir hluta af bílskúr.



heimili
fasteignasala
- á traustum grunni



Bogi Þórisson
Lögg. fasteignasali



Finnþógi Hilmarsson
Lögg. fasteignasali



Guðbjörg G. Blöndal
Lögg. fasteignasali



Erla Dröfn Magnúsdóttir
Lögráðgjafi



Jón Bergsson hdl og
Lögg. fasteignasali



Brynjólfur Snorrason



Gunnlaugur A. Björnsson



Ásdís Irena Sigurðardóttir

Finndu okkur á Facebook



Gleðilegt ár - Vilt þú selja?

Við leitum eftir öllum tegundum fasteigna og höfuðborgarsvæðinu á söluskrá okkar. Mikil eftirspurn og fjöldi kaupenda skráðir hjá okkur. Við veitum nú sem áður góða og faglega þjónustu á traustum grunni. Hafðu samband við okkur og við seljum fyrir þig.



Gnoðarvogur 52

Falleg sérhæð með tveimur svefnherbergjum og tvöfaldrí stofu. Svalir til suðurs sem eru yfirbyggðar að hluta. Góð staðsetning þar sem öll þjónusta er við hendina. Nánari upplýsingar veitir Brynjólfur, s: 896-2953.

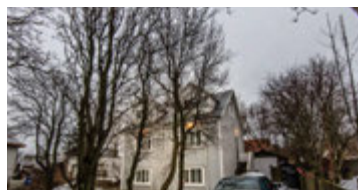

Skipasund - 2ja herb

Mikið endurbætt 45 fm risibúð í tvíbýlishúsi. Séríngangur, fallegir kvistir, viðarklædd loft og veggir. Laus til afhendingar. V. 19,9 m.



Bjartahlíð 2 - glæsilegt endaraðhús. Opið hús.

Glæsilegt vel skipulagt um 133 fm endaraðhús. Þrjú herbergi, sjónvarpshol og björt stofa. Fallegt parket á gólfum og góð lofthæð í stofu. Út úr stofu er gengið út á lóð í suður með sólpalli. Innangengt í bílskúr. V. 46 millj.

Opið hús á morgun þriðjudag kl. 17:15-17:45. Finnþógi, 895-1098.



Breiðavík 37 - Falleg 3ja herb. Opið hús.

Góð 95 fm íbúð á góðum útsýnisstað í Grafarvogi. Tvö rúmgóð herbergi og björt suðurstofa með stórum svölum. Parket á gólfum. Frábær staðsetning þar sem öll þjónusta og skólar eru í göngufæri. V. 31 millj.

Opið hús í dag frá kl. 17:15-17:45. Finnþógi, 895-1098.



Kristnibraut 101 - 3. herbergja. - Opið hús.

Vönduð og vel skipulögð 84 fm íbúð á 3. hæð í lyftuhúsi. Séríngangur af svölum, austur svalir út frá stofu, þvottahús innan íbúðar, eikar innréttingar, parket og flísar á gólf. Verð 30,9M.

Opið hús miðvikudaginn 13. janúar kl. 17:30-18:00. Nánari upplýsingar gefur Jón, 777-1215.



Sogavegur 220 - Stór sérhæð - Opið hús.

183fm 4.-5. herbergja eign á tveimur hæðum með tvöföldum bílskúr sem byggð var árið 2011. Eign hefur verið nokkuð endurnýjuð undanfarið ár. Efri hæðin er að hluta til undir súð. Verð 63M.

Opið hús þriðjudaginn 12. janúar kl. 17:15-17:45. Nánari upplýsingar gefur Jón, 777-1215.



Grundarstígur - Einbýli m. bílskúr

Glæsilegt 250 fm,5 herbergja einbýlishús á þremur hæðum. Ytra býri hússins er mikið endurnýjað, þak og gluggar. Miklir möguleikar. Óskað er eftir kaupsþilboði.

Nánari upplýsingar veita Jón, 777-1215 og Finnþógi 895-1098.



Þórðarsveigur - 4ra herb.

Góð, 113 fm íbúð á efstu hæð með séríngangi. Meðfylgandi stæði í lokuð biskýli og yfirbyggðar svalir. Gott útsýni og örstutt í leik- og barnaskóla ásamt íþróttasvæði Fram.

Upplýsingar veitir Bogi s 6993444



Hraungata 1

Til sýnis og sölu: 3ja og 4ra herbergja íbúðir með stæði í opnu bílskýli, stærðir 140-163fm. Bjartar íbúðir með stórum svölum/verönd, vönduðum innréttingum, tækjum og gólfefnum að hluta. Nánari upplýsingar og teikningar á skrifstofu.



**FASTEIGNA
MARKAÐURINN** ehf.



Jón Guðmundsson
Lögg. fasteignasali
jon@fastmark.is



Guðmundur Th. Jónsson
Lögg. fasteignasali
gtj@fastmark.is



Gísli Rafn Guðfinnsson
Sölumaður
gisli@fastmark.is



Heimir Fannar Hallgrímsson
hdl. og lögg. fasteignasali
heimir@fastmark.is



Elín D. Wyszomirski
Lögg. fasteignasali
elin@fastmark.is



Magnús Axelsson
Lögg. fasteignasali
magnus@fastmark.is



Hallveig Guðadóttir
Skrifstofustjóri
hallveig@fastmark.is

Óðinsgötu 4, Sími 570 4500, opið virka daga kl 9 – 17.

Netfang: fastmark@fastmark.is – www.fastmark.is

Í TRAUSTUM HÖNDUM Í ÁRATUGI

Garðatorg - Garðabæ. 4ra herbergja íbúð.



Mjög góð 135,6 fm. íbúð á 2. hæð auk 2,6 fm. geymslu á 1. hæð í mjög góðu og vel staðsettu lyftuhúsi við Garðatorg.

Bilastæði í bilakjallara fylgir íbúðinni. Rúmgóð setu- og borðstofa. Opið eldhús með glæsilegum innréttingum úr kirsuberjavíði. Suðursvalir með útsýni að Reykjanesi.

Virðilega falleg eign á góðum stað í miðbæ Garðabæjar þaðan sem mjög stutt er í alla þjónustu.

Verð 52,9 millj.

Kirkjulundur - Garðabæ. 2ja herbergja.



2ja- 3ja herbergja 78,7 fm. íbúð á 2. hæð í lyftuhúsi fyrir eldri borgara við Kirkjulund í Garðabæ.

Útgangur er úr stofu á svalir til suðvesturs með náttúrugróti. Útsýnis nýtur úr stofu. Sér geymsla á jarðhæð fylgir íbúðinni og bilastæði í bilakjallara. Samkomusalur með eldhúsaðstöðu og snyrtingum og íbúar hússins hafa aðgang að. Stutt í þjónustu svo sem heilsugæslu, bókasafn, apótek, bæjar-skrifstofur og matvöruverslun.

Verð 30,9 millj.

Pykkvibær.



Fallegt 209,0 fm. einbýlishús á einni hæð að meðtöldum 30,6 fm. bílskúr á þessum eftirsóttu stað í Árbænum. Stofa með útgengi í garðskála. 4 herbergi. Hús að utan er í góðu ástandi og þak nýlega yfirfarið. Hellulagðar stéttar fyrir framan hús og í kring með snjóbræðslu undir. Gróin falleg lóð með fallegum gróðri og kassar á baklóð þar sem hafa verið ræktuð jarðarber. Frábær staðsetning þar sem stutt er í góðar gönguleiðir um El-liðaárdalinn. Stutt í alla þjónustu m.a. verslanir, skóla og sundlaug. Stór geymsluskúr ca. 60 fermetrar er á baklóðinni. **Verð 64,9 millj.**

Sunnufliot - Garðabæ. Frábær staðsetning.



Glæsilegt 188,0 fm. einbýlishús á einni hæð á frábærum stað niður við lækinn að meðtöldum 53,0 fm. Tvöföldum bílskúr. Húsið stendur á 1.113 fm. lóð og tiltölulega auðvelt væri að stækka húsið þó nokkuð þar sem byggingarreitir er ekki fullnýttur. Húsið var mikið endurnýjað árið 2005 t.d. sett ný gólfefni, eldhúsinnrétting og baðherbergi. Gólfhitakerfi er í húsinu.

Húsið stendur tiltölulega hátt og frá því nýtur afar fallegs útsýnis. Lóðin er fullfrágengin og í góðri rækt. Fyrir framan húsið eru hellulagðar stéttar og innkeyrsla með hitalögnum undir.

Verð 85,0 millj.

Digranesvegur - Kópavogi.



134,5 fm. einbýlishús á einni hæð auk 35,0 fm. bílskúrs á góðum stað við Digranesveg í Kópavogi.

Húsið hefur verið þó nokkuð endurnýjað á sl. árum. M.a. var svefnálma algjörlega endurnýjuð, loft hækkuð, einangruð uppá nýtt og settar gólfhitagagnir.

Lóðin er 955,0 fm. að stærð, frágengin með veröndum bæði til suðurs og norður. Innkeyrsla er malbikuð og útitróppur voru steyptar uppá nýtt árið 2010.

Verð 49,9 millj.

Álaping- Kópavogi. Parhús á útsýnisstað.



263,9 fm. parhús á tveimur hæðum innbyggðum 31,6 fm. bílskúr með mikilli lofthæð. Aukin loft-hæð er á báðum hæðum og gólfisíðir gluggar eru í stórum hluta hússins. Gert er ráð fyrir innfelldri lýsingu í loftum í stórum hluta hússins. Húsið er ekki fullfrágengið og vantar m.a. gólfefni á stærstan hluta hússins auk þess sem loft neðri hæðar hafa ekki verið spörsluð og gengið frá endanlegri lýsingu í þeim. Að utan á eftir að þússa húsið, mála það og ganga frá flötum, sem eiga að vera klæddir. Lóðin er frágengin að hluta, en innkeyrsla er malarborin.

Verð 59,9 millj.

Eignarlóðir við Pingvallavatn



Tvær 7.400 fm. samliggjandi vatnslóðir á einstökum stað við Pingvallavatn, samtals 1,48 hektarar að stærð. Lóðirnar eru þær fremstu (næst vatni) skv. nýju deiliskipulagi og nýtur óhindraðs útsýnis yfir Pingvallavatn og til fjalla.

Byggingarlóðir undir parhús og einbýlishús í byggðu hverfi í Kópavogi.

Lóðirnar eru byggingarhæfar nú þegar.

Nánari upplýsingar veittar á skrifstofu.

LUNDUR 17 - 23, KÓPAVOGI.

NÝ OG GLÆSILEG FJÖLBÝLISHÚS.

Mjög vandaðar og glæsilegar íbúðir í nýjum fjölbýlishúsum. Íbúðirnar eru 2ja, 3ja og 4ra herbergja og eru frá 98 fm. upp í 183 fm. Allar innréttingar verða frá Brúnás, eikarhurðir frá Párka. Vönduð eldhústæki frá AEG og hreinlætistæki. Íbúðirnar eru afhentar án gólfefna nema á baðherbergi og í þvottahúsi verða flísar. Íbúðir í Lundi 17-23 verða afhentar á tímabilinu jan-júní 2016. Innréttingar eru sérsníðaðar, en óski kaupandi eftir breytingum þurfa slíkar óskir að koma fram tímanlega.

Byggingaraðili: Byggingarfélag Gylfa og Gunnars hf.

VINDAKÓR 10 – 12, KÓPAVOGI.

NÝJAR 4RA OG 5 HERBERGJA ÍBÚÐIR.

- Glæsilegt fjölbýlishús við Vindakór 10 – 12 í Kópavogi.
- Íbúðirnar sem eru 4ra og 5 herbergja eru frá 113,6 fm til 144 fm.
- Íbúðirnar eru innréttaðar með HTH innréttingum og vönduðum AEG eldhústækjum og eru ýmist með góðum svölum eða stórum timburveröndum.
- Stæði í bílageymslu fylgir flestum íbúðum.
- Íbúðirnar verða afhentar án gólfefna, þó verða flísar á baðherbergjum og þvottahúsum.
- Byggingaraðili er: Byggingarfélag Gylfa og Gunnars.

OPÍÐ HÚS
ÞRIÐJUDAG

HÁHOLT 6



Háholt 6 – Garðabæ. Einbýlishús á útsýnisstað.

Eignin verður til sýnis þriðjudag frá kl. 17.15 – 17.45

Fallegt einbýlishús á þremur pöllum og með glæsilegu útsýni. Eignin stendur efst í Hnoðraholti í Garðabæ og er samtals 294,9 fm. og þar af er 66,9 fm. bílskúr. Húsið hefur verið mjög vel við haldið í gegnum árin og var allt málað að utan fyrir tveimur árum. Stofa/borðstofa er stór með mikilli lofthæð. Setustofa með fallegri kaminu. Útgengt er út á stóran pall sem snýr til suðurs. Af garði tekur við óspillt náttúran. Stór og mikill skjólgóður timburpallur liggur við suður og austurhlíð hússins. Golfvöllur, Heiðmörk og Vífilsstaðavatn er í göngufjarlægð. Verið velkomin.

Verð 73,9 millj.

OPÍÐ HÚS
Í DAG

RJÚPNAHÆÐ 13



Rjúpnahæð 13 – Garðabæ.

Eignin verður til sýnis í dag frá kl. 17.15 – 17.45

Afar vandað 242,9 fm. einbýlishús á tveimur hæðum með 4-5 svefnh. og glæsilegum stofum á fallegum útsýnisstað. Gólfsiðir gluggar á stofum og eldhúsi efri hæðar og tvennar svalir. Húsið er klætt að utan með áli og gluggar í húsinu eru ál/tré. Lumex sá um að teikna lýsingu í húsið og er mikið lagt uppúr henni. Allir innveggir hússins eru hlaðnir. Innbyggður 38,3 fm. bílskúr með góðri lofthæð og gluggum. Húsið skilast fullfrágengið að utan með lýsinu á húsinu og í skyggnum undir þaki, en að innan skilast húsið tilbúið undir innréttingar og búið verður að sparsla og mála húsið að innan, eina umferð á veggi, en tvær umferðir á loft. Gólf á efri hæð verða grunnuð undir gólfefni. Bílskúr og geymsla innan bílskúr verða fullmáðuð.

4RA HERBERGJA



HULDUHLÍÐ 36 - MOSFELLSBÆ.

Eignin verður til sýnis miðvikudag frá kl. 17.15 – 17.45

94,4 fm. íbúð með sérinnangi að meðtöldri 5,6 fm. geymslu í Mosfellsbæ. Stór afgirt viðarverönd í suður. 3 herbergi. Frábær staðsetning þar sem grunnskóli, leikskóli og sundlaug eru í göngufærni. Gervihnattadiskur fylgir með íbúðinni. Hiti í stéttum framan við hús. Verið velkomin.

30,9 millj.

3JA - 6 HERBERGJA NÝJAR ÍBÚÐIR



LUNDUR 17 -23 - KÓPAVOGI.

Mjög vandaðar íbúðir í þessum nýju fjölbýlishúsum. Íbúðirnar eru 2ja, 3ja og 4ra herbergja og eru frá 98 fm. upp í 183 fm. Allar innréttingar verða frá Brúnás, eikarhurðir frá Parka. Vönduð eldhústæk frá AEG og hreinlætistæki frá Tengi. Íbúðirnar eru afhentar án gólfefna nema á baðherbergi og í þvottahúsi verða flísar. Byggingaraðili: Byggingarfélag Gylfa og Gunnars hf.

2JA HERBERGJA



TRYGGVAGATA 4-6. ÚTSÝNISÍBÚÐ Á EFSTU HÆÐ.

Eignin verður til sýnis miðvikudag frá kl. 17.15 – 17.45

Glæsileg útsýnisíbúð á 5. hæð (efstu) með suðursvölum á þessum eftirsóttastað við höfnina. Stórfenglegt útsýni yfir höfnina, að Esjunni og víðar til norðurs og fallegt útsýni yfir borgina frá svölum í suðri. Nýlegir gluggar, gler og svalahurð í íbúðinni. Íbúð með mikla möguleika á frábærum stað í miðbænum. Verið velkomin.

35,9 millj.

4RA HERBERGJA



LAUGATEIGUR. EFRI HÆÐ ÁSAMT BÍLSKÚR.

Björt og vel skipulögð 120,8 fm. 4ra herbergja íbúð á efri hæð í virðulegu fjörbýlishúsi auk þriggja sér geymslna í kjallara og 28,8 fm. bílskúrs. Þó nokkuð endurnýjuð hið innra á sl árum, m.a. eldhúsinnrétting og tæki, baðherbergi, raflagnir og tafla og settar nýjar stórar svalir þar sem sérinnangangur er í ris og hæð frá stigapalli. Bílskúrs-réttur fylgir eigninni ásamt innkeyrslu/bilastæði að framanverðu. Verið velkomin.

53,9 millj.

4RA HERBERGJA



NAUSTABRYGGJA. ÚTSÝNISÍBÚÐ.

Glæsileg 130,5 fm. íbúð á 2. hæð að meðtöldri geymslu á þessum frábæra stað niður við smábátahöfnina í Grafarvoginum. Um 22 fm. hornsvallir með allri íbúðinni með frábæru útsýni yfir voginn og víðar. Íbúðin er einstaklega vel skipulögð með stóru hjónaherbergi með fataherbergi og baðherbergi innaf. Tvö barnaherbergi með sér baðherbergi með sturtu. Verið velkomin.

44,5 millj.

2JA - 3JA HERBERGJA



HELLUVAÐ.

Mjög falleg og björt 88,0 fm. íbúð á jarðhæð með verönd og sér garði til suðurs auk sér bilastæðis í upphitaðri og lokaðri bílageymslu við Helluvað í Reykjavík. Nýlegt parket á gólfum. Opíð eldhús við stofu með fallegum eikarinnréttingum og góðri borðaðstöðu. Stofa með útgengi á verönd. Staðsetning eignarinnar er góð með tilliti til að stutt er í leikskóla, barnaskóla og alla þjónustu. Verið velkomin.

31,9 millj.

4RA HERBERGJA



STÓRHOLT. HÆÐ OG RIS.

6-7 herbergja 135,4 fm. íbúð á tveimur hæðum í góðu steinhúsi. Húsið var tekið í gegn að utan árið 2001 þar sem það var einangrað að utanverðu og steinað. Í dag eru hæðin og risið nýtt sem ein íbúð, en mjög auðvelt er að leigja í sitthvoru lagi eða leigja risið eða hæð sér þar sem sérinnangangur er í ris og hæð frá stigapalli. Bílskúrs-réttur fylgir eigninni ásamt innkeyrslu/bilastæði að framanverðu. Verið velkomin.

51,9 millj.

3JA HERBERGJA



ÞORLÁKSGEISLI.

Glæsileg 101,1 fm. íbúð á 3. hæð með sérinnangi af svölum að meðtöldri 9,0 fm. geymslu á þessum vinsæla stað í Grafarholti. Sér stæði í lokaðri bílageymslu fylgir íbúðinni. Innréttingar eru úr eik og eikarparket á gólfum. Rúmgóðar flísalagðar svalir til suðvesturs. Verið velkomin.

34,9 millj.

3JA HERBERGJA



BARMAHLÍÐ.

Góð 86,2 fm. íbúð í kjallara að meðtöldri 2,3 fm. sér geymslu í kjallara í góðu fjörbýlishúsi við Barmahlíð. Samliggjandi skiptanlegar stofur og rúmgott svefnherbergi. Húsið er nýlega steinað að utan, þak er nýlegt sem og bakrennur og niðurföll. Verið velkomin.

31,9 millj.



Sverrir Kristinnson, framkvæmdastjóri, lögg. fasteignasali
Guðmundur Sigurjónsson, lögfræðingur, lögg. fasteignasali
Þorleifur St. Guðmundsson, lögg. fasteignasali
Kjartan Hallgeirsson, lögg. fasteignasali
Geir Sigurðsson, lögg. fasteignasali
Hilmar Þór Hafsteinnsson, lögg. leigumíðlari, lögg. fasteignasali
Magnea S. Sverrisdóttir, lögg. fasteignasali
Þórarinn M. Friðgeirsson, lögg. fasteignasali
Reynir Björnsson, lögg. fasteignasali
Guðlaugur I. Guðlaugsson, lögg. fasteignasali
Brynjart P. Sumarliðason, BSc í viðskiptafr., aðstoðarm. fast.s.
Jóhanna Valdimarsdóttir, gjaldkeri
Elin Þorleifsdóttir, ritari
Ásdís H. Júlíusdóttir, ritari
Anna M. Sigurðardóttir, ritari

Þjóðvegur 17 / Einhamar 300 Akranesi - Eignarland með íbúðarhúsi og hesthúsi með reiðhöll



Um er að ræða 191 fm íbúðarhús með 62 fm verönd og sérbyggðum 65 fm bílskúr. Húsið er óvenju vandað með gegnheilu eikarparketi og náttúrusteini á gólfum, harðviði í gluggum og hurðum, allar innréttingar eru sérsníðaðar með eikar-spón, eldhústæki frá Miele, innfelld lýsing í loft og veggjum svo og hitalagnir í gólf. Óvenju mikið og fallegt útsýni. Einnig er 450 fm sérhannað hesthús með öllu því besta og vandaðasta sem snýr að hrossarækt. Eignin skiptist í tvískipt hesthús (básar fyrir 27 hesta), 147 fm reiðskemmu, íbúðaraðstöðu o.fl. Eignarlandið er u.þ.b. 5,5 hektarar. **V. 105 m. 9267**

ENNISHVARF 8 203 KÓPAVOGI



Glæsilegt samtals 541 fm einbýlishús á tveimur hæðum á fallegum útsýnisstað ásamt hesthúsi og rúmgóðum bílskúr við Ennishvarf í Kópavogi. Möguleiki á 6 svefnherbergjum. Eignin er laus til afhendingar, sölumenn Eignamidlunar sýna. **V. 144 m. 9231**

BAUGHÚS 9 110 RVK.



OPIÐ HÚS

Vel skipulagt 178,4 fm parhús á tveimur hæðum á frábærum útsýnisstað í Húsahverfi Grafarvogs. Stutt í verðslanir, þjónustu og íþróttaaðstöðu. **Eignin verður sýnd mánudaginn 11.janúar milli kl. 17:15 og kl. 17:45. V. 52,9 m. 9266**

HÁALEITISBRAUT 108 RVK. ÍBÚÐ MERKT 04-01.



mjög falleg samtals 149,3 fm endaíbúð á 4. hæð í fjölbýlishúsi við Háaleitisbraut. Íbúðin er 125,4 fm auk 23,9 fm bílskúrs. Íbúðin skiptist m.a. í stofu, borðstofu og þrjú rúmgóð herbergi (fjögur skv. teikningu). Opíð er úr borðstofu inni eldhús. Glæsilegt útsýni er úr íbúðinni. **V. 36,9 m. 9243**

ÁLFTAMÝRI 6 108 RVK. ÍBÚÐ MERKT 04-01.



OPIÐ HÚS

Mikið uppgerð og falleg 137,9 fm 4-5 herbergja íbúð á 4. hæð (efstu). Eigninni fylgir bílskúr og er með tvennum svölum, glæsilegu útsýni og falllegu eldhúsi og badherbergi. **Eignin verður sýnd mánudaginn 11.janúar milli kl. 17:15 og kl. 17:45. V. 35,9 m. 9233**

URÐARSTÍGUR 11A 101 RVK.



OPIÐ HÚS

Frábærlega staðsett og sjarmerandi 3ja herbergja 96,3 fm sérbýli við Urðarstíg í Þingholtum Reykjavíkur. Íbúðin er á tveimur hæðum með sér inngang og er í raun hálfgerð parhús. Sér þvottahús fylgir eigninni ásamt sér timburverönd með skjólveggjum. **Eignin verður sýnd mánudaginn 11.janúar milli kl. 17:15 og kl. 17:45. V. 42,7 m. 3434**

NESHAGI 15 107 RVK. ÍBÚÐ MERKT 03-01.



OPIÐ HÚS

Björt og falleg 62,7 fm risíbúð með góðum suðursvölum og falllegu útsýni á frábærum stað. LAUS STRAX. **Eignin verður sýnd mánudaginn 11.janúar milli kl. 17:30 og kl. 18:00. V. 32,8 m. 8974**

FRAKKASTÍGUR 12A 101 RVK. ÍBÚÐ MERKT 02-02.



OPIÐ HÚS

Falleg 2ja herbergja íbúð með svölum á annarri hæð í góðu fjölbýli ásamt sér staði í bilageymslu. Sérinnangangur er af svalagangi. Íbúðin er laus við kaupsamning. **Eignin verður sýnd mánudaginn 11.janúar milli kl. 17:15 og kl. 17:45. V. 30 m. 9264**

STRANDVEGUR 7 210 ÍBÚÐ MERKT 03-04.

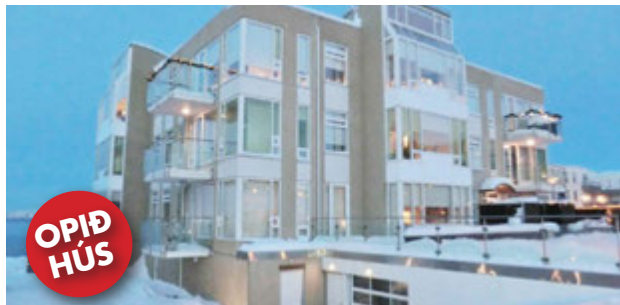

OPIÐ HÚS

Falleg og björt 118,4 fm 3ja herbergja íbúð á 3. hæð í lyftuhúsi við Strandveg í Garðabæ. Eigninni fylgir staði í bilageymslu. Stór stofa, fallegt útsýni og svalir til suðurs. **Eignin verður sýnd þriðjudaginn 12.janúar milli kl. 17:15 og kl. 17:45. V. 49,9 m. 9224**

BREKKUBYGGÐ 9 210 GARÐABÆ



OPIÐ HÚS

Góð 3ja herb. íbúð með sérinnangang ásamt bílskúr. Mjög fallegt útsýni frá stofu. Íbúðin er á tveimur hæðum og skiptist í forstofu, stofu, eldhús og snyrtingu á efri hæð. Neðri hæð skiptist í hol, tvö svefnherbergi og badherbergi með þvottaherbergi innaf. Stutt í skóla og alla helstu þjónustu. **Eignin verður sýnd miðvikudaginn 13.janúar milli kl. 17:15 og kl. 17:45. V. 33,9 m. 8862**



Melabraut 9 - 170 Seltjarnarnesi



Vorum að fá í sölu mjög fallega og mikið endurnýjaða 5 herb. efri sérhæð í 3-býlishúsi. Sér inngangur. Um er að ræða efstu hæð í húsinu. Húsið hefur nýlega verið standsett að utan m.a. viðgert og steinað. Hæðin skiptist m.a. í stofu, borðstofu, þrjú herbergi, eldhús og baðherbergi. Bílskúsréttur. Glæsilegt sjávarútsýni. Húsið stendur við rólega einsteftu götu. **Eignin verður sýnd þriðjudaginn 12. janúar milli kl. 17:30 og kl. 18:00. V. 47,9 m. 9234**

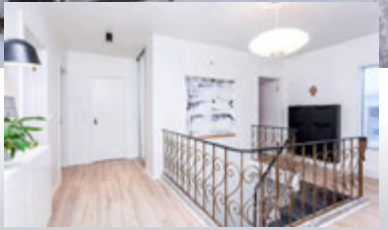

EINBÝLI



Furuvellir - einbýli m. tvöf. bílskúr
Fallegt 270 fm einbýlishús á einni hæð innst í botnlangagötu, innbyggður 52 fm tvöf. bílskúr. Húsið er timburhús á steiptum kjallara steinsallað að utan. Fallegar eikarinnréttingar, parket og flísar. Fjögur svefnherb þar af hjónaherbergi með fataherbergi og baðherbergi innan. Afgirt timburverönd. Húsið er til afhendingar við kaupsamning. **V. 57,9 m. 8856**

RAÐHÚS



Barðastaðir 41 112 Rvk.
Raðhús á tveimur hæðum á mjög góðum stað í Grafarvog. Húsið er 225,6 fm með innb. 43,6 fm bílskúr. Fjögur svefnherb. 2 stofur. Laug og salur fyrir t.d. líkamsrækt á neðri hæðinni. Stór afgirt timburverönd. Húsið er til afhendingar við kaupsamning, sölumenn sýna. **V. 59,2 m. 9248**

HÆDIR



Eskihlíð 31 105 Rvk.
Neðri sérhæð ásamt bílskúr í fallegu frábærlega vel staðsettu fjölbýlishúsi ásamt bílskúr. Hæðin er skráð 116,7 fm og bílskúrin er skráður 31,9 fm. Sérinngangur, 3 svefnherb. 2 stofur. Parket, endurnýjað eldhús. Íbúðin er laus strax og sölumenn sýna. **V. 46,5 m. 9065**

4RA-6 HERBERGJA



Dunhagi 11 107 Reykjavík
Sérlega falleg 4ra herbergja íbúð á efstu hæð í þriggja hæða húsi við Dunhaga. Íbúðin skiptist í forstofuhól, tvö stór herbergi, eldhús með þorðkrók, tvær stórar stofur, baðherbergi og geymslur. Íbúðin er mikið endurnýjuð m.a. eldhúsinnrétting og tæki. **V. 39,9 m. 1370**



Mýrargata 2 220 Hafnarfirði
Falleg og mikið uppgerð 161 fm efri sérhæð með bílskúr við Mýrargötu 2 í Hafnarfirði. Endurnýjað eldhús og baðherbergi. Hæðin skiptist í anddyri, hol, gang, tvær stórar stofur, tvö svefnherbergi, baðherbergi, eldhús og rúmgott risloft sem auðvelt væri að nýta til íbúðar. Eignin er laus til afhendingar. Sölumenn sýna. **V. 41 m. 9162**

3JA HERBERGJA



Berjarimi 9 112 Rvk.
3ja herbergja 92,3 fm enda íbúð á 3.hæð í góðu vel staðsettu fallegu fjölbýlishúsi ásamt stæði í lokaðri bílageymslu. Sérinngangur af svalagangi. Mikið útsýni. Góðar svalir. Íbúðin er laus, sölumenn sýna. **V. 30 m. 9203**

2JA HERBERGJA



Krummahólar 2 111 Reykjavík
Góð 60,8 fm 2ja herbergja íbúð á 2.hæð í lyftuhúsi. Stofa með opnu eldhúsi og vestur-svölum. Geymsla í sameign og í íbúð. Útsýni. Stórt parketlagt svefnherbergi. Vel staðsett eign. **V. 18,9 m. 9186**

ATVINNUHÚSNÆÐI



Bæjarlind 14-16 201 Kópavogi - Laus Strax
218,9 fm skrifstofuhúsnæði á efstu hæð til sölu. Um er ræða snyrtilegt skrifstofuhúsnæði sem hefur verið endurnýjað að innan. Rýmið skiptist upp í rúmgóð opin vinnurými, salerni, fundarherbergi, geymslur og eldhús. Slipaður og lakkaður steinn er á gólfum. **V. 39 m. 8634**

Uglugata 2-22 Mosfellsbæ - Lóð



Gert er ráð fyrir 8 tveggja hæða raðhúsum meðfram Uglugötu og 6-7 íbúða fjölbýlishúsi norðan við raðhúsin. Í norðvesturhluta heildarlóðarinnar er gert ráð fyrir lóð fyrir leik og útivistarsvæði. **Verð: 99 milljónir**

Byggingamagn alls 3018 m²

- 1 Fjölbýlishús 7 íbúðir = 1287 m²
- 2 Bílageymslur = 195 m²
- 3 Raðhús 8 stk. = 1536 m²

Nánari upplýsingar gefur Hilmar Þór Hafsteinsson á Eignamiðlun. S: 824-9098 eða hilmar@eignamidlun.is



Mánatún 7-17 Glæsilegar og nú tímalegar íbúðir

**Opið hús í Mánatúni 11
þriðjudaginn 12. janúar milli kl 17:15 og 17:45**

- 2ja-4ja herbergja íbúðir frá 110 fm.
- Allar íbúðir eru með sér stæði í bílageymslu.
- Vandaðar sérsníðaðar innréttingar í eldhúsi og baðherbergi, fataskápar í forstofu og svefnherbergjum.
- Íbúðirnar afhendast fullbúnar án gólfefna, þó eru flísar á baðherbergi og í þvottahúsi.





Sigurður Fasteignasali 898 6106 Hafdís Sölustjóri 820 2222 Árni Ólafur Fasteignasali 893 4416 Dórothea Fasteignasali 898 3326 Þorsteinn Fasteignasali 694 4700 Jóhanna Kristín Fasteignasali 698 7695 Bjarni Sölufulltrúi 895 9120 Berglind Fasteignasali 694 4000 Óskar Sölufulltrúi 893 2499 Þóra Fasteignasali 822 2225 Þorgeir Sölufulltrúi 696 6580 Sigríður Fasteignasali 699 4610 Garðar Sölufulltrúi 899 8811 Halla Fasteignasali 659 4044

Jónsgeisli 61 113 Reykjavík

Verð: 86.800.000

OPIÐ HÚS mánudaginn 11. jan. kl. 17.30-18.00
Herbergi: 5 Stærð: 232,8 m²

Stórglæsilegt útsýnishús á frábærum stað í Grafarholti. Mikil lofthæð, glæsileg innfeld lýsing, vandaðar innréttingar, fallegur arinn og gólfefni er parket og flísar. Við húsið er einstaklega falleg og vönduð lóð með miklum skjólveggjum bæði steypum og úr harðvið, heitum potti, niðurgrofnu Trampolíni, stórum veröndum, fallegum gróðri og einnig er lagt fyrir Bose hátölurum í garðinum. Mjög stórt og gott hellulagt bilaplan með hitaíögnum (rúmar allt að 6 bíla) Eign í sérflökki.

Upplýsingar veitir Hafdís sölustjóri í gsm: 820 2222

Kaldalind 2 201 Kópavogur **84.900.000**

OPIÐ HÚS þriðjudaginn 12. jan. kl. 17.30-18.00
Herbergi: 5 Stærð: 250,3 m² Bílskúr

Glæsilegt og vandað einbýlishús með mikilli lofthæð, innbyggðri bílageymslu og frábæru útsýni. Húsið er vel staðsett á fallegri hornlóð. Miklar og fallegar sérsmiðaðar innréttingar úr þverliggjandi eik/hvítu háglans eru í húsinu. Gólfefni eru flísar og gegnheilt plankaparket. Allar innihurðir eru í yfirstærð og lýsing frá Lumex.

Upplýsingar veitir Hafdís sölustjóri í gsm: 820 2222

Öldugata 7a 101 Reykjavík **26.900.000**

OPIÐ HÚS mánudaginn 11. jan. kl. 19:00-19:30
Herbergi: 2 Stærð: 64,6 m²

Mjög mikið endurnýjuð 2herb íbúð með sérinnangi á þessum eftirsóttastað í miðborg Reykjavíkur. Íbúðin er á neðstu hæð í fjölbýli aðeins 4 íbúðir í stigagangi. Eignin hefur verið mikið endurnýjuð m.a. skólplagnir, vatnslagnir, rafmagn og innréttingar og gólfefni að hluta. Tilvalin eign til útleigu eða sem fyrstu kaup.

Upplýsingar veitir Hafdís sölustjóri í gsm: 820 2222

Bakkastaðir 3a 112 Reykjavík **34.500.000**

OPIÐ HÚS þriðjudaginn 12. jan. kl. 18.30-19.00
Herbergi: 4 Stærð: 105,7 m²

Falleg og rúmgóð 4ja herb íbúð með sérinnangi á efri hæð í litlu og góðu fjölbýli á þessum eftirsóttastað í Grafarvoginum. Frábært útsýni er frá íbúðinni. Um er að ræða eign sem er skráð 105,7 fm. Svefnherbergin eru þrjú og innan íbúðar er þvottaherbergi. Staðsetning er góð, örstutt er í skóla, leikskóla, golfvöll og fallega náttúru. **Upplýsingar veitir Hafdís sölustjóri í gsm: 820 2222**

Langalína 2 210 Garðabær **59.900.000**

OPIÐ HÚS mánudaginn 11. jan. kl. 18:30-19:00
Herbergi: 2 Stærð: 152,9 m² Bílskýli: 2

Vönduð og falleg, rúmgóð og skemmtilega skipulögð 4ra herbergja íbúð á 5. hæð (næst efstu) með mögnuðu útsýni. Sameiginlegt opið rými eldhús/stofa/borðstofa, 3 rúmgóð svefnherbergi, baðherbergi með baðkari og sturtu. Tvönnar yfirbyggðar flísalagðar svalir, tvö stæði í bílageymslu. Eikarparket á gólfum. Gott skápláss. Mynddyrasími. **Upplýsingar veitir Jóhanna Kristín fasteignasali í gsm: 698 7695**

Nýhöfn 3 210 Garðabær **64.900.000**

OPIÐ HÚS þriðjudaginn 12. jan. kl. 17:30-18:00
Herbergi: 4 Stærð: 152,4 m²

Glæsileg 4ra herbergja íbúð ásamt bílskúr á 2. hæð með einstöku sjávarútsýni. Húsið er 3ja hæða lyftuhúsi með innangengt úr bílskúr í sameign. Íbúðin er vel búin vönduðum eikarinnréttingum og með stórar svalir út frá eldhúsi. Glæsilegn á vinsælum útsýnisstað í Sjálandinu.

Upplýsingar veitir Þóra fasteignasali í gsm: 822 2225

Akurgerði 34 108 Reykjavík **44.900.000**

OPIÐ HÚS mánudaginn 11. jan. kl. 17:30-18.00
Herbergi: 4 Stærð: 110,6 m² 15 fm útigeymsla

Glæsilegt parhús á tveimur hæðum með 3 svefnherb. Búið er að endurnýja allar innréttingar ásamt gólfefnum. Einnig er búið að endurnýja stóran hluta af lögnum, svo sem neysluvatnslagnir, raflagnir, skólplagnir og hluta hitaveitilagna. Útgengi er frá stofu út á stóra timburverönd sem snýr í suður. 15 fm útihús er í garði.

Upplýsingar veitir Berglind fasteignasali í gsm: 694 4000

Miðleiti 1 103 Reykjavík **42.700.000**

OPIÐ HÚS mánudaginn 11. jan. kl. 18:30-19.00
Herbergi: 3 Stærð: 126,6 m² Stæði í bílageymslu

Falleg og björt 3ja herb íbúð á jarðhæð með sérgarði og stæði í bílageymslu og lyftu. Gengið er inn í sameiginlegt anddyri beint af bílastæðinu fyrir framan húsið. Nýlegt parket er á gólfum, stofan er mjög rúmgóð og stórt þvottaherbergi er innan íbúðar með góðri innréttingu. Íbúðin er 101,7 fm með geymslu og stæðið er skráð 24,9 fm.

Upplýsingar veitir Berglind fasteignasali í gsm: 694 4000

Holtsvegur 23-25 210 Garðabær **31,5 – 54,9 m**

OPIÐ HÚS mánudaginn 11. jan. kl. 16:30-17:00
Herbergi: 3-4 Stærð: 95,8 - 141,1 m²

Fasteignasalan TORG kynnir nýtt 19 íbúða fjölbýlishús með lyftu á Holtsvegi 23-25 í Umrðaholti í Garðabæ. Íbúðirnar eru 3ja til 4 herbergja, 75 til 141,1 m². Íbúðirnar skilast fullbúnar án gólfefna og geymslu í sameign og stæði í lokuðum bílakjallara. Um er að ræða glæsilegar nýjar útsýnisíbúðir á einum besta og fallegasta stað á höfuðborgarsvæðinu. **Upplýsingar veitir Bjarni sölufulltrúi í gsm: 895 9120**

Hlynsalir 5-7 201 Kópavogur **34.500.000**

OPIÐ HÚS þriðjudaginn 12. jan kl 17.30-18.00
Herbergi: 3 Stærð: 91 m² Stæði í bílageymslu

Mjög falleg og rúmgóð 3ja herb. íbúð á efstu hæð (4.hæð) með sérlega rúmgóðu stæði í bílageymslu og miklu útsýni til suðurs. Um er að ræða 91 fm eign í góðu lyftuhúsi. Gengið er inn í íbúðina inn um sérinnangang frá svölum. Innréttingar og gólfefni eru samræmd í íbúðinni, svefnherbergin eru tvö og þvottaherbergi er innan íbúðar. **Upplýsingar veitir Berglind fasteignasali í gsm: 694 4000**

Baugakór 20 203 Kópavogur **35.900.000**

OPIÐ HÚS mánudaginn 11. jan. kl. 18.00 - 18.30
Herbergi: 3 Stærð: 106 m²

Glæsileg og rúmgóð, 3ja herbergja íbúð ásamt stæði í bílageymslu með sérinnangi frá svölum í góðu lyftuhúsi í Kóraverfi Kópavogs. Innréttingar eru sérsmiðaðar og samrýmdar og gólfefni er parket og flísar. Góðar suðursvalir. Frábær staðsetning þar sem stutt er í skóla, leikskóla, Kórinn ofl. Íbúðin gæti losnað fljótlega

Upplýsingar veitir Sigríður fasteignasali í gsm: 699 4610

VIÐ SELJUM FASTEIGNIR!

HRINGDU OG KYNNTU ÞÉR MÁLIÐ SÍMI 520 9595

Garðatorg 4

210 Garðabær

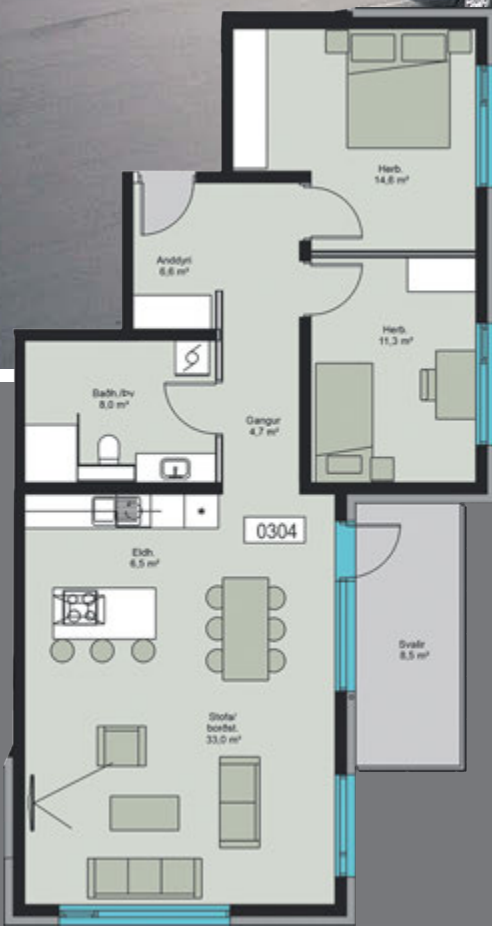

Dæmi um íbúð
Íbúð nr: 304
Stærð: 108,2 m²
Herbergi: 3ra
Bílastæði: Já
Svalir: 8,5 m²
Bað: 1

Verð: 45.400.000

OPIÐ HÚS
MÁNUDAGINN 11. JAN
KL.17:30 - 18:30

NÁNARI UPPLÝSINGAR Í SÍMA:
520 9595

**GLÆSILEG SÝNINGARÍBÚÐ
HEITT Á KÖNNUNNI!**

Einstaklega glæsilegt Glæsilegar íbúðir, bjartar og rúmgóðar, allur frágangur til fyrirmyndar. Vandaðar innréttingar, stein á borðplötu í eldhúsi, margar íbúðir með tvö salerni, sér þvottaherb. og mikið útsýni. Myndadyrasími og stæði í lokuðum bílakjallara. Íbúðir tilbúnar til afhendingar.



PG-VERK

Vogue
FYRIR HEIMILIÐ

SMITH & NORLAND
Nóatúni 4 Sími 520 3000
www.sminor.is

TÍSKA IS

F A S T E I G N A S A L A N

Lágmúla 4 108 Reykjavík

MIKLABORG

569 7000
www.miklaborg.isÓskar R. Harðarson og Jason Guðmundsson
hdl. og löggiltir fasteignasalar

Próstur Þórhallsson lögg. fasteignasali Sími: 897 0634 Ólafur Finnbogason lögg. fasteignasali Sími: 822 2307 Jörunn Skúladóttir lögg. fasteignasali Sími: 845 8958 Atli S. Sigvarðsson aðstm. fasteignasala Sími: 899 1178 Davíð Jónsson aðstm. fasteignasala Sími: 697 3080 Hilmar Jónasson aðstm. fasteignasala Sími: 695 9500 Svan G. Guðlaugsson aðstm. fasteignasala Sími: 697 9300 Helgi Jónsson aðstm. fasteignasala Sími: 780 2700 Páll Þórólfsson aðstm. fasteignasala Sími: 893 9929 Jason Ólafsson aðstm. fasteignasala Sími: 775 1515 Jón Rafn Valdimarsson lögg. fasteignasali Sími: 695 5520 Þórunn Pálsdóttir lögg. fasteignasali Sími: 773 6000 Gunnar S. Jónsson lögg. fasteignasali Sími: 899 5856 Ásgrímur Ásmundsson hdl. og lögg. fasteignasali Sími: 865 4120

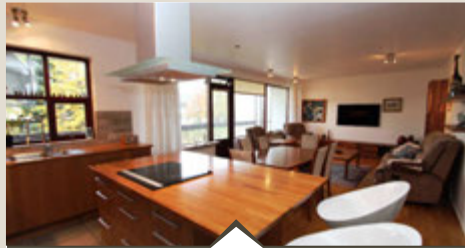

Seljaland

Samtals 150 fm
Íbúð með aukaíbúð og bílskúr
Nýlegt eldhús með eyju og bað með sturtu
Stúdíóíbúð með litlu baðherbergi
og eldunaraðstöðu

Bókaðu skoðun:

Jason 775 1515 aðstm. fast. Verð: **46,0 millj.**

Gunnar S. Jónsson löggiltur fasteignasali s. 899 5856



Breiðás

Falleg og vel skipulögð hæð með möguleika á
útleigubúð við góða götu við Breiðás í Garðabæ
191 fm 5 herbergja. Mikið endurnýjuð.
Stór lóð. Gólfhiti. Bílskúr.

Nánari upplýsingar:

í síma 899 5856 Verð: **69,9 millj.**

Gunnar S. Jónsson löggiltur fasteignasali



Safamýri 89

Góð 3ja herbergja íbúð á annari hæð. Íbúðin er 57,9 fm
auk þvottahús í kjallara sem er séreign 5,7 fm.
Geymsla í kjallara sem er 9,0 fm og snyrting sem
er séreign 2,7 fm. Húsið ber þrjú fastanúmer
Útgengi út á vestur svalir. Frábær staðsetning
Verið er að vinna að uppfærslu á eignaskiptasamning.
Íbúðin er laus strax.

Nánari upplýsingar:

í síma 845 8958 Verð: **27,9 millj.**

Jörunn Skúladóttir löggiltur fasteignasali



Einstakt umhverfi

Hraunhólar 8

Sjarmerandi einbýli á einstakri eignalóð
Gott skipulag, stór alrými og 4 svefnherbergi
Lóðin er einstök stór með mikla möguleika
Bílskúrinn er um 48 fm
Falleg náttúra, hraun, heitur pottur og leiktæki

Bókaðu skoðun:

Atli S. 899 1178 aðstm. fast. Verð frá: **57,0 millj.**

Gunnar S. Jónsson löggiltur fasteignasali s. 899 5856



Stór fjölskylduhús

Furuás

Reisuleg tvílyft 230-240 fm raðhús
Fallegt útsýni, rólegt umhverfi
Frábært skipulag, stór alrými
Hjónaherbergi með fataherb. 3 barnaherbergi
Tvö byggingarstig í boði

Bókaðu skoðun:

Atli S. 899 1178 aðstm. fast. Verð frá: **55,0 millj.**

Gunnar S. Jónsson löggiltur fasteignasali s. 899 5856

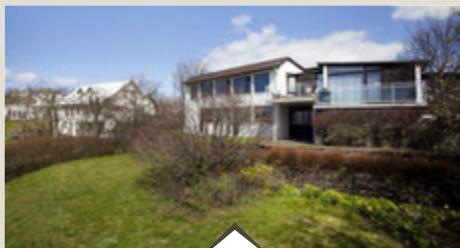

Dyngjuvegur 6

Glæsilegt mikið endurnýjað einbýlishús
við Dyngjuveg. 350 fm 7/8 herbergja.
Stór gróin lóð. Stórbrotið útsýni.
Bílskúr. Góð staðsetning þar sem
stutt er í alla helstu þjónustu.

Nánari upplýsingar:

í síma 899 5856 Verð: **129,9 millj.**

Gunnar S. Jónsson löggiltur fasteignasali

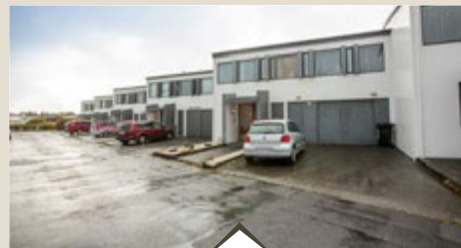

Nesbali 10

Glæsilegt raðhús að Nesbala 10 Seltjarnarnesi
Húsið er 247,1 fm að stærð. Endurnýjað eldhús,
granít á borðum. Nýr garðskálin með rennihurð út í garð,
gluggar niður í gólf. Garðurinn sunnanverðu stór afgirtur
pallur. Fjögur svefnherbergi, bílskúrinn innréttður
Frábær staðsetning á nesinu, í lokuðum botnlanga

Nánari upplýsingar:

í síma 845 8958 Verð: **72,9 millj.**

Jörunn Skúladóttir löggiltur fasteignasali

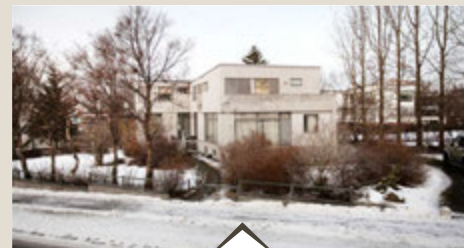

Safamýri 89

Húsið er 341,2 fm samtals
Íbúðarhúsnæðið er 184,3 fm
Herbergi í kjallara er 88,0 fm
Útleigu möguleikar í kjallara
Tvöfaldir bílskúr 68,9 fm
Útleigu möguleikar á bílskúr
Frábær staðsetning

Nánari upplýsingar:

í síma 845 8958 Verð: **113,0 millj.**

Jörunn Skúladóttir löggiltur fasteignasali



Naustabryggja 55

Glæsileg lúxus íbúð m. bílskúr. Eignin er 172, fm, þar af
bílskúr 29,5 fm. Einstök útsýni endaíbúð á efstu hæð.
Vandað hefur verið til hönnunar, efnisvals og vinnu
Edda Ríkarósdóttir innanhúshönnuður. Innréttingar
sérsmíðaðar, granít á borðum, mikil lofthæð og vönduð
gólfefni. Bátabryggjan næst húsinu / Tvennar svalir

Nánari upplýsingar:

í síma 845 8958 Verð: **58,8 millj.**

Jörunn Skúladóttir löggiltur fasteignasali



Kópavogsgærði 5-7

Einstök staðsetning – sjávarútsýni
Glæsilegar 3ja herbergja íbúðir
Stæði í bílahúsi fylgir flestum íbúðum
Íbúðir fyrir 55 ára og eldri sem eru félagar
í Samtökum aldraðra

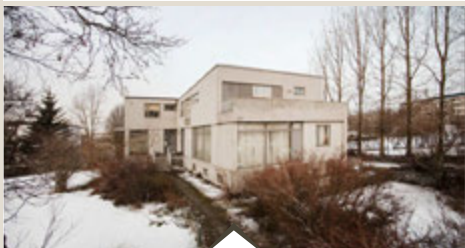

Nánari upplýsingar veitir:

Jörunn Skúladóttir, lögg. fasteignasali
jorunn@miklaborg.is sími: 845 8958Verð frá: **48,1 millj.**

Safamýri 89

Góð 3ja herbergja íbúð á fyrstu hæð
Íbúðin er 57,9 fm auk geymslu í kjallara sem er 18,7 fm
Þvottahús í kjallara séreign 5,0 fm
Húsið er steinsteypt og byggt árið 1963
Frábær staðsetning
Verið er að uppfæra eignaskiptasamning
Íbúðin er laus strax

Nánari upplýsingar:

í síma 845 8958 Verð: **28,9 millj.**

Jörunn Skúladóttir löggiltur fasteignasali

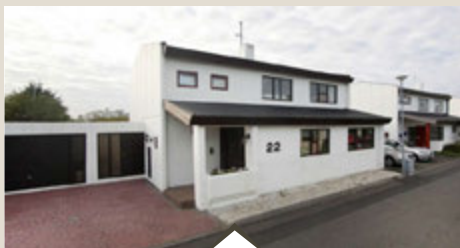

Austurbrún

Einbýlishús, 241,5 fm
Stórar stofur
Glæsilegur garður til suðvesturs
Bílskúr

Bókaðu skoðun:

Jason 775 1515 aðstm. fast. Verð: **67,9 millj.**

Gunnar S. Jónsson löggiltur fasteignasali s. 899 5856



Austurkór 123

Flott og vel skipulagt raðhús á einni hæð Alls 150 fm
með innbyggðum bílskúr Opið stofu og eldhús rými,
útgengt á lóð, Tvö svefnherbergi, fataherbergi innaf
hjónaherbergi. Skilast tilbúið til innréttinga eða
skv samkomulagi. Tilbúið til afhendingar

Bókaðu skoðun:

Atli S. 899 1178 aðstm. fast. Verð: **46,0 millj.**

Gunnar S. Jónsson löggiltur fasteignasali s. 899 5856



Álfheimar

Vel skipulögð 92,5 fm fjögurra herbergja íbúð
á fjórðu hæð í Álfheimum í Reykjavík
Eignin er laus og tilbúin til afhendingar
við kaupsamning

Nánari upplýsingar:

í síma 865 4120 Verð: **29,5 millj.**

Ásgrímur Ásmundsson hdl. og löggiltur fasteignasali



Laugavegur 61

Glæsileg og mikið endurnýjuð íbúð á tveimur hæðum við Laugaveg 61 146,8 fm
Stæði í bílageymslu

Góðar suðursvalir með góðu útsýni
Mikið endurnýjuð

Nánari upplýsingar:

í síma 899 5856

Verð: **69,9 millj.**

Gunnar S. Jónsson löggiltur fasteignasali



Víðigrund 39

Séreign að stærð 296,1 fm
þar af er bílskúr 38,0 fm á tveimur hæðum
Samþykki fyrir sérinngangi að neðri hæð
Stór verönd, afgirt Sex svefnherbergi í dag
Bað og eldhús hefur verið endurnýjað

Nánari upplýsingar:

í síma 845 8958

Verð: **69,9 millj.**

Jórunn Skúladóttir löggiltur fasteignasali



Skaftahlíð

Efri hæð að stærð 110,3 fm auk bílskúrs 22,8 fm
Studio íbúð í forstofu, herbergi, snyrting og forstofa.
Endurnýjað eldhús og baðherbergi
Rúmgóðar fallegar stofur

Útgengt á austursvalir úr hjónaherbergi

Nánari upplýsingar:

í síma 845 8958

Verð: **49,9 millj.**

Jórunn Skúladóttir löggiltur fasteignasali

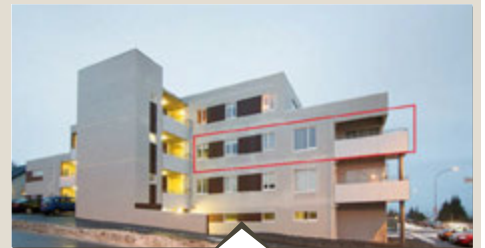

Álfrólsvegur

Glæsileg 3ja herbergja útsýnisíbúð á 2.hæð
í nýlegu fjölbýlishúsi á Álfrólsvegi í Kópavogi
Eignin er samtals 101,6 fm þar af geymsla 9,2 fm
Tvö bílastæði í bílageymslu fylgja

Frábært útsýni yfir Fossvogsdal og Nauthólsvík

Nánari upplýsingar:

í síma 865 4120

Verð: **43,9 millj.**

Ásgrímur Ásmundsson hdl. og löggiltur fasteignasali



OPIÐ HÚS Í DAG

mánudaginn 11.jan. kl.17:00-17:30

Grandavegur 47

Vel skipulögð íbúð á Grandavegi 47
Hús ætlað fyrir 60 ára og eldri

2ja herbergja

73,6 fm

Góðar yfirbyggðar svalir



Nánari upplýsingar veitir:

Gunnar S. Jónsson, lögg. fasteignasali
gunnar@miklaborg.is sími: 899 5856

Verð: **26,0 millj.**



OPIÐ HÚS

þriðjudaginn 12.jan. kl.18:00-18:45

Álfrólsvegur 22a

Vönduð 4ra herbergja 123 fm
ásamt stæði í bílageymslu

Afhendast fullbúna án gólfefna

Síðasta íbúðin til sölu



Nánari upplýsingar veitir:

Ólafur Finnbogason lögg. fasteignasali
olafur@miklaborg.is sími: 822 2307

Laus strax

Verð: **46,5 millj.**



OPIÐ HÚS Í DAG

mánudaginn 11.jan. kl.17:30-18:00

Fannarfell 2

Góð og vel skipulögð 3ja herb 84 fm
auk yfirbyggðra svala

Góð hvít eldhúsinnrétting

Laus fjótlega



Bókaðu skoðun:

Jason Ólafsson, aðstm. fasteignasala
jassi@miklaborg.is sími: 775 1515



Gunnar Helgi Einarsson, lögg. fasteignasali
gh@miklaborg.is sími: 615 6181

Verð: **22,9 millj.**



OPIÐ HÚS

þriðjudaginn 12.jan. kl.17:30-18:00

Akurhvarf 3

Falleg íbúð á þriðju hæð (efstu 302)
að stærð 77,8 fm

Verktaki, Húsvirki

Stæði í bílakjallara

Þvottahús innan íbúðar

Suður svalir / Lyftuhús

Sameign snyrtileg og rúmgóð

Laus strax / Ný máluð



Nánari upplýsingar veitir:

Jórunn Skúladóttir, lögg. fasteignasali
jorunn@miklaborg.is sími: 845 8958

Verð: **31,9 millj.**

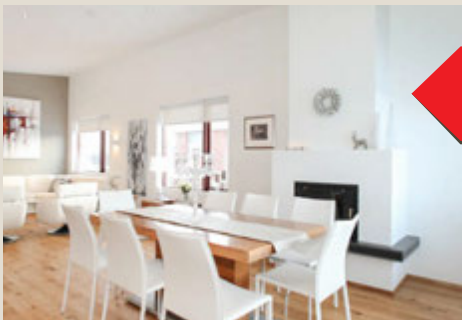

OPIÐ HÚS

þriðjudaginn 12.jan. kl.17:00-17:30

Ólafsgesli 85

Glæsilegt viðhaldslétt einbýli á tveimur hæðum
samtals 202,8 fm

Fallegt útsýni og alveg við grænt svæði

Mikil lofthæð á efri hæð og fallegt útsýni

Gólfhiti og nýleg gólfefni 4-5 svefnherbergi,

Góður 24,8 fm bílskúr

Stutt göngufæri á golfvöllinn og náttúran er

við bæjardyrnar



Bókaðu skoðun:

Þórunn Pálsdóttir, lögg. fasteignasali
thorunn@miklaborg.is sími: 773 6000

Verð: **71,9 millj.**



OPIÐ HÚS

miðvikudaginn 13.jan. kl.17:00-17:45

Kirkjusandur 1

Rúmgóð og björt 93 fm íbúð á 2hæð

Yfirbyggðar svalir í n-vestur

Stofa og borðstofa

Frábær staðsetning



Nánari upplýsingar veitir:

Ólafur Finnbogason lögg. fasteignasali
olafur@miklaborg.is sími: 822 2307

Verð: **37,5 millj.**



OPIÐ HÚS

þriðjudaginn 12.jan. kl.17:00-17:45

Geitland 2 Íbúð 101

Björt og rúmgóð 97 fm 3ja herbergi

Baðherbergi, gólfefni og fataherb nýtt 2008

Sér verönd og garður í suður

Möguleiki á þriðja svefnherbergi



Nánari upplýsingar veitir:

Ólafur Finnbogason lögg. fasteignasali
olafur@miklaborg.is sími: 822 2307

Verð: **38,4 millj.**



OPIÐ HÚS

fimmtudaginn 14.jan. kl.17:00-17:30

Rauðalækur 34

Einstaklega glæsileg og smekkleg

efsta sérhæð 127,1 fm og 3 svefnherbergi

Frábært útsýni og stórar svalir

Björt og mikil lofthæð

Sérmerkt bílastæði á lóð



Bókaðu skoðun:

Þórunn Pálsdóttir, lögg. fasteignasali
thorunn@miklaborg.is sími: 773 6000

Verð: **49,9 millj.**

Stofnað 1983

HRAUNHAMAR

FASTEIGNASALA

Sími 520 7500

Magnús Emilsson lögg. fasteignasali
Freyja Sigurðardóttir lögg. fasteignasali
Ágústa Hauksdóttir lögg. fasteignasali
Helgi Jón Harðarson sölustjóri
Hilmar Þór Bryde sölumaður
Þorbjörn Helgi Þórðarson sölumaður
Hlynur Halldórsson sölumaður
Valgerður Ása Gissurardóttir ritari

NORÐURBAKKI 7 - 9 - HAFNARFJÖRÐUR NÝJAR ÍBÚÐIR



- Nýkomnar í einkasölu
- 2ja, 3ja og 4ra herbergja íbúðir
- Stærðir frá 72-165 fm.
- Klætt fjölbýli.
- Rúmgóð sérstæði í bílageymslu fylgir hverri íbúð
- Lyftuhús
- Afhendast fullbúnar að utan sem innan með gólfefnum.
- Byggingaraðili VHE
- Frábær staðsetning
- Afending desember 2015 - maí 2016 - Allar nánari upplýsingar á hraunhamar.is

nordurbakki.is



HOLTSVEGUR 29 - GARÐABÆR GLÆSILEGT FJÖLBÝLI Á ÚTSÝNISSTAÐ

- 3ja herbergja íbúðir 104 fm.
- 4ra til 5 herbergja íbúðir 154 fm.
- Öllum íbúðum fylgir stæði í bílageymslu
- Níu íbúða lyftuhús
- Frábær útsýnisstaður
- Afhendast fullbúnar með gólfefna

Afending Nón - Des 2015

Hraungata 3 - Garðabær - Glæsilegt fjölbýli



- Rúmgott sérstæði í bílageymslu fylgir hverri íbúð
- Húsið er fjórar hæðir með lyftu
- Íbúðir afh. fullbúnar að innan og utan, án gólfefna
- Vandaðar innréttingar
- Frábært útsýni - sjón er sögu ríkari

Afending janúar/mars 2016
Verð frá kr. 32,9 millj. - 56,9 millj.

Skjalón 1 - Hafnarfjörður - Stórglæsilegar íbúðir



- Nýjar 4ra og 5 herbergja íbúðir
- Glæsileg hönnun frá ASK Arkitektum
- Stærðir frá 69,5 fm til 153,8 fm.
- 16 íbúðir með sérstæði í bílageymslu
- Lyfta í sameign
- Mynd-dyrasími
- Innréttingar og hurðir frá Parka ehf.
- Eldhústæki frá Gorenje
- Sérgeymsla í kjallara fylgir öllum íbúðum
- Húsið er klætt með álklaðningu að utan

Einbýlishús - Raðhús - Parhús - Sérhæðir - Fjölbýli



Prastahraun 1 - Einbýli - Hafnarfjörður

Vandað og gott einbýlishús á einstaklega góðum stað. Um er að ræða hús á einni hæð með innbyggðum bílskúr en þar utan er kjallari undir bílskúr með sér inngangi en þar er lítil studio íbúð með sér inngangi, einnig innangengt milli hæða. Samtals skráð 242,3 fm. Garðurinn er skjólsæll og fallega ræktaður, heitur pottir. Einstök staðsetning. **Verð 69 millj.**



Klettaberg - Hafnarfjörður - Sérhæð

Hraunhamar kynnir sérlega fallega sérhæð í eftirsóttu húsi við Klettaberg 62 í Setbergshverfinu í Hafnarfirði. Íbúðin er 152,3 fermetrar með bílskúr sem er 26,6 fermetrar samtals um 178,9 fermetrar. Eignin er með sér inngang og smekklega innréttuð með fjórum svefnherbergjum og tveimur baðherbergjum. **Verð 48 millj.**



Sævangur - Hafnarfjörður - Einbýli

Nýkomið í einkasölu sérlega fallegt vel staðsett einbýlishús á hraunlóð í lítilli botnlangagötu við Sævang í Hafnarfirði. Húsið er skráð 260,6 fm en þar af er bílskúr 38 fm og rými í kjallara 76,6 fm. Góður bílskúr með mikilli lofthæð. Falleg hraunlóð með góðri vernd og hellulögðum bílastæðum, mikil veðursæld. Möguleiki á aukaíbúð í kjallara. Stutt í skóla og leikskóla. **Verð 62,5 millj.**



Kríuás - Hafnarfjörður - 4ra

Nýkomin í einkasölu sérlega falleg vel innréttuð 98,3 fm 4ra herbergja íbúð á 3 hæð (efstu) í góðu fjölbýli með lyftu á útsýnisstað. Rúmgóð herbergi. Sérinngangur af svölum. Flísalagt baðherbergi. Hagstætt verð. Laus fljótlega. **Verð 31,5 millj.**



Berjavellir - Hafnarfjörður - 2ja herb.

Hraunhamar fasteignasala kynnir mjög góða 71,7 fermetra 2ja herbergja íbúð á þriðju hæð í góðu lyftuhúsi fremst í Vallarhverfi í Hafnarfirði. Eignin skiptist í forstofu, hol, stofu, borðstofu, eldhús, herbergi, baðherbergi, þvottahús, geymslu ásamt hefðbundinni sameign. **Verð 24,5 millj.**



Kaldakinn - Hafnarfjörður - Sérhæð

Hraunhamar kynnir fjögurra herbergja neðri sérhæð á þessum fríðsæla stað í Suðurbæ Hafnarfjarðar. Íbúðin er 93,1 fm. og cirka 16 fm. geymsla í kjallara sem er ekki skráð hjá Fasteignamati Ríkisins. 3 svefnherbergi. **Verð 29,5 millj.**



Álfaskeið - Hafnarfjörður - 4ra herbergja.

Hraunhamar fasteignasala kynnir mikið endurnýjaða 4ra herbergja íbúð á efstu hæð ásamt bílskúr samtals um 119,3 fermetrar í góðu fjölbýli. 3 svefnherbergi. Gólfefni eru parket og flísar. Sér geymsla í kjallara ásamt sameiginlegu þvottahúsi og hefðbundinni snyrtilegri sameign. Góður bílskúr með rafmagni og hita. Stutt í skóla og leikskóla. Eignin getur verið laus fljótlega. **Verð 30,9 millj.**



Miðvangur - Hafnarfjörður - 3ja

Sérlega rúmgóð og björt 103,3 fm þriggja til fjögurra herbergja íbúð á 1. hæð í mjög góðu vel staðsettu fjölbýli við Miðvang 16 í Hafnarfirði. Parket og flísar á gólfum, dúkur á minna herberginu. Hús klætt að utan með álklaðningu, góðar yfirbyggðar svalir. **Verð 29,5 millj.**



GRUNNUR AÐ GÓÐU LÍFI

BORGARTÚNI 30, 105 REYKJAVÍK - STAKFELL@STAKFELL.IS - WWW.STAKFELL.IS

SANÐAÐ 9 - 111 RVK 34,9M



EINAR S. VALDIMARSSON gsm 840 0314

Sölusýning mánudaginn 11. jan. kl. 17:30-18:00. Gott útsýni til suðurs. Falleg 3ja herbergja íbúð með sér inngangi af svölum. Stæði í bílakjallara. Stutt í skóla og leikskóla.

BREIÐAVÍK 20 - 112 RVK 32,9M



EDWIN ÁRNASON gsm 893 2121

Sölusýning mánudaginn 11. jan. kl. 17:30-18:00. Falleg fjögurra herbergja, 90 m² enda íbúð í þriggja hæða fjölbýlishúsi. Íbúðin er á 2.hæð með stórum suðvestur svölum og 4,3 m² geymslu í sameign.

FURUÁS 25 - 221 HAF 55M

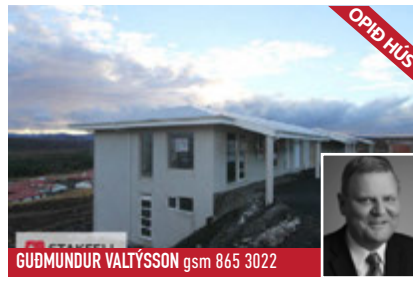

GUÐMUNDUR VALTÝSSON gsm 865 3022

Sölusýning þriðjud. 12. jan. kl. 16.30-17. Vel skipulagt 233 fm endaraðhús á tveimur hæðum í nýju raðhúsi við Furuás í Hafnarfirði. Gott skipulag. Afhendingarstig skv. samkomulagi.

AUSTURKÓR 123 - 203 KÓP 46M



GUÐMUNDUR VALTÝSSON gsm 865 3022

Sölusýning miðvikudaginn 13. jan. kl. 16:30-17. 149,5 fm. miðju-raðhús á einni hæð í nýjasta hverfi Kópavogs. Húsinu mun verða skilað fullbúnu að utan með grófjafnaðri lóð og fullbúnu að innan án aðalgólfefna.

FLÉTTURIMI 11 - 112 RVK 29,9M



Falleg og björt ca. 93 fm 3ja herbergja íbúð á 3ju hæð (efstu). Parket og góðar innréttingar. Stórar suðursvalir. Stæði í bílageymslu. Laus strax.

EYRARHOLT 4 - 220 HAF 32,9M



Rúmgóð og björt 118 fm endaíbúð á efstu hæð (3ju) í litlu og snyrtilegu fjölbýlishúsi. 3-4 svefnherbergi. Sérþvottahús. Stórar suðursvalir. Laus strax.

EFSTALETI 14 - 103 RVK 49,1M



132,6 fm. íbúð á fyrstu hæð með útgengi út í garð. Sér stæði í bílageymslu. Sameign, sauna, heitir pottar, sundlaug, sameiginleg geymsla og þvottaaðstaða. Húsvörður.

ÞVERÁS 25 - 110 RVK 52,7M



224,1 fm raðhús að meðtöldum 24 fm bílskúr. Verönd fyrir framan hús, innbyggður bílskúr, frábær staðsetning.

ÁLFRONUHVARF 43 - 201 KÓP 37,7M



Rúmgóð og björt 118 fm endaíbúð á efstu hæð (3ju) í litlu og snyrtilegu fjölbýlishúsi. 3-4 svefnherbergi. Sérþvottahús. Stórar suðursvalir. Laus strax.

HÖRDALAND 18 - 108 RVK 26,9M



Vel skipulögð 52,4 fm. 2ja herb. íbúð á jarðhæð á góðum stað í Fossvogi. Útgengi út í garð frá stofu. Gróid og gott umhverfi, mikil veðursæld. Snyrtileg hús, nýbúið að taka húsið í gegn að utan.

DREKAVELLIR 18 ÍB.104 - 222 HFJ 37,7M



126,7 fm. 4ra herb. íbúð á 1.hæð í nýlegu fjölbýlishúsi, anddyri, þrjú svefnh, þvottah/ geymsla, eldh,baðh og stofa/borðst. Sér geymsla í sameign og stæði í bílageymslu.

ÞORLÁKSGEISLI 52 - 113 RVK 59,7M



Rúmgott og bjart ca. 210 fm endaraðhús á rólegum og grónum stað í Grafarholti. Parket og flísar á gólfum. Rúmgóður bílskúr. Fínar innréttingar. Laust strax.

HRAUNBAKKI - 825 STO 19,9M



Til sölu fallett og vel viðhaldið ca.65 fm hús á sjávarlóð rétt innan við þorpið á Stokkseyri. Húsið stendur á 1620 fm sjávarlóð. Stór grasflötur með hlöðnum steingarði í kring. Hitaveita. Laust strax.

ÁLFRÓLSVEGUR 111 - 200 KÓP 44,9M



Glæsileg fjögurra herbergja, 106,4 fm íbúð ásamt 7,1 fm geymslu, samtals 113,5 fm af birtri stærð (íbúð merkt 201) í nýju fjölbýlishúsi við Álfrólsveg 111.

ÁLFRÓLSVEGUR 111 - 200 KÓP 40,9M



Glæsileg þriggja herbergja, 88,8 fm íbúð í nýju fjölbýlishúsi við Álfrólsveg 111. Íbúðin er á 3. hæð (götuhað), með sér inngangi, tvennum svölum og frábæru útsýni yfir Fossvog, höfuðborgarsvæðið og Esjuna.

BIRKIHOLT 1 - 225 ÁLF 25,7M



Rúmgóð og björt 76 fm íbúð á efstu hæð í litlu fjölbýli. Húsið stendur á rólegum stað á Álftanesi og um er að ræða nýlegt lítið fjölbýli. Stórar suðursvalir og útsýni. Sérþvottahús. Sérinngangur. Íbúðin er laus strax.

SLÉTTAHRÁUN 32 - 220 HFJ 24,5M



3 herb., 98,4 fm íbúð á 3 hæð í fjölbýlishúsi. 2 svefnherbergi, baðherbergi með baðkari. Þvottahús innan íbúðar. Laus við kaupsamning.

NÖNNUGATA 1 - 101 RVK 31,9M



Góð þriggja herbergja íbúð á annari hæð í þriggja hæða fjölbýlishúsi í hjarta borgarinnar. Eignin er skráð 66,3 m² samkvæmt fasteignaskrá Íslands.

VATNSSTÍGUR 3B - 101 RVK 39M



Þriggja herb., 98,6 m², ósamþykkt íbúð á jarðhæð. Íbúðin er skráð sem vinnustofa og er núna nýtt í skammtímaleigu. Öll húsgögn og húsbúnaður sem í henni eru fylgja, einnig getur kaupandi yfirtekið Aerbnb aðgang.

GÍGJULUNDUR 2 - 210 GAR 59,7M



Einbýlishús á einni hæð í Garðabæ. Húsið skiptist í stofu, borðstofu, eldhús, þrjú svefnherbergi, þvottahús, fjölskyldur/ sjónvarpsherbergi og bílskúr.



FJÁRFESTING

FASTEIGNASALA EHF

Sími 562 4250

Óskar Þór Hilmarsson
Löggiltur fasteignasali



Hilmar Óskarsson
Framlvæmdarstjóri
Gsm: 896-8750



Óskar Þór Hilmarsson
Löggiltur fasteignasali
Gsm: 822-8750



Guðjón Sigurjónsson
Sölustjóri
Gsm: 846-1511



Kristín J. Rögnvaldsdóttir
Sölumaður
Gsm: 893-4248



Pálmi Almarsson
Löggiltur fasteignasali

ÓSKUM EFTIR
ÖLLUM GERÐUM
EIGNA TIL SÖLU.

MIKIL SALA

Borgartún 31 - 105 Reykjavík - www.fjarfesting.is - fjarfesting@fjarfesting.is

VINDAKÓR

Fallegar íbúðir við Vindakór í Kópavogi

NÝBYGGING



NÝTT



Glæsilegar 4ra og 5 herb. íbúðir.
113,6 fm. til 145,4 fm.

Vandaðar innréttingar. Lyfta. Stæði í bílageymslu fylgja flestum íbúðum. Timburverandir á jarðhæðum. Tilbúið til afhendingar.

Fallegar íbúðir byggðar af vönduðum og traustum byggingaraðila BYGG.

Byggingaraðili er Byggingarfélag Gylfa og Gunnars.

Teikningar og nánari upplýsingar hjá sölumönnum Fjárfestingar, Borgartúni 31 og www.fjarfesting.is.

LANGALÍNA

Stórglæsilegar íbúðir við Löngulínu í Garðabæ

NÝBYGGING



NÝTT



Glæsilegt 3ja hæða áíklætt fjölbýlishús með lyftu við Löngulínu 28-32 ásamt bílageymslu.

Vandaðar íslenskar innréttingar frá Brúnás og með AEG eldhústækjum. Íbúðirnar eru frá 108-190 fm. Glæsileg hönnun að innan sem utan. Sérlega góð staðsetning niður við sjávarkambinn með stórglæsilegu sjávarútsýni. Íbúðirnar verða ýmist með góðum svölum eða stórum timburveröndum. Stæði í bílageymslu fylgja öllum íbúðum.

Byggingaraðili er Byggingarfélag Gylfa og Gunnars.

Teikningar og nánari upplýsingar hjá sölumönnum Fjárfestingar, Borgartúni 31 og www.fjarfesting.is

NAUSTAVÖR

Stórglæsilegar íbúðir við Naustavör í Kópavogi

NÝBYGGING



NÝTT



Glæsilegar íbúðir við Naustavör í nýju bryggjuhverfi við Kársnes í Kópavogi.

2ja til 4ra herb. Áíklætt hús. Vandaðar íslenskar innréttingar. Sjávarútsýni. Lyfta. Stæði í bílageymslu fylgir öllum íbúðum.

Fallegar íbúðir byggðar af vönduðum og traustum byggingaraðila BYGG.

Byggingaraðili er Byggingarfélag Gylfa og Gunnars.

Teikningar og nánari upplýsingar hjá sölumönnum Fjárfestingar, Borgartúni 31 og www.fjarfesting.is

LUNDUR 17 - 23

Stórglæsilegar íbúðir við Lund í Kópavogi

NÝBYGGING



NÝTT

- Húsin eru 5 til 6 hæða.
- Fjölmargar stærðir í boði allt frá 98 til 238 fm.
- Vandaðar íslenskar innréttingar.
- Hiti í gólfum.
- Bjartar og rúmgóðar íbúðir með stórum gluggum.

- Áíklætt hús.
- Glæsileg hönnun að innan sem utan.
- Íbúðirnar verða ýmist með góðum svölum eða stórum timburveröndum.
- Stæði í bílageymslu fylgir öllum íbúðum.

Byggingaraðili er Byggingarfélag Gylfa og Gunnars.

Teikningar og nánari upplýsingar hjá sölumönnum Fjárfestingar, Borgartúni 31 og www.fjarfesting.is



HÓLABERG 64

- 111 RVK.
- Endaraðhús á tveimur hæðum.
- Sérbyggður bílskúr.
- Fjögur svefnherbergi.
- Góður sólpallur.
- Verð 39,8 millj.



BLIKAÁS

- 221 HFN.
- 120 fm. 4ra herb. með séringangi.
- Góð íbúð. Áíklætt hús.
- Verð 36,5 millj.



OPIÐ HÚS

HOLTSVEGUR HOLTSVEGUR 33

- 210 Gbæ.
- 4ra.- 5. herb. 163 til 166 fm penthouse.
- Stæði í bílageymslu.
- Fallegt hús. Lyfta.
- Góðar svalir.

Opið hús þriðjudag á milli kl. 17:00 og 17:30.



MÖDRUFELL 11

- 111 RVK.
- Mjög falleg 3ja herb. íbúð.
- Mikil standsett.
- Nýtt parket.
- Fallegt badherbergi.
- Flott útsýni.
- Verð 24,9 millj.



OPIÐ HÚS

NÝBYGGING

ÖRVASALIR

- 201 Kóp. 200 fm
- Einbýli á einni hæð.
- Vel skipulagt hús.
- Innbyggður bílskúr.
- Góð staðsetning.
- Afhent rúmlega tilbúið til innréttinga.

Opið hús mánudag á milli kl. 17:00 og 17:30.



NÝBYGGING

LUNDUR

- 200 KÓP.
- Rað- og parhús.
- 222,8 fm. til 249,2 fm.
- Tveggja hæða.
- Bílskúr.
- Afhent tilbúið til innréttinga.



OPIÐ HÚS

VÆTTABORGIR 132

- 112 RVK.
- Einbýlishús.
- Sérlega vandað og gott hús.
- Nýlegt badherbergi, glæsileg eldhúsinréttingt.
- Flott útsýni.
- Fallegt hús, góður garður.

Opið hús mánudag á milli kl. 17:00 og 17:30.



LANGHOLTSVEGUR 91

- 104 RVK.
- Einbýli. 208 fm.
- Stór bílskúr.
- Aukaíbúð.
- Verð 55 millj.



OPIÐ HÚS

AUKAÍBÚÐ

BIRKIGRUND 4

- 200 KÓP.
- Gott Raðhús.
- Aukaíbúð.
- Góður garður, timburverönd.
- Heitur pottur.
- Vandað hús.
- Verð 54,9 millj.

Opið hús þriðjudag á milli kl. 17:00 og 17:30.



NÝHÖFN

- 210 Gbæ.
- 161 fm.
- Glæsileg 4ra. herb.
- Bílskúr.
- Mikil útsýni.
- Vandaðar innréttingar.
- Verð 63,9 millj.

LANDMARK

FASTEIGNASALA

Sími 512 4900
landmark.is



Magnús Einarsson
Löggiltur
fasteignasali
Sími 897 8266



Sigurður Samúelsson
Löggiltur
fasteignasali
Sími 896 2312



Sveinn Eyland
Löggiltur
fasteignasali
Sími 690 0820



Íris Hall
Löggiltur
fasteignasali



Þórarinn Thorarensen
Sölustjóri
Aðstoðarmaður
fasteignasala
Sími 770 0309



Eggert Mariúson
Aðstoðarmaður
fasteignasala
Sími 690 1472



Guðrún Dilljá Lúðvicksdóttir
Skjalagerð



Benedikt Ólafsson
Aðstoðarmaður
fasteignasala
Sími 661 7788



Nadia Katrín
Aðstoðarmaður
fasteignasala
Sími 692 5002



Kristján Ólafsson
Hrl og Lögg. Fast.



Helga Snorradóttir
Skjalavinnsla

Landmark leiðir þig heim!



OPIÐ HÚS

SUÐURGATA 17 – 220 HFJ.

OPIÐ HÚS MÁNUDAGINN 11. JAN. KL. 17:30 – 18:00

- Frábærlega staðsett 100,1 fm. 3ja herb. íbúð í tvíbýli á 1. hæð ásamt 22,6 fm. bílskúr. samtals 122,7 fm. Gluggar í allar áttir á íbúðinni
- Sameign afar snyrtileg.
- Göngufæri við miðbæ Hafnarfjarðar.
- Laus fljótlega.
- V. 35,9 millj.

Hafðu samband
ÞÓRARINN THORARENSEN
sölustjóri. Sími 770 0309



OPIÐ HÚS

KLAPPARHLÍÐ 26 – 270 MOS

OPIÐ HÚS MÁNUDAGINN 11. JANÚAR KL. 16:30 – 17:00

- Einstaklega fallega 112,6 fm. 4ra herbergja endaíbúð á 2. hæð með séringgang.
- Frábært útsýni. Stórar suðursvalir með frábæru útsýni.
- Allar innréttingar frá Brúnás og gegnhelilt parket og flísar gólfum.
- Stutt í skóla og alla þjónustu.
- V. 38,5 millj.

Hafðu samband
ÞÓRARINN THORARENSEN
sölustjóri. Sími 770 0309



BÓKIÐ SKOÐUN

STÓRIKRIKI – 270 MOS

BÓKIÐ SKOÐUN

- Einstaklega fallega 247,5 fm. 7 herbergja (penthouse íbúð) á tveimur hæðum ásamt stæði í bílageymslu.
- Tvennar svalir og frábært útsýni. Vandaðar innréttingar og gólfefni.
- Eitt baðherbergi í dag en möguleiki að bæta öðru við.
- 4 rúmgóð svefnherbergi.
- V. 57,9 millj.

Hafðu samband
ÞÓRARINN THORARENSEN
sölustjóri. Sími 770 0309



LAUS STRAX

ÁLFKONUHVARF 43 – 203 KÓP

LAUS STRAX

- Falleg 93,7 fm. 3ja herbergja íbúð á 2. hæð.
- Stæði í lokaðri bílageymslu fylgir eigninni.
- Tvö rúmgóð svefnherbergi.
- Stórar suðursvalir.
- V. 31,9 millj.

Hafðu samband
ÞÓRARINN THORARENSEN
sölustjóri. Sími 770 0309



BÓKIÐ SKOÐUN

DIGRANESVEGUR – 200 KÓP.

BÓKIÐ SKOÐUN

- 5 herbergja 169.5 fm einbýlishús á einni hæð með bílskúr á þessum vinsæla stað í Kópavogi.
- Íbúðarrými er 134.5 fm og sérstæður bílskúr 35 fm.
- Stundur eignin á 955 fm gróinni lóð.
- V. 49,9 millj.

Hafðu samband
SVEINN EYLAND
Löggiltur fasteignasali. Sími 690 0820



BÓKIÐ SKOÐUN

NÖKKVAVOGUR 16 - 104 RVK

BÓKIÐ SKOÐUN

- Frábærlega staðsett 94,8 fm. 5 herbergja íbúð á aðalhæð ásamt 32 fm. bílskúr, samtals 126,8 fm. 4 svefnherbergi.
- Skólp var endurnýjað 2015. Gluggar í allar áttir. Húsið var klætt að utan 1990.
- Stór garður og stutt í skóla.
- Bílaplan og heimreið hellulögð.
- V.39.9 millj.

Hafðu samband
ÞÓRARINN THORARENSEN
sölustjóri. Sími 770 0309



BÓKIÐ SKOÐUN

BÆJARBREKKA 5, BJARG – 225 GBÆR

BÓKIÐ SKOÐUN

- Virkilega vel staðsett um 300 fm einbýlishús innanlega í botnlangagötu á rólegum stað.
- Óhindrað útsýni til suðurs. Alls 1.000 fm eignarlóð. Næg bílastæði.
- Þrjú góð herbergi, tvö baðherbergi. Mikil lofthæð og halógenlýsing.
- V: 69,9 millj

Hafðu samband
SIGURÐUR R. SAMÚELSSON
Löggiltur fasteignasali. Sími 896 2312



BÓKIÐ SKOÐUN

HÁTÚN 19 – 105 RVK

BÓKIÐ SKOÐUN

- Falleg og mikið endurnýjuð sérhæð og ris með bílskúr. Alls 164,5 fm.
- Mjög mikið endurnýjað hús sem nostrað hefur verið við í gegnum tíðina.
- Baðherbergi á báðum hæðum. Rúmgóð herbergi og stofur. Stór verönd.
- V: 54,9 millj

Hafðu samband
SIGURÐUR R. SAMÚELSSON
Löggiltur fasteignasali. Sími 896 2312





Holtagerði 4, Kóp. hæð og ris m. bílsk.

OPIÐ HÚS ÞRIÐJUD. 12.1.KL.17-17:30



Holtagerði 4, Kóp. Ca. 168 fm. efrí hæð og og ris ásamt 43 fm. bílskúr á góðum stað í Kópavogi. Hæðin og risið bjóða upp á mikla möguleika í nýtingu Forkaupsréttur að kjallara. Bílskúrin er stór og getur hentað vel sem vinnuastaða. Samtals er eignin rúm 210 fm. Verð 43,9 millj.

OPIÐ HÚS ÞRIÐJUD. 12.1 FRÁ KL. 17-17:30. VERIÐ VELKOMIN.

Seljabraut 72, 2.h.- m. bílg.

OPIÐ HÚS ÞRIÐJUD. 12.1. KL. 17-17:30



Seljabraut 72,2.hæð: Björt og falleg 4ra herbergja íbúð á annari hæð auk stæðis í bílageymslu, samtals er eignin 123,7 fm. Þrjú svefnherbergi, þvottahús inn af eldhúsi og tengt fyrir þvottavél á baði, vestursvalir. Verð 27,9 millj.

OPIÐ HÚS ÞRIÐJUDAG 12.1. KL. 17-17:30: GRÉTAR OG ANNA Á BJÖLLU. VERIÐ VELKOMIN.

Vallargerði 38, Kóp. Parhús

OPIÐ HÚS MIÐVIKUD. 13.1.KL. 17-17:30



Vallargerði 38, Kópavogi: Mikið endurnýjað 158,8 fm parhús á tveimur hæðum í rótgrónu hverfi. Sérinnangangur og sér lóð. Suðursvalir. Nýleg, glæsileg eldhúsinnrétting og tæki, nýlegt baðherbergi. Fjögur svefnherbergi. Parket og flísar á gólfum. Verð 49 millj.

OPIÐ HÚS MIÐVIKUD. 13.1 FRÁ KL. 17-17:30, VERIÐ VELKOMIN.

Þórðarsveigur 24, 3ja + bílg.

OPIÐ HÚS MIÐVIKUD. 13.1 KL. 17-17:30



Þórðarsveigur 24, 2.HÆÐ : Mjög góð 91,9 fm 3ja herbergja íbúð á 2.hæð með sérinnangi af svalagangi ásamt stæði í bílageymslu. Lyfta. Parket og flísar á gólfum. Þvottahús innan íbúðar. Rúmgóð sérgymsla auk sameiginlegrar geymslu. Laus strax við kaupsamning. Verð 29,9 millj.

OPIÐ HÚS MIÐVIKUD. 13.1 FRÁ KL. 17-17:30. VERIÐ VELKOMIN.

Stigahlíð FALLEG 3JAHERB. ÍBÚÐ - LAUS



Stigahlíð, 4.hæð: Falleg og vel um gengin 3ja herbergja íbúð á 4. hæð við Stigahlíð. Eldhús er endurnýjað að hluta. Rúmgóð stfa með vestursvölum og útsýni yfir Perluna, tvö svefnherbergi.

Bókið skoðun hjá löggiltum fasteignasöllum Foldar

Álfkonuhvarf 3JA HERB. + BÍLAGEYMSLA



Álfkonuhvarf: Mjög góð 3ja herbergja 95,5 fm íbúð á 2.hæð ásamt 10,5 fm geymslu, samtals 106 fm og stæði í bílageymslu að auki. Stórar flísagöðar svalir í suður. Parket og flísar á gólfum. Þvottahús innan íbúðar. Íbúðin er laus starx.

Verð 31,3 millj.

Bókið skoðun.

Sunnubraut Kóp. EINBÝLI



Sunnubraut, Kópavogi: Ca. 218 fm. arkitektsteiknað einbýlishús á frábærum stað við Sunnubraut í Kópavogi. Húsið er með upprunalegum innréttingum. Fallegur skjólsæll garður er við húsið, húsinu fylgir garðskáli og tvær verandir. Innbyggður bílskúr er á jarðhæð. Arkitekt Hannes Kr. Davíðsson.

Verð 64,9 millj.

Berjarími 3JA HERB. ÚTSÝNISEIGN M. BÍLAG.



Ca. 92 fm. talsvert endurnýjuð íbúð á 3. (efstu) hæð. Stæði í bílageymslu fylgir. Nýlegt eldhús og vandað baðherbergi. Parket á gólfum. Laus starx. Bókið skoðun hjá löggiltum fasteignasöllum Foldar í s. 552-1400, 694-1401 eða 895-7205.

Verð 30 millj.

Álfhólsvegur Kópavogi NÝTT PARHÚS



Nýtt 220,5 fm parhús á þöllum með innbyggðum bílskúr í rótgrónu hverfi í Kópavogi. Húsið afhendist tilbúið undir tréverk að innan en fullbúið að utan skv byggingarstigi 5, lóð grófiöfnuð. Gott innra skipulag með stórum herbergjum. Tilbúið til afhendingar við kaupsamning.

Verð 57 milljónir.

Hvað kostar eignin mín?

Kíktu á www.fold.is – eða hafðu samband í síma 552 1400 / 694 1401



Við styrkjum

Hluti af öllum sölulaunum sem greidd eru til Foldar-fasteignasölu fer til styrktar ABC hjálparstarfi.

Fasteignasala Mosfellsbæjar

Einar Páll Kjærsted
lögg. fasteignasali.
einar@fastmos.is



KJARNNA - PVERHOLTI 2 • 270 MOSFELLSBÆ • SÍMI: 586 8080 • FAX: 586 8081
WWW.FASTMOS.IS

Lækjarberg 56 - 220 Hafnarfjörður



Hringdu og bókaðu skoðun

Einstaklega vel staðsett 205,9 fm 5 herbergja einbýlishús með bílskúr. Húsið skiptist í 4 svefnherbergi, stóra stofu/borðstofu, sjónvarpshol, eldhús, baðherbergi, fataherbergi, þvottahús. Eignin stendur á 805,2 fm gróinni lóð innst í botnlanga á friðsælum stað á lækjarbakkanum í Hafnarfirði. Stutt er í helstu þjónustu, skóla og útivistarsvæði. V. 65,9 m.

Ástu-Sólliljugata 22-24 - 270 Mosfellsbær



Hringdu og bókaðu skoðun

Mjög glæsilegar 5 herbergja íbúð í nýju fjórþýlishúsi. Íbúðin verður afhent ca. tilbúin til innréttinga, skv. skilalýsingu verktaka 01.02.2016. Húsið er steinsteypt fjórþýlishús á tveimur hæðum. Á efrí hæð eru tvær 163,3 m² íbúð auk 31,7 m² bílskúrs. Á neðri hæð eru tvær 162,0 m² íbúðir. V. 36,5 m og 42,5 m.

Funalind 11 - 201 Kópavogur



Hringdu og bókaðu skoðun



Falleg og vel skipulögð 112,1 m², 4ra herbergja íbúð á 2. hæð. Eignin skiptist í þrjú svefnherbergi, forstofu, baðherbergi, þvottahús, sjónvarpshol, elshús, stofu og borðstofu. Sérgeymsla í sameign. Góð staðsetning í vinsælu hverfi. Stutt í alla þjónustu. V. 40,9 m.

Engjavegur 6 - 270 Mos.



Hringdu og bókaðu skoðun

270,4 m² parhús á tveimur hæðum + ris. Búið er að innrétta sér íbúðarrými í kjallara. Húsið stendur á fallegum stað rétt við Reykjalund og Varmánnu. V. 54,9 m.

Laxatunga - 270 Mosfellsbær



Hringdu og bókaðu skoðun

160,0 m² raðhús - tilbúin til innréttinga - á einni hæð, við Laxatungu 72 og 74. Þrjú svefnherbergi, forstofa, baðherbergi, þvottahús, sjónvarpshol, eldhús, stofa, geymsla og bílskúr. Eldhús og stofa liggja saman í opnu rúmlega 40 m² rými þar sem lofthæð er um 4,5 m í hæsta punkti. V. 38,9 - 40,5 m.

Ástu-Sólliljugata - 270 Mos.



Lóð undir fjórþýlishús á tveimur hæðum við Ástu-Sólliljugötu. Um er að ræða lóð undir tveggja hæða fjórþýlishús ásamt bílageymslum. Miðað er við að hver íbúð sé einungis á einni hæð og með sérinnangi. V. 30 m.

Klapparhlíð 20 - 270 Mosfellsbær



OPIÐ HÚS



Opið hús í dag mánudag frá kl. 17:30 til 18:00

Mjög falleg 4ja herbergja 98,9 m² endaíbúð á jarðhæð með sérinnangi, og 26,3 m² bílskúr. Timburverönd. Gott skipulag. Fallegar innréttingar. Íbúðin skiptist í þrjú svefnherbergi, eldhús, stofu, forstofu, baðherbergi og þvottahús ásamt sérgeymslu í sameign. V.38,5 m.

Frostafold 12 - 112 Reykjavík



OPIÐ HÚS

Opið hús í dag mánudag frá kl. 17:30 til 18:00

Falleg 115 m², 5 herbergja endaíbúð á 3. hæð í lyftuhúsi ásamt 20,2 m² bílskúr. Íbúðin skiptist í fjögur svefnherbergi, forstofu, baðherbergi, þvottahús, eldhús, stofu og borðstofu. Sérgeymsla í kjallara. Suðursvalir með fallegu útsýni. Góð staðsetning. Stutt í skóla leiksskóla og verslun. V. 38,9 m.

Seljavegur 33 -101 Reykjavík

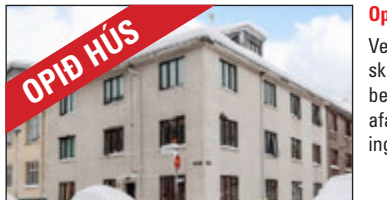

OPIÐ HÚS

Opið hús þriðjud. 12. janúar frá kl. 17:30 til 18:00

Vel skipulögð 35,4 m² íbúð á jarðhæð. Íbúðin skiptist í herbergi, stofu, forstofugang, baðherbergi og eldhús. Sérgeymsla í sameign. Íbúðin er afar vel staðsett og getur verið laus til afhendingar við kaupsamning. V. 17,9 m.

Tröllateigur 19 - 270 Mosfellsbær



OPIÐ HÚS



Opið hús þriðjud. 12. janúar frá kl. 17:30 til 18:00

122,8 m², 4ra herbergja íbúð á 2. hæð með sérinnangi í fjórþýlishúsi. Íbúðin skiptist í þrjú svefnherbergi, forstofu, geymslu, baðherbergi, þvottahús, hol, eldhús og stofu. Íbúðinni fylgir köld útigeymsla á lóð. V. 37,9 m.

GIMLI

Sími 570 4800

Fasteignasala / Grensásvegur 13
2. hæð 108 Rvk. / gimli.is

Sigbór 899 9787
Löggiltur fasteignasali

Ellert 661 1121
Löggiltur fasteignasali

Halldór 693 2916
Aðstoðarmaður fasteignasala

Sveinbjörn 892 2916
Löggiltur fasteignasali

Katrín 570 4800

Hafrún 570 4800

Árni 570 4800
Viðskiptafræðingur



OPÍÐ HÚS

DAGGARVELLIR 4B - SÉRINNGANGUR
OPÍÐ HÚS Í DAG MÁNUDAG FRÁ KL. 17:30 - 18:00.
Falleg 2-3ja herb. 73,2fm íbúð, með sérinngangi, á 3.hæð í góðu lyftuhúsi. Tvö svefnherbergi. Stór og björt stofa með góðum vestursvölum. Eldhús er opið í stofu, góð innrétting og eldunartæki. Flísalagt baðherbergi. Þvottahús innan eignar. LAUS STRAX.
Verð 25,9 millj.



BREIÐAHVARF - TVÆR EIGNIR

Glæsilegt 224 fm einbýlishús ásamt sérstæðu 60 fm húsi sem innréttað er sem 3ja herbergja íbúð. Í aðalhúsi eru þrjú svefnherbergi og tvær til þrjár stofur. Fallegar innréttingar. Parket og flísar á gólfum. Innbyggður 34 fm bílskúr. Lóð fullbúin með veröndum og heitum potti. Vönduð eign á góðum stað. **Verð 79 millj.**



GRÆNATÚN - EINBÝLI

Vorum að fá í einkasölu gott 222 fm einbýlishús með sérbyggðum bílskúr og stórum sólskál. Húsið sem er á tveimur hæðum er steinsteyppt. Tvær bjartar stofur. Fimm svefnherbergi. Bílskúrin er 40 fm fullbúinn og sólskálinn er 36 fm með vatni, hita og rafmagn. Skipti möguleg á minni eign. **Verð 49,8 millj.**



LÆKJARBERG - EINBÝLISHÚS

208 fm einbýlishús með bílskúr á fallegum stað í Hafnarfirði. Eignin stendur innst inn í botnlanga í Setberginu. Fjögur svefnherbergi. Tvö baðherbergi. Eldhús með ljóstri innréttingu. Borðstofa. Stór stofa með góðum gluggum. Gert ráð fyrir arni og gengið út í garð úr stofu. Sjónvarpshol. Verönd með heitum potti. LAUS STRAX.
Verð 69,8 millj.



BARÐASTAÐIR - RAÐHÚS

Glæsilegt 182 fm raðhús á tveimur hæðum með 43,6 fm bílskúr á fallegum útsýnisstað. Fjögur rúmgóð svefnherbergi. Fallegt eldhús. Stór og björt stofa. Tvö baðherbergi. Spa herbergi með laug og sturtuklefa. Stór timburlögð verönd. Falleg og vel skipulögð eign. LAUS STRAX. **Verð 59,2 millj.**



HVASSALEITI - RAÐHÚS

Vel skipulagt 181,6 fm raðhús með góða staðsetningu innanlega í botngötu við Hvassaleiti. Stórar og bjartar stofur. 5 svefnherbergi. Tvær snyrtingar. Verönd og gróinn bakgarður. **Verð 59,9 millj**



MÝRARGATA - SÉRHÆÐ MEÐ BÍLSKÚR

Fallega sérhæð með bílskúr í þrjúbýli við miðbæ Hafnarfjarðar. Hæðin er 136fm og bílskúr 25fm. Tvö svefnherbergi. Stór og björt stofa með útsýni yfir höfnina. Fallegt eldhús. Flísalagt baðherbergi með þvottastöðu. Gólfefni eru parket of flísar. LAUS STRAX.
Verð 41. millj.



ESKIHLÍÐ - HÆÐ MEÐ BÍLSKÚR

116,7 FM neðri sérhæð, ásamt sérstæðum 31,9 fm bílskúr, alls 148,6 í góðu fjórþýlishúsi. Þrjú svefnherbergi. Tvær stórar og bjartar samliggjandi stofur. Fallegt eldhús með ljóstri innréttingu. Flísalagt baðherbergi. Sameiginlegt þvottahús og sérgæmsla í kjallara. LAUS STRAX. **Verð 46,5 millj.**



DAGGARVELLIR 4B - SÉRINNGANGUR

Falleg 2-3ja herb. 73,2fm íbúð, með sérinngangi, á 3.hæð í góðu lyftuhúsi. Tvö svefnherbergi. Stór og björt stofa með góðum vestursvölum. Eldhús er opið í stofu, góð innrétting og eldunartæki. Flísalagt baðherbergi með hvítri viðarinnréttingu. Þvottahús innan eignar. LAUS STRAX. **Verð 25,9 millj.**



HJALLABRAUT - 3-4RA HERBERGJA

Góð 109,5 fm 3ja - 4ra herbergja íbúð á 1. hæð í Hafnarfirði. Þrjú rúmgóð svefnherbergi. Eldhús með upprunalegri innréttingu. Stór og björt stofa með stórum suðursvölum. Flísalagt baðherbergi með ljósum innréttingum. Þvottahús innan íbúðar. Parket og flísar á gólfum. LAUS STRAX. **Verð 29,9 millj.**



SÆBÓLSBRAUT 3JA HERBERGJA

Björt 78,8 fm 3ja herbergja endaíbúð á góðum stað í vesturbæ Kópavogs. Íbúðin snýr til vesturs. Rúmgóð og björt stofa með gluggum á tvo vegu og suðursvölum. Tvö svefnherbergi. Góðar innréttingar. **Verð 26,9** Laus við kaupsamning



ESKIHLÍÐ 3JA HERB. MEÐ SÉRINNGANGI

Glæsileg og mikið endurnýjuð 3ja herbergja með sérinngangi á jarðhæð. Tvö svefnherbergi. Rúmgóð stofa og eldhús. Fallegt baðherbergi. Innfeld lýsing. Eignin er öll nýlega tekin í gegn. **Verð 31,9 millj.**



FASTEIGNASALA REYKJAVÍKUR

FRÍTT
VERÐMAT



Sylvía Guðrún
Walthersdóttir
Löggiltur
fasteignasali



Davíð Ólafsson
Löggiltur
fasteignasali



Guðmundur
Steinþórsson
Löggiltur
fasteignasali



Þóris
Davíðsdóttir
Sölufulltrúi



Baldur
Magnússon
Sölufulltrúi



Salvör
Davíðsdóttir
Sölufulltrúi



María K.
Jónsdóttir
Sölufulltrúi



Brynjólfur
Þorkelsson
Sölufulltrúi



Hörður
Björnsson
Sölufulltrúi



Oddur
Grétarsson
Sölufulltrúi



Halldór K.
Sigurðsson
Sölufulltrúi



Haukur
Hauksson
Sölufulltrúi

OPÍÐ HÚS 12. JAN. KL. 18.15 - 18.45

BRUNNSTÍGUR 3 220 HAFNAFJÖRÐUR

Einbýli Brunnstígur 3, tveggja hæða einbýli ásamt bílskúr sem er að hluta til innréttaður sem íbúð. Eign sem býður upp á mikla möguleika.

215.5 fm **39.900.000 KR.** halldor@fr.is 618 9999

OPÍÐ HÚS 12. JAN. KL. 17.30 - 18.00

DOFRABORGIR 21 112 REYKJAVÍK

Einbýli MIKIÐ ÚTSÝNI - AUKA ÍBÚÐ Í BÍLSKÚR 4-6 herb Stór svefnhrb. - fatahrb. innaf hjónaherb. mikil lofthæð. Svo til viðhaldsfrítt að utan.

201 fm **58.900.000 KR.** thordis@fr.is 862 1914

OPÍÐ HÚS 12. JAN. KL. 17.30 - 18.00

HAMRABORG 30 200 KÓPAVOGUR

Fjölbýli Mikið endurnýjuð 3ja herb íbúð með stæði í bílagæmslu í hjarta Kópavogs. Stutt í skóla, leikskóla, sund og alla helstu þjónustu.

83.3 fm **27.500.000 KR.** salvor@fr.is 844 1421

OPÍÐ HÚS 12. JAN. KL. 17.15 - 17.45

HRAUNBÆR 16 110 REYKJAVÍK

Fjölbýli Falleg þriggja herbergja íbúð í Árbænum. Rúmgóð svefnherbergi og stofa. Mikið endurnýjuð eign, nýtt harðparket á gólfum.

81.1 fm **25.900.000 KR.** halldor@fr.is 618 9999

OPÍÐ HÚS 11. JAN. KL. 17.30 - 18.00

HRAUNBÆR 20 110 REYKJAVÍK

Fjölbýli Vel skipulögð þriggja herbergja íbúð að Hraunbæ 20. Tilvalin eign fyrir laghenta, mikið fyrir peninginn. Fjölskylduvæn og góð til útleigu.

95.4 fm **23.900.000 KR.** oddur@fr.is 782 9282

OPÍÐ HÚS 11. JAN. KL. 17.30 - 18.00

STELKSHÓLAR 12 109 REYKJAVÍK

Fjölbýli Glæsileg mikið endurnýjuð 3-4 herbergja íbúð. Íbúðin er á 1 hæð með sér garði.

98.1 fm **29.900.000 KR.** maria@fr.is 821 7676

OPÍÐ HÚS ÞRIÐJUDAGINN 12. JAN. KL. 18.00 - 18.45

LYNGDALUR 14 190 VOGUM

Sérbýli Fallegt parhús á góðum stað í Vogum. Opíð og bjart, virkilega flott lýsing. Stór stofa samliggjandi borðstofu, Hjónaherbergi með fataherbergi. Útgengt á verönd úr stofu, eldhúsi og hjónaherbergi.

170.5 fm **37.900.000 KR.** oddur@fr.is 782 9282



JÖFUR
ATVINNUHÚSNÆÐI
534 1020
Ármúla 7, Reykjavík - www.jofur.is



Bergsveinn Ólafsson Sigurður J. Sigurðsson Helgi Már Karlsson Magnús Kristinsson Ólafur Jóhannsson Helgi Bjarnason



TIL SÖLU

Trönuhraun 5, 220 Hafnarfirði
Iðnaðarhúsnæði
Stærð samtals 367,1 fm.

Allar nánari upplýsingar veitir:



Helgi Már Karlsson
Löggiltur leigumiðlari
Löggiltur fasteignasali
534 1024 / 897 7086
hmk@jofur.is

Samtals 367,1 fm iðnaðarhúsnæði sem skiptist upp í 3 aðskilin vinnurými allt frá 59 fm - 213 fm. Lofthæð frá 3,0-5,0 m. Gott útsýnæði er framan við húsnæðið. Laust frá 1. ágúst 2016



TIL SÖLU

Nethylur 2d. 110 Reykjavík
Skrifstofuhúsnæði
Stærð 68,4 fm.

Allar nánari upplýsingar veitir:



Helgi Már Karlsson
Löggiltur leigumiðlari
Löggiltur fasteignasali
534 1024 / 897 7086
hmk@jofur.is

68,4 fm skrifstofuhúsnæði sem skiptist í opið vinnurými með góðri lofthæð, kaffihorn með innréttingu, snyrtingu og geymslurými. Parket á gólfi. Ekki VSK húsnæði.



TIL LEIGU / SÖLU

Ögurharvarf 4, 203 Kópavogi
Skrifstofuhúsnæði
Stærð 180,4 - 361 fm.

Allar nánari upplýsingar veitir:



Helgi Már Karlsson
Löggiltur leigumiðlari
Löggiltur fasteignasali
534 1024 / 897 7086
hmk@jofur.is

Glæsilegt nýtt skrifstofuhúsnæði á 2. hæð, samtals um 361 fm, hvor hluti um 180,4 fm. Húsið er álklaett og einangrað að utan. Húsnæðið er fullbúið og tilbúið til notkunar strax.



TIL SÖLU

Stórhöfði 21, 110 Reykjavík
Skrifstofuhúsnæði
Stærð 625,5 fm.

Allar nánari upplýsingar veitir:



Helgi Már Karlsson
Löggiltur leigumiðlari
Löggiltur fasteignasali
534 1024 / 897 7086
hmk@jofur.is

LEIGUTEKJUR - 625,5 fm skrifstofuhúsnæðið á tveimur hæðum sem skiptist í móttöku, opin vinnurými, fundarherbergi, lokaðar skrifstofur, eldhús/kaffistofu, geymslu og snyrtingar. Næg bílastæði. Í gildi eru 2 leigusamningar á sitthvoru rýminu.

Ertu í sölu-, kaup- eða leiguhugleiðingum?
Jöfur er sérhæfð leigumiðlun og fasteignasala með atvinnuhúsnæði.

OPÍÐ HÚS



Hrisholt, Gardabæ

Verð: 94.500.000

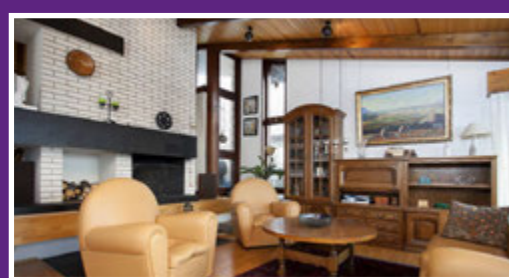

Tegund: einbýli
Stærð: 320,4 fm
Svefnherbergi: 7

Glæsilegt, rúmgt og vandað einbýli á frábærum útsýnisstað. Tvöfaldur bílskúr, innbyggður. Efri hæðin er mjög björt með mikilli lofthæð og stórum opnum stofum og borðstofum. Hjónaherbergi með tengingu í baðherbergi og skrifstofu sem auðvelt er að breyta í fataherbergi. Þrjú baðherbergi, gestasnyrting og sauna.

Á neðri hæð er núna auka íbúð en mjög einfalt er að breyta skipulaginu aftur í upprunalegt horf.



Ásdís Ósk Valsdóttir, lögg. fast.



Rósa Margrét, sölufulltrúi gsm 893 7969

OPÍÐ HÚS ÞRÍÐJUDAGINN
12. JANÚAR KL. 17:30-18:00

Nánari upplýsingar veitir Rósa Margrét í gsm 8937969 eða á rosamargret@husaskjol.is



Húsaskjól
fasteignasala

Hlíðasmára 2, 201 Kópavogi,
sími 519-2600

Ásdís Ósk, löggiltur fasteignasali
gsm: 863-0402 • asdis@husaskjol.is

WWW.HUSASKJOL.IS

HUSASKJOL@HUSASKJOL.IS

WWW.FACEBOOK.COM/HUSASKJOL



Þorbjörn Pálsson
Löggiltur fasteignasali
s: 898 1233



Vesturbraut 2, Grindavík

NÝUPPGERT ELDRA HÚS Í GAMLA BÆNUM Í GRINDAVÍK

Allt fasteignir - fasteignasala í Grindavík sími 426-8890 kynni:
höfum fengið í sölu húseignina nr. 2 við Vesturbraut í Grindavík.

Fallegt, sögufrægt og sjarmerandi hús sem tekið hefur verið í gegn frá a - ö og gert upp á mjög fallegan máta í gömlum stíl. Húsið hefur verið endurnýjað að öllu leyti að utan. Sett timburklæðning á vegg og járn á þak, viðargluggar með ál vatnsbretti og harðviðar-útihurðir. Undir þak og veggklæðningu var settur öndunardúkur og loftar því vel um húsið. Fallegir gluggar og hurðir úr harðvið. Húsið er þrjár hæðir, 148.2 fm ásamt 59,5 fm bílskúr og 21,6 fm geymslu eða alls 229,3 fm. Húsið hefur verið standsett að innan utan kjallara sem er nánast fokheldur en allar lagnir tilbúnar og teikningar fylgja. Á gólfum eru gömlu viðargólfín að mestu sem þússuð hafa verið upp og panill á veggjum. Á efstu hæð eru þrjú herbergi og salerni, á miðhæð er forstofa og salerni, stofa og borðstofa, eldhús og eitt herbergi. Kjallari er ókláraður en gert er ráð fyrir stóru baðherbergi, sauna, þvottahúsi, og geymslu og fylgja teikningar af því.



Bæjarhrauni 12 Hafnarfirði sími 560-5500 • Víkurbraut 46, Grindavík sími 426-8890



heimili
fasteignasala
- á traustum grunni



Bogi Pétursson
lögg. fasteignasali



Finnbogi Hilmarsson
lögg. fasteignasali



Guðbjörg G. Blöndal
lögg. fasteignasali



Erla Dröfn Magnúsdóttir
Lögræðingur



Jón Bergsson hdl. og lögg. fasteignasali



Brynjólfur Snorrason



Gunnlaugur A. Björnsson



Ásdís Írena Sigurðardóttir

Finndu okkur á Facebook

530 6500

Suðurlandsbraut 22 | Opíð mán. - fös. frá kl. 9-17 | www.heimili.is

530 6500

BÍLAR & FARARTÆKI



PARFTU AÐ KAUPA EÐA SELJA BÍL?

Bilauppbod.is er uppboðsvefur þar sem þú getur keypt eða selt bíl á einfaldan og hagkvæman hátt. Kynntu þér málið. www.bilauppbod.is Sími 522-4610.

Bílauppboð - Krókur
Sími: 522 4610
www.bilauppbod.is



Chrysler Town & Country Limited, 6/2014, ek 63 þús km, sjk, stow & go, einn með öllu, 3 dvd skjáir ogfl, ásett verð 6690 þús, er á staðnum, raðnr 152278.

100 bílar ehf
í miðbæ Mosfellsbæjar,
Sími: 517 9999
Opið 10-18.00 virka daga og laugardaga 11-15
www.100bilar.is

Bílar óskast

BÍLL ÓSKAST Á 25-250ÞÚS.
Má þarfnast lagfæringa.
Hringdu S. 615 1815 eða sendu sms.

Sendibílar



Allar stærðir sendibíla. Nýja Sendibílastöðin sími 568-5000.

Húsbílar



Rótor ehf, s. 5554900
Helluhrauni 4, H.f

ÞJÓNUSTA

Pípulagnir

PÍPULAGNIR

Faglærðir píparar geta bætt við sig verkefnum í bæði viðhaldi og nýlögnum. Vönduð vinnubrögð.

Uppl. í s. 663 5315.

Bókhald

Bókhald, VSK, laun, skattskýrslur og stofnun fyrirtækja. Fagleg vinnubrögð á sanngjörnu verði. Bókhald og þjónusta ehf. Sími 511 2930.

Málarar

REGNBOGALITIR
Málningarþjónusta, vönduð vinnubrögð og snyrtimennska. Sími 891 9890 malarar@simnet.is

INNIMÁLUN

Get bætt við mig verkum innandyrá í vetur. Vönduð vinnubrögð, fag og snyrtimennska í fyrirrúmi. Agust S.G Málameistari S: 699-4464 og 695-4464. asgmalun@gmail.com

Búslóðaflutningar

Ert þú að flytja? Búslóðafl., fyrirtækjafl., plánófl. o.fl. Extra stór bíll. Búslóðalyfta. Flutningaþj. Mikael. S. 894 4560 www.flytja.is flytja@flytja.is

Húsviðhald

LOFTSTOKKAHREINSUN

- FYRIRTÆKI
- FJÖLBÝLISHÚS
- SKIP
- VEITINGASTAÐIR

Við hreinsum allar gerðir lofttræstikerfa. Hafðu samband og pantaðu fría ástandsskoðun í síma: 557 7000 eða inná www.k2.is

Húsviðhald

VANTAR ÞIG IÐNAÐARMANN?



Við þjónustum þig með litil sem stór verk.
Tímavinna eða tilboð.
Sími 544-4444 / 777-3600
www.jaiðnaðarmenn.is

sólpallaslípun | parketlagnir
551 1309 / 690 5115
golflist@golflist.is
www.golflist.is

Parketlagnir og viðhald

99% RYKFRÍTT

K.R.S. ELDON MÚRVERKTAKAR.

Viðgerðir, flotun og flísal. Vönduð vinna Tilb./tímav.

S. 899 4254

LEKUR PAKIÐ ?

Pakpappalagnir / Pakviðgerðir. Á steyp og timbur þök. Mikil reynsla, meðmæli geta fylgt. s. 8498700.

SMIÐIR

Tveir smiðir óska eftir verkefnum. Vanir menn og vönduð vinna. Sími 864 4789

Múrarmeistari og málarmeistari geta bætt við sig verkefnum. Uppl í s: 8966614

Spádómar

SPÁSÍMINN 908 5666

Stjörnuspa. Tarot. Ársspa. Draumráðningar, ást og peningar. Andleg hjálp. Trúnaður.

Rafvirkjun

RAFLAGNIR, DYRASÍMAR. S. 663 0746.

Þjóðum hagstætt verð í töfluskripti. Straumblik ehf. Löggiltur Rafverktaki. straumblik@gmail.com

Trésmíði

INNRETTINGAR.IS

Sérsmíðum innréttingar eftir þínum þörfum. Sérsmíði ehf s. 587 0777.

KEYPT & SELT

Til sölu



Ungnautakjöt beint frá býli. Minnst 1/8 úr skrokk. Hakk, gúllas, snitsel og steikur. 15% afsláttur í janúar. www.myranaut.is s. 868 7204

Sjónvarp

Sjónvarps/videoviðgerðir. Afsl. til elli/öryrkja. Sækjum. Litsýn - Síðumúli 35. - S. 552 7095.

Óskast keypt

STAÐGREIÐUM OG LÁNUM ÚT Á: GULL, DEMANTA, VÖNDUÐ ÚR OG MÁLVERKI!

Hringur, hálsmen, armbönd, Rolex, Cartier, Patek Philippe o.fl. Hringdu núna og fáðu tilboð þér að kostnaðarlausu! www.kaupumgull.is

Opið mán - lau 11-17, Kringlan - 3. hæð (Hagkaupsmegin)

Upplýsingar í síma 661 7000

KAUPUM GULL - JÓN & ÓSKAR

Kaupum gull til að smíða úr. Spörum gjaldeyri. Heiðarleg viðskipti. Aðeins í verslun okkar Laugavegi 61.

Jón og Óskar - jonogoskar.is

s. 552-4910.

SKÓLAR & NÁMSKEIÐ

Flug



VIÐ LÁTUM DRAUMINN RÆTAST!

Skráðu þig í nám. Fyrsta skrefið í átt að atvinnuflugmanni. 11.janúar. Kvöldskóli - nám með vinnu. Skemmtileg upplifun og frelsi - fylgir fluginu. Kannaðu málið! Skráning á www.flugskoli.is

Ökukennsla

Ökukennsla, aðstoð við endurtökupróf og akstursmat. S. 893 1560 og 587 0102, Páll Andrésson.

Kenni allan daginn Toyota 2014, hjálpa við endurtökupróf og akstursmat. Ævar Friðriksson s. 863 7493.

40.000 fréttabyrstir notendur



Smelltu þér á Fréttablaðsappið og lestu blaðið hvar sem er og hvenær sem er.



Fáðu Fréttablaðið ókeypis í spjaldtölvuna og snjallsímann með Fréttablaðsappinu.

Nálágstu appið á visir.is/fbl.is eða beint í gegnum:



HÚSNÆÐI

Húsnæði í boði

TIL LEIGU Á AÐEINS 1000 KR FM!

129 - 5000 fm bíl með allt að 9 m lofthæð, stórar innkeyrsludyr, góð malbikuð lóð, og greið aðkoma.

Nánari upplýsingar veitir Sværrir í s. 661 7000

Gott herbergi í 105 til leigu. S. 8600360

TRÖNUHRAUN 10, HFJ.

Herb. með húsgögnum sér baðherb., neti, tv, aðgengi að sameiginlegu eldhúsi og þvottahúsi til leigu til 01. maí. Uppl. í s. 899 7004 og bh@vigri.is

Húsnæði í boði

LEIGJENDUR, TAKIÐ EFTIR!

Þið eruð skrefi á undan í leit að réttu íbúðinni með hjálp Leigulistans. Kíktu inn á www.leigulistinn.is eða hafðu samb. við okkur í s. 511 1600.

Til leigu lítil stúdíó íbúð við Sólvalldargötu, nýuppgerð og fullbúin húsgögnum. Leiga 100 þús.pr.mán. Uppl. í s. 699 7720

Geymsluhúsnæði

WWW.BUSLODAGEYMSLA.IS

Búslóðageymsla Olivers frá 3000 kr mán. Langtímasamningur í boði. S. 567 4046 & 892 0808.

GEYMSLURTILLEIGU.IS

Nýjar sérhannað 300 geymslur, stærðir 1,7-10 fm. Tilboð: Fyrsti mánuðurinn frír. Aðgangur 24 tíma sólarhrings, upphitað og vaktað. Smíðjuvegur 4 Kópavogi. S. 4143000.

GEYMSLUR.COM

Frá kr. 3990 hjá Ikea í Garðabæ og Fiskilóð í Reykjavík. S. 555 3464

ATVINNA

Atvinna í boði

DEVITOS PIZZA

Óskar eftir starfsfólki í afgreiðslu og pizzabakara. Dagvinna, næturvinna og um helgar.

Uppl. í s. 697 8434

Atvinna óskast

VANTAR ÞIG SMÍÐI, MÚRARA, MÁLARA EÐA JÁRNABINDINGAMENN?

Höfum á skrá menn sem óska eftir mikilli vinnu og geta hafið störf nú þegar.

Proventus starfsmannaþjónusta - Proventus.is S. 782-8800



Barnaheill
Save the Children á Íslandi

Vissir þú að...

Öll börn eiga rétt á samvistum við báða foreldra sína.

atvinna

RÚV ÓSKAR EFTIR HÖNNUÐI/ LJÓSMYNDARA Í FULLT STARF!

Við leitum að drifandi, metnaðarfullum og sjálfstæðum ljósmyndara og hönnuði sem getur bæði unnið náði í litlum hópi og borið ábyrgð á stórum verkefnum. Við eigum í miklu samstarfi við fréttu- og dag-skrárgerðarmenn RÚV og því er lipurleiki í samskiptum afar mikilvægur. Frumkvæði, jákvæðni og hugmyndaauðgi eru nauðsynlegir eiginleikar. Rétti umsækjandinn þarf að eiga auðvelt með að tileinka sér nýjungar í starfi.

Helstu verkefni:

- Hugmyndavinna og hönnun kynningarefnis RÚV fyrir vef, skjá og prent.
- Myndatökur fyrir kynningarefni, rúv.is og hina ýmsu viðburði á vegum RÚV.
- Yfirumsjón með myndabanka RÚV og uppbyggingu hans.
- Vinnsla ljósmynda, skráning og samskipti við ljósmyndaveitur.

Menntunar- og hæfniskröfur:

- Menntun og reynsla sem nýtist í starfi, s.s. ljósmyndun og grafísk hönnun.
- Þekking á stafrænni ljósmyndun og vinnslu meðal annars í Photoshop.
- Reynsla af öðrum Adobe CC forritum og/eða Fotostation kostur.
- Þrífst í sibreytilegu og krefjandi starfsumhverfi og er fljót/ur að tileinka sér nýjungar.
- Lausnamiðuð/aður, jákvæð/ur og með brennandi áhuga á miðlun.

Nánari upplýsingar og umsóknarform á www.RUV.is/laus-storf.

Frækari upplýsingar veitir Svævar Jóhannesson í síma 515 3000 eða tölvupósti saevar.johannesson@ruv.is

Æskilegt er að umsækjendur skili verkðæmum með umsókninni. Umsóknir skulu berast eigi síðar en mánudaginn 18. janúar 2015. Við hvetjum konur jafnt sem karla til að sækja um. Viðkomandi þarf að geta hafið störf sem allra fyrst.

RÚV



GRÍÐARLEGT
ÚRVAL AF
FUGLABÚRUM
FYRIR STÓRA OG
LITLA FUGLA



DÝRARÍKIÐ

Holtagörðum ... fyrir dýravini

Stærsta og skemmtilegasta gæludýraverslun landsins S: 568 66 68 Opíð 11-18 virka daga / 12-18 um helgar

**Draumabíllinn er
á sjálfsalinn.is**

SKRÁÐU BÍLINN FRÍTT
ENGIN SÖLULAUN

Nýr auglýsingamiðill fyrir farartæki þar sem kaupendur og seljendur ganga frá bílaviðskiptum milliliðalaust

SJÁLFSALINN.IS

TÍMAMÓT

Merkisatburðir

1897 Leikfélag Reykjavíkur er stofnað. Fyrsta sýningin er þó ekki fyrir en í lok ársins, eða þann 18. desember.

1918 Bjarndýr kemur í fyrsta skipti þennan frostavetur. Gengur dýrið á land í Núpasveit austan Öxnafljóðar.

1922 Insúlin er notað í fyrsta sinn til að vinna gegn sykursýki.

1935 Amelia Earhart flýgur frá Hawai til Kaliforníu, fyrst kvenna.

1942 Japanar hertaka Kúala Lúmpúr í Malasíu.

1944 Togarinn Max Pemberton frá Reykjavík ferst og áhöfnin öll með.

1963 Fyrsta diskótekið, Whiskey A Go-Go, opnað í Bandaríkjunum.

1974 Fyrstu sexburarnir sem lifa fæðinguna af fæðast í Suður-Afríku.

1980 Hinn fjórtán ára Nigel Short verður yngsti alþjóðlegi skákmeistari sögunnar.

1990 Fjórutíu skip fá 28.400 lestir af loðnu, djúpt úti fyrir Austfjörðum. Þetta er mesta veiðin á einum sólarhring, og slær þar með út metið sem sett var 11. febrúar 1980, sem þá var 23.180 lestir.

1993 Dýpsta lægð sem vitað er um á Norður-Atlantshafi, 910-920 millibör, fer norður með Austurlandi með þeim afleiðingum að röskun verður á samgöngum en skemmdir verða þó litlar.



Ariel Sharon



Innilegar þakkir fyrir auðsýnda samúð og hlýhug við andlát og útför

Guðmundu Kristbjargar Þorgeirsdóttur

áður til heimilis að Hæðargarði 29.

Grétar Eiríksson
Oddur Eiríksson
Guðbjörg Eiríksdóttir

Elín Hilmarsdóttir
Alda Steingrimsdóttir
Bjarni Brynjólfsson



Elskuleg móðir okkar, tengdamóðir, amma og langamma,

Birna Þorbergsdóttir

Skarðshlíð 24c, Akureyri,

lést 1. janúar. Útför hennar fer fram frá Akureyrarkirkju fimmtudaginn 14. janúar kl. 13.30.

Bjargey Pétursdóttir
Arnar Pétursson
Soffía Pétursdóttir

Sveinn Ævar Stefánsson

Baldvin Eiðsson
ömmu- og langömmubörn.



Móðir okkar, tengdamóðir, amma og langamma,

Dóra Gíga Þórhallsdóttir

áður til heimilis að Hátúni 6a, Reykjavík,

lést á hjúkrunarheimilinu Mörk, laugardaginn 2. janúar.

Hún verður jarðsungen frá Fossvogskirkju föstudaginn 15. janúar kl. 15.

Guðrún Andrésdóttir
Þórhallur Andrésen
Kristján Ottó Andrésen
Dóra Gíga Þórhallsdóttir
Ragnar Þórhallsen
Áróra Sirri Atladóttir

Sigríður Thorsteinsson

Atli Sævar Guðmundsson
Birna Ásbjörnsdóttir



Ástkær eiginmaður, faðir, tengdafaðir, afi og langafi,

Kristján Vilmundarson

lést að morgni nýársdags á líknardeild Landspítalans í Kópavogi.

Útförin fer fram frá Bústaðakirkju þann 14. janúar kl. 13.00.

Erla Skagfjörð

Helgi Skagfjörð

Jósef Kristjánsson

Vilmundur Kristjánsson

Kolbrún Kristjánsdóttir

barnabörn og fjölskyldur þeirra.

Sigurveig Þórlaugsdóttir

Ingunn Björnsdóttir

Ingunn Hrefnudóttir

Kristján Oddsson

barnabörn og fjölskyldur þeirra.

Háskólinn leggur sitt af mörkum í umræðunni

Háskóli Íslands boðar til fundar á morgun um sýrlenska flóttamenn í Evrópu. Jón Atli Benediktsson rektor segir mikinn vilja til að ræða málin. Sérfræðingar hjá NRC flytja mál.

Háskóli Íslands boðar til fundar á morgun um sýrlenska flóttamenn í Evrópu. Fundurinn er sá þriðji í fundaröð Háskólans sem nefnist Fræði og fjölmennning. Að þessu sinni er fundurinn haldinn í samstarfi við utanríkisráðuneytið og velferðarráðuneytið sem flytja inn fulltrúa frá frjálsu félagasamtökunum Norwegian Refugee Council (NRC).

„Stóraukinn straumur flóttafólks frá stríðshráðum svæðum, sérstaklega frá Síurlandi, til Evrópu hefur blásið nýju lífi í umræður um fjölmenningsamfélagið,“ segir í fundarboði Háskólans en sýrlenskir ríkisborgarar á flótta eru nú um fjórar og hálf milljón og hafa hundruð þúsunda sótt um hæli í Evrópu.

Jón Atli Benediktsson, rektor Háskólans, kemur til með að setja fundinn klukkan 12. Hann segir mikinn vilja innan Háskólans, bæði meðal fræðasviða og stúdenta, til að ræða málin. „Við viljum leggja það af mörkum hvað Háskólinn hefur fram að færa til að treysta umræðuna,“ segir Jón Atli.

„Við höfum verið með tvo fundi hingað til og er ráðstefna fyrirhuguð sjötta febrúar um málefnið. Þá verða nokkrar málstofur um mismunandi málefni. Fyrsti fundurinn okkar var í lok nóvember og var hann um fjölmenningu, fjölmiðla og stjórnmál. Þá var annar fundurinn um fjölmenningu og menntun. Í framhaldi af þessari fundaröð viljum við taka fyrir á þessum málstofum ýmislegt sem tengist fjölmenningu,“ segir Jón Atli og bendir á að vel hafi gengið hingað til, alltaf hafi verið fullur salur. Þá segir Jón Atli stefnt að því að halda fundi einu sinni í mánuði í kjölfarið.

Í kjölfar fundarsetningar mun Eygló Harðardóttir velferðarráðherra greina frá viðbrögðum íslenskra stjórnvalda við stríðinu í Síurlandi og áskorunum vegna aukins straums flóttamanna til Evrópu. Þá mun Auðbjörg Halldórsdóttir, forsvarsmáður Íslensku friðargæslunnar, fjalla um framlag Íslands til mannúðarmála sem tengjast ástandinu í Síurlandi.

Auk þeirra munu tveir liðsmenn NRC flytja erindi. Martin Hartberg, sérfræðingur í málefnum Mið-Austurlanda hjá NRC, mun fjalla um stöðu mála í Síurlandi, áhrifum átakanna í Evrópu og starfsemi NRC í tengslum við þau. Þá mun Arvinn E. Gadgil, yfirmaður samstarfs- og stefnumáladeildar hjá NRC taka til máls. thorgnyr@frettabladid.is



Jón Atli Benediktsson, rektor Háskóla Íslands, segir Háskólann vilja leggja sitt af mörkum til að treysta umræðuna um málefni flóttamanna. FRÉTTABLAÐIÐ/PJETUR

ÞETTA GERÐIST: 11. JANÚAR 1960

Tsjad lýsir yfir sjálfstæði

Afríkuríkið Tsjad lýsti yfir sjálfstæði þennan dag árið 1960 eftir að Franska Miðbaugs-Afríka leystist upp í ríkin Gabon, Tsjad, Vestur-Kongó og Mið-Afríkulýðveldið. Eins og nafnið bendir til tilheyrði Tsjad Frakklandi áður en sjálfstæði var lýst yfir.

Í kjölfarið var fyrsti forseti landsins, François Tombalbaye, kjörinn. Tombalbaye kom á flokksræði og bakaði sér fljótt þó nokkrar óvinsældir. Uppreisn hófst þegar stutt var liðið á valdatíð hans í norðurhluta landsins og löng borgarastyrjöld braust út með þeim afleiðingum að Tombalbaye var drepinn árið 1975. Þá tók herforingjastjórn við taumunum.

Ekki voru friðartimar á næsta leiti og sölsaði einn leiðtoga stjórnarinnar, Hissene Habre, undir sig völdin eftir aðra borgarastyrjöld árið 1982. Í valdatíð hans fyrirskipaði hann morð á um 40.000 einstaklingum og um 200.000 voru pyndaðir. Hann ríkti til 1990 en þá steypiti núverandi forseti, Idriss Déby, honum af stóli.



Forseti Tsjad, Idriss Déby, sést hér með utanríkisráðherra Frakklands árið 2008 þar sem Frakkar lýstu yfir stuðningi við stjórn Debý. NORDICPHOTOS/AFP

Valdatíð Debý hefur ekki verið róleg fremur en valdatími forvera hans. Árið 2005 lýsti Tsjad yfir stríði gegn Súdan og

ári seinna hófst enn önnur borgarastyrjöldin. Báðum styrjöldum lauk árið 2010 án þess að Debý yrði steypst af stóli. - þea



KRISTJÁN MÁR UNNARSSON

LANDNEMARNIR



Í KVÖLD KL. 20:40

LANDNEMARNIR



Ný og vönduð þáttaröð þar sem Kristján Már Unnarsson rýnir í ráðgátur landnámsins og upphaf Íslandssögunnar. Rannsóknir á ólíkum fræðasviðum leiða fram nýjar vísbendingar um rætur íslensku þjóðarinnar. Siglingar manna frá Íslandi leiddu síðar til landafunda á Grænlandi og Vínlandi. Sagan er full af heillandi ráðgátum sem fræði- og áhugamenn leita svara við.

VEÐUR & MYNDASÖGUR

Veðurspá Mánudagur

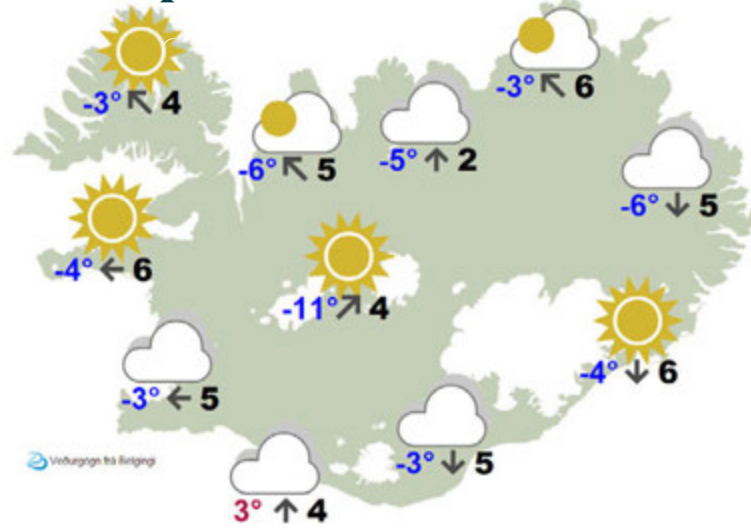

Austlæg átt 5-13 m/s og snjócoma eða el sunnan- og vestantil í nótt og á morgun og gæti því hvítnað á höfuðborgarsvæðinu. Hægari norðanátt og stöku el með norður- og austurströndinni. Frost 3 til 13 stig, kaldast inn til landsins.

Þriðjudagur

Reykjavík -5° ↖ 6	Ísafjörður -6° ↙ 6	Akureyri -6° ↘ 5
Egilsstaðir -6° ↘ 8	Kirkjubæjarkl. -8° ↓ 7	Hveravellir -13° ↓ 6

Miðvikudagur

Reykjavík -3° ↓ 5	Ísafjörður -3° ↙ 11	Akureyri -3° ↓ 5
Egilsstaðir -2° ↓ 8	Kirkjubæjarkl. -4° ↙ 7	Hveravellir -8° ↓ 5

Þrautir

Krossgáta

- LÁRÉTT**
- fria,
 - tveir eins,
 - skref,
 - gubb,
 - tveir eins,
 - æsir,
 - Venjur,
 - strit,
 - dvelja,
 - frostskemmd,
 - tveir eins,
 - handa.

- LÓDRÉTT**
- ómögulegur,
 - Ógrynni,
 - málsgrein,
 - sigað,
 - nærri allar,
 - væta,
 - svelg,
 - réttur,
 - keyra,
 - 950.

1		2	3	4	5
6	7		8		
9		10		11	
12			13		
	14				15
16			17		
18		19			20
21					

LÁRÉTT: 2. lósa, 6. ff, 8. fet, 9. aela, 11. tt, 12. regin, 14. agl, 13. iou, 15. ragu, 16. aka, 19. lm.

LÓDRÉTT: 1. ófær, 3. of, 4. setning, 5. átt, 7. flestar, 10. síðir, 16. at, 17. una, 18. kal, 20. gó, 21. arma.

Skák Gunnar Björnsson
Hér er skemmtileg en nokkuð erfið skákþraut. Hvernig heldur hvítur jafntefli?



Hvítur á leik
1.Kb3! g3 2.Kc4! h3 3.Kd5! h2 4.Kc6! g2 5.Ha1+ Kb8 6.Hb1+ Kc8 7.Ha1! Kd8 8.Kd6 Ke8 9.Ke6 Kf8 10.Kf6 Kg8 11.Ha8+! (11. Kg6 g1D+) Kh7 12.Ha7+ Kh6 13.Ha8! Kh5 14.Kf5 Kh4 15.Kxf4 og svartur getur ekki forðast þrátefli.

www.skak.is Þriðja umferð Skákþings Reykjavíkur.

Sudoku

LÉTT

			1			2		9
		4				3		5
			6	3		4	8	
5	4			6			9	
2	8		7	1				
	9	1		8	4			7
			8		3			
6	2			7				
	1	3				8	4	

MIDLUNGS

8	1	5		3				
		7				8	5	
4		2		7				
			7	5		3	9	
1						7	2	
	8			2				
		4		9		8	2	
9				8				
3			4	2	6			

ÞUNG

		7	1	6			5	4
			9				3	
		6	8		4	7		
8								5
1			4		6	8		
							4	7
			6	5	1			
			7			9		3
		2	9	3				

Þrautin felst í því að fylla út í reitina þannig að í hverjum 3x3 reit birtist tölurnar 1-9. Í hverri níu reita línu, bæði lárétt og lóðrétt, birtast einnig tölurnar 1-9 og aldrei má tvítaka neina tölu í röðinni. Lausnin verður birt í næsta tölublaði Fréttablaðsins.

Lausn síðustu sudoku

9	7	5	2	3	4	1	8	6
3	8	6	5	9	1	7	2	4
4	1	2	7	6	8	9	3	5
5	9	4	6	1	2	8	7	3
2	3	1	8	7	5	4	6	9
7	6	8	3	4	9	2	5	1
6	4	3	9	2	7	5	1	8
8	2	9	1	5	6	3	4	7
1	5	7	4	8	3	6	9	2
9	4	3	1	8	5	7	2	6
1	5	2	9	6	7	3	4	8
6	7	8	2	3	4	5	9	1
2	6	5	8	7	1	4	3	9
3	8	7	4	9	6	1	5	2
4	9	1	3	5	2	6	8	7
8	1	4	6	2	3	9	7	5
7	2	6	5	4	9	8	1	3
5	3	9	7	1	8	2	6	4
1	8	4	2	3	6	7	9	5
7	2	3	9	5	1	6	4	8
5	9	6	8	7	4	1	2	3
9	4	7	6	1	5	8	3	2
2	1	5	3	8	9	4	6	7
6	3	8	4	2	7	9	5	1
3	5	9	7	6	8	2	1	4
4	7	1	5	9	2	3	8	6
8	6	2	1	4	3	5	7	9

Myndasögur

PONDUS



GELGJAN



BARNALÁN



EIGNIR Í NÁGRENNINU

Kaupá Leiga

Tegund húsnæðis

Einbýli Raðhús Þarhús

Hæð Fjölbýli Atv. húsn.

Radius frá þinni staðsetningu 1.5 km

Verðmál 20 M 40 M

Nýtt í dag Nýtt í vikunni

Endurséja Afram

Fáðu þér appið!
www.fasteignir.is



FJÖLVARP
 Þeir sem fá sér
FJÖLVARPSPAKKA
 fyrir 1. febrúar fá
 fyrsta mánuðinn
 á **0 kr.**

Allt á milli himins og jarðar í tveimur sneisafullum pökkum

FJÖLBREYTT ERLENT EFNI

365

Fjölvarp Veröld og Fjölvarp Evrópa veita þér aðgang að bíómyndum, íþróttum, fréttu- og fræðsluefni, skemmtipáttum, barnaefni og alls kyns öðru skemmtilegu og vonduðu sjónvarpsefni. Þú færð **1.000 kr. afslátt** á mánuði af Fjölvarpi Veröld og Fjölvarpi Evrópu ef þú ert með aðra sjónvarpsáskrift hjá 365.



FJÖLVARP VERÖLD



6.590 kr.
Aðeins 220 kr. á dag

FJÖLVARP EVRÓPA



3.290 kr.
Aðeins 110 kr. á dag

Fáðu þér áskrift í síma 1817 eða á 365.is

SMÁRA BÍÓ HÁSKÓLA BÍÓ

THE HATEFUL EIGHT
THE 8TH FILM BY QUENTIN TARANTINO
★★★★★ - CHICAGO SUN-TIMES
★★★★★ - BIÖVEFURINN
★★★★★ - USA TODAY

JOY
FRÁ LEIKSTJÓRA SILVER LININGS PLAYBOOK OG AMERICAN HUSTLE
★★★★★ - S.G.S. MBL

SISTERS
BIG SISTERS DON'T ALWAYS KNOW BEST.
★★★★★ - S.G.S. MBL

Sýningartímar á eMiði.is, miði.is og smarabio.is

LAUGARÁS BÍÓ

miði.is
Mjóssa og nánari upplýsingar

THE HATEFUL EIGHT

DADDY'S HOME

STAR WARS

SISTERS

SNATI KALLI BJARNA SMÁFÓLKID

LAUGARÁSBÍÓ	Sýningartímar
THE HATEFUL EIGHT	5, 9
DADDY'S HOME	8, 10:10
STAR WARS 2D	5
SISTERS	8, 10:30
SMÁFÓLKID 2D	5:50

SAMBÍÓINN NAÐU Í SAMBÍÓ APPIÐ ÞAÐ MARGBORGAR SIG

Frábær grínmynd með Will Ferrell og Mark Wahlberg í aðalhlutverkum.
★★★★★ - DFVCOM
★★★★★ - WHAT CULTURE

Þökkum frábærar viðtökur 70.000 manns
★★★★★ - K.L. VÍSIRIS
★★★★★ - USA TODAY
★★★★★ - S.G.S. MORGUNLAUB
★★★★★ - TOTAL FILM

NYÁRSMYNDIN 2016
★★★★★ - BOSTON GLOBE
HASARATRIÐIN GERAST EKKI FLOTTARI MEIRIHÁTTAR ÁRAMÓTASPRENGJA
POINT BREAK
LUKE BRACEY
EDGAR RAMIREZ
TERESA PALMER
RAY WINSTONE

ALFABAKKA	EGILSHÖLL	KEFLAVÍK	AKUREYRI
DADDY'S HOME kl. 5:50 - 8 - 10:10	DADDY'S HOME kl. 5:50 - 8 - 10:10	DADDY'S HOME kl. 8 - 10:10	DADDY'S HOME kl. 5:50 - 8 - 10:10
POINT BREAK kl. 5:30 - 8 - 10:30 - 10:55	POINT BREAK kl. 5:30 - 8 - 10:30	POINT BREAK kl. 10:55	POINT BREAK kl. 10:55
STAR WARS 3D kl. 5 - 8 - 10:55	STAR WARS 3D kl. 7 - 10	STAR WARS 2D kl. 5:10 - 8 - 10:50	STAR WARS 3D kl. 8
STAR WARS 2D kl. 8	STAR WARS 2D kl. 5:10 - 8 - 10:50	STAR WARS 3D kl. 8	STAR WARS 3D kl. 8
STAR WARS 2D VIP kl. 5 - 8 - 10:55	STAR WARS 3D kl. 8	STAR WARS 3D kl. 8	STAR WARS 3D kl. 8
SMÁFÓLKID kl. 6	STAR WARS 3D kl. 8	STAR WARS 3D kl. 8	STAR WARS 3D kl. 8
IN THE HEART OF THE SEA 2D kl. 8	STAR WARS 3D kl. 8	STAR WARS 3D kl. 8	STAR WARS 3D kl. 8
GÓÐA RISAEDLAN kl. 5:50	STAR WARS 3D kl. 8	STAR WARS 3D kl. 8	STAR WARS 3D kl. 8
KRINGLUNNI NÚMERUD.SÆTI	AKUREYRI		
DADDY'S HOME kl. 5:50 - 8 - 10:10	DADDY'S HOME kl. 5:50 - 8 - 10:10		
POINT BREAK kl. 8 - 10:30	POINT BREAK kl. 10:55		
STAR WARS 3D kl. 6 - 9	STAR WARS 3D kl. 8		
GÓÐA RISAEDLAN kl. 5:50	GÓÐA RISAEDLAN kl. 5:50		

Hvað? Hvenær? Hvar? Mánudagur

11. JANÚAR 2016

Dans

Hvað? Tangó Milonga Tangóævin-týrafélagsins
Hvenær? 20.00
Hvar? Sólun Bistro, Bankastræti 7, 2. hæð
Frír kynningartími í argentínskum tangó frá klukkan. 20.00 til 21.00 og svo er dansað til klukkan 23.00 við gullaldartangó í bland við nuevo. Engin danskunnátta nauðsynleg og óþarfi að mæta með dansfélagi, bara góða skapið. Tökum vel á móti nýju fólki á öllum aldri.

Hvað? Danskennsla
Hvenær? 17.00
Hvar? Félag eldri borgara, Stangarhyl 4. Seinni partinn verður hægt að koma í danskennslu, hvort sem er fyrir byrjendur eða lengra komna.

Hvað? Zumba Gold
Hvenær? 10.30
Hvar? Félag eldri borgara, Stangarhyl 4. Fyrir hádegi verður heldur betur stuð í Stangarhylnum, þegar eldri borgurum gefst færi á að skella sér í Zumba Gold.



Enginn ætti að láta þetta tækifæri fram hjá sér fara á nýju ári.

Fundir

Hvað? Sýrlenskir flóttamenn í Evrópu
Hvenær? 12.00
Hvar? Í Hátíðarsal Háskóla Íslands Sýrland verður viðfangsefni þriðja fundar í fundaröð Háskóla Íslands, Fræði og fjölmennung. Er fundurinn haldinn í samstarfi við íslenska utanríkisráðuneytið og fulltrúa frá alþjóðlegu frjálsu félagasamtökunum Norwegian Refugee Council (NRC). Jón Atli Benediktsson, rektor Háskóla Íslands, setur fundinn og taka til máls Eygló Harðardóttir velferðarráðherra, Martin Hartberg, sérfræðingur í málefnum Mið-Austurlanda hjá NRC, Arvinn E. Gadgil, yfirmaður samstarfs- og stefnumáladeildar hjá NRC og Auðbjörg Halldórsdóttir, forsvarsmáður Íslensku friðargæslunnar. Að fundi loknum verður boðið upp á hressingu. Allir eru velkomnir á fundinn, en hann stendur til 13.30.

Yoga og Tantra

Hvað? YOGA 60+
Hvenær? 10.30
Hvar? Yogavin, Grensásveg 16
Yogatímar fyrir fólk á besta aldri, þar sem kenndar eru yoga-stöður, öndun-aræfingar og slökun sem allir hafa ljómandi gott af. Þessir tímar eru grúpplagðir fyrir byrjendur og fær hver og



Félag eldri borgara stendur fyrir dansi fyrir bæði byrjendur og lengra komna klukkan 17.00 í Stangarhyl.

einn að njóta sín. Skemmtilegt og gefandi yoga fyrir fólk á besta aldri, og kennir Þóra Sigríður Ingólfssdóttir tímana, sem eru sjötíu og fimm mínútur. Byðst frír prufutími fyrir áhugasama, en allir eru hjartanlega velkomnir.

Hvað? Kynningartími í Tantra
Hvenær? 20.00
Hvar? Natha Yogacenter, Bolholti 4. Í kvöld byðst byrjendum í tantra að koma í frían kynningartíma á tantra. Allir eru innilega velkomnir.

Uppistand

Hvað? OpenMicNight in English
Hvenær? 20.30
Hvar? Gaukurinn

The Goldengang stendur fyrir opnu sviði fyrir þá sem vilja reyna fyrir sér í uppistandi, og er eina skilyrðið að grínið sé flutt á ensku. Fyrir og eftir grín er boðið upp á tónlist og sprell frá Bjarna töframanni Baldvinsyni. Aðgangur er ókeypis en sérstök fata er á staðnum sem fólk getur hent í smotterii.

Handavinna

Hvað? Þrjónakaffi
Hvenær? 13.00
Hvar? Borgarbókasafnið Árbæ Þrjónakaffið verður á mánudögum í allan vetur og stendur frá klukkan 13.00 til 15.00. Heitt er á könnunni og allir velkomnir.



Eygló Harðardóttir verður í Hátíðarsal Háskóla Íslands í hádeginu.

BÍÓ PARADÍS HAPPY HOUR Á BARNUM 17-19

A Perfect Day	18:00, 22:15	Magic in the Moonlight	20:00
45 Years	18:00	Þrestir	20:00
Fúsi	18:00	Glænýja Testamentið	22:00
Youth	20:00	Hrútar	22:00

Janúar dagar

Um leið og við óskum landsmönnum öllum gleðilegs árs og þökkum viðskiptin á liðnu ári, byrjum við nýja árið með **20-40% afslætti** af gæðavörum heimilistækjadeildar.

AEG
Þvottavélar



20% afsláttur

AEG
Þurrkarar



20% afsláttur

AEG
Uppþvottavélar



20% afsláttur



Tefal
25
ÁR
HJÁ
ORMSSON

20% afsláttur

Airforce eyjuháfar · veggháfar



Gott úrval af Airforce veggháfum og eyjuháfum, sem eru annálaðir fyrir glæsilega hönnun og mikil gæði.

20-40% afsláttur

AEG
helluborð

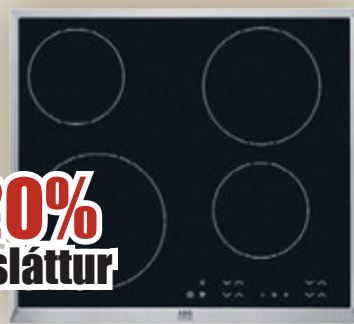

20% afsláttur

AEG
ofnar



20% afsláttur

brabantia heimilislausnir



20-40% afsláttur



BRAUN
hársnyrtitæki



20% afsláttur

AEG
ryksugur



20% afsláttur

Pioneer Hljómtækjastæða



20% afsláttur

PIX-EM-12 - 2 X 30W - CD MP3 og WMA afspilun - FM Útvarp m. 30 stöðva minni - RDS stuðningur - Tengir: USB, Audio-In, Loftnet

Nintendo



20-40% afsláttur

Mjög gott úrval leikja

Pioneer
MJ532 heyrnartól



25% afsláttur

Samanbrjótanleg. Fáanleg í 4 litum.

FYRIR HEIMILIN Í LANDINU

ORMSSON

LÁGMÚLA 8 · SÍMI 530 2800

ormsson.is



Opið virka daga kl. 10-18
og á laugardögum
kl. 11-15.



ORMSSON

Greiðslukjör

Vaxtalaust
í allt að 12 mánuði

ORMSSON KEFLAVÍK SÍMI 421 1535	ORMSSON PRISTUR-ÍSAFIRÐI SÍMI 456 4751	KS SAUÐÁRKRÓKI SÍMI 455 4500	SR BYGG SIGLUFIRÐI SÍMI 467 1559	ORMSSON AKUREYRI SÍMI 461 5000	ORMSSON HÚSAVÍK SÍMI 464 1515	ORMSSON VÍK - EGILSSTÖÐUM SÍMI 471 2038	ORMSSON PAN-NESKAUPSSTAÐ SÍMI 477 1900	ORMSSON ÁRVIRKINN-SELFOSSI SÍMI 480 1160	GEISLI VESTMANNAEYJUM SÍMI 481 3333	TÆKNIBORG BORGARNESI SÍMI 422 2211	OMNIS AKRANESI SÍMI 433 0300	BLÓMSTURVELLIR HELLISSANDI SÍMI 436 6655
--------------------------------------	--	------------------------------------	--	--------------------------------------	-------------------------------------	---	--	--	---	--	------------------------------------	--

DAGSKRÁ

Mánudagur

STÖÐ 2

07.00 Barnatími Stöðvar 2
08.05 The Middle
08.25 Hot in Cleveland
08.50 2 Broke Girls
09.15 Bold and the Beautiful
09.35 Doctors
10.20 A to Z
10.45 Sigríður Elva á ferð og flugi
11.10 Matargleði Evu
11.45 Dulda Ísland
12.35 Nágrannar
13.00 American Idol
13.45 American Idol
15.20 Pretty Little Liars
16.05 Scooby-Doo! Mystery Inc.
16.30 ET Weekend
17.20 Bold and the Beautiful
17.40 Nágrannar
18.05 Simpson-fjölskyldan
18.30 Fréttir Stöðvar 2
18.47 Íþróttir
18.55 Ísland í dag
19.25 The Goldbergs
19.50 Grand Designs
20.40 Landnemarnir
21.10 The Art of More
21.55 The Sandhamn Murders
22.40 Back On Board. Greg Lougan
00.05 Legends
00.50 Transparent
01.20 Cold Comes The Night
02.50 Devil's Knot
04.40 The Middle
05.05 Fréttir og Ísland í dag

SPORT

07.20 Útsending frá leik Verona og Palermo í ítölsku úrvalsdeildinni.
09.00 Útsending frá leik Wycombe Wanderers og Aston Villa.
10.45 Útsending frá leik Sampdoria og Juventus í ítölsku úrvalsdeildinni.
12.25 Útsending frá leik Chelsea og Scunthorpe í enska bikarnum.
14.10 Útsending frá leik Barcelona og Granada í spænsku úrvalsdeildinni.
15.50 Útsending frá leik Arsenal og Sunderland í enska bikarnum.
17.35 Útsending frá leik Exeter og Liverpool í enska bikarnum
19.45 Enska bikarmörkin
20.15 Útsending frá leik Houston Texans og Kansas City Chiefs í NFL.
22.35 UFC Now 2015
23.20 Útsending frá leik KR og Stjórnunar í Dominos deild karla.
00.55 Útsending frá leik Fiorentina og Lazio í ítölsku úrvalsdeildinni.

SPORT 2

11.30 Útsending frá leik Everton og Tottenham Hotspur í ensku úrvalsdeildinni.
13.15 Útsending frá leik Norwich City og Southampton í ensku úrvalsdeildinni.
14.55 Útsending frá leik Manchester United og Swansea City í ensku úrvalsdeildinni.
16.35 Útsending frá leik Watford og Manchester City í ensku úrvalsdeildinni.
18.15 Messan
19.25 Premier League World
19.55 Útsending frá leik West Ham United og Liverpool.
21.40 Útsending frá leik Arsenal og Newcastle í ensku úrvalsdeildinni.
23.20 Útsending frá leik Crystal Palace og Chelsea.

GOLFSTÖÐIN

08.00 Hyundai Tournament of Champions
12.00 HSBC Champions
15.30 Feherty
16.15 Hyundai Tournament of Champions
20.15 PGA Tour 2016 - Highlights
21.10 Hyundai Tournament

ÚTVARP

FM 88,5 XA-Radíó
FM 89,5 Retro
FM 90,1 Rás 2

FM 90,9 Gullbylgjan
FM 93,5 Rás 1
FM 95,7 FM957

FM 96,3 FM Suðurland
FM 96,7 Létt Bylgjan
FM 97,7 X-ið

FM 98,9 Bylgjan
FM 99,4 Útvarp Saga
FM 100,5 K100

FM 102,9 Lindin



20:40

LANDNEMARNIR

Kristján Már Unnarsson rýnir í ráðgátur landnámsins. Nýjar vísindarannsóknir leiða fram nýja vitneskju um upphaf Íslandssögunnar. Getur verið að landið hafi verið numið tvö hundruð árum fyrr en áður var talið? Sérfræðingar velta upp spennandi spurningum um rætur Íslendinga.

SKEMMTILEGUR
MÁNUDAGUR!

Fáðu þér áskrift á 365.is

365

19:50

GRAND DESIGNS

Kevin McCloud fylgir útvöldu fólki eftir við að byggja draumahúsið og þar er drifkraftur og framúrstefnulegur arkitektúr allsráðandi.



21:15

THE ART OF MORE

Stórgóðir og vandaðir spennuþættir sem fjalla um það gerist á bak við tjöldin í listaheiminum í New York en þar er ekki allt sem sýnist.



22:05

THE SANDHAMN MURDERS

Sænsk spennuþáttaröð í þremur hlutum sem byggð er á hinum vinsælu bókum ritöfundarins Viveca Sten.



22:50

BACK ON BOARD:
GREG LOUGAN

Heimildamynd frá 2014 um einn þekktasta dýfingamann allra tíma.



22:00

NOAH

Russell Crowe leikur hinn sögufræga Nóa úr biblíusögunni um Örkina hans Nóa.



Krakkastöðin 07:00-20:30

BARNAEFNI ALLA DAGA

Vandað talsett barnaefni og skemmtilegir þættir fyrir yngstu áhorfendurna alla daga á Krakkastöðinni.



STÖÐ 3

18.05 Project Runway
18.50 One Born Every Minute
19.30 Who Do You Think You Are
20.15 Hell's Kitchen
21.00 My Dream Home
21.50 The Mysteries of Laura
22.35 Vampire Diaries
00.50 Who Do You Think You Are
01.35 Hell's Kitchen
02.15 My Dream Home
03.00 The Mysteries of Laura
03.45 Vampire Diaries
04.30 Tónlistarmyndbönd frá Bravó

KRAKKASTÖÐIN

07.00 Lukku láki
07.23 Kalli á þakinu
07.47 Hvellur keppnisbill
08.00 Ofurhundurinn Krypto
08.25 Ljótí andarunginn og ég
08.47 Ævintýraferðin
09.00 Könnuðurinn Dóra
09.24 Mörgæsinar frá Madagaskar
09.45 Doddi litli og Eyrnastór
09.55 Tommi og Jenni
10.00 Áfram Diego, áfram!
10.24 Svampur Sveinsson
10.49 Rasmus Klumpur og félagar
10.55 UKI
11.00 Lukku-Láki
11.23 Kalli á þakinu
11.47 Hvellur keppnisbill
12.00 Ofurhundurinn Krypto
12.24 Ljótí andarunginn og ég
12.46 Ævintýraferðin
13.00 Könnuðurinn Dóra
13.24 Mörgæsinar frá Madagaskar
13.45 Doddi litli og Eyrnastór
13.55 Tommi og Jenni
14.00 Áfram Diego, áfram!
14.24 Svampur Sveinsson
14.49 Rasmus Klumpur og félagar
14.55 UKI
15.00 Lukku-Láki
15.23 Kalli á þakinu
15.47 Hvellur keppnisbill
16.00 Ofurhundurinn Krypto
16.24 Ljótí andarunginn og ég
16.46 Ævintýraferðin
17.00 Könnuðurinn Dóra
17.24 Mörgæsinar frá Madagaskar
17.45 Doddi litli og Eyrnastór
17.55 Tommi og Jenni
18.00 Áfram Diego, áfram!
18.24 Svampur Sveinsson
18.49 Rasmus Klumpur og félagar
18.55 UKI
19.00 Paranorman

Doddí litli og Eyrnastór
13:45



GULLSTÖÐIN

17.25 The Big Bang Theory
17.50 Friends
18.10 New Girl
18.35 Modern Family
19.00 Super Fun Night
19.25 Sjálfstætt fólk
20.05 Eldsnögg með Jóa Fel
20.40 Sisters
21.55 The 100
22.40 Dallas
23.20 Nikita
00.00 Sjálfstætt fólk
00.40 Eldsnögg með Jóa Fel
01.10 Sisters
02.25 The 100
03.05 Tónlistarmyndbönd frá Bravó

BÍÓSTÖÐIN

10.20 Moulin Rouge
12.30 The Fault In Our Stars
14.40 The Prince and Me 4
16.15 Moulin Rouge
18.20 The Fault In Our Stars
20.25 The Prince and Me 4
22.00 Noah
00.20 Walk of Shame
01.55 Killer Elite
03.50 Noah

Noah
22.00

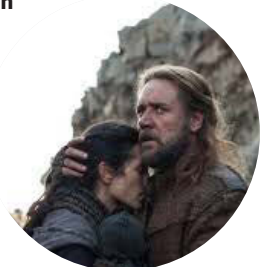

RÚV

17.45 Táknafréttir
17.55 KrakkaRÚV
17.56 Hvolpasveitin
18.18 Sebbi
18.30 Loppulúði, hvar ertu?
18.42 Hróturinn Hreinn
18.50 Krakkafréttir
19.00 Fréttir
19.25 Íþróttir
19.30 Veður
19.35 Kastljós
20.15 Hvaða mataræði hentar þér?
21.10 Þýskaland '83
22.00 Tiufréttir
22.15 Veðurfréttir
22.20 Í saumana á Shakespeare
23.15 Spilaborg
00.10 Ófærð
01.05 Kastljós
01.40 Fréttir
02.00 Dagskrárlök

SKJÁREINN

06.00 Pepsi MAX tónlist
08.00 Everybody Loves Raymond
08.20 Dr. Phil
09.00 Kitchen Nightmares
09.45 Minute To Win It
10.30 Pepsi MAX tónlist
13.25 King of Queens
13.50 Dr. Phil
14.30 The Office
14.55 Top Gear
15.55 America's Funniest Home Videos
16.20 Red Band Society
17.05 The Good Wife
17.50 Dr. Phil
18.30 The Tonight Show with Jimmy Fallon
19.10 The Late Late Show with James Corden
19.50 The McCarthys
20.10 Polar Bear - Spy on the Ice
21.00 Rookie Blue
21.45 CSI. Cyber
22.30 The Tonight Show with Jimmy Fallon
23.10 The Late Late Show with James Corden
23.50 Secrets and Lies
00.35 Madam Secretary
01.20 Elementary
02.05 Rookie Blue
02.50 CSI. Cyber
03.35 The Tonight Show with Jimmy Fallon
04.15 The Late Late Show with James Corden
04.55 Pepsi MAX tónlist

The Tonight Show with Jimmy Fallon,



Yuasa rafgeymar



YUASA

Með hverjum keyptum Yuasa rafgeymi færðu 20% afslátt á Ctek hleðslutæki.

THULE
SWEDEN

Bretta- og skíðafestingar



LIQUI MOLY

Efnavörur fyrir bíla

 **Stilling**

Stilling hf. | Sími 520 8000 | stilling.is | stilling@stilling.is

Lætur brotna mjöðm ekki stoppa sig fet

Íþróttaálfurinn og söngkonan Greta Salóme fer alltaf alla leið í því sem hún tekur sér fyrir hendur, hvort sem er í sporti eða á sviðinu.

Guðrún
Ansnes
gudrun@frettabladid.is



Nú er ég einhvern veginn þannig að ég fer alla leið í því sem ég geri, og þetta varð útkoman, ég hefði kannski átt að hlusta," segir söngkonan Greta Salóme sem er öll að koma til eftir að hafa brotið á sér mjöðmina þegar hún hljóp litla þrjú hundruð kílómetra á fjörutíu dögum í janúar í fyrra. „Þannig að ég er ekki mikið í að snara um þessar mundir," segir hún og skellir upp úr, en hún er annálaður íþróttaálfur. „Ég skipti yfir í boot camp og er að vinna mig í gang aftur," útskýrir hún, en ekki er svo langt síðan hún var eins konar andlit crossfit-íþróttarinnar á Íslandi. „Crossfit er frábært sport, allir eiga að geta iðkað það á sinn hátt og það nær yfir stóran skala í íþróttaáferðum. Í rauninni skiptir það mig samt engu máli hvort um ræðir boot camp eða crossfit, bara að hafa gaman og njóta góðs af," segir Greta og viðurkennir að hún hafi þurft að fara svolítið til baka eftir slysið og finna aftur æfingagleðina. „Nú er ég að reyna að vera svolítið skynsöm," bætir hún við og laumar svo kímín að, að hún útiloki ekki að hlaupa kannski hálf maraþon á árinu.

En Greta hefur aldeilis ekki setið auðum höndum á meðan beinið greri, því hún hefur haft í nægu að snúast, fyrst sigldi hún um heimsins höf á vegum Disney líkt og alþjóð veit, en sneri svo heim í október. „Það er búið að vera brjáláð að gera hjá mér, upphaflega ætlaði ég aftur út í desember en fékk samþykki fyrir að fresta endurkomunni á skemmtiferðaskipið þar til í febrúar. Ég er bókstaflega að kafna," útskýrir hún og hlær innilega.

„Eins og er, er ég á stöðugu flakki milli Reykjavíkur og Akureyrar, en við erum að fara að sýna Frost í Hofi á Akureyri með Sinfóníuhljómsveit Norðurlands og þremur kórum, rokkbandi og tuttugu dönsurum. Þarna verða áttatíu til níutíu manns á sviðinu þegar mest verður, þessu fylgir því ansi mikill undirbúningur. Ég hef einmitt ekki losnað við gæsa-húðina síðan á fyrstu æfingunni." Þó að nafn sýningarinnar fái fólk eflaust til að hugsa til systanna Elsu og Önnu í hinni geysivinsælu Frozen-mynd, þá er ekki svo að Greta ætli sér að einskorða sig við tónlist úr þeirri ágætu mynd. „Ég kem með hluta af Disney-sýningunni af skipinu, en svo tókum við alls konar lög eftir mig, klassísk lög sem við setjum í harðkjarnabúning og hin ýmsu Disney-lög í popprokkútgáfum, þetta er svona dæmi þar sem allir fá eitthvað fyrir sig," segir hún og jatar að hafa sannarlega verið líkt við umrædda Elsu, með sitt ljósa fléttada hár og í falletum kjól. „Ég var náttúrulega í risastórum kjól á skipinu, sem

ÞAÐ ER BÚIÐ AÐ VERA BRJÁLÁÐ AÐ GERA HJÁ MÉR, UPPHAFLEGA ÆTLAÐI ÉG AFTUR ÚT Í DESEMBER EN FÉKK SAMÞYKKI FYRIR AÐ FRESTA ENDURKOMUNNI Á SKEMMTIFERÐASKIPIÐ ÞAR TIL Í FEBRÚAR.

er tíu sinnum tíu metrar og á hann vörpuðust norðurljós og iskristallar, en hann kemst því miður ekki inn í Hofi gerir ég ráð fyrir," bendir hún á og brosir. Eins og þetta sé ekki nóg, þá á Greta tvö lög í undankeppni Eurovision. „Ég ætlaði aldrei að taka þátt aftur eftir 2012, en svo bara er þetta farið af stað." Greta samdi bæði lögin sjálf, en syngur annað. „Elisabet Ormslev syngur Á ný og ég syng Raddir. Ætli það sé ekki ansi gott að koma báðum inn, líkt og síðast þegar ég tók þátt, svo þetta eru fjögur lög inn af fjórum innsendum," segir hún, spriklandi sæl og ánægð með annríkið.

Snýr aftur á æskuslóðir

Þó svo að Greta Salóme sé á bóla-kafi í verkefnum út um allar trissur, lætur hún ekki þar við sitja, því hún hyggst flytja aftur í Mosfellsbæ, þar sem hún ólst upp. „Ég hef búið í Grafarholti í þrjú ár, en nú ætlum við kærastinn minn að flytja aftur í Mosfellsbæinn. Þó svo að það séu örfáar mínútur á milli Grafarholtsins og Mosfellsbæjar, finnst mér það óralangt," segir hún og skellir upp úr, en nær öll fjölskylda Gretu er búsett í Mosfellsbæ og er það sama uppi á tengingnum hjá kærasta hennar. Greta eyðir sumse þessum örfáu mínútum sem eru til skiptanna eftir æfingarnar, til að pakka niður í kassa og undirbúa sig fyrir endurkomuna í Mosfellsbæ.



Greta Salóme er nánast að drukkna úr annríki, en hún á tvö lög í undankeppni Eurovision, annað flytur hún en hitt sér Elisabet Ormslev um.

FRÉTTABLAÐIÐ/ANTON BRINK



Greta Salóme í ansi hreint stórbrotnum kjól. Hann ratar því miður ekki með henni í Hofið. MYND/ADSEND.

Bakaðar paprikur fylltar með grænmeti og kúskús

2 rauðar paprikur. Ýmist skornar í tvennt og stilkurinn látinn halda sér eða bara lokið skorðið af. Mikilvægt að fræin séu fjarlægð.

1/2 kúrbítur, skorinn í litla bita

6-8 kirsuberjatómatar, skornir í litla bita

1/2 græn paprika, fræhreinsuð og skorin í litla bita

4-5 sveppir, skornir í litla bita

1 tsk. karrý

1-2 msk. ólífuolía

80-100 g fetaostur

100 g kúskús

Rifinn ostur, hér um bil 1 msk. yfir hverja papriku

Salt og nýmaladur pipar

1-2 msk. ferskt krydd t.d. graslaukur, basilíka eða rósmarín.

Vel er hægt að nota hvaða grænmeti sem er, endilega hreinsið út úr ísskápnum og skellið í paprikurnar.

Hitið ofn í 200°C. Skolið grænmetið vel og fræhreinsið. Sjóðið kúskús

skv. leiðbeiningum á pakkanum.

Blandið grænmetinu, fetaostinum og kúskúsinu saman í skál, kryddið vel með karrýi, salti og pipar. Deilið grænmetisblöndunni jafnt niður á paprikurnar. Stráið rifnum osti yfir og dreypið oliunu líka yfir þær. Inn í ofn í 25-30 mínútur.

Þegar paprikurnar eru komnar út úr ofninum er gott að saxa ferskar kryddjurtir og strá yfir.

Uppskrift frá Evu Laufey Kjaran.

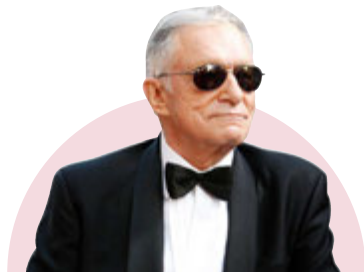

Playboy höllin til sölu

Höllin hans Hughs Hefner verður brátt til sölu, ef marka má erlenda miðla, en The Playboy Mansion fer á litla tvö hundruð dollara. Hefner keypti villuna upphaflega á eina milljón dollara árið 1971, en hún var byggð árið 1927. Hann seldi það síðar fyrirtæki sínu Playboy Enterprises, og hefur því verið á leigumarkaði sjálfur síðan. Má með sannri segja að hér sé stórbrotin eign sem inniheldur tuttugu og níu herbergi og nær yfir tæplega tuttugu og tvö þúsund fermetra. Hefur þessi Playboy kóngur haft það ansi náðugt undanfarin fjórutíu og fimm ár, en svæsnari veislur en þær sem þar eru haldnar eru vandfundnar. Hefur höllin auk þessi birst í fjölda kvikmynda og sjónvarpsþátta svo sem Sex and the City, The Apprentice og The House Bunny. En hvað verður um Hefner? Jú, bóúð er að binda þannig um hnútana að karlinn fylgi með, og mun hann þannig fá að halda heimili sínu það sem eftir er. Spennandi kaupauki gæti einhver hugsað með sér.



Kylie er bíræfin

Sérstakt varalitasett sem Kardashian raunveruleika undrið, Kylie Jenner, hefur látið útbúa fyrir sig og selt svo eins og heitar lummur, virðist ekki standa undir væntingum. Reyndar svo svakalega að ákveðinn hluti internetsins virðist ætla að bræða úr sér. Ósattir neytendur, sem einmitt eiga það flestir sameiginlegt að vera afar virkir notendur samfélagsmiðlanna, eru ævareidir yfir að litirnir virki ekki líkt og lofað var, og sumir hverjir fá alls ekki til sín pöntunina þrátt fyrir að hafa greitt fyrir herlegheitin. Hún lætur þó hvergi á sér bilbug finna, enda líklega komin með býsna þykk-an skráp eftir að hafa verið daglega á milli tannanna á fólki síðan hún var níu ára. Aðdáendum til mikillar furðu tók ungstirnið sig nefnilega til og tilkynnti á Snapchat-reikningi sínum fyrir skömmu, að von væri á enn fleiri litum í umrætt sett. Verður án efa spennandi að fylgjast með þessu.

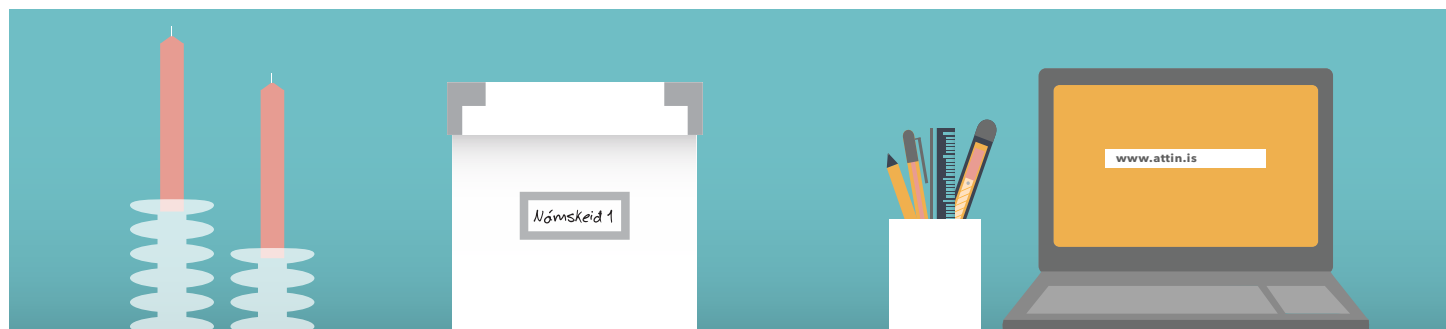

FJÁRMAGN TIL FRÆÐSLU

Allir fræðslusjóðir á einum stað

Rétt fræðsla og þjálfun eflir starfsfólk og er lykillinn að velgengni fyrirtækja til lengri og skemmri tíma. Nú getur þú sótt um styrk til fræðslu starfsmanna fyrirtækisins á einum stað. Skilaðu inn einni umsókn og sæktu þannig um styrk úr mörgum fræðslusjóðum atvinnulífsins samtímis. Flóknara er það ekki. Áttin.is er eina heimasíðan sem þú þarft að heimsækja. Þú getur sótt um styrk til fræðslu fram í tímann eða allt að 12 mánuði aftur í tímann.

Frá 12. - 15. janúar verða skipulagðir fundir um allt land til kynningar á Áttinni.

Nánari upplýsingar á attin.is



DORMA

Láttu drauminn rætast

**NÝTTU
TÆKIFÆRIÐ**
Komdu í Dorma



ÚTSALAN
í fullu fjöri
ALLT AÐ
{60%}
AFSLÁTTUR



20%
AFSLÁTTUR

BOGGIE 3ja sæta

Slitsterkt áklæði. Margir litir.
Stærð: 186 x 77 cm, H: 85 cm.

Verð: 99.900 kr.

Aðeins **79.920 kr.**



20%
AFSLÁTTUR

BOGGIE Stóll

Slitsterkt áklæði. Margir litir.

Verð: 54.900 kr.

Aðeins **43.920 kr.**

**NATURE'S
COMFORT**
heilsurúm

Nature's Comfort heilsudýna
með Classic botni.
Stærð: 180x200 cm.
Fullt verð: 164.900 kr.



Aðeins **123.675 kr.**



25%
AFSLÁTTUR

Val um svart eða hvítt PU leður
eða grátt áklæði á botni.

O&D dúnsæng

STÓRI BJÖRN

-50% dúnn & 50% smáfiður

Fullt verð: 19.900 kr.

30%
AFSLÁTTUR



Aðeins **13.930 kr.**

Þú finnur
útsöluþæklinginn
á dorma.is



Þetta er í fyrsta skipti sem Júlí Heiðar kemst inn í íslensku forkeppni Eurovision. Hann hefur tvisvar áður sent inn lag en ekki haft erindi sem erfiði og er því ánægður með árangurinn. FRÉTTABLAÐIÐ/VALLI

Nánast nóg að komast inn í forkeppnina

Júlí Heiðar Halldórsson er einn af þátttakendum í íslensku forkeppni Eurovision í ár með lagið Spring yfir heiminn. Glenn Schick masterar lagið en hann hefur unnið með Justin Bieber og Elton John.

Lagið Spring yfir heiminn eftir Júlí Heiðar Halldórsson komst á dögum inn í íslensku forkeppni Eurovision. Júlí Heiðar hefur reynt við keppnina tvisvar sinnum áður en ekki haft erindi sem erfiði og var því að vonum ánægður með árangurinn.

Textann við lagið samdi Júlí Heiðar í samvinnu við Guðmund Snorra Sigurðarson sem er annar flytjenda lagsins auk Þórdísar Birnu Borgarsdóttur. „Hún er kærastan mín og hann er einn af mínum bestu vinum þannig að ég þurfti ekki að leita langt,“ segir Júlí Heiðar glaður í bragði en hann mun ekki koma að flutningi lagsins sjálfur þrátt fyrir að hafa reynt fyrir sér á söngsviðinu áður.

„Þetta er í fyrsta skipti sem ég kemst inn í keppnina og mig langaði til þess að fá einhvern tekniskari en mig sjálfan og betri en ég að syngja til að gera þetta,“ segir hann um ástæður þess að hann muni ekki þenja raddböndin á sviðinu. „Mig langaði líka til þess að hafa yfirsýn yfir hlutina og vinna í laginu í staðinn fyrir að vera að svitna yfir því að flytja þetta.“ Lagið segir hann fjalla um manneskju sem langar til þess að skilja eitthvað eftir sig en vill ekki gefa meira upp um umfjöllunar-efni textans að svo stöddu.

Eurovision er þó ekki það eina sem á hug Júlís Heiðars þessa dagana þar sem hann leggur einnig stund á nám í leiklist í Listaháskóla Íslands og því deginum ljósara að það verður nóg um að vera hjá honum á næstu mánuðum. „Það verður nóg að gera núna í janúar og febrúar, langir skóladaðar og svo æfingar á



Helgi Sæmundur Guðmundsson pródúseraði lagið.

kvöldin,“ segir hann og bætir við að hann setji það þó ekki fyrir sig að vera upptekinn: „Þá skipuleggur maður sig meira og tæklar dagana betur.“

Helgi Sæmundur Guðmundsson, annar meðlimur raphljómsveitarinnar Úlfur Úlfur, er pródúsent lagsins og einnig fékk Júlí Heiðar, Glenn Schick til þess að mastera lagið en hann hefur meðal annars unnið sér það til frægðar að mastera lög fyrir Justin Bieber og Elton John. Schick er einnig talsverður Íslandsvinur en hann kom hingað til lands á Secret Solstice og hefur meðal annars masterað plötu Bubba Morthens og plötuna Destrier með hljómsveitinni Agent Fresco.

Júlí Heiðar segist vera talsverður aðdáandi Eurovision-keppinnar og segir hann rússneska lagið A Million

MIG LANGAÐI LÍKA TIL ÞESS AÐ HAVA YFIRSÝN YFIR HLUTINA OG VINNA Í LAGINU Í STAÐINN FYRIR AÐ VERA AÐ SVITNA YFIR ÞVI AÐ FLYTJA ÞETTA.

Voices frá því í fyrra í flutningi Polina Gagarina í uppáhaldi auk belgiska lagsins Rhythm Inside í flutningi Loïc Nottet. A Million Voices hafnaði í öðru sæti í aðalkeppninni og Rhythm Inside í fjórða sæti aðalkeppninnar.

Hann er þó að eigin sögn ekki upptekinn af því að vinna keppnina, hvorki hér heima né þá stóru sem fram fer þann 14. maí næstkomandi í Svíþjóð. „Ég er nú svona semi-búinn að vinna því ég komst inn, það er bara nóg fyrir mig,“ segir hann himinlifandi að lokum. gydaloa@frettabladid.is

SÍMAR AUGLÝSINGAÐEILDIR – AUGLÝSINGASTJÓRI: Svanur Valgeirsson svanur@365.is ALMENNAR AUGLÝSINGAR: SÍMI 512-5401: Gústaf Bjarnason gustaf@365.is, Hjördis Zoëga hjordis@365.is, Sígfrús Örn Einarsson sigfus@365.is, Svanhildur Ólöf Þórsteinsdóttir svansi@365.is, Örn Geirsson orn.geirsson@365.is FÓLK/LÍFID/SÉRBLÓÐ SÍMI 512-5402: Atli Bergmann atli.bergmann@365.is, Bryndis Hauksdóttir bryndis@365.is, Jón Ivar Vilhelmsson jonivar@365.is, Jónatan Atli Sveinsson jonatan@365.is, FÓLK OG SÉRBLÓÐ EFNÍ: Sólveig Gísladóttir solveig@365.is og Vera Einarisdóttir vera@365.is RADAUGLÝSINGAR / FASTEIGNIR SÍMI 512-5403: Hrannar Helgason hrannar@365.is, Víðar Ingi Pétursson vip@365.is ÞJÓNUSTUAUGLÝSINGAR SÍMI 512-5407: Arna Rut Kristinsdóttir arnarut@365.is, Sigrún Helga Guðmundsdóttir sigrunh@365.is

Holtagörðum
512 6800
Dalsbraut 1, Akureyri
Skeiði 1, Ísafjörður

Afgreiðslutími Rvk.
Mán. til fös. kl. 10-18
Laugardaga kl. 11-16
Sunnudaga kl. 13-17
www.dorma.is

DORMA
Láttu drauminn rætast

Í FULLU FJÖRI

Risa

ÚTSALA

Allt að

60%

afsláttur

Verð og vörupplýsingar í auglýsingunni eru birtar með fyrirvara um prentvillur. Vifstríkað verð sýnir fullt verð vöru.

LEVANTO

Hægindastóll með skemli.
Svart leður.

33%
AFSLÁTTUR



Leðurstóll með skemli.

99.990 kr. -149.800 kr.

STANLEY

La-Z-Boy hægindastóll úr
svörtu, brúnu
eða vínrauðu
leðri.



30%
AFSLÁTTUR

125.993 kr.

~~179.990 kr.~~

ASTRO

Slitsterkt áklæði
margir litir.



30%
AFSLÁTTUR

41.993 kr.

~~59.990 kr.~~



KLINT SÓFASETT

Þriggja og tveggja sæta leðursófasett
Svart leður og viðargrind (Br.: 193 & 138 cm)

227.988 kr. -379.980 kr.

40%
AFSLÁTTUR



ELLY

Þriggja sæta. Margir litir.
Slitsterkt áklæði
Stærð: 183 x 82 x 85 cm

59.994 kr. -99.990 kr.

40%
AFSLÁTTUR



CLEVELAND

Tungusófi. Hægri eða vinstri tunga. Dökkgrátt
slitsterkt áklæði. Aukahlutur á mynd höfuðpúði.
Stærð: 231 x 140 x 81 cm.

95.992 kr. -119.990 kr.

20%
AFSLÁTTUR



FRIDAY

Fjölskyldusófinn, hægri eða vinstri tunga.
Brúnt áklæði.
Stærð: 330 x 230/170 x 90 cm

209.993 kr. -299.990 kr.

30%
AFSLÁTTUR

ASAMA

Borðstofustóll,
svart og hvítt
PU leður.



30%
AFSLÁTTUR

11.193 kr. -15.990 kr.

Reykjavík
Bíldshöfði 20

10 – 18 virka daga
11 – 17 laugardaga
13 – 17 sunnudaga

Akureyri
Dalsbraut 1

10 – 18 virka daga
11 – 16 laugardaga

Ísafjörður
Skeiði 1

www.husgagnahollin.is
558 1100

**HÚSGAGNA
HÖLLIN**

Bakpankar

Hauks Viðars
Alfredssonar



Sameinumst! du du du du

Þegar Ólafur Ragnar Grímsson tók við forsetaembættinu fyrir 20 árum var hann ekki ósvipaður forverum sínum. Hann var virðulegur, kom vel fyrir í útlöndum og var ekki farinn að líkjast Turkmenbashi á neinn hátt. Reyndar fór hann í taugarnar á gömlum andstæðingum sínum í pólitik en það er víst erfitt að finna forseta sem allir geta verið sammála um. Eða hvað?

Nú er Ólafur á förum og hafa nokkrir þegar verið orðaðir við embættið. Ég sé hins vegar engan í fljótu bragði sem talist gæti „óumdeildur“. Andri Snær er eldklár hugsjónamaður en hann fer í taugarnar á stóriðjusinnuðum hægrímönnum. Þorgrímur Þráinsson er finni í fótbolta en hann fer í taugarnar á femínistum og reykingafólki. Aðrir tilheyra svo flokkunum „hafa ekki áhuga“ og „ná ekki einu prósentí“.

Þar sem allir í heiminum eru þínu gallaðir spyr ég mig að því hvort við ættum kannski að slá þessu bara upp í kæruleysi og hafa tvo forseta. Tveir ófullkomin einstaklingar geta nefnilega verið fantagott tvíeyki. Sem dæmi um það má nefna Lennon og McCartney, Thelmu og Louise, Halla og Ladda.

Best væri auðvitað ef einstaklingarnir væru eins ólíkir og mögulegt er þannig að markhópurinn sé sem breiðastur. Ég nefni nokkur möguleg tvíeyki sem gætu sameinað ólíkar fylkingar: Davíð Oddsson og Björk, Páll Óskar og Gylfi Aegisson, Eiður Svanberg og Erpur Eyvindarson. Rósa Ingólfs og Barði í Bang Gang. Þið skiljið hvert ég er að fara. Ef þú fílar ekki annan þá fílarðu líklega hinn. Og ef okkur tekst að gera alla Íslendinga 50% ánægða erum við á grænni grein.

Heimskulegt? Kannski. Dýrt? Alveg örugglega. Versta hugmynd Íslandssögunnar? Langt því frá.

Opið allan sólarhringinn

í Engihjalla,
Vesturbergi og
Arnarbakka



Iceland



ÞJÓNUSTA

Við leggjum okkur fram um að veita persónulega þjónustu og fyrsta flokks vistvæna vöru á hagstæðu verði.



ÚTSALA REKKJUNNAR

20 TIL 80% AFSLATTUR!

ÓTRÚLEG
VERÐ!



ARGHIII 110116 #2



30%
AFSLATTUR!

ROYAL CORINNA
(90x200 cm)
FULLT VERÐ 83.709 kr.
ÚTSÖLUVERÐ
58.596 kr.

Millistíf dýna, 5-svæða skipt með poka-gormakerfi og stífum köntum. Pu-leðurklæddur botn með fótum.

Stærð 120x200 sm.

Fullt verð 98.036 kr.

ÚTSÖLUVERÐ 68.625 kr.

Stærð 153x200 sm.

Fullt verð 124.620 kr.

ÚTSÖLUVERÐ 87.234 kr.

50%
AFSLATTUR!



KING KOIL
MORENA
Queen Size rúm (153x203 cm)
FULLT VERÐ 278.711 kr.
ÚTSÖLUVERÐ
139.356 kr.

Millistíf 5-svæða skipt 798 pokagormakerfi og stífir kantar ásamt þrýstjöfnunar gelsvampi í toppi. Pu-leðurklæddur botn með fótum.

Cal King Size (183x213 sm)

Fullt verð 388.406 kr.

ÚTSÖLUVERÐ 194.204 kr.

King Size (193x203 sm)

Fullt verð 388.406 kr.

ÚTSÖLUVERÐ 194.204 kr.

rekkjan

HEILSURÚM