

Kæra ON fyrir meinta tilraun til einokunar

Söluaðili hleðslustöðva hefur kært Orku náttúrunnar til Samkeppniseftirlitsins. Er ON gefið að sök að reyna að koma sér í einokunarstöðu við orkuskipti í samgöngum. ON hafnar ásökunum.

VIÐSKIPTI Ísorka hefur kært Orku náttúrunnar til Samkeppniseftirlitsins. Í kærinni, sem er í fjölda liða, er ON sakað um að nota markaðsráðandi stöðu sína á raforkumarkaði til að koma sér í einokunarstöðu á miðlun rafmagns til rafbíla.

Samkeppniseftirlitið tók á móti kærinni fyrir nokkrum vikum en hefur ekki tekið ákvörðun um hvort tilefni sé til að hefja rannsókn og málsmeðferð vegna kærinnar.

Í bréfi sem Samkeppniseftirlitið sendi framkvæmdastjóra ON í þarsíðustu viku segir að verið sé að skoða hvort sala, uppsetning og þjónusta ON vegna hleðslustöðva fyrir rafbíla á smásölustigi og kaup ON á heildsölustigi fari fram með ólögmatum hætti. Er fyrirtækinu gefinn frestur til 6. september til að veita umsögn um málið.

Ísorka selur hleðslustöðvar og rekur hugbúnað þeim tengdan. ON setur upp, rekur og þjónustar hraðhleðslur ásamt því að bjóða ráðgjöf á því sviði.

Sigurður Ástgeirsson, framkvæmdastjóri Ísorku, segir mikilvægt að fá úrskurð eða álit frá Samkeppniseftirlitinu um hvort starfshættir ON séu eðlilegir. „Okkur finnst það óeðlilegt að opinbert fyrirtæki reyni markvisst að koma sér í markaðsráðandi stöðu

Okkur finnst það óeðlilegt að opinbert fyrirtæki reyni markvisst að koma sér í markaðsráðandi stöðu í tengslum við orkuskipti í samgöngum.

Sigurður Ástgeirsson, framkvæmdastjóri Ísorku

í tengslum við orkuskipti í samgöngum.“

Kæruliðirnir snúa meðal annars að því að ON geti í krafti tengsla við Orkuveitu Reykjavíkur og annað dótturfélag þess, Veitur, boðið lægra verð en aðrir. Einnig eru gerðar athugasemdir við starfshætti tengda útboðum og að bolmagn fyrirtækisins sé notað til að sækja styrki úr Orkusjóði.

„Ég vil gjarnan fá álit Samkeppniseftirlitsins á starfsháttum þeirra, einnig tel ég mikilvægt að tekin sé umræða um það hvernig við viljum að staðið sé að þessu,“ segir Sigurður.

Berglind Rán Ólafsdóttir, framkvæmdastjóri ON, segir umsögn um kvörtunina í vinnslu. „Við hjá Orku náttúrunnar leggjum okkur fram um að keppa heiðarlega og teljum þau sjónarmið sem fram koma í kvörtuninni ekki eiga rétt á sér.

– ab / sjá síðu 6

Stelpurnar með fullt hús stiga

FÓTBOLTI Íslenska kvennalandsliðið vann nauman 1-0 sigur á Slóvakíu í gær og er því með fullt hús stiga eftir tvo fyrstu leikina í F-riðli. Það tók íslenska liðið langan tíma að finna leið fram hjá öflugri varnarliðu Slóvakanna sem komu til að verja stigið en um miðbik seinni hálfleiks skoraði framherjinn Elin Metta Jensen eina markleiksins og tryggði Íslandi stigin þrjú.

– kpt / sjá síðu 10



Elin Metta Jensen

Misstu yfirsýn yfir fjármálin

STJÓRN MÁL Píratar töpuðu 12,5 milljónum króna árið 2018. Unnar Þór Sæmundsson, fráfarandi gjaldkeri, segir að yfirsýn yfir fjármálin hafi tapast í síðustu kosningabaráttu en 22 milljóna króna lán var tekið til að mæta útgjöldum. Sú skuld verði greidd hratt upp. „Umfang starfsemi Pírata hefur aukist gríðarlega og þeir ferlar sem voru til staðar virkuðu ekki,“ segir Unnar.

– bp / sjá síðu 2



Unnar Þór Sæmundsson



Þingsályktunartillaga um innleiðingu þriðja orkupakkans var samþykkt með 46 atkvæðum í gær. Aðeins einn stjórnarþingmaður kaus gegn tillögunni. Talsmaður Orkunnar okkar segir að baráttan haldi áfram gegn auknum yfirráðum ESB á Íslandi. Ítarlega er fjallað um málið á síðu 4.

FRÉTTABLAÐIÐ
+PLÚS

SÝNINGAR HEFJAST UM HELGINA
Sýnt kl. 13 um helgar

ROALD DAHL
Matthildur
SÖNGLEIKURINN

LEIKKONA ÁRSINS
ÁUKAHLUTVERKI

DANS- OG SVÍÐS-
HREYFINGAR ÁRSINS

SÖGUR
SÝNING ÁRSINS

borgarleikhus.is

Veður

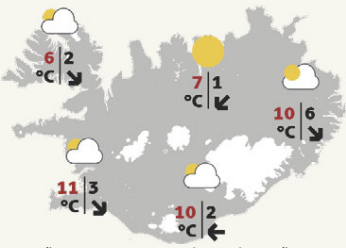

Norðan 3-8 m/s og léttskýjað sunnan- og vestanlands, en norðvestan 8-13 og dálítill rigning norðaustan til. Vestlæg átt 3-10 á morgun, bjart með köflum og þurr að mestu. **SJÁ SIÐU 14**

Hugverk falla undir eignarrétt

MENNING Alþingi samþykkti frumvarp fjármálaráðherra um að breyta skattlagningu á höfundarréttarvörðu efni. Verður höfundarréttur jafngildur eignarrétti og skattlagning færð yfir í fjármagnstekjuskatt.

Jakob Frimann Magnússon, stjórnarmaður í STEF og FTT, fagnar ákvörðuninni. „Þó sumir séu hnípnir yfir því að orkupakkinn hafi verið samþykktur þá geta allir fagnað þessu,“ segir hann. „Þetta eru stórtíðindi og tímabær viðurkenning á eðli hugverka og höfundarréttar. Ísland er fyrsta land í heiminum sem stígur þetta skref.“

Þó sumir séu hnípnir yfir því að orkupakkinn hafi verið samþykktur þá geta allir fagnað þessu.

Jakob Frimann Magnússon



Baráttan fyrir breytingunni hófst fyrir um 25 árum hjá tónlistarmönnum. Síðan hafa rithöfundar og fleiri bæst við í baráttuna. „Fyrst töluðum við fyrir daufum eyrum en með tímanum fjölgaði þeim sem sýndu þessu áhuga,“ segir Jakob. „Eftir að málið var tekið á dagskrá hjá Alþingi höfum við í tvígang verið nálægt því að ná þessu í gegn. Nú náðist breytingin inn í ríkisstjórnarsáttmálann og gríðarlegt fagnaðarefni að hún skuli hafa verið efnd.“

Jakob segir þetta mikið hagsmunamál fyrir greinina. „Hinar skapandi greinar eru atvinnugreinar framtíðarinnar og þessi breyting mun bæði halda í atgervisfólki okkar og fjölga því,“ segir hann. Jakob ræðir breytingarnar í aðsendri grein á síðu 9. – **khg**

Elin Metta á skotskónum



Elin Metta Jensen, framherji íslenska landsliðsins, sýndi glæsileg tilþrif í landsleiknum gegn Slóvakíu í gærkvöldi. FRÉTTABLAÐIÐ/ERNIR

FRÉTTABLAÐIÐ
+PLÚS

Atli Eðvaldsson látinn

Atli Eðvaldsson, fyrrverandi landsliðsfyrirliði og þjálfari, lést í gær eftir hetjulega baráttu við krabbamein. Atli fæddist 3. mars 1957 í Reykjavík.

Íslensku landsliðskonurnar báru sorgarbönd í gær í leik gegn Slóvakíu og verður hans minnst með mínútu þögn á leiknum gegn Moldóvu á laugardag.

Atli sem var 62 ára gamall lék við góðan orðstír í Þýskalandi með liðum á borð við Dortmund og Dusseldorf þar sem hann varð fyrsti Íslendingurinn til að skora þrennu.

Atli steig fyrstu skref sín í þjálfun með ÍBV og færði KR fyrsta Íslandsmeistarátitil sinn í 32 ár árið 1999 áður en hann tók við íslenska karlalandsliðinu og stýrði því í fjögur ár. – **kpt**



Píratar misstu yfirsýn yfir fjármál flokksins

Píratar töpuðu 12,5 milljónum króna árið 2018. Fráfarandi gjaldkeri segir að yfirsýn yfir fjármálin hafi tapast í síðustu kosningabaráttu en 22 milljóna króna lán var tekið til að mæta útgjöldum. Sú skuld verður greidd hratt upp.

STJÓRN MÁL Stjórn málaflökkur Pírata tapaði 12,5 milljónum króna árið 2018. Þetta kom í ljós þegar ársreikningurinn var gerður opinber á aðalfundi flokksins um nýliðna helgi. Árlegt framlag ríkisins til Pírata er 72 milljónir króna og því kom rekstrarniðurstaðan fundarmönnum í opna skjöldu. Sérstaklega vakti sú staðreynd athygli að slegið hafði verið skammtímalán fyrir rúmlega 22 milljónum króna.

Unnar Þór Sæmundsson, sem gegnt hefur embætti gjaldkera flokksins undanfarið ár, segir fjárhagslega stöðu hans þó sterka og reiknar með að Píratar verði skuldlausir í janúar á næsta ári. Margir þættir hafi stuðlað að þessari rekstrarniðurstöðu, meðal annars hafi skort yfirsýn yfir dýra kosningabaráttu flokksins.

„Það má eiginlega kenna vaxtarverkjum um. Umfang starfsemi Pírata hefur aukist gríðarlega og þeir ferlar sem voru til staðar virkuðu ekki. Það olli því að yfirsýn yfir fjármálin tapaðist að einhverju leyti í kosningabaráttunni. Meðal annars var talsvert misræmi á því hvað aðildarfélögin fengu útteilt af fjármunum. Það var ekki sanngjarnt og eitthvað sem við hyggjumst koma í veg fyrir að gerist aftur,“ segir hann.

Unnar Þór segir að gríðarleg vinna hafi farið í að greina hvað fór úrskeiðis og koma fjármálum flokksins í réttan farveg. Liður í því hafi verið að opna bókhald flokksins, sem hafi verið harðlæst frá 2016. „Það brytur í bága við lög Pírata að hafa ekki bókhaldið opinbert og því höfðum við að leiðarljósi að vinda ofan af því. Það tókst og við erum hreykin af því að geta opnað bókhaldið. Það leiðir síðan óhjákvæmi-



Unnar kennir vaxtarverkjum um að yfirsýn hafi tapast. FRÉTTABLAÐIÐ/VALLI

Það olli því að yfirsýn yfir fjármálin tapaðist að einhverju leyti í kosningabaráttunni.

Unnar Þór Sæmundsson, fráfarandi gjaldkeri Pírata

lega til heilbrigðra skoðanaskipta um hvernig fjármunum flokksins sé ráðstafað,“ segir Unnar Þór.

Að hans sögn eru Píratar að ganga í gegnum talsverðar breytingar á starfsemi sinni. „Þetta hefur verið sjálfboda-liðahreyfing frá upphafi en með auknum umsvifum fer að verða erfiðara að fá hæft fólk til að taka að sér verkefni í sjálfbodavinnu sem eru í raun full vinna.

Stefna Pírata er sú að hafa flatan strúktúr en það er ekki þar með sagt að það eigi ekki að vera neinn strúktúr. Hreyfingin þarf því að taka þá umræðu hvort greiða skuli þóknun fyrir ákveðin verkefni innan flokksins,“ segir Unnar Þór.

Hann ákvað að gefa ekki áfram kost á sér í embætti gjaldkera á aðalfundinum en mun sitja áfram í framkvæmdaráði flokksins. Ráðið mun síðan tilnefna eftirmann hans úr sínum röðum. „Þetta er mikilvægt og umfangsmikið starf og ég er viss um að við munum finna hæfan einstakling í embætti,“ segir Unnar Þór. Hann mun þó hvergi slá af varðandi starf sitt fyrir flokkinn því hann hyggst reyna fyrir sér í prófkjöri flokksins fyrir næstu alþingiskosningar.

bjornth@frettabladid.is

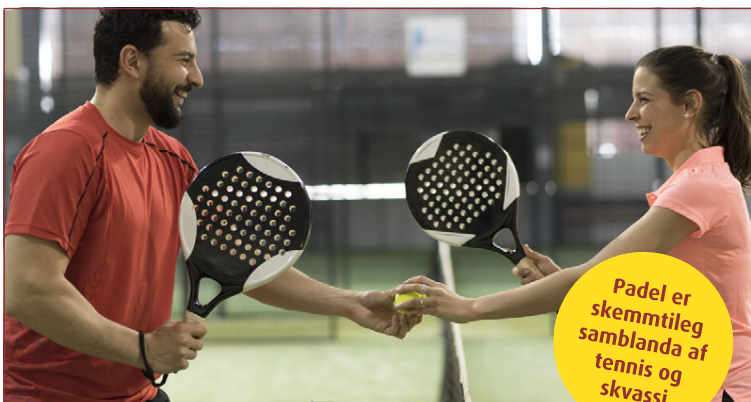

Padel er skemmtileg samblanda af tennis og skvassi

PADEL Ný íþrótt á Íslandi

Fjórir spila saman. Frábær skemmtun fyrir pör og vinahópa. Námskeið og þjálfun í boði.



Skráning og upplýsingar í síma 564 4030 eða á tennishollin.is

+PLÚS



Orkupakkinn samþykktur

Líflegt var innan og utan Alþingishússins þegar kosið var um þriðja orkupakkann. Vísu þurfti tveimur áhorfendum af pöllum. Anton Brink, ljósmyndari Fréttablaðsins, myndaði stemninguna.



LANDSINS MESTA ÚRVAL AF VERKFÆRASKÁPUM

TILBOÐ

VERKFÆRASKÁPUR 360 STK

8 skúffur
1/4", 3/8" og 1/2"
topplyklasett
Fastir lykklar, sexkantar og skrúfjárn, djúpir toppar, höggskrúfjárn, hertir toppar, slaghamar, Þjalir, tangir, bitar og fl.

vnr IBTGT-36001

272.162 m/vsk

Fullt verð 346.399



TILBOÐ

VERKFÆRAVAGN PRO+ 322 STK

Fastir lykklar, fastir lykklar og skrallyklar
Topplyklasett 1/4" og 1/2"
Topplyklasett 3/8" og skrúfjárn
Hertir 1/2" toppar og 1/2" bitar,
Sexk. Torx og Spline.
Tangir, bitar og splittatangir
Hamar, meitlar úrrek og fl.

vnr IBTGE32203

194.493 m/vsk

Fullt verð 228.815



TILBOÐ

VERKFÆRASKÁPUR 227 STK

7 skúffur
1/4", 3/8" og 1/2"
topplyklasett
Fastir lykklar, sexkantar og skrúfjárn, djúpir toppar.

vnr IBTGCAJ0001

164.756 m/vsk

Fullt verð 193.830



TILBOÐ

BORÐ A HJÓLUM MEÐ SKÚFFU

Verkfæraþorð með skúffu og hillu.
Heildarstærð:
690 (L) x 470 (B) x 815 (H) mm
Skúffa:
578 (L) x 378 (B) x 75 (H) mm

vnr IBTTCAD0101

29.321 m/vsk

Fullt verð 36.651



TILBOÐ

TOPPLYKLASETT 28 STK 1/2"

Skrall 36 tanna með læsingu
Toppar:
8,9,10,11,12,13,14,15,16,17,
18,19,21,22,23,24,27,30,32mm
Framlengingar: 5" & 10"
T-Skaft, liður
Framlenging með LED ljósi

vnr IBTGCAI2802

9.132 m/vsk

Fullt verð 12.397



TILBOÐ

TOPPLYKLASETT 35 STK 3/8"

Skrall 36 tanna með læsingu
Toppar:
6,7,8,9,10,11,12,13,14,15,
16,17,18,19,21,22mm
1/4", 5/16", 3/8", 7/16", 1/2",
9/16", 5/8", 11/16", 3/4",
13/16", 7/8"
Framlengingar: 3" & 6"

vnr IBTGCAI3501

7.991 m/vsk

Fullt verð 10.655

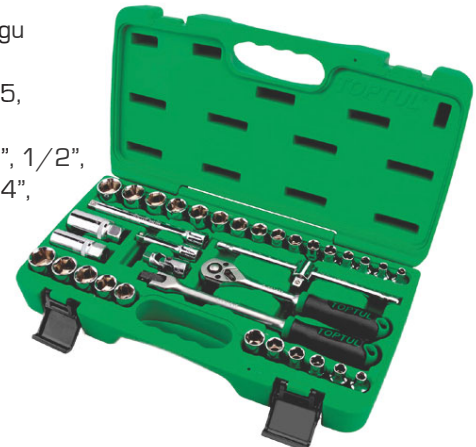

TILBOÐ

VERKFÆRASETT 1/4" & 1/2" 96 STK

1/4" toppar, E-toppar, hjöruliður,
skrall og bitahaldarar.
1/2" toppar, torx E-toppar og
fleira.

vnr IBTGCAI9601

23.512 m/vsk

Fullt verð 31.350



TILBOÐ

VERKFÆRASETT 130 STK

1/4" - 3/8" - 1/2"
Toppar 4 - 32 mm | 5/32" - 1 1/4"
Lyklar 8 - 22 mm
E-toppar, sexkantbitar og fl.
Sterk plasttaska

vnr IBTGCAI130B

23.834 m/vsk

Fullt verð 32.208



TILBOÐ

VERKFÆRASKÁPUR 157 STK

Topplyklasett 1/4" og 1/2"
tangasett, skrúfjárnasett, fastir
lyklar, meitla og hamrasett o.fl.

vnr IBTGCAJ0006

133.188 m/vsk

Fullt verð 156.692



TILBOÐ

VERKFÆRASKÁPUR 283 STK

Topplyklasett 1/4", 3/8" og
1/2", tangasett, splittangasett,
skrúfjárnasett, fastir lykklar,
sexkantsett, meitla- og hamrasett
o.fl.

vnr IBTGT-28305

173.090 m/vsk

Fullt verð 207.656





FRÉTTABLAÐIÐ IS

1 Eliza Reid: „Ekki fylgihlutur eiginmanns míns“ Forsetafrú Íslands, Eliza Reid, segir í færslu sem hún birtir á Facebook að hún hafi meðvitað reynt að vera ekki álitin fylgihlutur eiginmanns síns.

2 Lést eftir að hani goggaði í hana Öldruð kona lést á dögnum í Ástralíu eftir að hani goggaði í fætur hennar.

3 Kvóti dregst saman um 12 þúsund tonn Fiskistofa birti í dag aflamörk fyrir næsta fiskveiðiár og er úthlutunin að þessu sinni 372 þúsund þorskigildistonn.

4 Frelssvipting í Grafarvogi: Börðu fórnarlambið og hótuðu lífláti Tveir karlmenn á þritugsaldri hafa verið ákærðir fyrir frelssviptingu, líkamsárás og hótanir gagnvart öðrum karlmanni.

5 Bjarni Már um leikskólapillu Reykjavíkurbréfs: „Sorgleg afstaða“ Bjarni Már Magnússon, prófessor við lagadeild, segir að í Reykjavíkurbréfi helgarinnar birtist sorgleg afstaða til starfsfólks á leikskólum.

Allar nýjustu fréttir og blað dagsins eru fánleg á www.frettabladid.is

Vilja snjallvæða umferðarljós

REYKJAVÍK Borgarstjórnarflokkur Sjálfstæðisflokksins leggur til útboð á snjallvæðingu umferðarljósa. Í tillögnum, sem Eypór Arnalds leggur fram, er gert ráð fyrir að biðtími bíla minnki um helming og flæði almenningssamgangna aukist um fimmtung.

Er lagt til að verkefnið verði unnið í samvinnu við Samtök sveitarfélaga á höfuðborgarsvæðinu og Vegagerðina, og komi til með að kosta á bilinu einn til einn og hálfan milljarð króna. –ab



Tiltektarar hjá 365 miðlum

VIÐSKIPTI 365 miðlar hf. skiluðu 1.027 milljóna króna tapi á árinu 2018. Skýrist tapið að stærstum hluta af einskiptisleiðum sem tengjast aflagðri starfsemi félagsins í kjölfar sölu á ljósvaka-, fjölmiðla- og fjarskiptarekstri, eða 591 milljón króna.

Þá nam álagður og reiknaður tekjuskattur vegna fyrri ára 537 milljónum króna og gangvirdisleiðréttingar af hlutabréfum 294

milljónum króna. Samtals höfðu framangreindir liðir því neikvæð áhrif á afkomu síðasta árs af fjárhæð 885 milljónir króna.

Eigið fé móðurfélagsins nam 1.409 milljónum króna í árslok 2018 og var eiginfjárlutfall félagsins 41 prósent. Ákveðið hefur verið að auka hlutafé um 1.200 milljónir króna á árinu 2019.

„Afkoma ársins 2018, sjóðstreymi og breytingar á efnahags-



Ingibjörg S. Pálmadóttir.

reikningi litast mjög af eftirfylgni sölu á rekstri 365 í árslok 2017 ásamt áhrifum af því að ágreiningsmál við skattayfirvöld hafa

verið til lykta leidd. Eftir þetta tiltektarar hjá félaginu og hlutfjár- aukningu hefur eignasafn og fjárhagur 365 styrkst til muna og mun félagið halda áfram að nýta þau tækifæri sem gefast og vera virkur þátttakandi í fjárfestingarverkefnum,“ segir Ingibjörg S. Pálmadóttir, forstjóri og aðaleigandi 365 miðla.

365 miðlar hf. er eigandi helmingshlutar í Torgi ehf., útgáfufélagi Fréttablaðsins.

Orkupakkinn samþykktur á þingi með miklum meirihluta

Aðeins einn stjórnarþingmaður greiddi atkvæði gegn þingsályktunartillögu utanríkisráðherra um þriðja orkupakkann. Alls greiddu 46 þingmenn atkvæði með tillögnum. Talsmaður Orkunnar okkar segir baráttuna halda áfram gegn tilburðum ESB til að ná yfirráðum yfir íslenskri raforkuauðlind.

ALÞINGI Þriðji orkupakkinn var samþykktur á Alþingi í gær með miklum meirihluta. 46 þingmenn greiddu atkvæði með orkupakkann en einungis 13 þingmenn voru á móti. Ásmundur Friðriksson var einn stjórnarþingmanna á móti tillögu utanríkisráðherra.

Orkupakkamálið er nú það þingmál sem mest hefur verið rætt í sal Alþingis. Í meira en 150 klukkustundir hafa þingmenn, þá að mestu þingmenn Miðflokksins, rætt orkupakkamálið sem endaði með samkomulagi í lok þings í vor um að atkvæðagreiðslu yrði frestað fram á haust. Má því segja að nú sé þetta þræuepli þingmanna úr sögunni.

Þingmenn sem studdu málið sögðu við atkvæðagreiðsluna ekkert vera að óttast og að andstæðingar málsins hefðu snúið út úr því og þvælt málið að öþörfu. Þingmaður Samfylkingarinnar gekk svo langt að kalla andstæðinga málsins „landsruglara“.

Mun þing ekki koma aftur saman fyrr en þriðjudaginn 10. september þegar nýtt þing verður sett og fyrsta mál á dagskrá hvers þings, fjárlagafrumvarp ríkisstjórnarinnar, verður lagt fram.

„Þegar við tókum afstöðu til vandmeðfarinna mála þurfum við að gera það á grundvelli upplýsinga en ekki upphrópana, á grundvelli staðreynda en ekki stóryrða,“ sagði formaður þingflokks Sjálfstæðisflokksins, Birgir Ármannsson, þegar hann gerði grein fyrir atkvæði sínu. Þingmenn stjórnarliða hafa einmitt gagnrýnt orð andstæðinga orkupakkans sem einhvers konar orðagjálfur; ómerkilegt tal með



Nokkur fjöldi var á þingpöllum í gær þegar greidd voru atkvæði um þriðja orkupakkann. FRÉTTABLAÐIÐ/ANTON BRINK

upphrópunum og hræðsluáróðri.

Frosti Sigurjónsson, einn talsmanna baráttuhópsins Orkunnar okkar, afhenti fyrir þingfund forseta þingsins um það bil sautján þúsund undirskriftir Íslendinga þar sem skorað var á þingið að hafna pakkannum. Frosti segir baráttunni gegn orkupakkann ekki lokið.

„Okkur var orðið það ljóst að það stefndi í þetta. Niðurstaða þingsins kom því ekki á óvart. Nú er bara að fara í næstu aðgerðir sem er að höfða til forsetans og biðla til hans um að standa með þjóðinni fyrst þingið gat það ekki,“ segir Frosti og telur áframhald á varðhúðshlutverki samtakanna. „Við ætlum að berjast gegn orkupakka fjögur sem

Nú er bara að fara í næstu aðgerðir sem er að höfða til forsetans og biðla til hans um að standa með þjóðinni fyrst þingið gerir það ekki.



Frosti Sigurjónsson, einn talsmanna Orkunnar okkar

er enn ein varða ESB í átt að orkubandalagi. Þar er gengið lengra í því að taka völd af ríkjum og færa þau til stofnana á vegum sambandsins.“

Frosti segir baráttuna gegn orkupökkum ESB vera baráttuna fyrir því að halda forræði yfir íslenskum auðlindum. „Við höfum efasemdir um að orkupakkinn samræmist stjórnarskrá og við teljum eðlilegt að stjórnarskráin njóti vafans. Svo það er forsetans núna að vera öryggisventill þegar þingið gerir mistök, hlusti á þjóðina og láti lýðræðið njóta vafans,“ segir Frosti. „Við erum ekki búin að tapa stríðinu eða gefast upp fyrir því að Ísland haldi forræði yfir auðlindinni.“

sveinn@frettabladid.is

Ákvæði um auðkennapjófnað í skoðun

STJÓRN MÁL Dómsmálaráðherra hefur falið refsiréttarnefnd að skoða hvort rétt sé að setja refsiakvæði í hegningarlög sem tekur sérstaklega á auðkennapjófnaði. Þetta kemur fram í svari ráðherra við fyrirspurn frá Lineik Önnu Sævarsdóttur sem birt var á vef Alþingis í gær.

» Lineik Anna Sævarsdóttir, þingmaður Framsóknar, beindi fyrirspurn um efnið til ráðherra.

Með auðkennapjófnaði er átt við það athæfi að komast í óleyfi yfir notendaupplýsingar annarra einstaklinga til dæmis á samfélagsmiðlum og eiga í samskiptum og jafnvel viðskiptum í þeirra nafni.

Í svari ráðherra er vísað til ummæla Kolbrúnar Benediktsdóttur vararíkissaksóknara þess



Þórdís Kolbrún R. Gylfadóttir er dómsmálaráðherra. FRÉTTABLAÐIÐ/ERNIR

efnis að auðkennapjófnaður hér á landi sé að aukast.

Í fyrirspurnum Lineikar er spurt um tíðni auðkennapjófnaðar hér á landi, skilgreiningu á auðkenna-

þjófnaði og hver viðurlög séu við slíku í lögum. Í svari ráðherra kemur fram að refsiréttarnefnd hafi verið falið að skoða þá þætti sem fyrirspurnin tekur til. –aa



Heimilis
RIFINN OSTUR

Er nú á tilboði

Ómissandi á pizzuna,
í ofn- og pastaréttina,
á tortillurnar og salatíð.

370 g  

BONUS BONUS BONUS BONUS BONUS

Gott í kaffið
Auðvelt að flóa



259 kr./1 l

Yosa Hafradrykkur Rich Barista, 1 l



598 kr./750 ml

ES Jómfrúar Ólífuolía 750 ml

Hollt og gott
milli mála

SAMA VERÐ UM LAND ALLT

Prótein Orka



159 kr./100 g

ES Valhnetukjarnar 100 g



798 kr./300 g

ES Pekanhnetur 300 g



698 kr./500 g

ES Möndlur Með hýði, 500 g

BONUS

EKKERT BRUÐL



Opnunartími í Bónus: Mánudaga-Fimmtudaga; 11:00-18:30 • Föstudaga; 10:00-19:00 • Laugardaga; 10:00-18:00 • Sunnudaga; 11:00-18:00
Smáratorg og Skeifan: Mán-Lau; 10:00-19:00 • Sun; 11:00-18:00 – Verð gildir til og með 8. september eða meðan birgðir endast.

Boris Johnson hótar kosningum tapi hann slagnum í þinginu

BRETLAND Boris Johnson, forsætisráðherra Bretlands, kallaði ríkisstjórn sína saman til neyðarfundar í gær sem ýtti undir sögusagnir um að hann hyggist boða til kosninga fari svo að hann lendi undir í baráttunni við þingið um næstu skref í Brexit.

Eftir fundinn sagðist Johnson ekki vilja kosningar en hótaði þeim undir rós ef ekki yrði orðið við óskum hans varðandi Brexit. Samkvæmt heimildum yrðu kosningar þá haldnar þann 14. október.

Reuters-fréttastofan greinir frá því að óánægðir þingmenn Íhaldsflokks Johnsons og þingmenn stjórnarandstöðunnar hafi sam-einast í baráttu gegn forsætisráðherranum.

Markmið þeirra sé að binda hendur stjórnvalda með lagasetningu sem kæmi í veg fyrir Brexit án samnings.

Johnson stefnir enn ótraudur á útgöngu úr Evrópusambandinu þann 31. október næstkomandi, með eða án samnings.



Boris Johnson stendur í ströngu þessa dagana. FRÉTTABLAÐIÐ/AFP

Breska þingið kemur aftur saman í dag til fundarhalda eftir sumarfrí. Hafa þingmenn Íhaldsflokksins verið varaðir við stuðningi við áform stjórnarandstöðunnar og eru sagðir eiga yfir höfði sér brottvísun úr flokknum stöðugi þeir ekki áform Johnsons.

Jeremy Corbyn, leiðtogi Verkamannaflokksins, hefur kallað eftir nýjum þingkosningum og segir að nú í vikunni gæti síðasti möguleikinn til að stöðva útgöngu án samnings runnið upp. – sar



Annegret Kramp-Karrenbauer, formaður CDU. NORDICPHOTOS/GETTY

Samstarf með AfD útilokað

ÞÝSKALAND Annegret Kramp-Karrenbauer, formaður Kristilegra demókrata í Þýskalandi segir að samstarf með hægri þjóðernissinnaflokknum AfD sé útilokað. AfD fékk 27,5 prósent fylgi í Saxlandi og 23,5 prósent fylgi í Brandenburg í nýafstöðnum þingkosningum þar. Hann er nú næstfjölmennasti þingflokkurinn í báðum fylkjum. AfD er hins vegar einangraður þar sem Sósíaldemókrataflokkurinn hefur einnig útilokað samstarf.

Kristilegir demókratar misstu um 7 prósent í báðum fylkjum en eru enn þá stærsti flokkurinn í Saxlandi. – khg

Óvinsældir Bolsonaro vaxa

BRASÍLÍA Óvinsældir Jair Bolsonaro, forseta Brasilíu, fara vaxandi vegna óánægju almennings með hvernig stjórnvöld hafa tekið á hinum miklu skógareldum í Amason. Hlutfall þeirra sem telja að hann standi sig illa eða hræðilega í starfi jókst úr 33 prósentum í 38 prósent.

Samkvæmt könnun telja 29 prósent forsetann standa sig vel. Þegar sérstaklega var spurt um hvernig hann tæki á skógareldunum svaraði 51 prósent að hann stæði sig illa eða hræðilega. – sar

Engin leið að keppa við ON

Ísorka hefur kært Orku náttúrunnar, dótturfyrirtæki Orkuveitu Reykjavíkur, til Samkeppniseftirlitsins. Forsvarsmáður Ísorku segir fyrirtækið vera að koma sér í einokunarstöðu um miðlun rafmagns til rafbíla.

VIÐSKIPTI „Það er ekki nóg með að verið sé að nota tengsl við Orkuveitu Reykjavíkur, sem í grunninn tilheyrir íbúum Reykjavíkur, Borgarbyggðar og Akraness, heldur beitir Orka náttúrunnar öllu sínu afli til að ná megninu af því fé sem ríkið úthlutar til orkuskipta í gegnum Orkusjóð,“ segir Sigurður Ástgeirsson, framkvæmdastjóri Ísorku.

Ísorka var stofnað árið 2014 og selur hleðslustöðvar til bæði einstaklinga og fyrirtækja ásamt því að reka hugbúnað þeim tengdan. ON er opinbert hlutafélag, sem er alfarið í eigu Orkuveitu Reykjavíkur. ON selur rafmagn ásamt því að setja upp hleðslustöðvar fyrir rafbíla og rekur nú 55 stöðvar í kringum landið.

Ísorka hefur lagt fram kærú á á annað hundruð liðum til Samkeppniseftirlitsins þar sem ON er sakað um að nota markaðsráðandi stöðu sína á raforkumarkaði til að koma sér í einokunarstöðu á miðlun rafmagns til rafbíla.

Kæruliðirnir snúa einnig að fyrirkomulagi útboða hjá Orku náttúrunnar. „Við höfum verið á þessum markaði síðan 2014 og eigum í heilbrigðri samkeppni við aðra sem bjóða upp á hleðslustöðvar fyrir rafbíla ásamt tilheyrandi hugbúnaði. Nú er stærsta sveitarfélag landsins mætt inn á þennan markað með miklu meira bolmagn en aðrir til að ná tangarhaldi á þessum sistækkandi markaði,“ segir Sigurður. „Ég veit hvað það kostar að setja upp hleðslustöðvar og hef því auðveldlega getað reiknað út að það er engin leið að keppa við samningana sem ON hefur gert við stóra aðila, til dæmis Landspítalann.“

ON fékk úthlutað rúmlega 110 milljónum króna úr ríkissjóði til



ON kaupir hleðslustöðvar og setur upp víða um land. FRÉTTABLAÐIÐ/VALLI

„Ég veit hvað það kostar að setja upp hleðslustöðvar og hef því auðveldlega getað reiknað út að það er engin leið að keppa við samningana sem ON hefur gert við stóra aðila.“

Sigurður Ástgeirsson, framkvæmdastjóri Ísorku



þess að setja upp hleðslustöðvar á árunum 2016 til 2018. Samkvæmt heimildum Fréttablaðsins hefur ON sótt um styrki upp á 120 milljónir úr 200 milljónum króna potti Orkusjóðs núna í ár.

„Við höfum alla tíð hvatt til þess að sem flestir komi að því að byggja upp innviði fyrir rafbíla. Það verða margir að koma að því verkefni ef okkur á að takast að ná okkar metnaðarfullu markmiðum um orkuskipti í samgöngum sem nauðsynlegt er að ná í glímunni við hamfarahlýnun,“ segir Berglind Rán Ólafsdóttir, framkvæmdastjóri Orku náttúrunnar. Hún telur sjónarmiðin í kvörtun Ísorku ekki eiga rétt á sér.

Aðspurður hvort kærán reynist ekki íþyngjandi fyrir Ísorku segir Sigurður að þetta sé rétta skrefið. „Því fylgir vissulega kostnaður í að kæra en það sé mikilvægt að fá úr því skorið hvernig reglum skal háttáð á þessum markaði. Það er mikilvægt að tryggja jafnræði svo allir geti keppt á sama grundvelli.“ arib@frettabladid.is



Nýtt

ERT ÞÚ MEÐ
HÁLSBÓLGU?
Strefen®

Bólguþandi og verkjastillandi munnúði við særindum í hálsi



Strefen 16,2 mg/ml munnhólsúði, lausn inniheldur flurbiprofen. Strefen er notað sem skammtímameðferð til að draga úr einkennum bráðra hálsæringa hjá fullorðnum. Einn skammtur (3 úðaskammtar) aftast í hálsinn á 3-6 klst. fresti eftir þörfum, upp að hámarki 5 skammtar á 24 klst. tímabili. Ráðlagt er að nota lyfið að hámarki í þrjú daga.

Lesið vandlega upplýsingar og umbúðum og fylgiseðli fyrir notkun lyfsins. Leiðitil til læknis eða lyfjafræðings sé þörf á frekari upplýsingum um áhættu og aukaverkanir. Sjá nánari upplýsingar um lyfið á www.serlyfjaskra.is.

+PLÚS



Blómahátíð í borginni Zundert í Hollandi. Mikið er um dýrðir þegar litríkir blómum skreyttir vagnar keyra um göt-urnar. NORDIC- PHOTOS/GETTY



Árlegur krikketleikur í fjörunni við Bramble Bank í Bretlandi.



Fyrsti skóladagurinn hjá börnum í kínversku borginni Hefei.



Mukhtar Naqvi, minnihlutahóparáðherra Indlands, fór á vélfák til Kasmír.

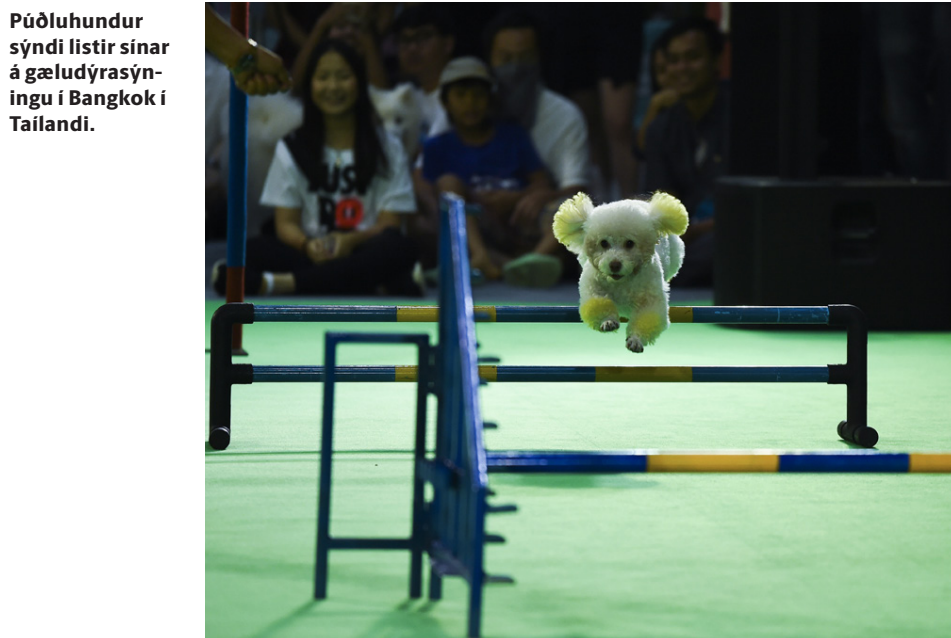

Púðluhundur sýndi listir sínar á gæludýrasýningu í Bangkok í Tailandi.



RÚMGÓÐUR OG
FJÖLSKYLDUVAENN
CIVIC



HONDA CIVIC
FRÁ KR. 3.290.000
SJÁLFSKIPTUR

Opið laugardaga milli kl. 12:00 og 16:00



HONDA

Hagsmunir



Sighvatur Arnmundsson
sighvatur@frettabladid.is

Umræða um varnarmál og hlutverk varnarsvæðisins í Keflavík hefur að undanfögnu skotið upp kollinum. Tengist hún bæði vaxandi áhuga stórveldanna á norðurslóðum og fyrirhugaðri uppbyggingu Bandaríkjahers á Keflavíkurflugvelli. Það er óhætt að taka undir hugmyndir Kolbeins Ottarssonar Proppé, þingmanns VG, um að Alþingi eigi síðasta orðið í þessum málum en hann hyggst leggja fram frumvarp þess efnis. Það getur ekki talist annað en eðlilegt að lýðræðisleg umræða eigi sér stað um þessi mál.

Utanríkisráðuneytið lét í vor framkvæma víðamikla könnun um viðhorf til utanríkismála. Almennir eru Íslendingar jákvæðir gagnvart alþjóðasamstarfi en áberandi mestur stuðningur er við norrænt samstarf. Þá er einnig mikill stuðningur við aðild að Sameinuðu þjóðunum, Mannréttindaráði SP og Norðurskautsráðinu. Minnstur stuðningur mælist hins vegar við varnarsamstarf Íslands við Bandaríkin. Rúm 37 prósent eru jákvæð út í samstarfið en tæp 28 prósent neikvæð og um 35 prósent hlutlaus. Stuðningur við aðild Íslands að NATO er öllu meiri en tæplega helmingur þjóðarinnar er jákvæður gagnvart henni. Tæpur þriðjungur er hlutlaus og tæpur fimmtungur er neikvæður. Samt njóta aðeins varnarsamstarf við Bandaríkin og þátttaka í starfi Alþjóðabankans minni stuðnings en aðildin að NATO af þeim tíu samstarfsvettvöngum sem spurt var um.

Þótt ekki sé meirihlutastuðningur við útgöngu úr NATO er ljóst að Íslendingar vilja fara varlega í uppbyggingu hernaðarmannvirkja. Umræða um varnarmál á Alþingi hefur frá því að herinn yfirgaf landið 2006 verið takmörkuð. Vonandi mun frumvarp Kolbeins verða tekið á dagskrá strax í haust og málefnaleg umræða fara fram um kosti og galla núverandi fyrirkomulags. Sökum herleysis mun Ísland aldrei verða fullgildur aðili að NATO í raun. Spyrja má hvort Ísland gæti náð fram sínum markmiðum í varnarmálum án fullgildrar aðildar. Það má ekki gera lítið úr nauðsyn alþjóðlegrar samvinnu í öryggis- og varnarmálum þótt ógnirnar séu aðrar en á tímum kalda stríðsins. Sífellt meiri umræða og kraftur hefur á undanförunum árum færst í norræna samvinnu á þessu sviði. Þar eigum við Íslendingar að taka þátt af fullum krafti. Finnar og Svíar eru ekki aðilar að NATO en vinna engu að síður náð með bandalaginu.

Fræg eru ummæli Henry John Temple, sem varð tvisvar forsætisráðherra Bretlands á Viktoríutímum, um að þjóðir eigi enga varanlega vini eða bandamenn, aðeins varanlega hagsmuni. Þessi sömu ummæli hafa einnig verið höfð eftir Henry Kissinger, fyrrverandi utanríkisráðherra Bandaríkjana. Bandaríkjaher yfirgaf Ísland 2006 þrátt fyrir óskir þáverandi ríkisstjórnar um annað. Sú ákvörðun snerist um bandaríska hagsmuni sem skiljanlegt er. Þetta þarf að hafa í huga komi fram óskir frá bandarískum stjórnvöldum um enn frekari uppbyggingu hernaðarmannvirkja eða viðveru hermanna.



Vonandi mun frumvarp Kolbeins verða tekið á dagskrá strax í haust og málefnaleg umræða fara fram um kosti og galla núverandi fyrirkomulags.

Halldór



Frá degi til dags

Ási fékk hjarta Þegar kosið var um þriðja orkupakkann í gær biðu margir spenntir eftir því hvaða þingmenn Sjálfstæðisflokksins myndu ganga gegn forystunni og segja nei. Jón Gunnarsson? Sigríður Andersen? Haraldur Benediktsson? En allir sögðu já nema einn, Ásmundur Friðriksson, sem fékk hjartalímmiða í kladdann hjá andstæðingum orkupakkans. Miðað við umræðuna um meinta andstöðu í grasrótinni voru margir í dauðafæri að skora stig hjá Davíðsarminum. Því verður að hrósa Bjarna og Guðlaugi Þór fyrir að halda járnaga á mannskapnum. Mike Pence getur tekið sér þá til fyrirmyndar þegar hann kemur og setur upp nýja herstöð.

Úrvalsveður til mótmæla Aðeins rúmlega 100 manns mættu á Austurvöll í gær til að mótmæla þriðja orkupakkann, þessu „stærsta máli samtímans“. Til að setja þetta í samhengi mættu 200 sálir á bílastæði við Álfanesveg þann 15. september árið 2013 til að mótmæla vegafrankvæmdum í Gálgahrauni. Þann dag var hvasst og napurt. Í gær var rjómablíða í Reykjavík og úrvalsveður til mótmæla. Í síðustu Alþingiskosningum fékk Miðflokkurinn meira en 10 þúsund atkvæði á höfuðborgarsvæðinu. Engu að síður var mætingin ekki betri en þessi. kristinnhaukur@frettabladid.is

Flug á Íslandi í 100 ár



Jón Gunnar Jónsson
forstjóri Samgöngustofu.

Þann 3. september 1919 hóf sig til flugs úr Vatnsmýrinni í Reykjavík AVRO 504K, tvíþekja í gegnum hans fyrsta Flugfélags Íslands. Má segja að þá, tæpum 16 árum eftir fyrsta flug Wright-bræðra, hafi flugsaga Íslendinga hafist. Framfarir hafa æ síðan einkennt flugsöguna í samgöngum á heimsvísu, drifnar áfram af hugsjón og nýsköpun.

Lög um loftferðir voru fyrst sett árið 1929 og byggja kröfur og reglugerðir í flugi á þeim. Þegar dró að lokum seinni heimsstyrjaldarinnar þótti nauðsynlegt að koma á samkomulagi um flugstarfsemi í alþjóðaflugi og var Ísland eitt 54 stofnríkja að Alþjóðaflugmálastofnuninni árið 1944. Aðildarríki eru nú 193 talsins. Flugmálastjórn Íslands starfaði á árunum 1945-2013 og sinnti bæði framkvæmd og stjórnslu allt til ársins 2007 þegar skilið var á milli þeirra verkefna.

Á alþjóðavísu hefur verið unnið markvisst að öryggi í flugi, m.a. með innleiðingu krafna og tilmæla Alþjóðaflugmálastofnunarinnar. Íslenska flugmálastjórnin varð aðili að Flugöryggisstofnun Evrópu árið 2005 eftir þátttöku í starfi forvera þeirra stofnunar. Kjarninn í starfi flugmálayfirvalda er að vinna að sífellt öruggari flugrekstri í sinni víðustu mynd. Jafnframt er mikilvægt að tryggja trúverðuleika íslenskra aðila sem starfa í greininni, með gagnkvæmum viðurkenningum á réttindum samkvæmt alþjóðlegum kröfum. Miklir hagsmunir felast í góðu samstarfi við fluggeirann og fagmennsku á öllum stigum.

Samgöngustofa var stofnuð 2013 með sameiningu nokkurra stofnana í samgöngumálum, m.a. Flugmálastjórnar Íslands. Með því færðust þangað verkefni flugmálayfirvalda er varða stjórnslu- og eftirlitsskyldu og sameinuðust þar að hluta málaflökkum annarra samgöngumáta. Samgöngustofa heldur áfram því verki sem Flugmálastjórn sinnti áður, setur markið hátt og slær hvergi af í stefnu sinni og starfi er varðar öryggi og hagkvæmni. Hundrad ár eru ekki langur tími þegar horft er til þess hversu mikil framþróun hefur orðið frá fyrsta flugtakinu í Vatnsmýrinni. Helsta hlutverk Samgöngustofu er að tryggja áfram flugöryggi á Íslandi og trúverðuleika landsins í alþjóðlegu flugumhverfi.



Hundrað ár eru ekki langur tími þegar horft er til þess hversu mikil framþróun hefur orðið frá fyrsta flugtakinu í Vatnsmýrinni.

UPPLIFÐU ÍSLAND Á ALVEG NÝJAN HÁTT!
OPIÐ ALLA DAGA FRÁ KL 9 - 21

Fiskislóð 43, 101 Reykjavík
FlyOverIceland.is

FlyOver ICELAND

Af kaffivél skuluð þið læra



Kári Stefánsson
forstjóri
Íslenskrar
erfðagreiningar

Það er kýrskýrt hvað þingmenn eru að gera þegar þeir greiða atkvæði á Alþingi. Þeir eru annaðhvort að styðja framgang máls eða að reyna að hefta hann. Það er líka deginum ljósara í langflestum tilfellum hvers vegna þeir greiða atkvæði eins og þeir gera. Þeir greiða atkvæði eins og aðrir í sama stjórnmálaflokki. Þeir fylgja flokkslínum þótt þær liggi fram af hamrinum. Þess vegna veita atkvæðagreiðslur á Alþingi okkur litla möguleika á því að skilja hvaða afstöðu hver þingmaður út af fyrir sig hefur til mála. Meðal alþingismanna er mjög hæfileikaríkt fólk og flínt en í hjörðum eins og stjórnmálaflokkarnir eru í dag hafa hæfileikar þeirra sjaldnast áhrif vegna þess að þar ræður samnefnari þess sem smæst er í mannssálinni. Sá

samnefnari á erfitt með að þola aðrar skoðanir en eigin og alls ekki þeirra sem hafa eitthvað skynsamlegt til málanna að leggja.

Orkupakki númer þrjú er gott dæmi um mál sem er umdeilt að því marki að það er ólíklegt að allir innan sama þingflokks hafi á honum sömu skoðun. Engu að síður féllu atkvæði um hann með einni undantekningu nákvæmlega eftir flokkslínum. Undantekningin er Ásmundur Friðriksson sem er einfaldlega illa upplýstur um sinn flokk, vegna þess að hann er sífelld úti að aka á svæðum þar sem er lítið símasamband. Mín kenning er sú að mannkostur á Alþingi sé nokkurn veginn sá sem þjóðin eigi skilið, en hann nýttist illa vegna þess að stjórnmálaflokkarnir í núverandi mynd gegni fyrst og fremst því hlutverki að kæfa nýjar hugsanir og takmarka skoðanafrelsi. Þess vegna er knýjandi þörf á því að breyta stjórnmálaflokkunum og bæta, setja þeim nýjar reglur.

Það er ekki auðvelt að sjá fyrir sér hvernig best væri að standa að slíkum bótum, en ég á kaffivél frá Siemens sem hefur nú þegar lagt töluvert af mörkum til hugmynda-

fræðilegs undirbúnings að tillögum mínum. Þetta er kaffivél sem býr til kaffið sem ég drekk á morgnana áður en ég fer í vinnuna, og er býsna gott. Það þýðir einfaldlega að hún vinnur sitt verk með þryði sem stjórnmálaflokkarnir gera ekki. Oft á tíðum talar kaffivélin við mig þegar ég stend fyrir framan hana og segir til dæmis: „watertank almost empty“, eða vatnstankurinn nær tómur, og þá stendur mér ekki annað til boða en að fylla hann af vatni. Þessi kaffivél ætlast nefnilega til skilyrðislausrar hlýðni og ef hún fær ekki vatnið beitir hún fantaskap og neitar mér um kaffi. Stundum segir hún líka: „fill bean container“, eða fylltu kaffibaunatrogið, og það sama gildir hér, ef ég hlýði ekki fæ ég ekki kaffi. Nokkrum sinnum þegar ég hef verið sérstaklega geðvondur eins og hendir mig þegar ég er nývaknaður hef ég svarað henni með: „Ef þú ert með svona frekju er lágmark að þú talir móðurmálið þitt.“ En það býttar engu, vatn og baunir eða ég fæ ekkert kaffi og hún segir ekki orð á þýsku. Þetta virkar fyrir hana og kaffivélina fær alltaf það sem hún vill.

Af þessu má draga lærdóm og



Það er í þriðju tilskipun kaffivélarinnar sem ég held að lykkillinn að betra lífi stjórnmálaflokkanna felist og hún hljómar svona: „empty drip tray“, eða tæmdu skitaskúffuna.

setja þá reglu að ef alþingismenn greiða atkvæði með málefnum sem stangast beint á við þá grundvallarstefnu sem þeir segja kjósendum fyrir kosningar að þeir ætli að styðja þá fái þeir ekkert kaffi það sem eftir er kjörtímabilsins. Gott dæmi um slíkt var þegar þingmenn Vinstri grænna og Samfylkingar greiddu atkvæði með þriðja orkupakkanum, sem miðast við að einkavæða orkusölu sem gengur í berhögg við hugmyndafræði félagshyggjunnar. Þingmenn Sjálfstæðisflokksins sem greiddu atkvæði með orkupakkan-

um þriðja fengu hins vegar kaffið sitt og eins margar ábætur og þeir gætu í sig látið. Þetta væri að vísu ekki meiri háttar regla, menn hafa oft lifað vel og lengi án kaffis. Það er í þriðju tilskipun kaffivélarinnar sem ég held að lykkillinn að betra lífi stjórnmálaflokkanna felist og hún hljómar svona: „empty drip tray“, eða tæmdu skitaskúffuna, og þá er eins gott að sturta korginum sem einu sinni var baunir og síðan nýmalað kaffi og núna gagnslaust drasl ofan í vask eða ruslafötu. Ímyndið ykkur ef stjórnmálaflokkarnir hefðu það aðhald sem kaffivélina veitir og það yrði sagt við þá þegar þörf krefur: empty drip tray eða tæmið skitaskúffuna. Ef þannig kerfi væri til staðar er öruggt að Steingrímur J. Sigfússon myndi ekki verma sæti alþingisforseta heldur væri hann órofa partur af urðuðum alþingiskorgi. Hann stofnsetti nefnilega stjórnmálaflokk sem átti að vera félagshyggjuflokkur með áherslu á umhverfismál, en yljár sér nú við hitann frá sex þúsund tonnum af kolum sem eru brennd ár hvert á Bakka til dýrðar auðhyggjunnar. Segir eitt við kjósendur og gerir hitt. Empty drip tray.

Gleðileg tímamót á vettvangi skapandi greina



Jakob Frimann Magnússon
formaður
SAMTÓNS

Í gær var stigið tímamótaskref á Alþingi er samþykkt var með miklum meirihluta atkvæða að viðurkenna höfundarrétt sem hvern annan eignarrétt þegar kemur að skattlagningu.

Mestur vöxtur í atvinnulífi í heiminum er á sviði upplifunar og skapandi greina.

Hugverkafólk um allan heim mun hér eftir horfa til Íslands sem framsækins og nútímalegs umhverfis fyrir skapandi greinar í ljósi þessarar nýju lagabreytingar og það er sérstaklega ánægjulegt að ríkisstjórn Katrínar Jakobsdóttur skuli vera fyrst allra ríkisstjórna heims til að stíga þetta skref.

Rétt er að taka fram að höfundarréttur hefur um áratuga skeið verið skilgreindur sem stjórnarskrárvarinn eignarréttur – nema gagnvart skattlagningu. Þannig hafa t.a.m. þeir sem leigja út hús eða íbúðir greitt 22% fjármagnstekjuskatt af leigutekjum sínum en eigendur eigna úr öðrum byggingarefnum s.s. orðum, tónum og myndum til

þessa greitt mun hærri tekjuskatt af sínum leigutekjum og afnotagjöldum hvers konar.

Það tók forsvarsmenn FTT, STEFs, SAMTÓNS, BÍL, Rithöfundasambandsins og fleiri rétthafasamtaka um aldarfjórðung að sannfæra stjórnvöld um að það stæðist ekki að leigutekjur og afnotagjöld af hugverkum skyldu bera u.p.b. helmingi hærri skattþrósentu en leigutekjur af annars konar eignum s.s. úr sementi, sandi og gleri. Við höfum komist nálægt því nokkrum sinnum að ná þessari sjálfsögðu leiðréttingu í gegn um þingið en á síðustu metrunum hafa lykilaðilar heykst á málinu eða brugðið fyrir það fæti.

Þess vegna var því mjög fagnað af



Óhætt er að spá því að aðrar þjóðir muni taka til eftirbreytni það sem ríkisstjórn Íslands lét í gær af verða.

stétt okkar er núverandi ríkisstjórn kom þessu máli fyrir í stjórnarsáttmála sínum. Við fögnum því enn meir að staðið hafi verið við stóru orðin og óskum bæði ríkisstjórn, þingi og þjóð innilega til hamingju

með þennan markverða áfanga sem við megum öll vera stolt af.

Óhætt er að spá því að aðrar þjóðir muni taka til eftirbreytni það sem ríkisstjórn Íslands lét í gær af verða. Rétt er að þakka sérstaklega fjármálaráðherranum Bjarna Benediktssyni fyrir atfylgi sitt við málið frá fyrstu tíð, sömuleiðis mennta- og menningarmálaráðherranum Lilju Dögg Alfreðsdóttur, samgöngu- og sveitarstjórnarráðherranum Sigurði Inga Jóhannssyni, þingmanninum Bryndisi Haraldsdóttur sem var talsmaður málsins f.h. ríkisstjórnarinnar og síðast enn ekki síst forsætisráðherranum Katrínu Jakobsdóttur, sérstökum unnanda skapandi greina. Til hamingju öll!

TILBOÐ!

FORD TRANSIT 350 L2H2 TREND DOUBLE CAB

Aukabúnaður umfram ríkulegan staðalbúnað: Pallur með fellanlegum skjólbordum, dráttarveisli, aurlífar, varadekk á stálfelgu og rafdrifnir aðfellanlegir útispeglar.

VERÐ MEÐ AUKABÚNAÐI:
6.380.000 KR.

TILBOÐSVERÐ:
4.528.000 KR. ÁN VSK
5.615.000 KR. MEÐ VSK.



KOMDU Í REYNSLUAKSTUR!



ford.is



Öruggur staður til að vera á

Brimborg Reykjavík
Bíldshöfða 6
Sími 515 7000

Brimborg Akureyri
Tryggvabraut 5
Sími 515 7050

Nýir og notaðir bílar:
Söluveildir eru opnar alla virka daga kl. 9-17
og laugardaga kl. 12-16

Aldrei fleiri útlendingar í deildinni

Þau átta lið sem etja kappi í Olis-deild kvenna tefla mörg fram sterkum útlendingum en langt er síðan að svo margir útlendingar hafa leikið hér á landi. Ágúst Jóhannsson, þjálfari Valskvenna, býst við skemmtilegu móti en Valskonum er spáð góðu gengi.

HANDBOLTI Valskonum er spáð sigri í Olis-deild kvenna í handbolta en árleg spá fyrirliða, þjálfara og forráðamanna var kynnt á Grand Hótelu í gær. Nýliðum Aftureldingar spáð áttunda og neðsta sætinu. Valur fékk 167 stig í spánni eða tíu stigum meira en Fram en Valskonur eru handhafar allra titla sem í boði voru á síðasta tímabili.

Ágúst Jóhannsson, þjálfari Vals, segir að hann hafi alveg búist við að Framstelpum væri spáð efsta sæti enda hefur Valur misst marga stóra pósta frá síðasta ári. Má þar nefna Önnu Úrsúlu Guðmundsdóttur, Gerði Arinbjarnardóttur, Írisi Ástu Pétursdóttur, Morgan Marie Þorkeisdóttur og eistneska landsliðskonan Alina Molkova er farin frá liðnu svo nokkrar séu nefndar.

„Þetta eru stórir og sterkir karakterar. Við höfum fengið Örnú Sif frá ÍBV sem er auðvitað feykilega öflug og tvær ungar úr 17 ára landsliðinu. Breiddin hjá okkur er yngri en áður en við ætlum að mæta til leiks og berjast um þessa titla sem í boði eru.“

Ég get alveg viðurkennt að ég hafði trú á að Fram yrði spáð titlinum en við lítum á það sem áskorun að halda titlinum á Hlíðarenda. Markmiðið númer eitt er að koma okkur í úrslitakeppnina, það er það fyrsta sem við horfum í.“

Ágúst segir að lið Fram sé búð að fá sterka leikmenn til sín án þess að missa mikið frá sér og ÍBV og Afturelding sé búð að ná í útlendinga sem séu virkilega góðir leikmenn og Stjarnan sé með sína reynslu í bankanum. Það megi því alveg búast við jöfnu Íslandsmóti. „Það eru lið sem eru að bæta við sig leikmönnum og ég held að þetta geti orðið jafnt. Þetta er auðvitað bara spá og þetta er ekki alveg svona einfalt – það eru fleiri lið sem munu blanda sér í toppbaráttu og það verður einnig hart barist við botninn. Það eru fleiri útlendingar en áður í deildinni og fleiri en hafa verið í mörg ár og það er ákveðið krydd í tilveruna þannig að ég býst við sterkri deild.“

Vörutalning í Super1

Tímabilið hefst formlega í kvöld þegar Valur og Fram mætast í Meistarakeppni HSÍ kvenna en liðin hafa háð marga stórkostlegar viðureignir í gegnum tíðina. Leikurinn fer fram í Origo höllinni klukkan 19.30.



Ágúst Jóhannsson, þjálfari Valskvenna, var kominn á parketið í Valsheimilinu í gær eftir stuttan myndbandsfund. FRÉTTABLAÐIÐ/ERNIR

Spá fyrirliða, þjálfara og forráðamanna

Olis-deild karla

1. FH	378 stig
2. Valur	370 stig
3. ÍBV	331 stig
4. Haukar	322 stig
5. Selfoss	268 stig
6. Afturelding	245 stig
7. Stjarnan	224 stig
8. ÍR	200 stig
9. KA	165 stig
10. Fram	125 stig
11. HK	97 stig
12. Fjölnir	83 stig

Olis-deild kvenna

1. Valur	167 stig
2. Fram	157 stig
3. Stjarnan	111 stig
4. ÍBV	108 stig
5. Haukar	98 stig
6. KA/Þór	89 stig
7. HK	74 stig
8. Afturelding	60 stig

„Við erum búin að vera í örlitlum meiðslum. Lovísa Thompson er búin að vera meidd eins og Diana Dögg Magnúsdóttir. Ég reikna ekki með því að þær spili gegn Fram. Við erum að fara í erfiða Evrópuleiki og það er smá möguleiki að koma þeim inn þar. Diana ætti þó að geta spilað eitthvað gegn Fram.“

Valskonur leika gegn sænska liðinu Skuru í Evrópukeppninni sem Eva Björk Davíðsdóttir landsliðskona samdi við í júlí. Liðið varð deildarmeistari á síðustu leiktíð og komst í úrslitaeinviði um sænska

meistaratilinn þar sem liðið tapaði fyrir Savehof. Valskonur hafa staðið í fjóröflun fyrir komandi Evrópuleiki og töldu vörur í verslunum Super1 ekki alls fyrir löngu og fengu mikið hrós fyrir.

„Það er allt á fullu að reyna að fjármagna þetta og leikmenn hafa verið mjög duglegir í því. Það er bara veruleikinn í þessu og stelpurnar hafa verið að gera alls konar til að fjármagna þetta og sinnt því vel. Við vonumst svo eftir fullt af fólki til að fá smá meir í kassann.“

benediktboas@frettabladid.is

Polinmæðisverk að landa stigunum þremur gegn Slóvakíu

FÓTBOLTI Það tók þolinmæði og þrautseigju en íslenska kvennalandslíðinu tókst að vinna nauman 1-0 sigur á Slóvakíu í undankeppni Evrópumótsins 2021 í gær. Íslenska liðið er því með fullt hús stiga eftir tvær umferðir og gæti því ekki hafið vegferðina á fjórða Evrópumótið í röð sem fer fram á Englandi betur.

Jón Þór Hauksson gerði þrjár breytingar á íslenska liðinu frá liðinu sem byrjaði í 4-1 sigri Íslands á Ungverjalandi á fimmtudaginn. Svava Rós Guðmundsdóttir og Fanndís Friðriksdóttir sem áttu spræka innkomu gegn Ungverjum voru verðlaunaðar með byrjunarliðssæti á kostnað Öglu Mariu Albertsdóttur og Hlínar Eiríksdóttur. Þá kom Ásta Eir Árnadóttir inn í lið Íslands í stað Sifjar Atladóttur

sem var fjarverandi eftir að faðir hennar, Atli Eðvaldsson, lést í gær.

Jón Þór og Sara Björk Gunnarsdóttir, fyrirliði liðsins, höfðu orð á því fyrir leikinn að Slóvakar væru með lið sem væri hart í horn að taka og erfitt við að eiga. Öflug vörn liðsins gerði andstæðingum þeirra erfitt fyrir og var það ljóst frá fyrstu sekúndu að gestirnir væru komnir til að verja stigið.

Ísland átti erfitt með að brjóta niður skipulag lið Slóvakíu en á 65. mínútu tókst Elínu Mettu Jensen að brjóta ísinn. Gunnhildur Yrsa Jónsdóttir fleytti sendingu Glóðísar Perlu Viggósdóttur á Elínu sem lék á varnarmann og lagði boltann snyrtilega í netið. Þrettánda mark Elínar fyrir landsliðið og fimmta mark hennar í síðustu sex leikjum.

Við það mátti sjá gríðarlegan létti



Sara Björk hafði í nógu að snúast inni á miðjunni í gær. FRÉTTABLAÐIÐ/ERNIR

yfir íslenska liðinu að mark væri komið í leikinn. Slóvakar myndu þurfa að færa sig frammar á völinn og við það ætti að skapast pláss nær marki gestanna en á sama tíma var forskotið aðeins eitt mark og vantaði Ísland sárlega annað mark til að vera öruggt með stigin þrjú.

Í einni af fáum sóknum Slóvakíu í gær fengu þær sannkallað dauðafæri til að stela stigi. Mistök í varnarlinu Íslands leiddu til þess að Patrícia Hmírová fékk skotfæri við vítateigslínuna ein gegn Söndru Sigurðardóttur en Patrícia setti boltann fram hjá. Það reyndist síðasta tilraun Slóvakíu í leiknum og lauk leiknum með óþarflega naumum sigri í leik sem Ísland var mun meira með boltann en tókst ekki að kæfa leikinn niður með mörkum. - kpt



Eitt mark dugði Íslandi

Íslenska kvennalandsliðið var lengi að finna leiðina fram hjá vörn Slóvakíu í 1-0 sigri í gærkvöld. Ernir Eyjólfsson, ljósmyndari Fréttablaðsins, smelli af þessum myndum á leiknum á Laugardalsvelli.





**KYNNINGARTILBOÐ
AÐEINS 9.900 KR.**

FULLKOMINN DJÚPSVEFN Með Kally heilsukoddanum

Kally heilsukoddinn er þróaður í samráði við breska osteópata og svefnráðgjafa og er byltingarkennd nálgun í svefnlausnum. Búið er að endurhanna hinn klassíska meðgöngukodda sem barnshafandi konur hafa þekkt í áraraðir með bómull í hæsta gæðaflokki. Hann tryggir að þú upplifir góðan djúpsvefn og það þarf varla að taka fram hversu mikilvægur hann er!

Heldur haus, háls og hryggjarsúlu í línu

Dregur úr spennu í mjóbbaki

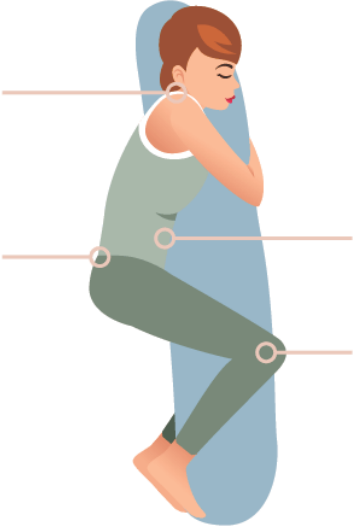

Aðlagast fullkomlega að líkama þínum

Styður við liðamót og veitir fullkomna slökun



Kally Sleep hefur í áraraðir sérhæft sig í byltingarkenndum svefnlausnum sem hjálpa viðskiptavinum að upplifa góðan djúpsvefn. Allar vörur Kally Sleep eru þróaðar og hannaðar í samráði við færustu sérfræðinga á sviði svefnráðgjafar og eru einungis framleiddar úr hágæða efnum fyrir hámarks þægindi.

Kally heilsukoddinn fæst á boxid.is og í verslunum Super 1.



Sleep Innovations, Styled Around You.
www.kallysleep.com

TÍMAMÓT



Systir okkar og frænka,
Ingveldur Haraldsdóttir
frá Þorvaldsstöðum í Bakkafríði,
lést á Dvalarheimilinu Nausti á
Þórshöfn föstudaginn 30. ágúst sl.

Fyrir hönd systkina og annarra aðstandenda,
Auðunn Haraldsson



Ástkær móðir mín, unnusta, systir,
mággkona og frænka,
Kristín Aðalsteinsdóttir
fatahönnuður,
lést á Kaiser-sjúkrahúsinu í Los Angeles
25. júní sl. Útför hennar fer fram í
Árbæjarkirkju 5. september klukkan 13.
Blóm og kransar vinsamlegast afþakkaðir.

Aðalsteinn Dan Árnason
John Bergeson
Ragnar S. Aðalsteinsson
Eggert B. Aðalsteinsson
Svanlaug Aðalsteinsdóttir
Jónína Magnúsdóttir
Sigurjón Kristinsson
og systkinabörn.



Elsku eiginmaður minn, faðir okkar,
tengdafaðir, afi og langafi,
Einar Oddsson
læknir,

sem lést þann 24. ágúst á
krabbameinslækningadeild LSH,
verður jarðsönginn frá Neskirkju
fimmtudaginn 5. september klukkan 15.00.
Blóm og kransar vinsamlegast afþakkaðir en
þeim sem vilja minnst Einar er bent á Ljósið,
endurhæfingarmiðstöð fyrir krabbameinsgreinda.

Eva Østerby Christensen
Margrét Einarisdóttir
Snorri Einarsson
Magnús Guðmundsson
Hadda Fjóra Reykdal
barnabörn og langafabarn.

Mergættir, hlýja og virðing *Víð andlát ástvinar*



Álfheimum 35, 104 Reykjavík
Sími 553 5353 og 821 5353
www.usr.is
isleifur@usr.is
Þjónusta allan sólarhringinn

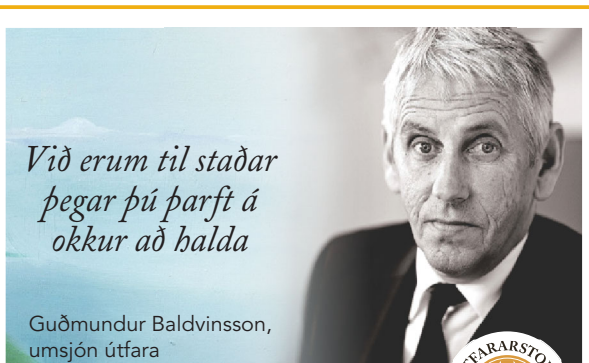

*Við erum til staðar
þegar þú þarft á
okkur að halda*

Guðmundur Baldvinsson,
umsjón útfara

Útfararþjónusta
& lögræðipjónusta

Við önnumst alla þætti undirbúnings og fram-
kvæmd útfara ásamt vinnu við dánarbússkiptin.
Við þjónum með virðingu og umhyggju að
leiðarljósi og af faglegum metnaði.

Með kærleik og virðingu

Útfararstofa Kirkjugarðanna

Vesturhlíð 2, Fossvogi | Sími 551 1266 | utfor.is



Elsku faðir okkar, tengdafaðir,
afi og langafi,
Hilmar Jón Arnbjörnsson
Kúld

lést að Landakoti þann 15. ágúst.
Útförin hefur farið fram í kyrrþey
að ósk hins látna.
Þökkum auðsýnda samúð og hlýhug.

Arinbjörn Kúld
Hallgrímur Kúld
Andrea Hilmarsdóttir
Sigríður Hafðis Benediktsdóttir
Anna Einarisdóttir
Sæunn Njalsdóttir
Einar Þór Einarsson
barnabörn og barnabarnabörn.



Ástkær eiginkona, móðir,
tengdamóðir, amma og langamma,
Einara Magnúsdóttir
Hörðukór 5,
Kópavogi,
áður búsett í Bandaríkjunum,

lést á líknardeild Landspítalans í Kópavogi
fimmtudaginn 29. ágúst 2019. Útförin fer fram frá
Fossvogskirkju föstudaginn 6. september 2019 kl. 15.

Einar Ásgeirsson
Ásgeir Einarsson Ásgeirsson
Valur Magnús Valtýsson
Patricia Ásgeirsson
Inga Dóra Jónsdóttir
barnabörn og barnabarnabörn.



Ástkær eiginmaður minn, faðir okkar,
tengdafaðir, afi og langafi,
Björn Jensson
Kirkjusandi 1,

lést á Hjúkrunarheimilinu Sóltúni,
þann 30. ágúst sl.
Jarðarförin verður auglýst síðar.

Elin Óladóttir
Guðrún S. Björnsdóttir
Arndís Björnsdóttir
Jens Gunnar Björnsson
Trausti Sigurðsson
Sigurður Einarsson
Kwan Björnsson
afabörn og langafabörn.



Ástkær eiginkona mín, móðir,
tengdamóðir og amma,
Kristin M. Óskarsdóttir
McGuinness

Jamestown, Tennessee,
lést á heimili sínu 22. ágúst 2019.
Bálför hefur farið fram.

Mark McGuinness
Marc Óskar Ames
Sasha Lee Ames
Xavier L. Ames
Seimeon James Ames
Jessica Lee Ames
Spencer Óskar Ames
Andrew Ingiber Ames
Ísabella Kristín Ames



Ástkær bróðir okkar og frændi,
Sigurður Ölver Ölversson
stýrimaður,

lést á sjúkrahúsinu í Neskaupstað
föstudaginn 30. ágúst.
Útför hans fer fram í Norðfjarðarkirkju
föstudaginn 6. september kl. 14.00.

Þórarinn Ölversson
Þóra Ölversdóttir
Lovisa Ölversdóttir
Jóna Sigríður Gunnarsdóttir
systkinabörn og fjölskyldur.



Ástkær eiginkona mín, móðir okkar,
tengdamóðir og amma,
Guðrún Ólafsdóttir
hjúkrunarfræðingur,
Eiðistorgi 15,
Seltjarnarnesi,

sem lést á Droplaugarstöðum
fimmtudaginn 22. ágúst, verður jarðsöngin frá
Frikirkjunni í Hafnarfirði í dag 3. september klukkan 13.
Blóm og kransar vinsamlegast afþakkaðir, en þeim sem
vilja minnst hennar er bent á Droplaugarstaði.

Kristján Ingvarsson
Ólafur Kristjánsson
Matthías Kristjánsson
Ásdís Kristjánsdóttir
Þórunn Sigurðardóttir
Ragnar Arelius Sveinsson
og barnabörn.



Þökkum auðsýnda samúð og hlýhug
við andlát og útför

Antons Geirs
Sumarliðasonar
Meiðastöðum, Garði.

Guðlaugur B. Sumarliðason
Sigrún Sigurgestsóttir
Sigurgestur, Tómas Vignir og fjölskyldur.



Ástkær stjúpsonur okkar,
bróðir og stjúpbróðir,
Eymundur Snatak
Matthiasson Kjeld

er látinn.
Útförin fer fram frá Frikirkjunni
í Reykjavík í dag kl. 15.00.

Þórir Bjarki Matthiasson
Halldór Blöndal
Pétur Blöndal
Ragnhildur Blöndal
Stella Blöndal
Marcella Iniguez
Matthías Kjeld
Alfred Jens Kjeld
Alexandra Kjeld

ÞETTA GERÐIST: 3. SEPTEMBER 1988

Brú yfir Ölfusárósa er opnuð formlega

Óseyrarbrú var formlega tekin í notkun þennan mánaðardag árið 1988. Mikill fjöldi fólks var samankominn við eystri brúarsporðinn til að fagna mannvirkinu og þeim samgöngubótum sem það fól í sér. Sem dæmi um þær má nefna að brúin stytta leiðina milli Þorlákshafnar og Eyrarbakka úr 45 kílómetrum í 15.

Samgöngur yfir ána á þessum stað höfðu legið niðri frá því ferjustaður var aflagður við Óseyrarnes um hundrað árum fyrr, með tilkomu Ölfusárbrúar við Selfoss.

Þorsteinn Pálsson, forsætisráðherra og fyrsti þingmaður Árnesinga, flutti ávarp og eftir opnunina bauð Matthías Á. Mathiesen samgönguráðherra viðstöddum í hof á Hótel Selfossi.



Öseyrarbrú var mikil samgöngubót. FRÉTTABLAÐIÐ/EYÞÓR ÁRNASON



PRÍÐJUDAGUR 3. SEPTEMBER 2019

Heilsa



Hjá Streituskólanum fæst viðtæk þekking hjá fjölfaglegu teymi og reynsla úr ýmsum fræðigreinum vinnuverndar og heilbrigðisfræða. FRÉTTABLAÐIÐ/VALLI

Fræðsla til forvarna í Streituskólanum

Streituskólinn var stofnaður árið 2001. Í upphafi var hann fyrst og fremst fyrir starfsmenn fyrirtækja sem vildu efla mannauð. Einkunnarorð Streituskólans eru „Fræðsla til forvarna“, svo að hver og einn geti eflst í starfi og leik. ➔

Forvarnir, sem reka Streituskólann, var eitt hið fyrsta af íslenskum fyrirtækjum til að öðlast viðurkenningu Vinnueftirlits ríkisins þegar ný reglugerð um hollustuhætti á vinnustöðum varð að lögum. Sú löggjöf var mikil nýjung. Þar var í fyrsta sinn fjallað um mikilvægi sálfélagslegs umhverfis.

Ólafur Þór Ævarsson geðlæknir er stofnandi og framkvæmdastjóri Forvarna. Hann hafði áður unnið að forvörnum innan heilbrigðiskerfisins og sá þar möguleika á geðheilsuförvörnum á sviði vinnuverndar. Í kjölfarið opnaði hann Streituskólann og hóf að bjóða fyrirtækjum nýja þjónustu á sviði sálfélagslegrar vinnuverndar.

Fræðsla í forvarnarskyni dregur úr sjúkdómahættu

Nokkur stór fyrirtæki, með fram-sækna stefnu í mannauðsmálum, komu þá fljótt í þjónustu Forvarna og Streituskólans. Það eru fyrirtækin Landsnet, Landsvirkjun, Sjóvá og Icelandair. Gott samstarf hefur haldist með mannauðsstjórum þessara fyrirtækja alla tíð síðan og mikil þróun orðið á samvinnunni.

Kenniorð Streituskólans eru „Fræðsla til forvarna“ og felst þjónustan í fræðslu um allt sem eflir samvinnu, samstarf, álagspól og eflingu einstaklingsins til að styrkja hann í að halda góðu jafnvægi á milli starfs og einkalífs, og að hver og einn eflist í starfi og leik.

Fræðslan er veitt í forvarna-

skyni og þjónar þeim tilgangi að koma í veg fyrir slæm samskipti, eða að gróðrarstía eineltis og ofbeldis myndist. Einnig er komið á framfæri ýmiss konar þekkingu úr heilbrigðisfræðum, til dæmis um eðli streitu, starfsemi heilans og um gagnreyndar aðferðir til að draga markvisst úr álagi. Komið hefur í ljós að þessi tegund forvarna bætir ekki aðeins vinnustaðameninguna heldur dregur hún úr sjúkdómahættu.

Tengt Streituskólanum hefur einnig verið boðið upp á streitusráðgjöf í einkaviðtölum við starfsmenn eða stjórnendur. Þeir ráðgjafar sem starfað hafa lengst hjá Forvörnum eru Ólafur Þór, Ragnheiður Guðfinna Guðnadóttir,

með M.S. í vinnustaðasálfræði, og Sveinbjörg Júlía Svavarsdóttir, með Ph.D. í félags- og fjölskylduráðgjöf. Þau þrjú eiga sameiginlegt að hafa mikla reynslu í þessari tegund ráðgjafar og hafa sótt þekkingu erlendis, þá sérstaklega til Streitustofnunarinnar í Gautaborg.

Streitumóttakan opin öllum

Einnig hefur verið boðið upp á námskeið, hópmeðferð, streitumælingar og átaksverkefni. Hópmeðferð hefur reynst afar vel í forvarnastarfinu en Sveinbjörg Júlía sér um þá starfsemi ásamt Guðrúnu Blöndal hjúkrunarfræðingi.

Það nýjasta í fyrirtækjapjón-

Framhald á síðu 2 ➔

Ertu svefnlaus?





Hér má sjá þverfaglegt teymi Streituskólans og Forvarna sem samanstendur af öflugum og reynslumiklu fagfólki af fjölbreyttum fræðasviðum. FRÉTTABLAÐIÐ/VALLI

ustunni eru heildstæðir þjónustusamningar sem gera fyrirtækjum kleift að skipuleggja mannauðsmál betur, með góðu aðgengi að ráðgjöf. Þessi tegund samninga er gerð að erlendra fyrirmynd sem aðlöguð hefur verið að íslenskum aðstæðum. Elin Guðmundsdóttir, með M.S. í mannauðsstjórnun, stýrir þessari fyrirtækjaráðgjöf. Hún er þjónustu- og rekstrarstjóri Forvarna og forstöðumaður mannauðsmála.

Undanfarin ár hefur verið vaxandi aðsókn einstaklinga sem leita ráða án milligöngu fyrirtækja. Því var Streitumóttakan opnuð þar sem allir eru velkomnir í svipaða þjónustu og lýst er hér að ofan. Elin Blöndal markþjálfari og Anna Jónsdóttir, M.S. í vinnu- og fyrirtækja-sálfræði, veita þessari starfsemi forystu en allir ráðgjafar Forvarna taka þátt í starfinu.

Nú í haust hefja tveir nýir og öflugir streituráðgjafar störf. Það eru Guðrún Katrín Jóhannsdóttir, með B.A. í félagsráðgjöf og M.A. í félagsfræði, og Aldís Arna Tryggvadóttir, B.Sc. í viðskiptafræði og markþjálfari. Þær munu taka þátt fræðslu og veita streituráðgjöf og markþjálfun.

Þverfagleg þekking dregur úr ofgreiningu

Streituskólinn á Akureyri hóf störf síðastliðið vor undir stjórn Helgu Hrannar Óladóttur, M.A. í mannauðsstjórnun og B.A. í uppeldis- og menntunarfræði. Með henni starfa Guðrún Arngrímsdóttir, M.A. diplóma í heilbrigðis- og uppeldisfræðum og jákvæðri sálfræði, og Hafdis Sif Hafþórsdóttir, hjúkrunarfræðingur. Góð samvinna er við Símei um námskeið og fræðslu á Norðurlandi og ýmis námskeið eru í boði. Fimmtudaginn 17. október verður haldinn Forvarna-dagur í Hofi á Akureyri. Á sama tíma verður Streitumóttakan á Læknastofum Akureyrar opnuð.

Ráðgjafar Forvarna hafa alla tíð starfað mikið á landsbyggðinni og í tæpa tvo áratugi hefur verið



Streituskólinn býður meðal annars upp á streituráðgjöf í einkaviðtölum.

mikil samvinna við félagsþjónustu og sveitastjórnir Fjarðabyggðar og Fljótshéraðs. Samvinnan við starfsfólk þar hefur verið einkar ánægjuleg og frjót til að efla þjónustu við fjarlægari byggðir landsins.

Það er nýjung að í fjölfaglegu teymi forvarna sé til staðar fjölbreytt og víðtæk þekking og reynsla úr ýmsum fræðigreinum vinnuverndar og heilbrigðisfræða. Með því að bjóða slíka þjónustu er auðveldara að aðlaga þjónustuna þörfum hvers einstaklings eða fyrirtækis fyrir sig. Einnig dregur þetta úr hættu á að verið sé að

sjúkdómsgera vandamálin um of. Forvarnastarfið verður markvissara og í boði fyrir en ella.

Öllum er velkommið að skrá sig á Fræðslunet Forvarna, stress.is, og fá þar upplýsingar um fræðslu og nýjungar sem í boði eru. Ný tegund af þjónustu er Forvarna-gáttin, en þar er möguleiki að leita aðstoðar, gera fyrirspurnir eða tilkynna grun um einelti eða kynbundið ofbeldi.

Frekari upplýsingar eru á stress.is og á Facebook-síðunum Streituskólinn eða Streitumóttakan.

Komið hefur í ljós að fræðsla og forvarnir bæta ekki aðeins vinnustaðamenn-inguna heldur dregur hún úr sjúkdómshættu.

Fræðslumolar Forvarna

Margir velta fyrir sér nýjum hugtökum varðandi áföll og álagstengda vanlíðan. Hér eru þessi helstu hugtök útskýrð í stuttu máli.

Streita

Með streitu er átt við sálíkamleg viðbrögð sem miðlað er með hormónum og taugakerfi. Streita hefur þann tilgang að koma okkur í gegnum daginn og þola þær aðstæður sem við mætum í starfi og leik. Allir þekkja streitueinkennin en þau köllum við þreytu. Þau hverfa við góða hvíld eða svefn. Hér er ráðið að beita skynsemi og gæta að hvíld og geðheilsu almennt.

Kulnun

Kulun er íslenska heitið á enska hugtakinu „burn-out“ eða sænska nafninu „utmattning“. Þetta er sálfræðileg lýsing á ástandi í kjölfar álags og oft notað í vinnuverndarfræðum. Einkennin eru svefntruflanir, skapbreytingar, kvíði og depurð. Oftast lagast einkennin við hvíld en þau hafa oft myndast vegna vitahringa þar sem skortur er á slökun og endurnæringu. Við alvarlegri formum kulnunar getur fólk þurft að taka sér fri frá vinnu í einhverjar vikur. Flestir þekkja kulnun og hafa lent í slíku einhvern tímum á ævinni þegar álag er með meira móti. Hér gildir sama ráð og við streitu, að gæta vel að hvíld og endurhleðslu. Markþjálfun, stuðningsmeðferð og streituráðgjöf ásamt forvarnafræðslu kemur hér að góðum notum.

Sjúkleg streita

Sjúkleg streita er íslenska nafnið á enska sjúkdómsheitinu „Exhaustion disorders“ sem er ný sjúkdómsgreining í alþjóðlega sjúkdómsflokkunarkerfinu ICD

(International Classification of Disorders). Algengustu sjúkdómseinkenni eru kvíði, depurð, einbeitingartruflanir, minnsturruflanir og mikil, truflandi þreyta. Margir hafa einnig líkamleg einkenni eins og þyngsl fyrir brjosti, verki, suð fyrir eyrum og fleira sem veldur bæði vanlíðan og ótta. Þeir sem þjást af sjúklegri streitu þola mjög illa áreiti og hávaða. Oft fylgir þessu skerðing á getu og margir verða frá vinnu til lengri tíma. Tíðni sjúklegar streitu hefur ekki verið nægilega mæld ennþá, en margt bendir til að hún fari vaxandi, sérstaklega hjá þeim sem starfa undir miklu álagi og eru mjög samviskusamir og duglegir. Þó er það svo að álagþættir eru ekki aðeins í vinnu heldur oft einnig í einkalífi. Meðferð við sjúklegri streitu er fyrst og fremst streituráðgjöf, fræðsla, greining álagspátta og stuðningsmeðferð. Hvíld og endurhleðsla er nauðsynleg. Í vissum tilvikum eru notuð lyf og þá helst til að bæta svefn, sefa kvíða og lækna depurð.

Áfallastreita

Áfallastreita er þýðing á ensku sjúkdómslýsingunni PTSD (Post Traumatic Stress Disorder). Þetta ástand myndast við alvarlegt áfall, kemur skyndilega í kjölfar þess og hefur annars konar sjúkdómsferil og einkenni en sjúkleg streita. Algengustu einkenni eru viðkvæmni, sterkur kvíði, endurupplifanir áfallsins og alvarlegar svefntruflanir. Meðferð er fyrst og fremst áfalla- og úrvinnslu-meðferð en þegar við á eru notuð geðlyf.

Áfallastreita og hluti þess sem nefnt er í dag sjúkleg streita var í talmálinu áður nefnt taugaáfall.

Hjá langflestum sem veikjast alvarlega eru horfur góðar en oft tekur langan tíma að jafna sig.

Bílar

ÞRIÐJUDAGUR 3. SEPTEMBER 2019



Enn eykst úrvalið af rafbílum

Með Opel Ampera-A er kominn enn einn góður kostur fyrir þá sem geta hugsað sér að skipta yfir í rafmagnsbíl. Þessi hefur drægni til að komast til Akureyrar og sannaðist það í síðustu viku. ➔6

ÖRUGGT START

MEÐ EXIDE RAFGEYMMUM

Endingargóðir og sterkbyggðir rafgeymar fyrir flestar gerðir bifreiða. Veldu þaulreynda vöru frá gæðaframleiðanda.

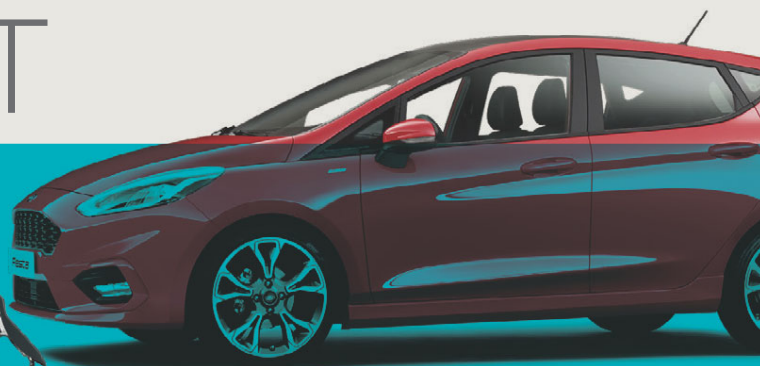

MAX1
BÍLAVAKTIN

EXIDE
TECHNOLOGIES

Hafið samband við sérfræðinga Olís í síma 515 1100 eða pontun@olis.is og fáið nánari upplýsingar.

olis



Lynk & Co 03 Cyan Concept tilraunabíllinn.

Lynk & Co á nú metið fyrir fjögurra dyra bíla á Nurburgring-brautinni

Keppnisið Volvo, Cyan Racing, mætti með Lynk & Co 03 Cyan Concept tilraunabíllinn á Nurburgring-brautina fyrir skemmstu og gerði sér lítið fyrir og setti nýtt brautarmet bæði fyrir framdriftsbíla og bíla með fjórum hurðum. Fyrri met fjögurra dyra bíla átti Jaguar XE SV Project 8 og var metið nú bætt um 3 sekúndur og stendur í 7:20,1 mínútu.

Lynk & Co bíllinn bætti líka met framhjóladriftsbíla sem Renault

Megané RS Trophy-R bíll átti og var það met nú bætt um heilar 25 sekúndur. Ökumaður Lynk & Co bílsins var Thed Björk og var hann með í höndunum 528 hestafla bíl svo nóg af afli var úr að spila. Bíllinn er 4,4 sekúndur í hundraðið og 10 sekúndur í 200 og hámarks hraði hans er 310 km á klukkustund. Meðalhraði bílsins á þýsku brautinni var 170,4 km/klst., svo ljóst má vera að þarna fer afar hraðskreiður og ökuhæfur bíll.



Í lok júlí var munurinn á hæsta og lægsta verði hérlendis 40 krónur á bensínlitra og 37,40 krónur á dísilíttra.

Dýrast á Íslandi

Noregur fylgir fast á eftir en þar er dísilolía þó nokkru ódýrari en litlu munar á bensínverðinu þar og hérlendis.

Samkvæmt samanburði á verðlagningu á bensíni og dísilolíu í 30 löndum njótum við Íslendingar þess vafasama heiðurs að vera þar á toppnum. Íslenskir neytendur borga hæsta verðið fyrir eldsneytið. Noregur kemur fast á hæla okkur. Þessi olíuframleiðsluþjóð, sem löngum hefur verið helsti birgji íslensku olíufélaganna, er þekkt fyrir hátt eldsneytisverð til neytenda.

Þessar upplýsingar koma fram frá systurfélagi FÍB í Bretlandi, Automobile Association (AA), og miðast við verðlagningu á eldsneyti í júlí. Verð eldsneytis var uppreiknað yfir í íslenskar krónur miðað við miðgengi Seðlabanka Íslands í lok júlí. Eldsneytisverðið hjá ÓB þann 25. júlí er notað í þessum samanburði.

Ódýrasta eldsneytið í Costco

Verðmunur á bensínlitra á milli Íslands og Noregs er ekki marktækur þar sem hann er aðeins rúm ein króna. Verðmunurinn er mun meiri á dísilolíunni, eða tæpar 11 krónur, miðað við næstdýrasta dísilítrann sem fæst einnig í Noregi. Í lok júlí var munurinn á hæsta og lægsta verði á höfuðborgar-

svæðinu 40 krónur á bensínlitra og 37,40 krónur á dísilíttra. Costco bauð ódýrasta eldsneytið en N1 og Olis voru með hæsta verðið. Verðmunurinn er mestur á höfuðborgarsvæðinu.

Verðið á tveimur stöðvum Atlantsolíu, tveimur stöðvum Orkunnar og þremur stöðvum ÓB sem bjóða ódýrasta verðið fyrir utan Costco var riflega 32 krónum undir algengasta verði á dælustöðvum þessara sömu félaga og um 37 krónum undir hæsta verðinu hjá N1. Margir viðskiptavinir eru með afslátt á litraverði á öðrum stöðvum en þessum sjö ódýrari. Verðmunurinn utan höfuðborgarsvæðisins er mestur í kringum 10 krónur á litra.

Skattar ráða mestu

Í Noregi getur verið verulegur verðmunur á milli stöðva. Oft er um að ræða staðbundna samkeppni og einnig getur verið talsverður verðmunur á sömu stöð eftir vikudegi eða tíma dags. Um og yfir 30 króna verðmunur á litra er eitthvað sem norskir neytendur þekkja vel.

Auðugri löndin eru oftast með herra eldsneytisverð en þar eru Bandaríkin undantekning. Skattar

Samkvæmt samanburði á verðlagningu á bensíni og dísilolíu í 30 löndum njótum við Íslendingar þess vafasama heiðurs að vera þar á toppnum.

á eldsneyti hafa mikið að segja varðandi verðlagningu enda eru nánast öll ríki að kaupa bensín og dísilolíu á sama verði á heimsmarkaði. Annað sem hefur áhrif á verð er stærð markaðar, samkeppni og fjarlægð frá birgjum.

Til viðmiðunar eru fastir skattar á hvern bensínlitra hér á landi 82,85 krónur og síðan leggst 24% virðisaukaskattur ofan á innkaupsverðið, skattana og álagninguna. Fastur skattur á dísilíttra er 74 krónur og 24% í virðisaukaskatt. Í Noregi eru fastir skattar á bensínlitra 88 krónur (umreiknað með gengi í lok júlí) og 70,65 krónur á dísilíttra. Virðisaukaskatturinn í Noregi er 25%.



Volkswagen kynnir nýtt lógó í Frankfurt og ID 3 rafbíllinn

Volkswagen ætlar að kynna nýtt lógó fyrirtækisins á komandi bilasýningu í Frankfurt, sem hefst 10. september. Nýja lógóið á að gefa til kynna yngra, tæknivæddara og framúrstefnulegra fyrirtæki en merki Volkswagen gerir í dag. Nýja lógóið hefur verið í þróun síðastliðin þrjú ár og vinnan við það á rætur sínar í þeim breytingum sem gerðar voru á Volkswagen-fyrirtækinu í kjölfar dísilvélasvinds þess árið 2015.

Frumkýna ID 3

Volkswagen ætlar aðeins ekki bara að frumsýna nýtt lógó fyrirtækisins í Frankfurt því að þar verður einnig frumsýndur hinn

nýi rafmagnsbíll ID 3, en hann er fyrsti bíll fyrirtækisins sem byggður er á nýja MEB-undirvagninum sem verður undir fjölmörgum rafmagnsbílum Volkswagen á næstu árum.

Fyrsti bíllinn sem kemur til með að bera nýtt lógó Volkswagen verður þó ný áttunda kynslóð Volkswagen Golf sem kynnir verður síðar á þessu ári og kemur svo á markað snemma á næsta ári. Nýja merki Volkswagen heldur stöfunum V og W innan hrings en verður í tvívíðara formi og stafirnir tveir munu ekki snertast eins og nú. Merkið VW verður hvítt á svörtum grunni, en á GTI-bílum Volkswagen verður það rautt á svörtum grunni.

Toyota og Suzuki dýpka samstarfið

Toyota og Suzuki hafa átt í samstarfi síðastliðin tvö ár en tóku enn frekara skref í þá átt með kaupum á hlutabréfum hvort í öðru fyrir skömmu. Toyota keypti 5% hlutabréfa í Suzuki fyrir um 110 milljarða króna og Suzuki keypti að sama skapi hlutabréf í Toyota fyrir um helmingi lægri upphæð.

Samstarf Toyota og Suzuki lýtur að sameiginlegri þróun rafmagnsbíla, sjálfakandi tækni og til að uppfylla þörf almennings fyrir svokallaða „on-demand“ skutlbíla sem koma fólk frá A til B. Toyota á einnig í samstarfi við Mazda og

Subaru og á hluti í báðum þeim fyrirtækjum. Eins og hinn nýlega látni fyrirverandi forstjóri Fiat Chrysler, Sergio Marchionne, þreyttist ekki á að segja, þá eru of margir bílaframleiðendur að gera algjörlega sömu hlutina og því rétt að bindast böndum og minnka með því kostnað við þróun nýrrar tækni. Það er einmitt það sem Toyota og Suzuki eru að gera nú.

Aukið samstarf

Hlutabréf í Suzuki hafa lækkað um 27% á þessu ári eftir að helsti markaður Suzuki fyrir bíla, Indland, kólnaði verulega, en þar

hefur orðið 15% samdráttur í sölu bíla í ár. Samstarf Toyota og Suzuki nú, sem og með Mazda og Subaru, er alls ekki einsdæmi um nýlegt samstarf bílaframleiðenda. Volkswagen og Ford hafa undirritað slíkt samstarf og General Motors og Honda einnig. Þá er samstarf og krossseignarhald Renault, Nissan og Mitsubishi líka þekkt.

Samstarf Toyota með Suzuki tryggir Toyota einnig auðveldari innkomu á bilamarkaðinn á Indlandi sem er á góðri leið til að skáka Japan sem þriðja stærsta bilamarkaði heims.



Toyota og Suzuki hafa átt í samstarfi síðastliðin 2 ár og framhald verður á.



TOYOTA

ALWAYS A
BETTER WAY

NÝ COROLLA

LIFÐU DRAUMINN



50% RAFDRIFIN*

Verð frá: 4.150.000 kr.



Kórónan á veginum

Corolla er drottningin yfir Íslandi og státar nú af þremur nýjum eðalsteinum í krúnu sinni. Mátuðu þig við kraftmiklar Hybrid útfærslur og sjáðu hver þeirra tekur sig best út með þig við stjórnvölinn. Lifðu drauminn.

2 ára þjónustupakki fylgir með nýjum Corolla, viðskiptavinum að kostnaðarlausu.

Allir nýir Toyota Hybrid bílar eru núna sporlausir í samstarfi við Kolvið.

Nú er 7 ára ábyrgð á öllum nýjum Toyota bifreiðum.



UMHVERFISVERÐLAUN ATVINNULÍFSINS
UMHVERFISFYRIRTÆKI ÁRSINS



Toyota Kaupúni
Kaupúni 6

Toyota Akureyri
Baldursnesi 1

Toyota Reykjanesbæ
Njarðarbraut 19

Toyota Selfossi
Fossnesi 14



*Samkvæmt opinberum mælingum DRIVECO, CARE og ENEA á aksturstíma Hybrid bíla í blönduðum akstri, án aðkomu bensínvélar. Sjá nánar á www.toyota.is.

Bíllinn í þessari auglýsingu endurspeglar ekki endilega það verð og þann búnað sem tilgreindur er. Fyrirvari við 7 ára ábyrgð: Ökutækinu skal viðhaldið samkvæmt vörulýsingu og leiðbeiningum framleiðandans og ber eigandi kostnaðinn við slíkt viðhald. Sé það ekki gert getur það valdið ógildingu ábyrgðar varðandi hluti sem þarfnast viðhalds. Gildir eingöngu um bíla sem fluttir eru inn af Toyota á Íslandi ehf. Birt með fyrirvara um villur.

Minnkandi sala jepplinga

Þeir þóttu spennandi í upphafi og kaupendur kærðu sig kollótta þó svo þeir væru ekki með merki lúxusbílaframleiðendanna á húddinu. En svo áttu orðið allir slíka bíla og sérstaðan hvarf.

Á síðustu árum hefur mjög fjölgað í flóru jepplinga og jeppa frá bílaframleiðendum sem ekki teljast til lúxusbílaframleiðenda. Sala þeirra hefur verið góð á undanförunum misserum en hefur nú að síðustu minnkað umtalsvert og á fyrsta fjórðungi ársins hefur sala þeirra minnkað um 18,9%. Hver skyldi ástæðan vera fyrir því? Að mati bílablaðamanna hjá Autocar í Bretlandi er ástæðunnar helst að leita til þess að þegar fyrstu jepplingarnir og jepparnir frá framleiðendum ódýrari bíla komu á markaðinn þóttu þeir spennandi og óvenjulegir. Átti það við bíla eins og Hyundai Santa Fe, Kia Sorento, Ford Edge og Skoda Kodiaq, sem dæmi.

Allir áttu eins bíla

Svo fylltust vegirnir af þessum bílum og enginn hafði sérstöðu lengur með eignarhaldi á þeim. Kaupendum þeirra stóð á sama í upphafi þótt þeir væru ekki með merki lúxusbílaframleiðendanna á húddinu, þeir voru samt spennandi. Það breyttist og þegar eigendur þeirra sáu að í bilastæði nágrannans stóð einmitt sams konar bill kom upp þráin fyrir



Hyundai Santa Fe er gott dæmi um ódýrari gerðir jeppa og jepplinga sem selst nú minna af en áður.

jeppa eða jepplinga lúxusbílaframleiðendanna. Það er einmitt ástæðan fyrir því að þeim gengur vel að selja slíka bíla um þessar mundir. Það er sama ástæðan og fyrir því að þeim fór að ganga vel á síðustu 30 árum að selja fólksbíla.

Bættur efnahagur fólks hafði að sjálfsögðu líka mikið að segja.

Lúxusbílaframleiðendurnir

Ef til vill eru stærstu sigurvegararnir í þessum söluslag öllum lúxusbílaframleiðendurnir

sem hófu sína vegferð á jeppa- og jepplingamarkaðnum á toppi hans hvað stærð varðar. Til dæmis kom BMW fyrst á markað með X5 jeppann og Volvo með XC90 jeppann en fíkrúðu sig svo allt niður að BMW X1 jepplingnum og

” Að mati bílablaðamanna hjá Autocar í Bretlandi er ástæðunnar helst að leita til þess að þegar fyrstu jepplingarnir og jepparnir frá framleiðendum ódýrari bíla komu á markaðinn þóttu þeir spennandi og óvenjulegir.

Volvo með XC40 bíl af sams konar stærð. Kaupendur með kaupgetu kringum 5-6 milljónirnar kunnu vel við hugmyndina um að geta keypt sér lúxusjeppling á slíku verði, en voru þó með augastað á enn stærri og dýrari bílum frá sömu framleiðendum. Það hefur viðhaldið góðri sölu á undanförunum hjá lúxusbílaframleiðendum á jepplingum og jeppum. Þar er enn vöxtur en eins og áður sagði talsverður samdráttur hjá framleiðendum ódýrari jeppa og jepplinga.

Lægra lántökugjald við kaup á vistvænum bílum

Viðskiptavinir Landsbankans greiða ekkert lántökugjald við fjármögnun rafbíla og fá 50% afslátt af lántökugjaldi við fjármögnun bíla sem skilgreindir eru sem vistvænir.



Landsbankinn

landsbankinn.is

410 4000



VOTTADIR HÁGÆÐA

VARAHLUTIR

SÍÐAN 1962



VARAHLUTIR OG BÍLAVÖRUR Í HÆSTA GÆÐAFLOKKI

Rekstrar-
vörur



Garða- og
tómstundakerrur
frá:
149.900 kr.



Bón og
hreinsivörur



7 verslanir um land allt

Bilanaust

Á FULLRI FERÐ

Sími 535 9000

Skoðaðu vöruúrvalið á www.bilanaust.is

STÓRVERSLUN
DVERGSHÖFÐA 2
110 Reykjavík
S. 535 9000

Vatnagörðum 12
104 Reykjavík
S. 535 9000

Dalshrauni 17
220 Hafnarfirði
S. 555 4800

Hafnargötu 52
230 Reykjanesbæ
S. 421 7510

Hrísmýri 7
800 Selfossi
S. 482 4200

Furuvöllum 15
600 Akureyri
S. 535 9085

Sólvangi 5
700 Egilsstöðum
S. 471 1244

www.bilanaust.is

KOSTIR OG GALLAR

OPEL AMPERA-E

- RAFMAGNSMÓTORAR
- 204 HESTÖFL
- FRAMHJÓLADRIF

Drægni: 423 km
Eyðsla: 16,9 kWh/100 km
Mengun: 0 g/km CO₂
Hröðun: 7,3 sek. í 100 km hraða
Hámarkshraði: 150 km/klst.
Verð frá: 4.990.000 kr.
Umboð: Bílabúð Benna



- Aksturseinleikar
- Afl
- Drægni
- Innanrými



- Fremur lítið skott

Flott viðbót í rafbílaflórana

Opel Ampera-E er rafmagnsbíll sem kemst til Akureyrar á einni hleðslu. Hann er frábær akstursbíll með mikið innanrými þar sem ökumaður situr hátt og hefur gott útsýni. Svo er verðið fínt.

Reynsluakstur

Finnur Thorlacius
 finnurth@frettabladid.is



H elstu áhyggjur þeirra sem hugleidda kaup á rafmagnsbíll eru oftast nær af drægni þeirra og vissulega gera margir þá kröfu að slíkur bíll komist lengra en snattið í borgarumferðinni. Svo virðist sem mælistikan héraendis sé af mörgum sett við það að þeir komist til Akureyrar. Hér er sannarlega kominn einn slíkur. Það var prófað fyrir stuttu og komust þeir Ómar Ragnarsson og Siggi Hlöðungur og gott betur hvor á sínum bílnum.

Það á reyndar við marga þá rafmagnsbíla sem í boði eru nú að vera með uppgefna drægni um og yfir 400 kílómetra, en 383 kílómetrar eru til Akureyrar. Nú er Opel Ampera-E loks kominn til landsins og bætist við nokkra flóru rafmagnsbíla, en Opel Ampera-E hefur víða annars staðar í heiminum verið í boði frá árinu 2017. Opel Ampera-E er systurbíll Chevrolet Bolt og er það arfleifð frá eignarhaldi General Motors á Opel, en Opel hefur verið

í eigu hins franska PSA Group frá ágúst 2017.

Magnaður akstursbíll

Sá sem þetta skrifar hefur aldrei orðið fyrir vonbrigðum við prófun á neinum rafmagnsbíll hingað til og það sama átti svo sannarlega við í prófunum á Opel Ampera-E. Þar fer aldeilis frábær akstursbíll sem hrikalega gaman er að aka. Hann er svo aflmikill að þegar vel er á honum tekið spólar hann hvar og hvenær sem er og hendist eins og vindurinn fyrir hornin. Ökumaður verður hreinlega hissa á því að uppgefin hestöfl eru ekki fleiri en 204.

Þegar þessir kostir hans komu í ljós var valinn skemmtilegur lítill aksturshringur þar sem allir hans bestu eiginleikar birtust og þá var eins og um frábæran sportbíl væri að ræða. Það hefði reyndar þurft mjög góðan sportbíl til að geta elt hann þennan á þessum hring, svo hratt var hægt að fara á honum.

Hann lá alveg eins og klessa við ofsaaksturinn og á meðan vældi í dekkjunum, en lágur þyngdarpunktur bílsins tryggir honum mögnuð akstursgæði. Enda eru rafhlöður hans neðst í bílnum.



Opel Ampera-E er skráður fyrir 423 km drægni og hann fer létt með að komast til Akureyrar.



Mikla og flotta upplýsingagjöf er að finna á þessum tveimur skjáum.



Ansi vel pakkað undir húddinu á bílnum, en þar er að finna rifandi afl sem gleður ökumann.



Einn afar fárra ókosta er að finna í fremur litlu skottrými bílsins.



Ampera-E er harla ólíkur hinum mun lágreistari forvera sínum af fyrstu kynslóð bílsins.



Fjöldrunin er líka frábær og étur ójöfnur upp með góðri lyst. Svo er náttúrulega einn aðalkostur rafmagnsbíla úpptalinn, en það er hversu hljóðlátur aksturinn er.

Réttu línudans stærðar rafhlöðu og bíls í Ampera

Ástædan fyrir því að Opel Ampera-E hefur ekki fengist hér á landi fyrr en nú er sú að Opel hefur ekki haft undan í framleiðslunni, svo vinsæll hefur hann verið. Það urðu þó straumhvörf nú á vordögum þegar stjórnendur Opel komu til fundar við Bílabúð Benna og kynntu sér starfsemi Orku náttúrunnar og sannfærðust þá um að Ísland væri kjörinn markaður fyrir rafmagnsbíla. Þá voru gerðar ráðstafanir til að flýta afgreiðslu á bílnum góða til landsins.

Opel Ampera-E er með 60 kWh rafhlöðum og uppgefna 423 km drægni. Svo mikil drægni næst þar sem bíllinn er ekki nema 1.691 kíló, en margir af þeim rafmagnsjepnum sem bjóðast héraendis í dag eru með mun stærri rafhlöðum en þar sem þeir eru miklu þyngri bílar eru þeir með örlítið minni drægni. Því má alltaf velta

Sá sem þetta skrifar hefur aldrei orðið fyrir vonbrigðum við prófun á neinum rafmagnsbíll hingað til og það sama átti svo sannarlega við í prófunum á Opel Ampera-E.

fyrir sér hvaða stærð rafhlaða hentar best í hvaða gerð bíla. Líklega er með Opel Ampera-E komin einkar gáfuleg útfærsla á þessum línudansi.

Góður iverustaður en lítið skott í stuttum bílnum

Hverjum finnst ávallt sitt hvað ytra útlit bíla varðar, en flestir munu líklega hallast að því að hér fari nokkuð snoppufriður bíll. Hann er fremur hár til þaksins og fyrir vikið er höfuðrými alls staðar

gott. Bíllinn er þó frekar stuttur og kemur það niður á farangursrýminu, en með því að leggja aftursætin niður er það þó 1.274 lítrar en 381 án þess. Eftirtektarvert er að sjá gott fótarmíð aftur í og í aftursætunum ætti að fara mjög vel um farþega í hvaða stærð sem er.

Einn af stóru kostunum við Ampera-E er hve auðvelt er að setjast upp í hann, sætin eru í fullkominni hæð og Opel hefur tekist að hafa enga hindrun fyrir fætur við innstig. Leit er að því betra. Innrétting bílsins er lagleg og efnisvalið flott, en hafa verður í huga að dýrasta útfærsla hennar var í reynsluakstur bílnum.

Upplýsingagjöfin á skjánum fyrir miðju og bakvið stýrið er svo kapituli út af fyrir sig, en þar má fylgjast með hversu vel ökumaður stendur sig, allt um rafmagnsbúskap bílsins og endalaust annað. Verð Ampera-E er frá 4.990.000 kr. og í dýrustu útfærslu 5.590.000 kr. Það verður að teljast gott verð fyrir mikinn bíl sem ódýrt er síðan að reka. Með Opel Ampera-E er komin aldeilis frábær viðbót í rafbílaflórana hér á landi.



Langbakar með hallandi þaki eru gjarnan nefndir „Shooting Brake“.

VW Arteon Shooting Brake á leiðinni

Orðrómur um að Volkswagen hyggist smíða Shooting Brake bíl byggðan á stóra Arteon-fólksbílnum hefur verið uppi allt frá því seint á árinu 2016. Nú virðist sem raddir frá höfuðstöðvum Volkswagen staðfesti loksins tilkomu hans. Hann verður smíðaður í verksmíðu VW í Emden í Þýskalandi. Þar sem Volkswagen hefur ákveðið að flytja framleiðslu Passat-bílsins frá Emden til verksmíðu Skoda í Tékklandi hefur myndast pláss til framleiðslu Arteon Shooting Brake bíls í Emden.

Þegar talað er um Shooting Brake bíla er átt við langbaka með hallandi afturenda og hafa slíkir bílar mjög átt upp á pallborðið undanfarið og þykja laglegir. Líklegt er að í nýjum Arteon Shooting Brake verði ný 6 strokka vél með forþjöppu í bílnum, en hún er víst talsvert öflugri en 276 hestafla og fjöggurra strokka vél sem er nú sú öflugasta í Arteon. Því gæti þessi nýi bíll orðið eins konar flaggskip fólksbílaflota Volkswagen.

Geggjað Porsche Roadshow

Annað árið í röð efndi Bílabúð Benna til Porsche Roadshow á Kvartmílubrautinni. Gullið tækifæri til að kynna aksturshæfni sex ólíkra Porsche-bíla.

Bílabúð Benna efndi til svokallaðs Porsche Roadshow á Íslandi fyrir skömmu og voru af því tilefni sex magnaðir Porsche-bílar fluttir til landsins og gafst áhugasömum tækifæri á að aka þeim á Kvartmílubrautinni. Bílabúð Benna hefur efnt til Porsche Roadshow margsinis og það yfirleitt á tveggja ára fresti. Síðast var það í fyrra og því kom á óvart að það yrði aftur í boði í ár en að sögn Benedikts Eyjólfssonar forstjóra var eiginlega ekki annað hægt vegna tilkomu nýrrar kynslóðar 911 bílsins.

Af bílunum 6 voru tveir 911 bílar, báðir af öflugri S-gerðinni, annar þeirra fjórhjóladrifinn og hinn afturhjóladrifinn. Tveir 718 bílar voru einnig til taks, annar Boxster GTS og hinn Cayman T. Enn fremur komu Porsche Macan S og Cayenne Turbo bílar líka að þessu sinni. Mikil upplifun er að aka öllum þessum bílum og var greinarritari einn þeirra heppnu sem fengu að prófa bílana.

Ökukennari frá Finnlandi

Ávallt er reyndur ökumaður/kennari með í för á vegum Porsche og eins og svo oft áður var hann frá Finnlandi, en þaðan kemur margur frábær ökumaðurinn. Hlutverk hans var að kenna íslenskum öikumönnum að aka þessum bílum á sem bestan og öruggastan máta og í viðtali við hann hrósaði hann íslenskum öikumönnum sem tóku þátt að þessu sinni og reyndust þeir bæði námsfúsir og betri ökumenn en hann átti von á.

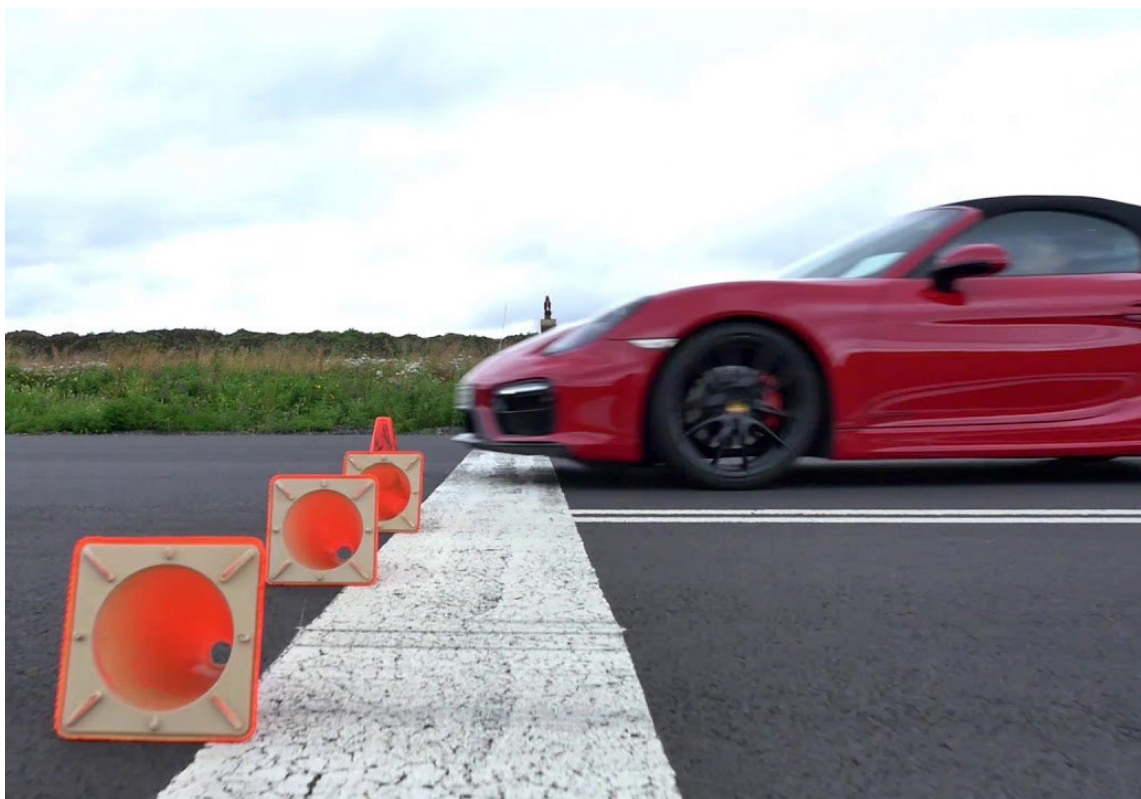

Að kynna akstursgetu þessara Porsche-bíla gerir svona Porsche Roadshow að degi sem enginn gleymir.

» Ávallt er reyndur ökumaður/kennari með í för á vegum Porsche og eins og svo oft áður var hann frá Finnlandi.

Kvartmílubrautin er orðin einkar skemmtileg akstursbraut eftir miklar viðbætur á síðustu árum, hana má orðið aka í mistörum lykkjum og hringjum og verður hún að teljast mjög heppileg fyrir svona viðburð. Á brautinni var mögulegt að koma öflugustu bílunum á yfir 200 km hraða, eitthvað sem ökumenn hafa

ekki prófað áður og er ólöglegt nema á akstursbrautum eins og Kvartmílubrautinni.

Slík upplifun, sem og að fá að kynna akstursgetu þessara Porsche-bíla og gríðarlegu afli þeirra gerir svona Porsche Roadshow að degi sem enginn þátttakandi mun gleyma svo lengi sem hann lifir.



Höfum stóraukið úrval bremsuvarahluta fyrir vagna, rútu- og vörubifreiðar

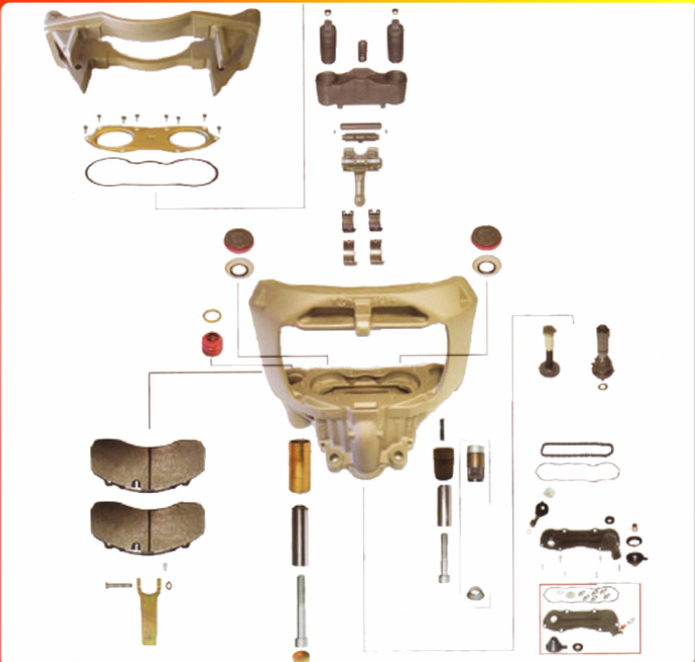
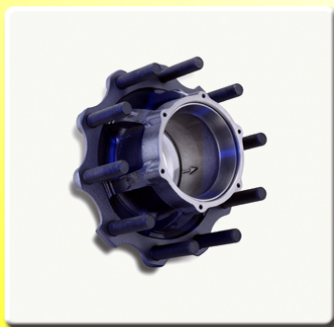
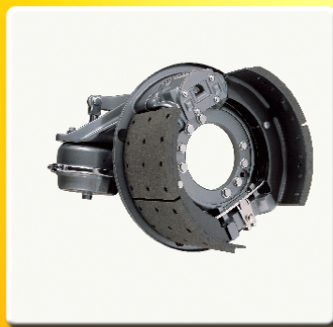

et EHF. VERSLUN

Klettagörðum 11 • 104 Reykjavík
S: 5682130 • Fax: 5680844 • www.et.is

Fjórða kynslóð Audi RS6 er 592 hestöfl

Audi kynnti nýverið fjórða kynslóð sprettharðasta station-bíl heims og er hinn nýi Audi RS6 áfram sami úlfurinn í sauðargærinni. Hann er nú vopnaður einum 592 hestöflum og hefur grætt 39 hestöfl á milli kynslóða. Þökk sé stærri og háþrýstari forþjöppu en V8 vélina í bílnum er áfram 4,0 lítra. Audi RS6 er nú eina útfærslan í A6/A7 fjölskyldunni sem er með V8 bensínvél, en S6 og S7 eru báðir búnir að fá V6 dísilvél með forþjöppum.

Með öll þessi hestöfl tiltæk er Audi RS6 aðeins 3,6 sekúndur í

hundraðið, 0,3 sekúndum sneggrí en forverinn. Það er alls ekki slæmt fyrir langbak sem ætlaður er til að flytja mikið af farþegum og farangri og hvað þá fyrir bíl sem vegur 2,1 tonn.

V8 vélina í bílnum slekkur á 4 strokkum sínum undir litlu álagi og sparar með því mikið eldsneyti, en þessi tækni var reyndar líka í 3. kynslóð bílsins öflugra. Nýjung er þó fölginn í 48 volta „mild-hybrid“ kerfinu sem finna má orðið í svo mörgum bílum Volkswagen Group um þessar mundir og er það enn til að minnka eyðsluna. Hann ætti



Audi RS6 er sannkallaður úlfur í sauðargæru fjölskyldulangbaks.

því að verða bara nokkuð sparneytinn, uns ökumaður ákveður að nýta sér öll hestöflin.

Audi RS6 er á loftpúðaþjöðrum og getur hún hert fjöðrun bílsins um 50%, nokkru meira en áður. Eins og með hvern annan notaðrjúgan langbakinn má fá krök aftan á RS6. Quattro fjórhjóladrif bílsins er stillt að jafnaði til að senda 60% aflsins í framhjólina og 40% í afturhjólina, en getur þó undir álagi sent allt að 70% í framhjólina og 85% í afturhjólina. Billinn er auk þess fjórhjólástýrður og það fyrsta sinni í tilfalli RS6.



Lexmoto mótórhjól.

Skarkali með Lexmoto mótórhjól

Vefverslunin Skarkali.is, sem hefur hingað til sérhæft sig í sölu á Spada-mótórhjólafatnaði, fékk nýverið umboð fyrir sölu á Lexmoto-mótórhjólum á Íslandi. Lexmoto-mótórhjólina eru framleidd í Kína fyrir breska fyrirtækið Llexiter Ltd. Fyrirtækið hefur selt kínversk mótórhjól frá árinu 1997, og því eignast trausta tengiliði hjá kínverskum mótórhjólaframleiðendum. Árið 2009 ákvað Llexiter Ltd. að nýta þessi sambönd og láta framleiða fyrir sig mótórhjól undir eigin nafni. Lexmoto hafa verið með söluhæstu hjólum í Bretlandi undanfarin ár, enda búin að geta sér gott orð fyrir áreiðanleika og lagt verð. Einnig hefur Lexmoto unnið til verðlauna í Bretlandi og þar á meðal tvö ár í röð Motorcycle franchise of the year, 2018 og 2019.

Yfirbygging í lágmarki

Lexmoto-hjólina hafa flest 125cc rúmtak og eru A1 ökuþrófsskyld, sem er ódýrasta bifhjólafatnaðið og hægt að eignast frá 17 ára aldri. Þrátt fyrir lítið rúmtak eru þau spræk af stað og geta náð 100-110 km hraða. Þau henta því vel á öllum vegum landsins þar sem einungis er 90 km hámarks hraði á Íslandi. Einnig verða fáanlegar nokkrar 50cc skutlur og skellinöðrur á hagstæðu verði. Öll hjólin koma með tveggja ára ábyrgð. Vefverslunin var opnuð í janúar síðastliðnum en fram til þessa hefur Skarkali selt Spada mótórhjólafatnað. Markmið Skarkala er að halda yfirbyggingu í algjöru lágmarki. Þannig getur verslunin boðið vörur á sérlega hagstæðu verði.

Trump gagnrýnir Ford fyrir umhverfisvernd

Ford ætlar að taka þátt í strangari markmiðasetningu í Kaliforníu um eyðslu og mengun bíla í trássi við Trump, en hann vill frysta öll slík markmið.

Það er ekki að spyrja að Donald Trump þegar kemur að umhverfismálum en honum virðist ekki mikið í mun að taka þátt í umhverfisvernd með öðrum leiðtogum heims. Nýjasta útspil hans er að gagnrýna Ford, sem er bandarískt fyrirtæki, fyrir að taka þátt í markmiðasetningu um minni losun útblásturs í Kaliforníu ásamt þremur öðrum bílaframleiðendum.

Í gagnrýni Trumps á Ford kom fram að honum þykir alveg galið að taka þátt í markmiðasetningu sem þvingar bílaframleiðendurna til að framleiða bíla sem eru 3.000 dollurum dýrari en þeir annars þyrftu að vera „bara til að þeir mengi minna“. Trump bætti við að Henry Ford myndi líklega snúa sér við í grófinni yfir þessum ákvörðunum forsvarsmanna Ford nú.

Auk þess myndu þessir bílar virka ver og vera ekki eins öruggir, hvernig sem hann fær það út. „Algerlega galið,“ eins og Trump orðaði það. Trump bætti því við að kröfur Kaliforníu myndu á endanum gera bílaframleiðendurna gjaldþrota með þessu áframhaldi.

Markmiðið 5,6 lítrar 2026

Þeir bílaframleiðendur sem tekið hafa þátt í þessari markmiðasetningu í Kaliforníu auk Ford, eru Volkswagen Group, Honda og BMW og horfir markmiðasetningin til ársins 2026, en þá eiga bílar þeirra að meðaltali að eyða ekki meira en 5,6 lítrum á hverja eigna 100 kílómetra. Trump vill frysta alla markmiðasetningu í þessa áttina og halda sig við mun lágstemmdara núverandi mark-



Umferðarteppa í Bandaríkjunum. FRÉTTABLAÐIÐ/STEFÁN

„Í gagnrýni Trumps á Ford kom fram að honum þykir alveg galið að taka þátt í markmiðasetningu sem þvingar bílaframleiðendurna til að framleiða bíla sem eru 3.000 dollurum dýrari.“

mið um 7,2 lítra eyðslu til frá 2021 til 2026. Trump er greinilega fyrir eyðsluháka og kærir sig kollóttan um mengun þeirra.

Ráðamenn í Kaliforníu hafa í engu farið að skoðunum Trumps og setja einhliða reglur í ríkinu um mun strangari eyðslumarkmið en gilda í öðrum ríkjum landsins.

Stolt af að leiða markmiðin

Ford segir að fyrirtækið sem er stærsti bílaframleiðandi Bandaríkjanna sé stolt af því að leiða

markmiðasetningu um minnkandi eyðslu og mengun og muni feta þá braut til að stuðla að betri heimi. Trump vill hins vegar reyna að fella úr gildi lög sem sett voru á Obama-tímanum og kveða á um strangari eyðslumarkmið.

Demókratar í Bandaríkjunum hafa hins vegar þrýst á GM, Fiat Chrysler og tólf aðra erlenda bílaframleiðendur að mótmæla áætlanum Trumps og taka þátt í strangari markmiðasetningu og að taka þátt í þeim í Kaliforníu.

Hagnaður bílaframleiðenda hefur minnkað

Fyrri helmingur ársins hefur verið bílaframleiðendum fremur erfiður og hagnaður þeirra flestra hefur minnkað á milli ára. Ástæðnanna er helst að leita í minnkandi sölu, ekki síst í Kína, en líka víðast hvar annars staðar, Brexit og dísilvélasvindli margra þeirra og sekta vegna þess.

Þegar sjö stórir bílaframleiðendur eru skoðaðir, það er BMW, Fiat Chrysler, Ford, Nissan, PSA,

Mercedes Benz og Jaguar Land Rover, kemur í ljós að fimm þeirra skilðu hagnaði en sex þeirra upplifðu minnkandi hagnað og þrjú þeirra umtalsvert mikið.

Hjá BMW minnkaði hagnaðurinn um 28,4% þrátt fyrir 1,5% aukna sölu. Öfugt var farið með PSA Peugeot Citroën, en þar jókst hagnaðurinn um 10,6% þrátt fyrir 12,8% minnkandi sölu. Það sama átti við hjá Fiat Chrysler en þar jókst hagnaðurinn um 14%

en salan minnkaði um 11%. Hjá Jaguar Land Rover jókst tapið hins vegar frá fyrra ári um 49% og salan minnkaði um 11,6%. Hjá Nissan minnkaði hagnaðurinn um heil 98% og salan um 6%. Hjá Mercedes Benz snérist hagnaðurinn í tap og var minnkunin því 135% og salan féll um 3%.

Forvitnilegar tölur komu svo frá Ford þar sem hagnaður minnkaði um 99,9% þrátt fyrir að salan ykist um 9%.



Hagnaður BMW minnkaði um 28,4% þrátt fyrir 1,5% aukna sölu.



SMARTBÍLAR

546 0088 | Bíldshöfði 20 | www.smartbilar.is

Við hliðina á Húsgagnahöllinni og Krónunni



2019 Nissan Leaf

40 KWH bílar á leið til landsins
Afhendingartími 2-9 vikur
Verð frá 3.350.000

NÝR

**Komið í dag og reynsluakið
nýjum Nissan Leaf**

Afhendingartími á nýjum Volvo er 5-6 mánuðir

Kíktu við eða hringdu í okkur og hannaðu þinn Volvo eins og þú villt fá hann frá verksmiðju á miklu lægra verði.



2020 Volvo XC40

Plug-IN Hybrid
Verð frá 4.990.000



2020 Volvo XC60

Plug-IN Hybrid
Verð frá 7.390.000



2020 Volvo XC90

PLUG-IN Hybrid Nýtt
Facelift Verð frá 8.490.000



2020 Volvo V60

Plug-IN Hybrid
Verð frá 5.990.000



2020 MMC Outlander

Afhendingartími 4-7 vikur
Verð 4.690.000



2019 MMC Outlander

Leður Ekinn 2þkm Afhendingartími 4-7 vikur
Verð 4.880.000



2019 Mitsubishi

Outlander plug-in Hybrid
Verð frá 3.990.000



2019 Kia Niro Electric

64 kwh drægni 400-450 km
Verð 4.990.000



2018 Chrysler

Pacifica Hybrid
leðursæti ekinn 29 þ.km
Verð 5.395.000



2016 BMW X5

xDrive40e
ekinn 99 þ.km
Verð 5.195.000



2016 BMW X5 4X4

Plug-IN Hybrid
ekinn 68 þ.km
Verð 5.495.000



2016 Volvo XC90 AWD

T8 Inscription
ekinn 92 þ.km
Verð 6.195.000



2018 BMW 530

PLUG-IN Hybrid
ekinn 33 þ.km
Verð 5.790.000



2016 Volvo XC90

ekinn 79 þ.km
Verð 5.750.000



2019 Subaru Crosstrek

Plug-in Hybrid
Verð 5.390.000



2017 Ford Mondeo

Plug-in Hybrid Titanium
afhendingartími 5-9 vikur
Verð frá 2.690.000

KOSTIR OG GALLAR

VOLKSWAGEN
T-CROSS

- 1,0 LÍTRA BENSÍNVÉL
- 95 HESTÖFL
- FRAMHJÓLADRIF

Eyðsla: 4,9 l/100 km í bl. akstri
Mengun: 112 g/km CO₂
Hröðun: 11,0 sek. í 100 km hraða
Hámarkshraði: 180 km/klst.
Verð frá: 2.990.000 kr.
Umboð: Hekla



- Útlit
- Stórt innanrými
- Notagildi
- Búnaður



- Of mikil eyðsla
- Takmarkað vélarúrfall

T-Cross er háfættur Polo

Nýjasti jepplingurinn í stórra jepplingaflóru Volkswagen er T-Cross en hann er smíðaður á sama undirvagni og smábíllinn Polo. Innanrými bílsins er þó sýnu stærra, enda er bíllinn lengri.

Reynsluakstur

Finnur
Thorlacius
finnurth@frettabladid.is



Minnsti jepplingur Volkswagen er T-Cross og er hann í raun háfættur Volkswagen Polo, en þó 54 mm lengri, 138 mm hærra og ökumaður situr 100 mm hærra í bílnum en í Polo. Bíllinn er smíðaður á sama MQB-undirvagni og jafn langt er á milli öxla í Polo og T-Cross. Innanrými T-Cross er þó stærra en í Polo og betur fer um aftursætisfarþega fyrir vikið. Ytra útlit T-Cross er þó nokkru ólíkt Polo og hér fer þó nokkuð laglegur jepplingur af smærri gerðinni.

Með tilkomu T-Cross er jepplinga og jeppaflóra Volkswagen ansi þéttskipuð, líkt og hjá mörgum öðrum bílaframleiðandnum. T-Cross er minnstur, svo T-Roc, þá Tiguan og Tiguan Allspace, svo pallbíllinn Amarok og stærstur er Touareg. Það á þó oftast við jepplinga og ávallt jeppa að vera fjórhjóladrifnir, en það á ekki við T-Cross, hann er eingöngu framhjóladrifinn. Því er hér kominn borgarbill fyrir þá sem vilja sitja hærra en í Polo og með nokkru meira innanrými og einn aðalkosturinn við bíllinn er að aftursætið er á braut og má færa það alveg upp að framsætunum og búa þá til heilmikið flutningspláss, sem reyndist reyndar ágætlega í reynsluakstrinum.

Lipur en spar á aflið

En hvernig skyldi vera að aka T-Cross? Í sem fæstum orðum er hann þrýðilegur í akstri, einkar lipur í borgarumferðinni og vel má leggja á hann fyrir hornin og hann fer vissulega vel með farþegana.

Aðeins er um eina vélargerð að ræða í T-Cross, en þó stendur valið milli 95 og 115 hestafla gerðar þessarar 1,0 lítra og þriggja strokka vélar. Aflminni gerðin var í reynsluakstursbílnum og þar vottar fyrir aflleysi ef flýta á för, en þó má færa rök fyrir því að hún dugar bílnum ef krafa fyrir afl er ekki mikil. Gera mátti meiri kröfu til lágrar eyðslu þessarar litlu vélar, en í reynsluakstrinum var talan 6,9 lítrar oft sýnileg og mátti búast við lægri tölu.

Með minni vélinni má fá bíllinn á innan við 3 milljónir króna og verður það að teljast hófstíllt verð. Með 115 hestafla útgáfunni færir verðið þó upp í 3,45 milljónir með Life-innréttingu og 4,2 í Style-útfærslu hennar. Að mati greinarritara eru því líklega bestu kaupin í ódýrustu útfærslunni, eins og gjarnan á við með minni bíla.

Aftursætin á braut

Að innan er T-Cross bara nokkuð laglegur en Volkswagen hefur þó sparað til í efnisvalinu, enda vart hægt að gera kröfu til annars í svo ódýrum bíl. Stór kostur er fölginn í mörgum geymsluhólfum og stærð þeirra kemur á óvart, ekki síst í hurðunum.

Ágætlega fer um fullvaxið fólk í aftursætunum, en þó myndu fáir



Volkswagen T-cross stendur nokkru hærra á vegi en systurbíllinn Polo.



Klassísk og snyrtileg Volkswagen-innrétting sem aldrei svikur.



Valið stendur á milli tveggja aflgerða sömu 1,0 lítra vélarinnar.



T-Cross er laglegur bíll frá flestum hliðum.

slíkir kjósa sér að sitja í miðjunni aftur í, bíllinn er einfaldlega ekki svo breiður að hann bjóði upp á mikið pláss þar. Flutningsrými bílsins er þó þrýðilegt og nokkru stærra en í Polo og mikill kostur er fölginn í að hafa aftursætið á braut. Fyrir vikið getur hann flutt óvenju mikið af farangri. Með því er auðvelt að réttlæta hærra verð T-Cross en fyrir Polo og ófær munu kjósa hann umfram hinn mun smærri Polo eingöngu þess vegna.

Mikið flutningsrými

Líklega má segja að helstu samkeppnisbilar T-Cross sé bílar eins og Citroën C3 Aircross, Peugeot 2008, Renault Captur og Mazda CX-3 og innan Volkswagen Group bílasamstæðunnar er hann svip-

aður að stærð og Seat Arona, Audi Q2 og Skoda Kamiq. Citroën C3 Aircross kostar frá 3,5 milljónum en hefðbundinn Citroën C3 þó aðeins 2,4 milljónir. Peugeot 2008 kostar frá 2,8 milljónum, Renault Captur kostar frá 3,7 milljónum og Mazda CX-3 frá 3,2 milljónum en að mati greinarritara er hann fríðastur þeirra. Skoda Kamiq er ekki ennþá kominn til landsins og verð hans ekki ljóst ennþá.

Val kaupenda á milli þessara bíla fer væntanlega mest eftir útliti þeirra og búnaði en líklega má telja sigurvegarann þeirra á milli hvað varðar flutningsrými sé að finna í þessum Volkswagen T-Cross. Hér fer talsvert aksturshæfur bíll, vel útlitandi og með furðulega stóru innanrými fyrir svo ódýran bíl.



KORANDO

Öflugur dráttarbíll á frábæru verði!



SSANGYONG KORANDO

- 178 hestöfl
- 400 Nm
- Dísel vél
- Dráttarbíll ársins 2018*
- Fjór hjóladrif með læsingu
- Ótrúlega rúmgóður
- Frábærir akstureiginleikar
- Fimm ára ábyrgð

*The Caravan and Motorhome Club

4x4

5

Fimm ára ábyrgð

Dráttar-
bíll ársins
2018*

benni.is

Reykjanesbær
Njarðarbraut 9
Sími: 420 3330

Bílaríki, Akureyri
Glerárgötu 36
Sími: 461 3636

Reykjavík
Krókháls 9
Sími: 590 2020

Bílahúð
Benna
Sérfræðingar í bílum



Núverandi kynslóð Lincoln Continental er aðeins 3 ára.

Endalok Lincoln Continental

Svo virðist sem dagar hins stóra lúxusbíls Lincoln Continental séu brátt taldir eftir aðeins þrjú ár á markaði af nýrri og glæstri kynslóð hans. Lincoln er lúxusbílamerki Ford og Ford ætlar að rýma til í verksmiðju sinni í Flat Rock í Detroit, þar sem Lincoln Continental og Ford Mustang eru framleiddir, fyrir tveimur nýjum rafmagnsbílum. Líklega verður fyrir vikið hætt að framleiða Lincoln Continental árið 2021. Lincoln Continental hefur verið á dauðalista Ford frá því í fyrra eftir að Ford lýsti því yfir að líklega myndi þessi síðasta kynslóð hans verða sú síðasta.

» Hjú Ford kemur til greina að halda áfram framleiðslunni í Kína, en þar selst hann áfram mjög vel.

Hjú Ford kemur reyndar til greina að halda áfram framleiðslu Lincoln Continental í Kína þar sem mikill markaður er fyrir bílinn stóra, en að hann yrði líka fluttur til annarra landa. Sala Lincoln Continental hefur verið fremur slök í Bandaríkjunum á síðustu tveimur árum, en um 12.000 bílar seldust árið 2017 og tæplega 9.000 bílar í fyrra. Líklega er þar að finna stærstu ástæðuna fyrir yfirvofandi endalokum bílsins.



Tollar myndu hitta Ford og fleiri bílaframleiðendur illa.

Kína hótar 25% tollum á bandaríska bíla

Ef forseti Bandaríkjanna, Donald Trump, ætlar að halda til streitu innflutningstollum á kínverskar vörur munu stjórnvöld í Kína leggja innflutningstolla á bandarískar vörur sem næmi 75 milljörðum dollara, eða 9.225 milljörðum króna. Kæmi slíkt til framkvæmda í tveimur skrefum, fyrst 1. september og síðan 15. desember. Þar á meðal væri um að ræða 25% innflutningstolla á bandaríska bíla. Við þessu mátti reyndar búast og ljóst að kínversk yfirvöld muni ekki líða einhliða tollaálögur Trumps.

Áhrif boðunar þessara tolla frá kínverskum yfirvöldum birtust strax í nokkurri lækun á hlutabréfamörkuðum um allan heim. Þessir tollar á bíla myndu hitta mjög illa fyrir GM, Ford, Tesla og þá evrópsku bílaframleiðendur sem framleiða bíla í Bandaríkjunum til útflutnings, þá helst BMW og Mercedes Benz. Tollastríð Trumps við Kína er farið að hafa svo alvarlegar afleiðingar að sumir spá brattri niðursveiflu í efnahagslífi heimsins og jafnvel nýrri kreppu.

Toyota ætlar að framleiða TJ Cruiser

Toyota sýndi fyrst þennan kassalega TJ Cruiser tilraunabíl á bílasýningunni í Tókýó árið 2017. Hönnun bílsins lítur að öllu leyti til hámarks notagildis hans og má fullyrða að meira kassalaga bíll sé vandfundinn þó að margir séu kallaðir til. Nú heyrast þær raddir frá Japan að bíllinn munu fara í fjöldaframleiðslu og að sala hans muni strax hefjast á næsta ári og í fyrstu í

heimalandinu Japan.

Toyota mun bjóða bílinn með tveimur og þremur sætaröðum og þrátt fyrir það verður hægt að leggja öll sæti bílsins flöt nema ökumannssætið og þá myndast griðarlegt flutningsrými í bílnum og gólf hans verður marflatt. Ekki er víst að rennihurðin í tilraunagerð TJ Cruiser muni lifa af til framleiðslugerðarinnar og fær hann því ef til vill hefðbundnar

hurðir. Vélarnar sem verða í boði eru 1,8 lítra vél með Hybrid-kerfi sem finna má einnig í Prius og Corolla Hybrid og 2,0 lítra bensínvél. Hægt verður að velja um fram- og fjórhjóladrif í TJ Cruiser.



www.krokur.net

522 4600

Taktu Krók á leiðarenda

Krókur er fyrirtæki sem að hefur sérhæft sig í flutningum og björgun ökutækja. Félagið rekur einnig þjónustumiðstöð fyrir tjónaökutæki þar sem veitt er ahlíða þjónusta í meðhöndlun tjónabíreiða og annarra bifreiða samkvæmt óskum viðskiptavina.

Krókur býður m.a. uppá:

- Starfsmenn sem eru þjálfaðir og reyndir í bíla- og tækjaflutningum



KRÓKUR
á þinni leið

Vesturhraun 5 210 Garðabær

ALLT INNIFALIÐ MEÐ ÖLLUM LEGSTEINUM

AÐ AUKI ER 25% AFSLÁTTUR AF ÖLLUM STEINUM

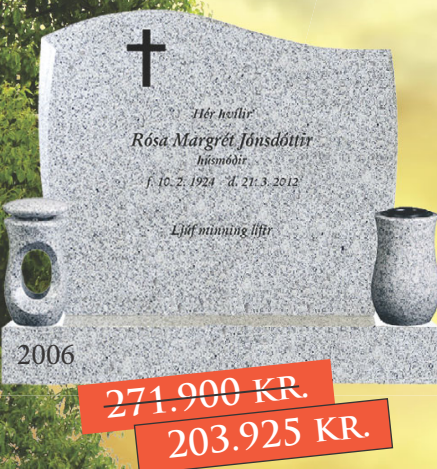
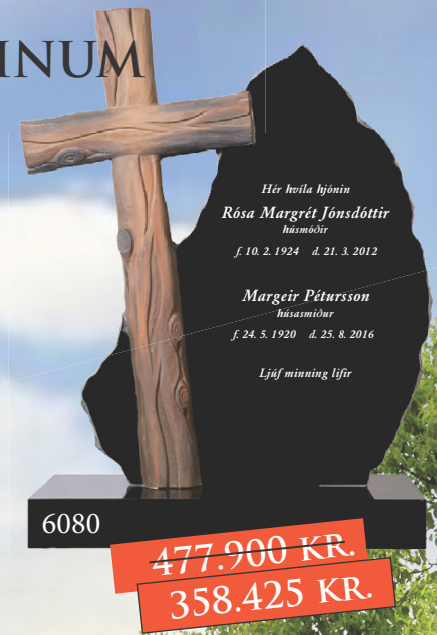

ÖLL VERÐ MIÐAST VIÐ
FULLBÚINN STEIN MEÐ UPPSETNINGU
AUKAHLUTIR S.S. LUKT OG VASI FYLGJA EKKI MEÐ Í TILBOÐI

**ATH. GRANÍTHÖLLIN ER FLUTT
ÚR MÖRKINNI 4,
AÐ FOSSALEYNI 16, 112 REYKJAVÍK**

*Fri up্পsetning miðast við up্পsetningu á höfuðborgarsvæðinu.
Með fyrirvara um prentvillur og up্পseldar vörur.

FOSSALEYNI 16
112 REYKJAVÍK

Graníthöllin
Legsteinar

SÍMI 555 3888
GRANITHOLLIN.IS

Smáauglýsingar

550 5055

Afgreiðsla smáauglýsinga og simi er opin alla virka daga frá 9-16
Netfang: smaar@frettabladid.is

Bílar & Farartæki



SUZUMAR gúmmibátar. Uppblásnir slöngubátar með algólfi og mikla burðargetu. Til í stærðum frá 2,9m - 4,2m. Verð frá 255.000,- kr.

SUZUKI
Skeifunni 17, 108 Reykjavík
Sími: 568 5100
suzukisport@suzuki.is
Suzuki.is

KRÓKUR

ÞARFTU AÐ KAUPA EDA SELJA BÍL?

Bilauppboð.is er uppboðsvefur þar sem þú getur keypt eða selt bíl á einfaldan og hagkvæman hátt. Kynntu þér málið. www.bilauppboð.is Sími 522-4610.

Bilauppboð - Krókur
Sími: 522 4610
www.bilauppboð.is

Bílar óskast

VILTU LOSNA VIÐ GAMLA BÍLINN?
Kaupi bíla 25-350þús
Hringdu S. 615 1810 eða sendu sms og ég hringi til baka

Fjór hjól



WildCat X LTD -
verð kr. 3.290.000,-



TRV 1000 - 2ja manna
verð kr. 2.390.000,-

ARCTIC SPORT

Miðhrauni 13 - 210 Garðabæ
Sími 578-0820 - arcticport.is

Bátar

MARÁS

TOHATSU
UTANBORÐSMÓTORAR



JAPÓNSK
GÆÐI!

Léttir Fyrirferðalitlir Hjóðlátir
Kraftmiklir Sparneytnir 3,5-250 hö

Miðhraun 13 - 210 Garðabær
Sími: 555 6444 - www.maras.is

Þjónusta

Hreingerningar

VY-ÞRIF EHF.
Öll almenn þrif, fyrir heimili, húsfélög, fyrirtæki o.fl. Gerum verðtilboð. S. 512 4010 www.vy.is

Bókhald

Bókhald, VSK, laun, skattskýrslur og stofnun fyrirtækja. Fagleg vinnubrögð og góð umgengni. Bókhald og þjónusta ehf. Sími 511 2930.

Málara

Getum bætt við okkur verkefnum innan og utanhús. Vönduð vinnubrögð og góð umgengni. Tilboð eða tímavinna. Lítið Mál ehf. Sigurður 896-5758.

Búslóðaflutningar

Ert þú að flytja? Búslóðafl., fyrirtækjafl., pianófl. o.fl. Extra stór bill. Búslóðalyfta. Flutningaþj. Mikael S. 894 4560 www.flytja.is flytja@flytja.is

Húsaviðhald

FLÍSLAGNIR - MÚRVERK - FLOTUN - SANDSPARSL - MÁLUN - TRÉVERK
Ásamt öllu almennu viðhaldi fasteigna.

Áratuga reynsla og þekking skilar fagmennsku og gæðum.

Tímavinna eða tilboð.

Strúctor byggingaþjónusta ehf.

S. 893 6994



Fyrir íslenskar aðstæður



- Álklæddir trégluggar
- Trégluggar



Vesturhraun 3, 210 Garðabæ,
Sími: 480 0000. www.aftvelar.is

Spádómar

Nympha-dora
Tarot-lestur og Kristalkúla með leiðsögn að handan
VISA 562 8211 EURO

867-2555- SÍMASPÁ

Opið frá kl. 17 alla daga. Hekla.

Keypt & Selt

Til sölu



Gæða ungnautakjöt í 10 ár beint frá býli. Minnst 1/8 úr skrokk. Hakk, gúllas, snitsel og steikur. www.myranaut.is s. 868 7204

Óskast keypt

STADGREIÐUM OG LÁNUM ÚT Á: GULL, DEMANTA, VÖNDUD ÚR OG MÁLVERKI!

Hringar, hálsmen, armbönd, Rolex, Cartier, Patek Philippe o.fl. Hringdu núna og fáðu tilboð þér að kostnaðarlausu!

www.kaupumgull.is

Opið mán - fös 11-16, Skipholt 27, 105

Upplýsingar í síma 782 8800

Heilsa

Nudd

NUDD
Nuddstofan, opið frá 10-20. Einnig um helgar S. 832 8863

Húsnæði

Húsnæði í boði

TIL LEIGU NÝLEGT 165 - 570 FM ATVINNUHÚSNÆÐI Í 116 REYKJAVÍK VERÐ FRÁ KR 990 FM

165 og 285 fm bíl með allt að 9 m lofthæð, stórar innkeyrsludyr, góð malbikuð lóð, og greið aðkoma.

Nánari upplýsingar veitir Sverrir í s. 661 7000

HERBERGI TIL LEIGU/ROOM FOR RENT

Til leigu fullbúið herb. í hverfi 104. Verð 90 þús per.mán. Langtímaleiga, reglusemi áskilin. Uppl.í s:846 5237

Atvinnuhúsnæði

TIL LEIGU.

Kistumelur 14, 289 fm á kr. 1500 pr fm. Stórar innkeyrsludyr, 9,5 m lofthæð.

Nánar uppl. s. 840 3992

Geymsluhúsnæði

GEYMSLUR.IS
SÍMI 555-3464

Suma hluti er betra að geyma. Geymslur fyrir dánarbúið, allt að 20% afsláttur. www.geymslur.is

WWW.GEYMSLAEITT.IS

Sérgeymslur á mjög góðum verðum. Frá 2-17 m². S: 564-6500

Atvinna

Atvinna óskast

VANTAR ÞIG SMÍÐI, MÚRARA, MÁLARA EDA AÐRA STARFSMENN?

Höfum á skrá menn sem geta hafið störf með skömmum fyrirvara.

Proventus starfsmannaþjónusta - proventus.is Sími 551-5000
Netfang proventus@proventus.is

GEFÐU VATN
gjofsemgefur.is
907 2003

Hjálparstarf kirkjunnar



VW Tiguan

Nýskráður 5/2014, ekinn 90 þús.km., dísel, sjálfskiptur.

Verð kr. 2.590.000

Afborgun kr. 34.829 á mánuði*



Ford Fiesta

Nýskráður 5/2014, ekinn 94 þús.km., bensín, beinskíptur.

Verð kr.990.000

Allt að 100% fjármögnun í boði



Honda Civic Comfort

Nýskráður 7/2012, ekinn 113 þús.km., bensín, sjálfskíptur.

Verð kr.1.190.000

Allt að 100% fjármögnun í boði



Honda CR-V Elegance

Nýskráður 3/2015, ekinn 94 þús.km., bensín, sjálfskíptur.

Verð kr. 2.890.000

Afborgun kr. 36.696 á mánuði*



Honda Civic Prestige

Nýskráður 5/2017, ekinn 36 þús.km., bensín, sjálfskíptur.

Verð kr. 3.290.000

Afborgun kr. 41.753 á mánuði*

Ef þú ert með rétta starfið - erum við með réttu manneskjuna

Capacent_

Ráðgjafar okkar búa yfir víðtækri þekkingu á atvinnulífni og veita trausta og persónulega ráðgjöf.

capacent.is

BERNHARD

NOTAÐIR BÍLAR

Bílaáskjalarnum • Eirhöfða 11 • Sími 551 7171 • notadir.bernhard.is



VILT ÞÚ SELJA HÚSIÐ ÞITT?

STAKFELL
FASTEIGNASALA | 1984

535-1000

HVAÐ ER AÐ FRÉTTA?

Frettabladid.is færir þér nýjustu fréttir dagsins og ítarlega umfjöllun um málefni liðandi stundar.



Ekki missa af neinu, fylgdu Frettablaðinu á Facebook

Atvinnuauðglýsingar **job**

Skrifstofustjóri rekstrar og innri þjónustu

capacent

Fjármála- og efnahagsráðuneytið auglýsir laust til umsóknar embætti skrifstofustjóra rekstrar og innri þjónustu. Á skrifstofu rekstrar og innri þjónustu eru 11 starfsmenn.

Upplýsingar og umsókn á capacent.is/s/14414

Sérfræðingur á gæðasviði

Nói Sírius óskar eftir að ráða sérfræðing á gæðasviði. Viðkomandi vinnur m.a. að framkvæmd skjölunar, fyrirkomulagi gæðahandbókar, fylgir því eftir að unnið sé samkvæmt áætlun gæðakerfis og er gæðastjóra til aðstoðar í ýmsum verkefnum.

Upplýsingar veitir:
Inga S. Arnardóttir, inga@hagvangur.is

Umsóknir óskast fylltar út á: www.hagvangur.is. Umsóknarfrestur er til og með **8. september nk.**

Gæðastjóri - Landhelgisgæsla Íslands

intellecta

Landhelgisgæsla Íslands leitar að metnaðarfullum og kraftmiklum einstaklingi í starf gæðastjóra. Viðkomandi hefur yfirumsjón með gæðakerfum stofnunarinnar.

Nánari upplýsingar veita Thelma Kristín Kvaran (thelma@intellecta.is) og Ari Eyberg (ari@intellecta.is) í síma 511 1225.

Umsóknarfrestur er til og með **16. september 2019.** Umsókn óskast fyllt út á www.intellecta.is

Við leitum að fjármálastjóra

Sjávarútvegsfyrirtækið Agustson ehf í Stykkishólmi óskar eftir að ráða fjármálastjóra yfir starfseminni á Íslandi.

Nánari upplýsingar veita:
Gyða Kristjánsdóttir, gyda@hagvangur.is
Geirlaug Jóhannsdóttir, geirlaug@hagvangur.is

Umsóknir óskast fylltar út á: www.hagvangur.is. Umsóknarfrestur er til og með **15. september nk.**

Sölufulltrúar: Hrannar Helgason, hrannar@frettabladid.is 550 5625, Viðar Ingi Pétursson, vip@frettabladid.is 550 5626



GÓÐIR Í HAUST



TILBOÐ 10.980.000



LAND ROVER Range rover velar hse. Árgærd 2018, ekinn 30 Þ.KM, dísel, sjálfskiptur 8 girar. **Tilboðsverð 10.980.000.** ásett 11.890 Rnr.116954.



VW Golf gte premium. Árgærd 2018, ekinn 16 Þ.KM, bensín, sjálfskiptur 6 girar. umboðs, leður, luga, **Verð 4.490.000.** Rnr.213734.



VOLVO Xc90 t8 hybrid r-design. Árgærd 2018, ekinn 9 Þ.KM, bensín, sjálfskiptur 8 girar. **Verð 9.980.000.** Eigum líka 2016 inscripion á staðnum V 8490. Rnr.213351

TILBOÐ 11.980.000



LAND ROVER Discovery hse. Árgærd 2017, ekinn 3 Þ.KM, dísel, sjálfskiptur, leður, glerþakk 7 manna **Tilboðsverð 11.980.000.** ásett v 12.990 Rnr.116846.



JAGUAR Xj r-sport. Árgærd 2018, ekinn 9 Þ.KM, dísel, sjálfskiptur 8 girar. **Verð 11.980.000.** Þessi er rugl flottur Rnr.213763.



TOYOTA Rav4 gx plus. Árgærd 2014, ekinn 116 Þ.KM, bensín, sjálfskiptur. **Verð 2.490.000.** besta verðið Rnr.213752.

TILBOÐ 8.700.000



JAGUAR F-pace s. Árgærd 2017, ekinn 14 Þ.KM, dísel, stóra vélin 301 hö 3l v6 sjálfskiptur 8 girar. **Tilboðsverð 8.700.000**

TILBOÐ 3.990.000



VW Passat gte premium Árgærd 2016, ekinn 32 Þ.KM, bensín, sjálfskiptur 6 girar. Einn með öllu **Tilboðsverð 3.990.000.** Rnr.116842.



TOYOTA Land cruiser 150. Árgærd 2017, ekinn 11 Þ.KM, dísel, sjálfskiptur 6 girar. **Verð 6.950.000.** Rnr.213439.

567 2277 **NYJA** WWW.NYJA.IS

BÍLAHÖLLIN

BÍLAKJARNINN VIÐ BREIÐHÖFÐA 110 REYKJAVÍK

Opnunartími: Mán-föst kl. 10-18 • Lau kl. 12-15 • Lokað sunnudaga.
Sími utan opnunartíma • S. 861 2165

REYNSLA OG TRAUST Í 30 ÁR



Bílafjármögnun Landsbankans

VEÐUR, MYNDASÖGUR & ÞRAUTIR

Þriðjudagur

Reykjavík 11°C 3°C ↓	Ísafjörður 6°C 2°C ↓	Akureyri 7°C 1°C ↓
Egilsstaðir 10°C 6°C ↓	Kirkjubæjarkl. 10°C 2°C ←	Hveravellir 4°C 4°C ↓

Norðan 3-8 m/s og létt-skýjað sunnan- og vestanlands, en norðvestan 8-13 og dálítill rigning norðaustan til. Vestlæg átt 3-10 á morgun, bjart með köflum og þurrkt að mestu. Skúrir á Vestfjörðum og við Breiðafjörð annað kvöld. Hiti 4 til 14 stig að deginum, hlýjast sunnanlands. Sums staðar vægt næturfrost í nótt, einkum í innsveitum fyrir norðan.

Miðvikudagur

Reykjavík 11°C 4°C ↓	Ísafjörður 7°C 3°C ↓	Akureyri 9°C 2°C ↓
Egilsstaðir 10°C 2°C ↓	Kirkjubæjarkl. 11°C 6°C →	Hveravellir 5°C 3°C ↓

Fimmtudagur

Reykjavík 10°C 4°C ↓	Ísafjörður 8°C 3°C ↓	Akureyri 9°C 1°C ↓
Egilsstaðir 7°C 5°C ↑	Kirkjubæjarkl. 8°C 4°C ←	Hveravellir 6°C 6°C ↑

LÉTT

5		9	7	8	4
	2	8		6	9
9		5	7		3
1				2	
		4	8		9
6	2	5	8		7
4	7	9		1	
6				4	8
1	5				

MIDLUNGS

4	6	2		5	
				1	8
		8	5		
			1	7	9
8	6		9	4	
1	7		3	8	
7	4	2	5		8
	8			3	5
			7	6	

PUNG

5	1	8		2	3
	7	9	1		5
2					1
		6	2		9
			5		
1	4				2
	8	2			1
		2		5	
6	5	3	7		9

Krossgáta

- LÁRÉTT**
 1 steintegund
 5 stjörnumerki
 6 seyði
 8 hugboð
 10 samtök
 11 sprækur
 12 hrumur
 13 eining
 15 sköpun
 17 glepja

- LÓDRÉTT**
 1 spyrjast
 2 æskja
 3 beita
 4 hrokast
 7 eintal
 9 skjóða
 12 höndlun
 14 málmur
 16 tveir eins

1	2	3		4	
5				6	7
8			9		
10				11	
		12			
13	14				
15				16	
	17				

LÁRÉTT: 1 kvær, 5 vog, 6 te, 8 innset, 10 sa, 11 em, 12 skar, 13 stak, 15 tilurð, 17 narra. LÓDRÉTT: 1 kvásast, 2 vona, 3 agn, 4 steira, 7 ein-raða, 9 sekku, 12 sála, 14 tin, 16 ri.

Skák Gunnar Björnsson

Hellers átti leik gegn Skembris í Svíþjóð árið 1993.

1. Bxb6! cxb6 2. c7+! Kxc7 3. Dxa7+ Bb7 4. Rb5+ 1-0.

Landslið Íslands fyrir EM landsliða sem hefst 23. október í Batumi í Georgíu hefur verið kynnt til leiks.

www.skak.is: Ný alþjóðleg skákstig.



Hvítur á leik

1	4	7	2	6	8	3	5	9
8	2	5	9	3	7	1	6	4
9	3	6	4	5	1	8	7	2
2	8	4	1	9	5	7	3	6
3	5	9	6	7	4	2	8	1
6	7	1	3	8	2	9	4	5
4	9	8	5	1	3	6	2	7
7	6	2	8	4	9	5	1	3
5	1	3	7	2	6	4	9	8

Þrautin felst í því að fylla út í reitina þannig að í hverjum 3x3 reit birtist tölurnar 1-9. Í hverri níu reita línu, bæði lárétt og lóðrétt, birtast einnig tölurnar 1-9 og aldrei má tvítaka neina tölu í röðinni. Lausnin verður birt í næsta tölublaði Fréttablaðsins.

Pondus



Eftir Frade Överli

Gelgjan

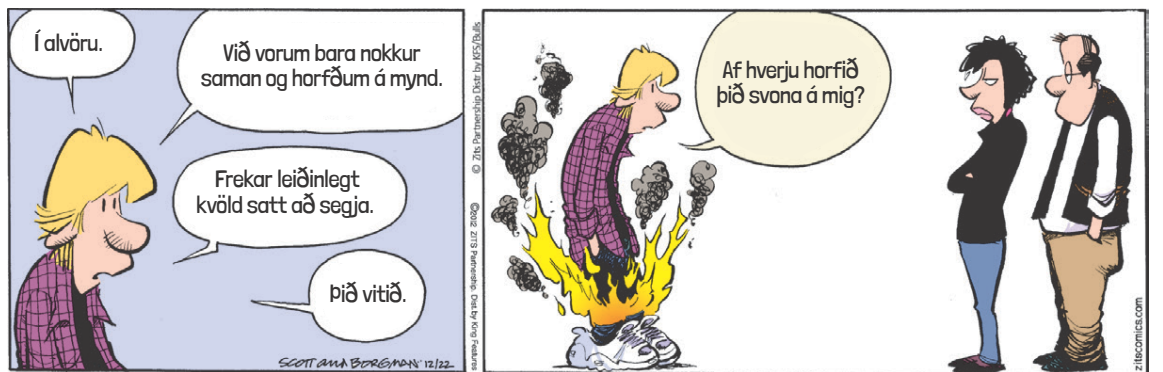

Eftir Jerry Scott & Jim Borgman

Barnalán



Eftir Jerry Scott & Rick Kirkman

Erum með mikið úrval af allskonar bílaverkfærum á frábæru verði!

VIAir 12V loftdælur í miklu úvali. **7.495**

Omega Viðgerðarkollur **17.995**

Jeppatjakkur 2.25t 52cm. **17.995**

Hleðslutæki 12V 6A **4.995**

6T Búkkar 605mm Par **9.999**

Verkfæralagerinn

Smáratorgi 1, 201 Kópavogi, sími 588 6090, vl@verkfaeralagerinn.is
Mán.-fim. kl. 9-18, fös. kl. 9-18:30, lau. kl. 10-18, sun. kl. 12-17

HVER VANN?

Sportíð á frettablaðid.is færir þér allar nýjustu fréttirnar úr heimi íþróttanna.

Ekki missa af neinu, fylgdu Fréttablaðinu á Facebook



HVAÐ ER AÐ FRÉTTA?

Frettabladid.is færir þér nýjustu fréttir dagsins og ítarlega umfjöllun um málefni líðandi stundar.

Fylgstu með á frettabladid.is



Ekki missa af neinu, fylgdu Fréttablaðinu á Facebook og Instagram

FRETTABLAÐID.IS



„Ég er búinn að gera margt í gegnum tíðina en mér finnst núna að þetta sé alveg einstök kvikmynd sem á sér fáar hliðstæður,“ segir Ingvar um Hvítan, hvítan dag. FRÉTTABLAÐIÐ/SIGTRYGGUR ARI

Hlynur skynjaði að Ingimundur býr í mér

Kvikmyndin Hvítur, hvítur dagur eftir Hlyn Pálmason hefur notið mikillar velgengni á kvikmyndahátíðum eftir að hún var heimsfrumsýnd í Cannes og Ingvar E. Sigurðsson verið valinn besti karlleikarinn.

Gunnþóra
Gunnarsdóttir
gun@frettabladid.is



Menn verða frægir, svo gleymast þeir og verða svo kannski frægir aftur,“ segir Ingvar E. Sigurðsson léttur þegar hann er spurður hvernig heimsfrægum manni liði. „En það hefur verið algert æði fyrir Hvítum, hvítum degi á hátíðum erlendis og mér hefur verið tekið afar vel hvar sem ég hef komið. Ég hef stundum mætt einn á hátíðirnar því Hlynur var að útbúa nýtt heimili fyrir fjölskylduna í Hornafirði og hefur beitt mér fyrir sig.“

Hlutverk Ingvars í myndinni er eitt af þeim stóru sem hann hefur leikið. „Ég er nánast í hverri einustu senu og ég hugsa að þetta sé í fyrsta skipti sem svona stórt hlutverk er skrifað í mynd með mig í huga,“ segir hann.

Ingvar lék titilhlutverkið í Málaranum, lokaverkefni Hlyns Pálmasonar við kvikmyndaskólann í Danmörku. Ingvar segir þá hafa orðið

sammála um að vinna meira saman. En átti hann sér fyrirmynd að Ingimundi?

„Nei, ekki beint en hann er svolitill þurs, hans gildi í lífinu eru frekar einföld en sterk og vega mikið. Mér finnst hann stundum kallast á við Egil Skallagrímsson. Ingimundur er sendur til sálfræðings sem eru ekki uppáhaldsstundirnar hans. Við getum bara ímyndað okkur Egil hjá sálfræðingi!“ segir Ingvar kankvís.

Mótuðuð þið Hlynur karakterinn saman?

„Já, Hlynur skynjaði að Ingimundur býr í mér einhvers staðar og treysti mér fyrir þessu.“

Ingvar segir æfingar felast í að taka inn áhrif og melta, lesa handrit, hlusta á tónlist og spjalla. „Það var gaman að fá nýja og nýja leikara að sunnan, ég var búinn að vera í tókum frá upphafi og gat því miðlað stemningunni. Það er gott að fara í ham saman og geta síðan einbeitt sér að verkefninu, gert tilraunir og æft textann. Svo er Hlynur svo iðinn og þótt hann sé búinn að mynda sér glögga sýn á hvað hann vill, þá heldur hann áfram að rannsaka senurnar og prófa þær þangað til þær ná þeim

hæðum að það er erfitt að setja á þær fingurinn.“

Myndin var gerð að stórum hluta í Hornafirði, en tókur fóru líka fram á Stöðvarfirði, Fáskrúðsfirði og Oddsskarði. Íslandsfrumsýningin var á Höfn og öllum bæjarbúum var boðið, enda segir Ingvar Hornfirðinga hafa gert mikið fyrir myndina. Nú verður frumsýning í Háskólabíói í kvöld og Sambíóin hefja almennar sýningar 6. september.

Spurður hvort myndin sé kannski of listræn til að ná almenningshylli svarar Ingvar: „Nei, hún er spennandi og mjög aðgengileg. Þú sérð svona mynd eins og Engla alheimisins, sem lifir ennþá, hver mundi ímynda sér það ef maður væri að lýsa viðfangsefninu í orðum? Það er eins með Hvítan, hvítan dag. Ég hvet fólk til að mæta í bíóhús en ekki bíða eftir að geta horft á hana heima í stofu. Ég er búinn að gera margt í gegnum tíðina en mér finnst núna að þetta sé alveg einstök kvikmynd sem á sér fáar hliðstæður. Það eru enn fáir sem þekkjá Hlyn en ég álit hann af sömu stærðargráðu af listamanni og Kjarval, Halldór Laxness eða Ásmund Sveinsson. Þetta eru stór orð en ég

ÉG ÁLÍT HLYN AF SÖMU STÆRDARGRÁÐU AF LISTAMANNI OG KJARVAL, HALLDÓR LAXNESS EÐA ÁSMUND SVEINSSON.

segi það sem mér finnst. Hann er náttúralent, næmur, eljusamur og smekkvís. Lætur sig allt varða og er með endalausar þælingar um hluti sem á endanum skipta óskaplega miklu máli upp á takt verksins í heild.“

Sjálfur kynnist Ingvar mörgum kvikmyndum og hefur samanburðinn. „Þegar ég fer á hátíðir reyni ég að sjá dálítið af myndum og hef stundum verið í dómnendum úti í heimi, þá verð ég að horfa. Er í evrópskri akademíu og nú er ég að byrja að horfa á þær 46 myndir sem eru tilnefndar til Evrópuverðlaunanna. Þar er meðal annars Hvítur, hvítur dagur, þannig að við fáum að kjósa en erum auðvitað ekki mörg hér á Íslandi. Vonum bara að stóru löndin kveiki á okkur og kjósi okkur.“

Ingvar hefur tekið þátt í erlendum myndum, til dæmis Crimes

of Grindewald, sem gerist í Harry Potter-heiminum.

Er það ekki dálítið ólíkt því að vera austur á landi?

„Í Fantastic Beasts myndunum eru persónur sem búa yfir ofurkröftum og þegar þeir leysast úr læðingi verður maður að leika á móti einhverju ímynduðu í loftinu því tæknibrellurnar eru settar yfir á eftir. En starfið snýst jú um að setja sig í alls kyns aðstæður og láta áhorfandann halda að þær séu raunverulegar.“

Hann veit ekki hvort hann tekur þátt í fleiri myndum í seríunni?

„Það var hætt við að drepa mig síðast og leikstjórinn sagði að þeir hefðu áhuga á að sjá mig aftur. En maður veit aldrei, best að bíða bara og sjá til.“

Spurður hvort hann sé í fleiri kvikmyndaverkefnum en því sem þeir Hlynur eru að bralla svarar Ingvar: „Ég er að fara í nokkurra daga tókur norður í landi á mynd sem Valdimar Jóhannsson leikstýrir. Sjón skrifar handritið ásamt honum. Myndin er með Noomi Rapace, Hilmi Snæ og Birni Hlyni í aðalhlutverkum og ég verð þar líka í vægast sagt einkennilegu en mikilvægu hlutverki.“

Hvað?
Hvenær?
Hvar?
Þriðjudagur

hvar@frettabladid.is

3. SEPTEMBER 2019

Tónlist

Hvað? Djasshátíðardjamm
Hvenær? 20.30
Hvar? Kex hostel, Skúlagötu 28
Hitað upp fyrir Djasshátíð Reykjavíkur og boðið upp á hefðbundna djamm-session undir stjórn saxófónleikarans Sigurðar Flosasonar.

Hvað? Háskólaórinu syngur
Hvenær? 12.00
Hvar? Háskólatorg

Söngurinn er liður í Nýnemadögum Háskóla Íslands sem standa yfir alla vikuna.

Hvað? Táraflóð
Hvenær? 12.00
Hvar? Hafnarborg, Hafnarfirði
Berta Dröfn Ómarsdóttir sópransöngkona og Antonía Hevesi pianóleikari flytja ariur eftir Händel, Mozart og Puccini. Tónleikarnir standa yfir í um hálf klukkustund og eru öllum opnir meðan húsrúm leyfir. Aðgangur er ókeypis.



Berta Dröfn Ómarsdóttir syngur í Hafnarborg í hádeginu.

Orðsins list

Hvað? Ok tungumálanna
Hvenær? 16.30-17.30
Hvar? Veröld – hús Vigdísar Þórhallur Eyþórsson, prófessor í málvísindum við HÍ, flytur fyrirlestur um frumbyggjamál og tungumál í útrýmingarhættu. Ályktað er að dauði tungumáls feli í sér óafturkræfa glötun verðmæta sem líkja má við bráðnun jökla af völdum hamfarahlýnunar. Fyrirlesturinn er hluti af fyrirlestraröð Vigdísarstofnunar.

Miklu meira en bara ódýrt



ViAir 12V loftdælur í miklu úrvali

frá 4.995

Hjólafesting á bíl



8.995

Loftdæla OMEGA 12V 30L

Álskóflur

frá 1.999



Sonax hreinsivörur á frábæru verði



Háprýstidæla 1200W 100Bör
9.999



Háprýstidæla 1400W 105Bör
14.999



Hjólattjakkur 2T m/tösku
3.795



6T Búkkar 605mm Par
9.999



frá 1.495
Startkaplar



4.995

Hleðslutæki 12V 6A

Fjöltengi í miklu úrvali, 1.5M/3M/5M 3/4/5/6/8 tengla



Lunchbox útvarp ryk/regn/frostpölið

24.995



Ruslapokar 10,20,50stk

frá 395

Hjólbörur 100kg



4.999



frá 395

Ruslatínur



Skóflur

frá 995

Strákústar

685

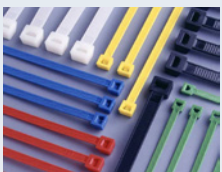

Frábært úrval af dragböndum/ströppum

Laufahrifur

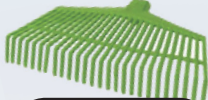

frá 999

Myndlistavörur í miklu úrvali



Mikið úrval af verkfæratöskum

frá 795



34.995

Verkfæraskápur á hjólum

59.995

Verkfæraskápur á hjólum m/verkfærum



7.995

1/2 Toppasett



3.995

1/4 Toppasett



14.995

1/2+1/4 Toppasett Kraftmann 94stk



5.995

Verkfærasett 108 stk



Steðjar í miklu úrvali



Vice Multi angle

6.985



4.985

Skrall-lyklar 8-17



13.995

Flísa sög 80mm

Scanslib Hverfisteinn

frá 19.995



5.999

Fjölsög Höfftech



Rafmagnsvirtaliur í miklu úrvali



9.999

Silverline LI-ion 18V hleðsluborvél 13mm



14.999

Hjólsög GMC 1200W



19.995

Súluborvél 350W (m/skrúfstykki)



16.995

Metabo KS216 bútsög



14.999

SDS Lofthöggvél GMC SDS vélar frá 9.999,-

Verkfæralagerinn

Smáratorgi 1, 201 Kópavogi, sími 588 6090, vl@simnet.is
Mán.-fim. kl. 9-18, fös. kl. 9-18:30, lau. kl. 10-18, sun. kl. 12-17

DAGSKRÁ

Þriðjudagur

RÚV SJÓNVARP

07.20 Ástralía - Senegal HM í körfubolta Bein útsending frá leik Ástralíu og Senegal á HM karla í körfubolta.

09.20 Kastljós

09.35 Menningin

09.45 Eldhuginn Sigurður A. Magnússon Heimildarmynd um rithöfundinn, þýðandann og blaðamanninn Sigurð A. Magnússon. Arthúr Björgvin Bollason tekur viðtal við Sigurð og samferðafólk hans s.s. Vigdís Finnbogadóttur, Svein Rúnar Hauksson og Halldór Guðmundsson. Dagskrárgerð: Jón Egill Bergþórs-son. e.

10.30 Pricebræður bjóða til veislu

11.00 Útsvar 2016-2017 Fjarðarbyggð - Grindavík

12.20 Bandaríkin - Tyrkland HM í körfubolta Bein útsending frá leik Bandaríkjana og Tyrklands á HM karla í körfubolta.

14.30 Nautnir norðursins Færeyjar - fyrri hluti

15.00 Manstu gamla daga? Margradda og mjúkt

15.50 Stíklur í litadýrð steinaríkis

16.30 Menningin - samantekt

17.00 Íslendingar Árni Scheving Árni Scheving var einn helsti djasslistamaður þjóðarinnar. Hann hóf ungar að starfa sem hljómlistamaður og lék með öllum helstu hljómsveitum og tónlistarmönnum þjóðarinnar á öllum sviðum tónlistar. Flest hljóðfæri léku í höndum hans en vibrafóninn var þó höfuðhljóðfærið, einkum í djasstónlist.

17.50 Tákn málsfréttir

18.00 KrakkaRÚV

18.01 Ósagða sagan

18.30 Hönnunarstirnir

18.47 Bílskúrsbras

18.50 Krakkafréttir

19.00 Fréttir

19.25 Íþróttir

19.30 Veður

19.35 Kastljós

19.50 Menningin

20.05 Matarspæjararnir

21.00 Ditte og Louise

21.30 Atlanta Gamanþáttaröð um tvo frændur sem reyna að stofna til betra lífs fyrir sig og fjölskyldur sínar. Earl hefur flosnað upp úr háskólanámi og býr inni á barnsmóður sinni sem hann á í stopulu sambandi við. Þegar hann kemst að því að frændi hans er við það að slá í gegn sem rapptónlistarmaður gerist hann umboðsmaður hans og saman reyna þeir að komast á toppinn í rappsenu Atlanta. Atriði í þáttunum eru ekki við hæfi ungra barna.

22.00 Tíufréttir

22.15 Veður

22.20 Í leyfum

23.15 Haltu mér, slepptu mér

00.00 Dagskrárlök

GOLFSTÖÐIN

08.00 Golfing World Skemmtilegur þáttur sem fjallar um allt sem við kemur golfheiminum.

08.50 Cambia Portland Classic

Útsending frá Cambia Portland Classic á PGA mótardöðinni.

12.50 Champions Tour Highlights

Svipmyndir frá helstu mótunum í Champions Tour.

13.45 Golfing World 2

14.35 Cambia Portland Classic

17.35 PGA TOUR Special Films

18.25 Golfing World

19.15 Cambia Portland Classic

Útsending frá Cambia Portland Classic á PGA mótardöðinni.

21.15 Cambia Portland Classic

23.15 Golfing World

ÚTVARP

FM 88,5 XA-Rádió

FM 89,5 Retro

FM 90,1 Rás 2

FM 90,9 Gullbylgjan

FM 93,5 Rás 1

FM 95,7 FM957

SJÓNVARP SÍMANS

06.00 Síminn + Spotify

08.00 Dr. Phil

08.45 The Tonight Show

09.30 The Late Late Show

10.15 Síminn + Spotify

12.00 Everybody Loves Raymond

12.20 The King of Queens

12.40 How I Met Your Mother

13.05 Dr. Phil

13.50 American Housewife

14.15 George Clarke's Old House, New Home

15.05 90210

16.00 Malcolm in the Middle

16.20 Everybody Loves Raymond

16.45 The King of Queens

17.05 How I Met Your Mother

17.30 Dr. Phil

18.15 The Tonight Show

19.00 The Late Late Show

19.45 Jane the Virgin

20.30 Ný sýn

21.00 The Good Fight

21.50 Grand Hotel

22.35 i'm Dying up here

23.35 The Tonight Show

00.20 The Late Late Show

01.05 NCIS

01.50 Chicago Med

02.35 The Fix

03.20 Queen of the South

04.05 Síminn + Spotify

RÚV RÁS EITT

06.45 Morgunbæn og orð dagsins

06.50 Morgunvaktin

07.00 Fréttir

07.30 Fréttayfirlit

08.00 Morgunfréttir

08.30 Fréttayfirlit

09.00 Fréttir

09.05 Segðu mér

09.45 Morgunleikfimi

10.00 Fréttir

10.03 Veðurfregnir

10.13 Á reki með KK

11.00 Fréttir

11.03 Mannlegi þátturinn

12.00 Fréttir

12.02 Hádegisútlit

12.20 Hádegisfréttir

12.40 Veðurfregnir

12.50 Dánarfregnir

12.55 Samfélagið

14.00 Fréttir

14.03 Þjóðlagahátið á Siglufirði

15.00 Fréttir

15.03 Frjálsar hendur

16.00 Siðdegisfréttir

16.03 Viðsjá

17.00 Fréttir

17.03 Lestin

18.00 Spegillinn

18.30 Útlit Krakka RÚV

18.50 Veðurfregnir

18.53 Dánarfregnir

19.00 Sumartónleikar evrópskra útvarpsstöðva

20.35 Mannlegi þátturinn

21.30 Kvöldsagan. Svipir dagsins og nótt

22.00 Fréttir

22.05 Veðurfregnir

22.10 Samfélagið

23.00 Lestin

00.00 Fréttir

00.05 Næturútlit Rásar 1

STÖÐ 2 BÍÓ

12.00 Jumanji

13.45 Carrie Pilby

15.25 Hanging Up

17.00 Jumanji

18.45 Carrie Pilby

20.25 Hanging Up

22.00 Breakable You

00.00 Call Me by Your Name

02.10 The Promise

04.20 Breakable You

STÖÐ 2

07.00 The Simpsons

07.25 Friends

07.50 Gilmore Girls

08.30 Ellen

09.15 Bold and the Beautiful

09.35 NCIS

10.15 Jamie's Quick and Easy Food

10.40 First Dates

11.25 Curb Your Enthusiasm

12.00 Um land allt

12.35 Nágrannar

13.00 Britain's Got Talent

14.50 Seinfeld

15.35 The Village

16.20 The Goldbergs

16.40 The Big Bang Theory

17.00 Bold and the Beautiful

17.20 Nágrannar

17.45 Ellen

18.30 Fréttir Stöðvar 2 Fréttastofa Stöðvar 2 flytur fréttir í opinni dagskrá.

18.55 Ísland í dag Skemmtilegur og fjölbreyttur dægurmálaþáttur.

19.10 Sportpakkin

19.20 Veður

19.25 Óminni

19.55 Planet Child

20.45 Succession

21.45 A Confession

22.35 Our Girl

23.30 Wentworth

00.20 Veronica Mars

01.05 You're the Worst

01.35 Lucifer

02.20 Lucifer

03.05 Lucifer

03.50 S.W.A.T.

04.35 S.W.A.T.

STÖÐ 3

19.10 Mom

19.35 The Big Bang Theory

20.00 Seinfeld

20.25 Friends

20.50 One Born Every Minute

21.40 Claws

22.25 Supernatural

23.10 Roswell, New Mexico

23.55 Westworld

00.55 Mom

01.20 The Big Bang Theory

01.40 Tónlist

STÖÐ 2 SPORT

07.00 Valencia - Real Mallorca Útsending frá leik í spænsku úrvalsdeildinni.

08.40 Villarreal - Real Madrid Útsending frá leik í spænsku úrvalsdeildinni.

10.20 Atletico Madrid - Eibar Útsending frá leik í spænsku úrvalsdeildinni.

12.00 Spænsku mörkin

12.30 Cardiff - Fulham Útsending frá leik í ensku 1. deildinni.

14.10 Football League Show

Sýndar svipmyndir úr leikjunum í ensku 1. deildinni.

14.40 Ensku deildabikarmörkin

15.05 Juventus - Napoli Útsending frá leik í ítölsku úrvalsdeildinni.

16.45 Ítölsku mörkin

17.15 Ísland - Slóvakía Útsending frá leik Íslands og Slóvakíu í Undankeppni EM kvenna 2021.

18.55 Fréttapáttur Undankeppni EM 2020

19.20 Meistarakeppni HSÍ Bein útsending frá leik Vals og Fram í Meistarakeppni HSÍ hjá konum.

21.15 Stjarnan - FH Útsending frá leik í Pepsi Max deild karla.

22.55 NFL Hard Knocks. Oakland Raiders

23.45 AC Milan - Brescia

Vertu á hámarkshraða

Endalaust Internet fyrir 6.990 kr. á mánuði*

Uppsetning á búnaði innifalinn.

Kláraðu málið á vodafone.is, í síma 1414 eða í næstu verslun.

 **vodafone**

*Aðgangsgjald og netbúnaður ekki innifalið í verði.

FM 88,5 XA-Rádió

FM 89,5 Retro

FM 90,1 Rás 2

FM 90,9 Gullbylgjan

FM 93,5 Rás 1

FM 95,7 FM957

FM 96,3 FM Suðurland

FM 96,7 Létt Bylgjan

FM 97,7 X-ið

FM 98,9 Bylgjan

FM 99,4 Útlit Saga

FM 100,5 K100

FM 102,9 Lindin

HLAÐIÐ OG SKIPULAGT HAUST!

Esselte



**30%
AFSLÁTTUR**

Gatapokar (100 stk. í pakka)
TILBOÐSVERÐ FRÁ: 958.-
Verð áður frá: 1.369.-



**20%
AFSLÁTTUR**

Pentel Kúlupenni Energel
TILBOÐSVERÐ: 519.-
Verð áður: 649.-



**25%
AFSLÁTTUR**

Esselte Millispiöld A4
5 líta úr plasti
TILBOÐSVERÐ: 419.-
Verð áður: 559.-



**15%
AFSLÁTTUR**

Orkubanki 2x USB
háhraða 10.400 mAh
TILBOÐSVERÐ: 8.492.-
Verð áður: 9.990.-

**USB
HIGH
SPEED**

LEITZ
COMPLETE



Esselte

Bréfabindi
75 eða 50 mm kjölur
TILBOÐSVERÐ: 699.-
Verð áður: 999.-

**30%
AFSLÁTTUR**

**15%
AFSLÁTTUR**



Orkubanki USB
6.000 mAh
TILBOÐSVERÐ: 7.224.-
Verð áður: 8.499.-



**15%
AFSLÁTTUR**

Hleðslutæki í bíl
2x USB tengi (4,8 A)
TILBOÐSVERÐ: 4.504.-
Verð áður: 5.299.-



**15%
AFSLÁTTUR**

Hleðslutæki í vegg
4x USB tengi (24W)
TILBOÐSVERÐ: 5.949.-
Verð áður: 6.999.-



**30%
AFSLÁTTUR**

Esselte
Rúðu- eða línustrikuð
skrifblokk
TILBOÐSVERÐ FRÁ: 342.-
Verð áður frá: 489.-

LEITZ
COMPLETE



**15%
AFSLÁTTUR**

Hleðslusnúður LEITZ
TILBOÐSVERÐ FRÁ: 2.847.-
Verð áður frá: 3.349.-



**15%
AFSLÁTTUR**

LEITZ
COMPLETE

Hleðslutæki í vegg sem er
einnig orkubanki
TILBOÐSVERÐ: 8.499.-
Verð áður: 9.999.-

Austurstræti 18
Skólavörðustíg 11
Laugavegi 77
Hallarmúla 4

Álfabakka 16, Mjódd
Kringlunni norður
Kringlunni suður
Smáralind

Hafnarfirði - Strandgötu 31
Keflavík - Krossmóa 4
Akureyri - Hafnarstræti 91-93
Akranesi - Dalbraut 1

Ísafirði - Hafnarstræti 2
Vestmannaeyjum - Bárustíg 2
Húsavík - Garðarsbraut 9

PENNINN

Eymundsson

540 2000 | penninn@penninn.is | www.penninn.is | www.eymundsson.is

Vöruúrval mismunandi eftir verzlunum. Gildistími annara vara er til og með 12. september, eða meðan birgðir endast. Upplýsingar eru birtar með fyrirvara um villur og myndabrengl.



Hekla Elísabet Aðalsteinsdóttir
sérfræðingur í samfélagsmiðlum og handritshöfundur

Í sumar ferðaðist ég meira en ég hef nokkurn tímann gert og fór til Mykonos, Corfu, Santorini, Feneyja, Sikileyjar, Ítalíu og í Kotor í Svartfjallalandi, sem er einn fallegasti staður sem ég hef heim-sótt. Ég hélt upp á þrítugsafmælið mitt með manningnum mínum í París á þjóðhátíðardegi Frakka, ferðaðist um Ísland, labbaði um borgina, tók myndir af köttum, eldaði með vinum, skrifaði sjónvarpshandrit og horfði á upphalds raunveruleikabáttinn minn, Bachelor in Paradise. Fullkomið sumar og rúmlega það.



Eygló Margrét Lárusdóttir
fatahönnuður

Ég fór með vinkonunum í göngu í Þórsörk þar sem við vorum allar með sams konar buff, sólgleraugu og mittistösku. Buffin bjarga. Kíkti í húsdýragarðinn eftir að hafa læst mig úti og áttað mig á að billinn hafði verið dreginn. Það var ekkert annað í stöðunni. Ég skrapp líka með kærastanum á Vestfirðina og alla leið á Hesteyri. En það sem er merkilegast er að ég sleppti alveg beikonbugðunum í sumar.

Viðburðaríkt sumar á enda

Sumrinu er lokið og því kjörið að gera það upp. Bláberjapakinn bjarnarskítur á tánum, dans með tíu þúsund Færeyingum og beikonbugðulaust sumar var meðal þess sem dreif á daga þessara Íslendinga.

Sumarið er liðið og haustið tekur við, þótt óskandi sé að sama veðursæld og ríkti í sumar leiki áfram við okkur Íslendinga. Fólk er byrjað að draga fram haust- og vetrarflíkur, þó þær verði vonandi ekki nauðsynlegt næstu vikur. Nú þegar september er genginn í garð þótti kjörið að heyra í nokkrum skemmtilegum einstaklingum og forvitnast um hvernig þeir vörðu sumrinu.

steingerdur@frettabladid.is



Anna Þóra Björnsdóttir
uppistandari og eigandi gleraugnaverslunarinnar Sjáðu

Smellti mér til Ítalíu og Grikklands í byrjun sumars, eyddi 2 vikum á litilli eyju sem heitir Paxos sem var yndislegt. Fékk samt ansi margar hringingar frá Íslandinu góða um hvað ég væri að missa af mikilli veðursæld. Jesús minn, veðrið hér er búið að vera stórkostlegt í allt sumar. Ferðaðist þínu innanlands með ítalska vini mína og sá meðal annars berrassaða túrista í Landmannalaugum. Toppurinn á sumrinu var samt Ólafsvaka í Færeyjum, þar er sko fallett og frábært fólk, fer algjörlega aftur þangað og þá í peysufötum og með ginflösku í magabeltinu. Færeyingar og samheldni þeirra heilluðu mig og gætum við lært mikið af þeim, sérstaklega það sem þeir kalla dansurinn og við maðurinn minn dönsuðum með tíu þúsund Færeyingum.



Andri Hrafn Unnarsson
fatahönnuður

Ég tók mér fri frá flestum verkefnum í sumar og gerði helling af engu. Fyrir utan að flytja til Kaupmannahafnar, fara í extra langa helgarferð til Berlin, fá mér gat í nefið og lesa eina bók. Svo byrjaði ég í mastersnámi í dag þannig að sumarið er búið, komið gott.

Haukur Björgvinsson
leikstjóri og handritshöfundur

Sumarið hefur verið frábært. Megnið af því fór í að klára sjónvarpsþætti um ástina sem ég er að leikstýra fyrir Símann. Það er ótrúlega spennandi að kafa í sálfræði og sjá hvað við getum gert betur í ástarsamböndum. Síðan fór ég til Kanada og var svaramaður í brúðkaupi hjá vinum mínum. Þar var ótrúlega gaman og ég rakst meðal annars á skógarbjörn á göngu. Síðar meir steig ég í bláberjapakinn bjarnarskít og var með bláar tær í þrjá daga.



Lárus Blöndal Guðjónsson
skemmtikraftur og töframaður

Ég reyndi að gera sem minnst í sumar en þar sem ég er bullandi ofvirkur, þá gekk það frekar illa. Samt sem áður náði ég að fara oft í sund og bústaðarferðir á milli þess sem maður var að skemmta fólki á bæjarhátíðum út um allt land. Þrátt fyrir að hvað mikið var að gera þá náði maður að sjálf-sögðu að fara með fjölskylduna til Tenerife í lok sumars og maxa kreditkortid eins og sannur Íslendingur.



Jón Gunnar Geirdal
athafnamaður

Sumarið hjá mér var afar einfalt, eða kannski alls ekki. Ég eignaðist mitt fjórða barn 8. júlí og trúlofaðist ástinni minni tveimur sólarhringum síðar. Svo voru farnar endalausar sundferðir með upphalds fólkinu mínu, í Nauthólsvík að sinna sjúkulda-fíkn, Akureyri í tvær vikur hjá dásamlegu tengdafólki og þess á milli stanslaus Blackbox sælkerapitsu gleði og allt saman kryddað með sólríkri sælu.

Þjáðist af lífshættulegum sjúkdómi

Leikarinn **Anton Yelchin** lést á voveiflegan hátt árið 2016 þegar hann klemmdist milli öryggishliðs og jeppa. Nýverið kom út heimildarmynd um Anton, en upphaflegi leikstjórinn sagði sig frá verkefninu þar sem honum þótti hann standa of nærri því.

Iljós hefur komið að leikarinn Anton Yelchin, sem lést í hræðilegu slysi árið 2016, þjáðist af arfgengum sjúkdómi sem kallast slímseigju-sjúkdómur (e. cystic fibrosis). Sjúkdómurinn er meðfæddur og getur reynst í sumum tilfellum lífshættulegur. Foreldrar hans sögðu honum að hann þjáðist af sjúkdómnum þegar hann var 17 ára gamall, en Anton tók þá ákvörðun að leynd honum fyrir vinum og samstarfsfélögum.

Anton er einna þekktastur fyrir að hafa leikið í Star Trek árið 2009. Í ágúst kom úr heimildarmynd um ævi leikarans og baráttu hans við sjúkdóminn, en hún heitir Love Antosha. Í myndinni er ástríða Antons fyrir listum líka skoðuð og les sögumaður myndarinnar, leikarinn Nicholas Cage, upp úr verkum eftir Anton. Margir af samstarfsmönnum Antons koma fram í myndinni. Má þar á meðal Jodie Foster, J.J. Abrams, Simon Pegg, Jennifer Lawrence og Chris Pine.

Upphaflega stóð til að Drake Doremus myndi leikstýra og sjá um gerð myndarinnar, en hann fékk Garrett Price til að taka við keflinu þegar hann áttaði sig á því að hann stæði of nærri verkinu til að geta skilað því vel frá sér.

steingerdur@frettabladid.is



Leikarinn Anton Yelchin lést á voveiflegan hátt árið 2016.



Drake Doremus og Garret Price ásamt foreldrum Yelchins á frumsýningu myndarinnar. NORDICPHOTOS/GETTY

Loftræsting fyrir heimili

Orkusparnaður
Heilbrigt loft
Rétt rakastig
Jafnt hitastig



Alltaf gott og heilbrigt loft

ALLT FYRIR LOFTRÆSTINGUNA Á EINUM STAÐ

LOFTRÆSTIBÚÐIN Á SMÍÐJUVEGI 4A, GRÆN GATA

Íshúsið
 S:566 6000 • Smíðjuvegur 4a, græn gata, 200 Kópavogur

viftur.is

Tannlækningar í Ungverjalandi

Sparaðu allt að 50-70%!



Fyrir



Eftir

Hafðu samband:
+ 36 70 942 9573

info@fedaszdental.hu
www.tannlaeknathjonusta.is

ÚTILJÓSDAGAR



50%

afsláttur af völdum
útiljósum

RAFVÖRU MARKAÐURINN

Rafvörumarkaðurinn við Fellsmúla | Sími: 585 2888

SÓLARFILMUR!

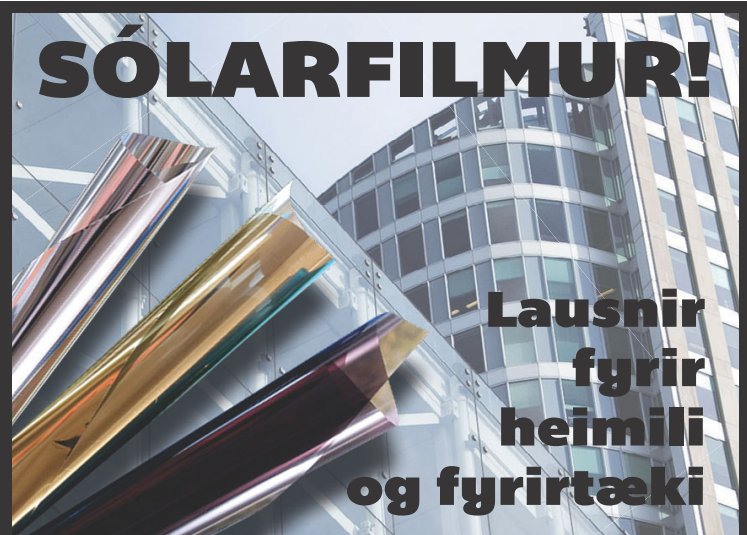

Lausnir
fyrir
heimili
og fyrirtæki

XPRENT
HÖNNUN OG MERKINGAR

Sundaborg 3
104 Reykjavík
777 2700
xprent@xprent.is

Gæði og glæsileiki endalaust úrval af hágæða flísum

Flísabúðin
Stórhöfða 21 | s: 545 5500 | flis.is



Þau Eypör Gunnlaugsson, Kristján Ernir Björgvinsson og Sólrún Freyja Sen framleiða þættina. FRÉTTABLAÐID/ERNIR

Neyslan er oft svo falin

Þátturinn Óminni hefur göngu sína í kvöld. Hann fjallar um eiturlyfjaheiminn á Íslandi og þá sérstaklega neyslu ungs fólks. **Kristján Ernir**, einn framleiðenda þáttanna, segir það hafa komið sér á óvart hve ofbeldisfullur þessi heimur er, þrátt fyrir að hafa haft reynslu af honum fyrir.

Þáttaröðin Óminni hefur göngu sína í kvöld á Stöð 2, en þættirnir eru framleiddir af þeim Kristjáni Erni Björgvinssyni, Sólrúnu Freyju Sen og Eypóri Gunnlaugsyni. Kristján sagði Fréttablaðinu stuttlega frá þáttunum og reynslu hans af þessum heimi.

Kornið sem fyllti mælinn

„Þetta eru í raun heimildarþættir sem eru byggðir á nafnlausum viðtölum við 36 einstaklinga. Sumir þeirra voru í neyslu, aðrir orðnir edru og enn aðrir höfðu bara verið að fíkta. Við vorum aðallega að tala við ungt fólk. Ég er sjálfur óvirkur alkóhólisti og fikill en er búinn að vera edru í tvö ár og þrjú mánuði. Þannig að ég vissi að þetta væri gríðarlegt vandamál hérna heima. Í maí í fyrra missti ég annan vin minn á stuttum tíma og það var

eiginlega kornið sem fyllti mælinn. Ég vissi áður að staðan í eiturlyfjaheiminum var grafalvarleg en þetta gerði útslagið.“

Hann segir mikla breytingu hafa átt sér stað í neysluvenjum ungra eiturlyfjaneytenda árið 2016.

„Þá er þá sem þessi róandi lyf verða vinsælli meðal ungmenna. Það er þá sem ég byrja allavega að taka meira eftir því. Margir vinir mínir fóru frá því að hittast og reykja gras og drekka yfir í að hittast og taka pillur. Þetta var svo ótrúlega hröð þróun, enda eru þessar tölur rosalega ávanabindandi,“ segir Kristján.

Hann segir þessi lyf vera nokkurs konar kæruleysislyf og fólk gerir alls konar skandala þegar þeirra er neytt.

„Mér finnst við vera að finna fyrir afleiðingum þessarar miklu sprengingar í aukinni notkun róandi lyfja núna. Við vissum öll þrjú framleiðendur þáttanna að þetta væri mikið vandamál og höfðum skrifað um það í öðrum miðlum. Við Sólrún skrifuðum fyrir ungmennamiðilinn Babl sem var með starfsemi í vinnurými í Skútuvogi. Þar kynntumst við Sólrún Eypóri sem vildi ólmur vera með í gerð þáttanna, enda hafði hann persónulega reynslu af vandamálinu.“

Flestir með svipaða sögu

Hann segir að þau hafi lagt mikið upp úr því að hafa þetta fjölbreyttan hóp, fólk hvaðanæva af landinu og í ólíkrí neyslu. Hann segir þau einnig hafa leitast við að fá innsýn í neysluheim fólks með ólíkan félagslegan bakgrunn.

„Við ræddum við fólk sem hafði verið afreksfólk í íþróttum og svo aðra sem kannski flosuðu upp úr grunnskóla. Upprunalega ætludum við að fjalla sérstaklega um efnin sjálf en það breyttist eftir að við tókum eftir því að sama hvernig neyslu fólk hafði verið í, þá var saga þess alltaf svakalega lík. Sama hver bakgrunnur einstaklinganna var, þegar fólk byrjaði að tala um neysl-

Hringfari

Hjónin Kristján Gíslason og Ásdís Rósa Baldursdóttir stofnuðu styrktarsjóðinn Hringfara, sem fjármagnaði gerð þáttanna að fullu. Óminni hlaut fyrsta styrkinn úr sjóðnum. Sjóðnum er ætlað í framtíðinni að styrkja fleiri verkefni sem snúa að forvörnum gegn fíkniefnum.

una, þá var saga þeirra alltaf mjög svipuð.“

Hann segir þetta hafa komið þeim mikið á óvart, þau væru því ekki að fást við efnin sjálf heldur sjúkdóm.

„Það er það sem við lærðum og upplifðum, að fiknin sé sjúkdómur. Við tölum líka við alls konar fráþæra sérfræðinga og unnum þættina í góðu samstarfi við Landlækniseimbættið til að allar upplýsingar væru réttar.“

Ljótur og ofbeldisfullur heimur Kristján segir margt hafa komið honum á óvart við gerð þáttanna.

„Þrátt fyrir að þekkja þennan heim af eigin reynslu þá kom það mér á óvart að heyrja allar þessar sögur, hve ógeðslega ljótur og ofbeldisfullur fíkniefnaheimurinn er hérna á Íslandi. Svo mikið um andlegt, líkamlegt og kynferðislegt ofbeldi. Ég held að fólk geri sér ekki grein fyrir því hve alvarlegt ástandið er orðið, sérstaklega fullorðið fólk.“

Hann segir þættina fullkomna fyrir foreldra til að fræðast meira um vandann.

„Fólk í neyslu getur virkað funkeraandi. Sumir foreldrar komast fyrst að því að barnið þeirra hafi verið í neyslu þegar það deyr. Þannig er því miður ástandið í dag. Stundum eru engin varúðarmerki og foreldrar hafa ekki hugmynd um ástandið.“

Þættirnir Óminni hefja göngu sína á Stöð 2 í kvöld.

steingerdur@frettabladid.is

ENN HOLLARI OLÍA

það byrjar allt með fjórum fræjum



**OMEGA 3 & 6
+ D- & E-VÍTAMÍN
NAUÐSYNLEGAR FYRIR LÍKAMANN**

ISIO 4 FÆRIR ÞÉR MIKILVÆG NÆRINGAREFNI





BAKÞANKAR

Hauks Arnar
Birgissonar



Fjörutíu

Það er ekki langt síðan ég hélt upp á fertugsafmælið. Mér fannst það ekkert stórmál enda lít ég enn á sjálfan mig sem stráka. Ég veit samt vel að ég er það ekki. Ég er farinn að gera alls konar hluti sem raunverulegir strákar gera ekki.

Með aldrinum fer maður að haga sér undarlega, segja skritna hluti og hafa áhuga á hlutum sem áður þóttu glataðir. Oft á dag stend ég sjálfan mig að því að segja börnunum mínum pabba-brandara, sem þau hrista hausinn yfir og skammast sín fyrir. Ég skráði mig á hverfasiðu á Facebook, þar sem miðaldra nágrannar mínir kvarta undan aksturslagi fólks á tilteknum gatnamótum og unglíngum sem aka um hjálmlausir á vespum. Þeir froðufella afreiði þegar einhver skýtur upp flugeldi um mitt sumar eftir klukkan tíu að kvöldi og svo birta þeir ljósmyndir af hundaskít á gangstéttum til að hafa upp á eigandanum. Vel á minnst, hver tekur eiginlega ljósmynd af kúk og birtir á samfélagsmiðli með GPS-hnitum saursins? Nema hvað...

Veðurfar og ættfræði fara að skipa stóran þátt í samtölum manns og alltof margir vinir finna hamingju í maraþoni og Járnkallskeppnum. Ef þeir eru ekki orðnir Landvættir þá eru þeir alveg að verða það. Tilvistar-kreppan er slík að nauðsynlegt verður að sanna fyrir sjálfum sér og öðrum að líkami og sál séu ekki komin fram yfir síðasta sóludag.

Það er einhver firra sem leggst yfir fertuga. Lif manns verður eins og bíómynd sem er sýnd örlítið úr fókusi, þannig að maður áttar sig ekki fyllilega á því hvers vegna maður gerir það sem maður gerir. Vonandi eldist þetta af manni.

Verð áður: 1.990
990 KR/KG
GOTTIRÍ
Kvikk
ON THE GO

Jólagestir
Þjórguðs
21. - 22. DESEMBER Í HÖRPU
MÍÐASALA HEFST
12. SEPTEMBER KL. 12!
PÓSLISTAFORSALA HEFST 11. SEPTEMBER KL. 10

GERIÐ GÆÐA- OG VERÐSAMANBURÐ

Mikið úrval af heilsurúmum, dýnum sófum og hvíldarstólum



Ný sending af Svefn&heilsu sængum og koddum by Brinkhaus

20-50% afsl. af eldri gerðum meðan birgðir endast



BODYPRINT **Reverie**

STILLANLEG HJÓNARÚM

Reverie 7S með Bodyprint heilsudýnum
Allar nánari upplýsingar á www.svefnogheilsa.is

- Tvíhert stálgrind
- Einföld og þægileg fjarstýring
- Hljóðlátir og kraftmiklir mótórar
- Lyftigeta 2x611 kg, hvor botn
- Hliðar- og endastopparar svo dýnur færast ekki í sundur.



MANTUA sjónvarpsleðursófi
3ja sæta, geymsla í örmum
Litir: svart
Verð kr. 279.900.-



BOLZANO hágæða leðursófi
2ja eða 3ja sæta - Litir: Brúnt/svart
Verð kr. 189.900.- 269.900.-



BARI hvíldarstóll m/hleðslurafhlöðu
Litir: Brúnt, hvítt, svart
Verð frá kr. 194.900.- 229.900.-

SORENTO þægilegur tungusófi.
Hægri eða vinstri tunga.
Svart eða hvítt leður en einnig fáanlegur með slitsterku gráu tauáklæði.



12 mán.
VAXTALAUSAR
GREIÐSLUR

Frábært úrval af svefnsófum verð frá kr. 154.900.-

Hvíldarstólar í miklu úrvali frá kr. 84.900.-

ROBERTO hvíldarstóll,
hágæða rafrádrifinn stóll með
leðri, 5 litir.
Verð kr. 179.900.-



vefverslun svefnogheilsa.is

Svefn & heilsa
★★★★★

Listhúsinu Laugardal - Sími 581 2233
Baldursnesi 6, Akureyri - Sími 461 1150
Opið virka daga kl. 10:00 - 18:00
Laugardaga 12:00 - 16:00