

OYSTER PERPETUAL
GMT-MASTER II



ROLEX



MICHELSEN
ÚRSMÍÐIR

Laugavegur 15 - 101 Reykjavík
511 1900 - www.michelsen.is

MARKAÐURINN

Miðvikudagur 18. mars 2015 | 11. tölublað | 11. árgangur

Sími: 512 5000 | [visir](http://www.visir.is) www.visir.is

FYRSTA
FLOKKS
ÞJÓNUSTA



Guðjón Ó
VISTVÆNA PRENTSMÍÐJAN

EI MSKIP

Allt að 10 milljarða króna fjárfestingar og aukin umsvif

6 FJÁRFESTINGAVERKEFNI frágengin á fáeinum vikum - í 5 löndum

STARFSMÖNNUM FJÖLGAR UM **50-100**

Fleiri og stærri fjárfestingar koma til álíta á næstunni



FRÉTTABLAÐIÐ/GVA

Veltan jókst um 1.700 milljónir

Bílaumboðið Brimborg velti rúmlega 9,3 milljörðum króna í fyrra og jókst veltan um 1,69 milljarða króna. Hagnaður fyrir afskriftir og fjármagnsliði nam 693 milljónum króna en afskriftir námu tæplega 279 milljónum og nam rekstrarhagnaðurinn því 414 milljónum. Stjórnendur Brimborgar telja að heildarmarkaður bíla hafi vaxið umtalsvert á liðnu ári. → **SÍÐA 2**

Stærðin skiptir máli

Vaxtamunur á Íslandi er sá sami og vaxtamunur í Þýskalandi, Bretlandi og Kanada séu bornir saman bankar af svipaðri stærð. Þetta kemur fram í nýrri rannsókn greiningardeildar Arion banka á vaxtamun. Þar kemur fram að vaxtamunur íslenskra útlánastofnana er 2,3 prósent. Í rannsókninni voru skoðaðir bankar í Evrópu og Bandaríkjunum sem voru nálægt íslenskum bönkunum í stærð, með efnahagsreikninga á bilinu 450-2.300 milljarðar króna. → **SÍÐA 4**

Með yfir 550 í vinnu

Erla Ósk Ásgeirsdóttir var á dögnum ráðin forstöðumaður starfsmanna- og gæðasviðs Icelandair hótela. Hún segir í samtali við Markaðinn að 22 hótél heyri undir Icelandair hótelin. Það eru Hilton Reykjavík Nordica, níu Icelandair hótél og tólf Edduhótél. Að auki reka Icelandair hótél fimm veitingastaði. Erla segir að starfið sé gríðarlega spennandi, en krefjandi á sama tíma. „Hjá okkur starfa 550 manns sem eru fastráðnir,“ segir Erla Ósk en aðrir starfsmenn séu mun fleiri og svo bætast við 200 manns á hverju sumri. Erla segir að það verði opnuð tvö ný hótél á næsta ári. → **SÍÐA 8**



STJÓRNAR- MAÐURINN

@stjornarmadur

Gnarr og sjóræningjarnir eiga það sameiginlegt að vera ekki hluti af æfðum kór með fjölfölduð nótnablöð frá flokkskótór. → **SÍÐA 12**

Módel: Andrea Stefánsdóttir
Umgjörð: Victoria Beckham

Konukvöld **19. mars**
í Smáralind OPIÐ FRÁ 10 TIL 23

20% afsláttur af öllum vörum

Optical Studio
SMÁRALIND

www.facebook.com/OpticalStudio

Á maganum úti í móa

Skjóðan

UTANRÍKISRÁÐHERRA hefur í umboði ríkisstjórnarinnar farið sendiferð með lettersbréf til handa ráðamönnum í ESB. Menn eru ósammála um efni bréfsins og hefur það þó verið birt opinberlega á tveimur tungumálum. Sumir halda því fram að það hafi enga merkingu aðra en þá að á rétta alkunna stefnu ríkisstjórnarinnar. Aðrir fullyrða að með þessu litla bréfi sé formlega búið að slíta aðildarviðræðum Íslands við ESB.

BRÉFIÐ átti að koma í veg fyrir vandræðagang ríkisstjórnarinnar með málið inni á Alþingi vegna boðarar þingsályktunartillögu um formleg viðræðuslit. Ríkisstjórnin prófaði þá leið í fyrra og varð að draga tillöguna til baka þegar ljóst var að hún lamaði þingstörf og fór gegn vilja kjósenda. Já,

þetta þingræði er full þunglamalegt, sérstaklega fyrir ráðherra sem hafa brýnum erindum að gegna í útlöndum svona að jafnaði.

NÚ ER ALLT orðið vitlaust í þjóðfélaginu þrátt fyrir að engin kæmi fram þingsályktunin. Stjórnarandstaðan boðar hertöku þingmála. Forystumenn ríkisstjórnarinnar eru sakaðir um stórkostlegustu kosningasvik síðari tíma vegna þess að þeir lofuðu allir sem einn að þjóðin fengi að ráða framtíð ESB-umsóknarinnar og að þjóðaratkvæðagreiðsla færi fram á þessu kjörtímabili.

SÚ HERKÆNSKA ríkisstjórnarinnar að halda málinu frá þinginu virðist hafa snúist upp í andhverfu sína. ESB-málið er ekki fyrsta málið sem ríkisstjórnin lendir í miklum vand-

ræðum með. Stjórnarflokkarnir ná ekki saman um fiskveiðistjórnun. Í skattamálum hefur Sjálfstæðisflokkurinn snúið Framsókn niður. Skuldaleiðrétting hefur valdið vonbrigðum. Verðtryggingin verður ekki afnumin. Ekki blasir við að fjármagnshöft verði afnumin á næstunni þrátt fyrir að öllum sé ljós nauðsyn þess. Framtíðarsýn skortir.

Í STUTTU MÁLI er hver höndin upp á móti annarri innan ríkisstjórnarmeirihlutans. Engin samstaða um helstu mál og fylgi beggja stjórnarflokka nærri sögulegu lágmarki samkvæmt könnunum. Sé ríkisstjórninni líkt við bíl þá er sá bíll pikkfastur á maganum langt úti í móa. Kannski þessi ESB-ólæti og viðbrögð stjórnarandstöðunnar gagnist stjórnarliðum við að benda á stjórnarandstöðuna

og kenna henni um eigin vandræðagang. Er ESB-sprengjan kannski ekkert annað en smjörklípa til að dreifa athyglinni frá því að ríkisstjórnin er nánast óstarfhæf?

GREINILEGA var það misráðið af ríkisstjórninni að hreyfa við ESB-málinu nú. Almenn og þegjandi sátt virtist komin á um að engin þjóðaratkvæðagreiðsla færi fram um ESB á kjörtímabilinu og málið væri í salti. Nú hefur sú sátt verið rofin. Ríkisstjórnin hefur glatað tiltrú og verður vart meira en eins konar starfsstjórn fram að næstu kosningum, sem óhjákvæmilega munu snúast um þjóðarvilja um framhald ESB-umsóknarinnar.

SKJÓÐAN er frekju- og leiðindaskjóða, sem lætur ekkert mannlegt sér óviðkomandi.

Gengi félaga í Kauphöll Íslands

4
Á UPPLÉIÐ
Félög sem hækkuðu í verði

10
Á NIÐURLEIÐ
Félög sem lækkuðu í verði

0
STÓÐU Í STAÐ
Félög sem stóðu í stað

MESTA HÆKKUN
NÝHERJI
48,6% frá áramótum

NÝHERJI
5,5% í síðustu viku

MESTA LÆKKUN
VÍS
-11,2% frá áramótum

TRYGGINGAMIÐST.
-17,2% í síðustu viku

Félag	Gengi í gær	Frá áramótum	Víkubreyting
Bank Nordic (DKK)	115,50	11,1%	0,4%
Eimskipafélag Íslands	228,00	-3,8%	-1,3%
Fjaraskipti (Vodafone)	38,05	8,7%	-4,2%
Hagar	43,50	7,5%	-1,2%
HB Grandi	37,00	9,5%	-0,4%
Icelandair Group	21,75	1,6%	-1,6%
Marel	152,00	10,1%	1,0%
N1	28,60	23,3%	-0,5%
Nýherji	7,70	48,6%	5,5%
Reginn	15,50	14,4%	4,4%
Sjóvá	13,40	12,1%	-1,1%
Tryggingamiðstöðin	23,40	-11,0%	-17,2%
Vátryggingafélag Íslands	8,04	-11,2%	-11,1%
Össur	431,00	19,4%	-2,7%
Úrvalsvisitalan OMX18	1.363,84	4,0%	-2,2%
First North Iceland			
Century Aluminum	3.300,00	0,0%	0,0%
Hampiðjan	25,30	11,9%	-2,3%
Sláturfélag Suðurlands	1,85	0,0%	0,0



BÍLASALA Ársreikningur Brimborgar bendir til þess að bílasala hafi tekið vel við sér í fyrra. FRÉTTABLAÐIÐ/STEFÁN

Velta Brimborgar jókst um 1.700 milljónir

Bílaumboðið Brimborg velti rúmlega 9,3 milljörðum króna í fyrra. Veltan jókst um 1,69 milljarða króna. Hagnaður fyrirtækisins nam 62 milljónum miðað við 183 milljóna króna tap árið á undan.

Hagnaður bílaumboðsins Brimborgar nam rúmlega 62 milljónum króna á síðasta ári, samkvæmt ársreikningi. Það er verulegur viðsnúningur frá fyrra ári þegar fyrirtækið tæpaði 183 milljónum króna. Hagnaður fyrir afskriftir og fjármagnsliði nam 693 milljónum króna en afskriftir námu tæplega 279 milljónum og nam rekstrarhagnaðurinn því 414 milljónum. Rekstrartekjur fyrirtækisins námu rétt rúmlega 9,3 milljörðum íslenskra króna. Eignir félagsins nema 5,5 milljörðum króna, en eigið fé er tæpar 675

milljónir. Eiginfjárhlutfallið er rúm 12 prósent. Stjórnendur Brimborgar telja að heildarmarkaður bíla (fólksbílur, sendibílur, minni rútur og pallbílur) hafi vaxið umtalsvert á liðnu ári. Í greinargerð sem fylgir ársreikningnum kemur fram að 10.462 nýir bílar hafi verið skráðir á árinu sem er 32 prósent vöxtur frá fyrra ári þegar aðeins 7.913 nýir bílar voru nýskráðir. Vöxtur bílamarkaðar án bílaleigubíla var 24 prósent. Þá segir í greinargerðinni að 4.470 bílaleigubílar hafi selst á

árinu sem er 45 prósent vöxtur og hlutfall þeirra af heildarsölu var 43 prósent. „Sala til annarra fyrirtækja en bílaleiga tók vel við sér og óx um 35 prósent og nam 2.008 bílum,“ segir í greinargerðinni. Þá kemur einnig fram að einstaklingsmarkaður fór rólega af stað á árinu 2014 en tók við sér seinni hluta ársins og jókst sala til einstaklinga á árinu um 19 prósent. Keyptu einstaklingar 3.984 bíla sem er 38 prósent af heildarmarkaði. Brimborg seldi 1.282 nýja bíla sem er 57 prósent vöxtur frá fyrra ári þegar seldust 817 nýir bílar. -jhh

Dagatal viðskiptalífsins

- MIÐVIKUDAGUR 18. MARS**
Hagstofan – Samræmd visitala neysluverðs
Seðlabanki Íslands - Vaxtaákvörðun
Landsbanki Íslands - Aðalfundur
Fí fasteignafélag slhf - Aðalfundur
- FIMMTUDAGUR 19. MARS**
Fjaraskipti hf. - Aðalfundur
- FÖSTUDAGUR 20. MARS**

- Hagstofan – Mánaðarleg launavísitala
Hagstofan – Vísitala launa
- MÁNUDAGUR 22. MARS**
Íbúðalánasjóður – Áætluð birting ársreiknings
Reykjaneshöfn – Áætluð birting ársreiknings
Orkuveita Reykjavíkur – Ársreikningur

Allar markaðsupplýsingar eru aðgengilegar á vísir

Ábendingahnappinn má finna á www.barnaheill.is

SAFT

Clean ahead

Hako gólfþvottavélar og sópvélar

Skiptitilboð á ræstivögnum, gólfþvottavélum og sópvélum

Scrubmaster B30 CL gólfþvottavél

Scrubmaster B115 R gólfþvottavél

Sweepmaster M600 sópur

Sweepmaster B800 R sópvél

Rekstrarvörur
- fyrir þig og þinn vinnustað

Réttarhálsi 2 • 110 Reykjavík
Sími: 520 6666 • sala@rv.is • rv.is

Hafðu samband við ráðgjafa eða sölumenn RV og fáðu tilboð í þá Hako vél sem hentar þér.

RANGE ROVER SPORT

FULLKOMIN HÖNNUN TÆKNILEGIR YFIRBURÐIR



ABOVE & BEYOND

Að aka um á Range Rover Sport er ævintýri líkast. Hann er ekki einungis einn fallegasti jeppi sem hannaður hefur verið heldur er hann tæknilega fullkominn. Byltingarkennt burðarvirki úr áli eykur sportlega eiginleika og minnkar eldsneytiseyðslu. Range Rover Sport sameinar betur en nokkur annar jeppi hefur gert hingað til sportlega eiginleika og hæfni við erfiðar akstursaðstæður. Range Rover Sport er búinn 8 þrepa sjálfskiptingu, loftþrúðafjöðrun á öllum hjólum og rómaða Terrain Response drifbúnaðarkerfinu. Verið velkomin í reynsluakstur.

www.landrover.is



ENNEEM / SJ / A / NM07276

Range Rover Sport kostar frá 14.750.000 kr. með 258 hestafla dísilvél sem togar 600 Nm og eyðir einungis 7,3 l/100 km í blönduðum akstri miðað við uppgefnar tölur framleiðanda um eldsneytisnotkun.

BL ehf
Sævarhöfða 2 / 110 Reykjavík
525 8000 / www.bl.is



„UMBÚÐIRNAR? ÉG FÆ ALLT HEILA KLABBID HJÁ ODDA“

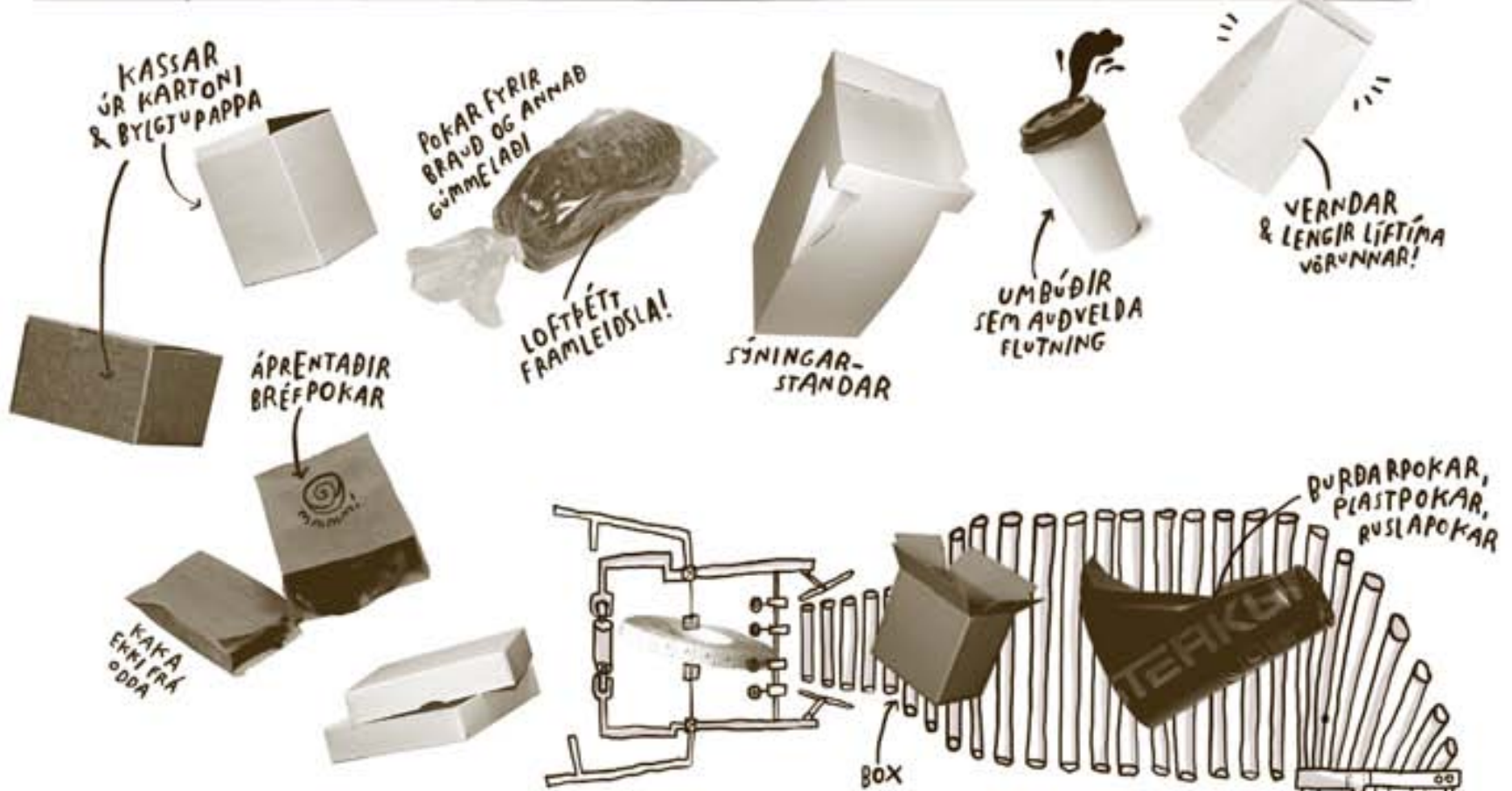

ODDI HEFUR FRAMLEITT ALLSKONAR PAPPÍRS-, KARTON- OG PLASTUMBÚÐIR Í 80 ÁR. UMBÚÐIRNAR SVARA ÞÖRFUM KRÖFUHARRA VIÐSKIPTAVINA Í ATVINNULÍFINU, TIL DEÐIS Á VEITINGA-STÖÐUM & KAFFIHÚSUM.

→ ODDI.IS / 515-5000



VIÐ ERUM ODDI.
VIÐ FRAMLEIÐUM UMBÚÐIR.

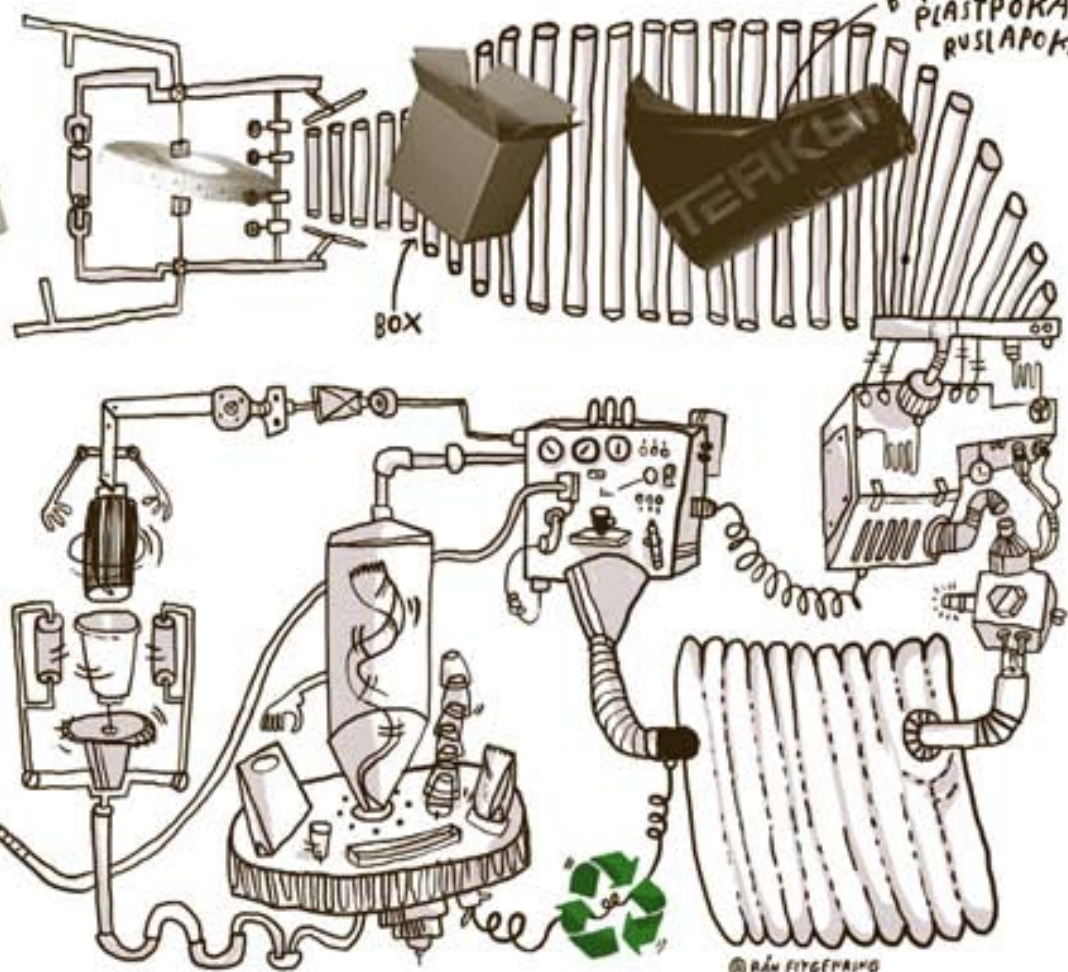

© RÁN FERGTRAVO



STÓRHUGA Gylfi Sigfússon, forstjóri Eimskips, væntir þess að tilkynnt verði um frekari fjárfestingar, og þær jafnvel stærri en að undanförunu, á næstu vikum og mánuðum.

FRÉTTABLAÐIÐ/GVA

Eimskip stórhuga í fjárfestingum

Á undanförunum vikum hefur Eimskipafélag Íslands tilkynnt um nokkrar stórar fjárfestingar í fimm löndum. Frekari fjárfestingar eru í farvatninu og þær jafnvel stærri en að undanförunu. Þess utan er Bakkafoss, 900 gámaeininga flutningaskip félagsins, í smíðum í Weihei í Kína þó blikur séu á lofti um framgang þess verkefnis.

ÚTTEKT

Svavar Hávarðsson
svavar@frettabladid.is



Víð kynntum þessi áform okkar um væntanlegar fjárfestingar í apríl í fyrra, um að við myndum skoða kaup á ýmsum fyrirtækjum í tengslum við rekstur okkar á Norður-Atlantshafi. Það er í raun tilviljun sem ræður því að fjárfestingarnar dattu allar inn á fyrsta fjórðungi rekstrarársins,“ segir Gylfi Sigfússon, forstjóri Eimskips, spurður hverju það sæti að margar stórar fjárfestingar félagsins röðuðu sér á stutt tímabil nú í byrjun árs. „Sumt af þessu hafði jafnvel lengri aðdraganda,“ bætir Gylfi við.

Fjárfestingarnar sem um ræðir eru hvort tveggja hér heima á Íslandi og erlendis. Í lok febrúar samdi félagið við VHE, Kælismiðjuna Frost og Suðurverk um byggingu á 10.000 tonna frystigeymslu á athafnasvæði félagsins í Hafnarfirði þar sem umsvif Eimskips teygja sig aftur til ársins 1970, en þar er fyrir 3.000 tonna frystigeymsla. Gert er ráð fyrir að fyrsti áfangi frystigeyslunnar verði tilbúinn til notkunar þegar liður á árið og verkinu verði að fullu lokið fyrir árslok. Auk þess er möguleiki fyrir hendi á að stækka nýju geymsluna í áföngum um allt að 14.000 tonn til viðbótar.

Gylfi segir uppbygginguna í beinu sambandi við þróun í veiðum á uppsjávarfiski, og bæði hafi verið litið til Hafnarfjarðar og Reykjavíkur. Verkefnið sé sprottið af aðstöðu-

leysi til geymslu á sjávarafurðum á suðvesturhorni landsins vegna þessara umfangsmiklu veiða sem nú eru stundaðar, en Eimskip hefur ekki byggt frystigeyslur vegna starfsemi sinnar í áratug.

Fjárfestingin er um 1,5 milljarðar króna, og gæti haft víðtæk hliðaráhrif á atvinnulíf í Hafnarfirði.

„Það hafa innlend fyrirtæki viðræð hugmyndir um að setja upp uppsjávarverksmiðjur í næsta nágrenni við okkur, því með okkar fjárfestingu setjum við ýmislegt annað af stað. Eins hafa norskir aðilar sýnt því áhuga að setja upp sjávarútvegstengda starfsemi, t.d. króka- og netagerð. En við völdum Hafnarfjörð vegna styrkleika staðarins í afgreiðslu togara,“ segir Gylfi.

Uppsveifla á Grundartanga

Eimskip tilkynnti um 1,2 milljarða fjárfestingu og uppbyggingu á iðnaðar- og hafnarsvæðinu á Grundartanga skömmu áður en áformin í Hafnarfirði voru kynnt; kaup á þremur lóðum sem samtals eru 22.400 fermetrar og tveimur nýjum hafnarkrönum, en annar verður settur upp í Grundartangahöfn þar sem hann m.a. þjónar álveri Norðuráls, en hinn á Mjóeyrarhöfn á Reyðarfirði þar sem hann leysir eldri krana af hólmi.

„Á Grundartanga eru fyrir mörg fyrirtæki og stórir viðskiptavinir eins og Norðurál, sem hyggur á stækkun. Höfnin verður mjög stór á íslenskan mælikvarða en þar eru engir kranar að þjónusta höfnina sem hefur því takmarkað tækifæri til móttöku skipa. Lóðirnar eru keyptar með uppbyggingu næstu ára í huga; Silicor Materials er að byggja sólarkísilverksmiðju aust-

an megin við Norðurál, sem er 120 milljarða króna fjárfesting, en eins erum við að sinna járnblendiverksmiðju Elkem að hluta, og fleira kemur til með að fara af stað,“ segir Gylfi.

Beggja vegna Atlantsála

Frá áramótum hefur Eimskip tilkynnt um fjárfestingar í tveimur borgum á Nýfundnalandi í Kanada, í Danmörku og Hollandi auk Þýskalands. Í löndunum fjórum er fjárfest í frystigeyslu, flutningsmiðlun auk yfirtöku á vöruheimsu og uppsetningu á fyrirtæki í skiparekstri.

Gylfi segir að hver fjárfesting fyrir sig lúti ólíkum lögmálum. Kaupin á flutningsmiðlun Jac. Meisner í Rotterdam eru byggð á langri rannsóknarvinnu, en fyrirtækið er gamalgróid og virt í heimalandinu og áhugi Eimskips beinist að frekari þjónustu við viðskiptavinum hollenska félagsins um allan heim. Á Nýfundnalandi hefur Eimskip haft skipaviðkomur í St. Anthony þær. Flutningsmiðlunarfyrirtækið CargoCan hefur bækistöðvar í höfuðstað Nýfundnaland og er einn stærsti flutningsmiðlari þar í landi og mun efla starfsemina verulega þar.

„Við verðum með þessum viðskiptum mjög öflugt félag á Nýfundnalandi í rekstri á frystigeysluhúsnæði, en við erum að efla starfsemi okkar á þeim hafnarsvæðum þar sem við erum að vinna. Þetta má greinilega sjá í gegnum fjárfestingar okkar hérna heima en ekki síður við höfnina í Árósum sem er næststærsta höfnin í Skandinavíu í gámaumsýslu,“ segir Gylfi

og bætir við að hrein veltuaukning Eimskips vegna þessara fjárfestinga og viðskipta erlendis sé um 16 milljónir evra eða 2,4 milljarðar íslenskra króna – sem er 3-4% aukning á veltu Eimskips á ári. Fjárfestingarnar á Nýfundnalandi, í Hollandi og Danmörku eru sex milljónir evra eða tæpar 900 milljónir íslenskra króna.

Stofnun félags um skipaumsjón og rekstur í samstarfi við König & Cie í Hamborg í Þýskalandi er hrein viðbót við aðra þekkingu í skiparekstri Eimskips. Félagið verður með þessu samstarfi sérhæft í rekstri skipa, viðhaldi, og öllum almennum viðskiptum með skip. Eignarhlutur Eimskips í þessu nýja félagi er 80%.

„Með þessu komumst við nær skipaðnaðinum og í betri takt við það sem er að gerast í heiminum, bæði hvað varðar leigu og kaup á skipum, nýbyggingar og viðhald. Við erum að reyna að ná betri tökum á þessum lið í okkar rekstri og þeim kostnaði sem rekstri skipa fylgir og komast nær þessari Mekka skipaðnaðarins sem er Þýskaland,“ segir Gylfi.

Kína og Bakkafoss

Í október árið 2011 tilkynnti Eimskip um smíði á tveimur nýjum 900 gámaeininga og 10.000 tonna gámaskipum í Kína. Fjárfestingin var um sex milljarðar og afkastageta félagsins talin aukast um 17% þegar bæði skipin væru komin heim. Skipin, sem eru þau fyrstu sem félagið hefur látið smíða fyrir sig í 15 ár, átti kínverka fyrirtækið að afhenda árið 2013, ef allt gengi að óskum. Lagarfoss, annað þeirra, kom til heimahafnar í Reykjavík 17. ágúst 2014, mun seinna en von var

„Pað hafa innlend fyrirtæki viðræð hugmyndir um að setja upp uppsjávarverksmiðjur í næsta nágrenni við okkur, því með okkar fjárfestingu setjum við ýmislegt annað af stað.“

á og hafði Eimskip samið um 20% niðurfellingu á kaupverði skipanna tveggja vegna tafa. Þegar samið var um afslátt kaupverðsins átti að afhenda Bakkafoss nú í desember.

„Nú er ljóst að skipið kemur ekki fyrr en nokkuð er liðið á árið 2016, og við erum á leiðinni til Kína til að skoða hvaða möguleika við eigum í stöðunni. Tryggingar okkar og ábyrgðir leyfa að á vissum tímum getum við farið fram á að ganga út úr kaupunum og fengið endurgreitt. Þetta erum við að skoða núna, en ástæðan er að skipasmíðaðnaðinum gengur illa hvarvetna í heiminum um þessar mundir og það á líka við um Kína. Skipasmíðastöðin sem annast okkar verkefni er að bíða eftir vilyrði frá kínverskum ríkisbönkum um fjármagn en við ætlum okkur ekki að bíða endalaust eftir því,“ segir Gylfi sem nefnir að kaup eða leiga á öðru nýju og sambærilegu skipi komi til greina. „Verðin hafa verið að síga mjög mikið á skipum af þessari ▶

MILLJARÐA FJÁRFESTINGAR Í FIMM LÖNDUM

EIMSKIP

51 STARFSSTÖÐ Í 19 LÖNDUM

16 FLUTNINGASKIP Í REKSTRI

1.400 STARFSMENN ÞAR AF 800 Á ÍSLANDI

Um helmingur tekna félagsins kemur frá starfsemi utan Íslands

5. JANÚAR Holland

ROTTERDAM Kaup á hollenska flutningsmiðlunarfirmu Jac. Meisner Internationaal; staðsett á hafnarvæðinu í Rotterdam. Sérþekking fyrir-tækisins er á sviði tollskjalagerðar, heilbrigðiseftirlits og móttöku og eftirlits á frystum og kældum vörum hvaðanæva úr heiminum til innflutnings til Evrópulanda.

19. JANÚAR Þýskaland

HAMBORG Eimskip og König & Cie. Holding GmbH & Co. KG í Þýskalandi hafa stofnað félag um skiparekstur (e. joint venture) er nefnist: Eimskip & KCie GmbH & Co. KG. Félagið mun leggja áherslu á að ná fram mestum samlegðaráhrifum í rekstri skipa, þar með talið tæknipjónustu, leigu á skipum, kaupum og sölu, nýbyggingum og ýmsum öðrum verkefnum er snúa að rekstri og fjárfestingum skipa.

20. FEBRÚAR Grundartangi

Kaupir þrjár lóðir á iðnaðar- og hafnarvæðinu, samtals 22.400 fermetrar að stærð. Kaup á tveimur stærstu hafnar-krönum Íslands. Annar settur upp á Grundartanga en hinn í Mjóeyrarhöfn þáðan sem eldri krani verður fluttur til Reykjavíkur á meðan Jakinn, krani í Sundahöfn, verður í reglulegu viðhaldi. Gamli kranninn úr Mjóeyrarhöfn verður síðar settur upp í Þórshöfn í Færeyjum til að mæta auknum umsvifum Eimskips þar í landi.

FJÁRFESTING: 1,2 milljarðar

20. FEBRÚAR Stykkishólmur

Tilkynning um hugsanleg kaup á ferðapjónustufyrirtækinu Sæferðum ehf. Félagin hafa undirritað viljayfirlýsingu þessa efnis.

23. FEBRÚAR Hafnarfjörður

Tilkynnt að undirritaður hafi verið samningur við verktaka um byggingu á 10.000 fermetra frystigeymslu til að mæta eftirspurn vegna aukinna uppsjávarveiða útgerðarfyrirtækja.

Fjárfesting: 1,5 milljarðar

23. FEBRÚAR Danmörk

ÁRÓSAR Eimskip í samstarf við Damco, og tekur yfir 15.500 fermetra vöruhús danska félagsins sem er dótturfélag Maersk. Eimskip starfrækir fyrir 6.000 fermetra vöruhús í Danmörku við hlið Damco, og verður hið nýja vöruhús því samtals 21.500 fermetrar. Eftir breytinguna er Eimskip stærsti rekstraraðili í alhliða vöruhúsaþjónustu í höfninni í Árósum sem er næst stærsta höfn Skandinavíu.

26. FEBRÚAR Kanada

ST. ANTHONY Á NÝFUNDNALANDI Kaup á rekstri frystigeymslu St. Anthony Cold Storage Ltd. Afgreiðsla frystitogara ásamt geymslu og flutningi á sjávarafurðum. Eimskip réðst í fjárfestinguna ásamt útgerðarfélaginu Harbor Grace Shrimp Company, meðeiganda Eimskips á Harbor Grace frystigeymslunni í landinu.

ST. JOHNS, HÖFUÐBORG NÝFUNDNALANDS Fjárfesting í flutningsmiðlunarfirmu Cargocan Agency Ltd. – leiðandi fyrirtæki á Nýfundnalandi í flutningsmiðlun með útflutning á fiskafurðum og þurrvöru til og frá landinu.

Fjárfestingar í Kanada, Hollandi og Danmörku: 2,4 milljarðar

Mánud.	Þriðjud.	Miðvikud.	Fimmtud.	Föstud.	Laugard.	Sunnud.
Janúar						
			1	2	3	4
5	6	7	8	9	10	11
12	13	14	15	16	17	18
19	20	21	22	23	24	25
26	27	28	29	30	31	
Febrúar						
						1
2	3	4	5	6	7	8
9	10	11	12	13	14	15
16	17	18	19	20	21	22
23	24	25	26	27	28	



► stærð vegna þess að mörg gríðarstór flutningaskip eru í smíðum fyrir stærstu félögin. Skipin sem verið er að smíða eru allt að 19.000 gámaeiningar en í samanburði eru Lagar- og Bakkafoos bara kettlingar við hlið þeirra, aðeins tæplega 900 gámaeiningar. Menn eru að losa sig við minni skipin; einmitt af þeirri stærð sem hentar okkar rekstri og hafnaraðstöðu hér á landi en nokkrir þættir eru til staðar hér á landi

sem setja takmarkanir á okkur við val skipa, svo sem kranaleysi á höfnunum, stærð hafnanna og djúpt þeirra," segir Gylfi en bætir við að Eimskip stefni að því að reka stærri skip í framtíðinni til að ná upp þeirri stærðarhagkvæmni sem sækjast þarf eftir í öllum rekstri.

Fleira í farvatninu

Spurður hvort Eimskip hugleiði frekari fjárfestingar eftir þessa

„hrinu“ sem nú hefur staðið í nokkrar vikur segir Gylfi að margt sé í farvatninu. „Það eru fleiri fjárfestingar í burðarliðnum, sem mögulegt er að verði tilkynnt um á næstu vikum og mánuðum. Leiðarljós okkar er að kaupa félög sem er vel stjórnað og henta vel okkar rekstri; samruni sem við getum nýtt okkur til að ná niður kostnaði og félög sem eru á þeim markaði sem við erum að vinna á. Við erum að leita slíkra

tækifæra fyrir samstæðuna," segir Gylfi sem treystir sér ekki til að nefna dæmi um einstakar fjárfestingar á þessum tímamarki. „Ég get þó sagt að þær fjárfestingar eru af svipuðum toga og stærri en þær sem gengið hefur verið frá að undanfögnu," segir Gylfi en fjárfestingarnar sem tilkynnt hefur verið um á síðustu vikum, að nýju skipunum tveimur meðtöldum, eru um 10 milljarðar króna.

„Ég get þó sagt að þær fjárfestingar eru af svipuðum toga og stærri en þær sem gengið hefur verið frá að undanfögnu.“

Taktu þátt!

Viltu vinna ferð fyrir tvo á leik Sevilla og Real Madrid?

Það eina sem þú þarft að gera er að kaupa Santa Maria vöru í Bónus, taka mynd af strimlinum og senda ásamt nafni, heimilisfangi og símanúmeri á netfangið leikur@adfong.is.

Þú gætir unnið ferð fyrir tvo á leik Sevilla og Real Madrid 3. maí. Flugmiðar og hótél í fjórar nætur í boði Santa Maria.

TÖKUM GAMLA PRENTARA UPP Í NÝJA EPSON PRO FYRIR 20.000 KRÓNUR!

ALLT AÐ 50% LÆGRI PRENTKOSTNAÐUR



69.990

~~VERÐ 89.990~~

29.990

~~VERÐ 49.990~~

49.990

~~VERÐ 69.990~~

EPSON

WorkForce Pro



SKOÐA BÆKLING

LOSADU FYRIRTÆKIÐ VIÐ ÓHAGKVÆMA PRENTARA

Það er ekki verðið á prentaranum sem skiptir mestu máli, heldur kostnaðurinn við að reka hann. Ódýrustu prentararnir eru yfirleitt dýrastir þegar upp er staðið. Komdu með gamla og óhagkvæma prentara til okkar og leyfðu okkur að farga þeim við hátíðlega athöfn. Í staðinn færðu glænýjan Epson WorkForce Pro með 20.000 króna afslætti, nýjustu tækni og getur lækkað prentkostnað um allt að 50% í samanburði við vinsæla laserprentara. Sparnaður sem getur numið hundruðum þúsunda hjá fyrirtækjum sem prenta mikið.

Nánari upplýsingar í s. 414-1710 og sala@tl.is

tl.is

**TÖLVU
LISTINN**

FYRIRTÆKJAFJÓNUSTA

Umræðan snýst ekki bara um Evrópusambandið:

Að lofa upp í ermina á sér

Ég er þannig úr garði gerður að ég hef alltaf átt auðvelt með að mynda mér skoðanir á hlutum og verið fljótur að því. En þar eru undantekningar. Ég get ómögulega gert upp við mig hvort ég eigi að styðja aðild Íslands að Evrópusambandinu eða ekki. Þar vegast á of miklir hagsmunir og of mörgum álitamálum er enn ósvarað. Fyrir mér snúast hagsmunirnir þó fyrst og fremst um gjalddeyrismál. Hagsmunirnir af því að hafa krónuna og þann sveigjanleika sem fylgir henni vegast á við hagsmuni af því að nota sama gjaldmiðil og okkar helstu viðskiptalönd nota.

Á þingmálaskrá ríkisstjórnarinnar sem kynnt er á vef stjórnarráðsins kemur fram að Gunnar Bragi Sveinsson utanríkisráðherra gerði ráð fyrir því að lögð yrði fram þingsályktun sem fæli í sér að aðildarumsóknin yrði afturkölluð.



Markaðshornið

Jón Hákon Halldórsson
jonhakon@frettabladid.is

Það er áhyggjuefni þegar áhrifamestu menn í stjórn-málum virða slík loforð ekki.

Þess vegna kom það verulega á óvart að forystumenn ríkisstjórnarinnar skyldu ganga skrefinu lengra og gera tilraun til þess að afturkalla umsóknina án þess þó að spyrja þing eða þjóð álits. Og hvað sem hver segir þá var bréf utanríkisráðherra í síðustu viku ekkert annað en tilraun til þess. Rösk um að bréfið hafi verið sent í þeim tilgangi að skerpa á þeirri afstöðu ríkisstjórnarinnar að hún hygðist ekki stuðla að frekari framgangi aðildarumsóknarinnar halda ekki vatni. Viðkomandi stofnunum Evrópusambandsins var fullkomlega kunnugt um þá afstöðu og það þurfti ekkert að skerpa á henni.

Forystumenn ríkisstjórnarinnar geta réttlætt háttalag sitt með ýmsum hætti. Þeir geta vísað í eigin sannfæringu og sagt að þeim hugnist ekki aðild að Evrópusambandinu. Þeir geta líka sagt að það sé ekki meirihlutavilji fyrir því á meðal þjóðarinnar að ganga í Evrópusambandið og því sé tilgangslaust að halda umsóknarferlinu til streitu. Og þeir geta líka byggt málfutning sinn á ályktunum eigin flokksstofnana þar sem lagst er gegn aðild að Evrópusambandinu. Allt þetta skiptir máli fyrir umræðuna.

En hver sem réttlætingin yrði þá er jafn ljóst að í aðdraganda kosninga var kjósendum gefið loforð um það að ekkert yrði aðhafst varðandi aðildarumsókn að Evrópusambandinu nema að undangenginni þjóðaratkvæðagreiðslu. Og það er áhyggjuefni þegar áhrifamestu menn í stjórn máluum virða slík loforð ekki. Ég er því þeirrar skoðunar að umræðan á liðnum dögum um aðildarumsóknarferlið sem lagt var af stað með árið 2009 snúist minnst um það hvort rétt sé að Ísland gerist aðili að Evrópusambandinu. Hún snýst einfaldlega um heilindi. Hún snýst um það að stjórn málamenn, hvar í flokki sem þeir standa, gefi ekki loforð fyrir kosningar sem þeir sjálfir vita að þeir geta ómögulega staðið við þegar á reynir. Jafnvel þótt því kunni að fylgja ávinningur til skamms tíma.

Nær annar hver maður án atvinnu í Kosovo



Í SÁRRI FÁTÆKT Kosovo er fátækasta héraðið í suðausturhluta Evrópu. Um það bil 40-45 prósent af vinnuaflinu eru án atvinnu, samkvæmt tölum Alþjóðabankans. Kosovo-Albaninn á meðfylgjandi mynd var á mánudaginn í óðaönn að smíða landbúnaðarverkfæri í bænum Pristina.

NORDICPHOTOS/AFP

Er um við tilbúin fyrir næstu iðnbýltingu?

Skoðun

Guðrún Hafsteinsdóttir,
formaður Samtaka
iðnaðarins.



Í síðustu viku héldu Samtök iðnaðarins sitt árlega Iðnþing undir yfirskriftinni „Er um við tilbúin fyrir næstu iðnbýltingu?“ Fólk úr íslensku atvinnulífi fjölmennti til að ræða margvísleg hagsmunamál iðnaðar en sérstök kastljósi var beint að menntun, nýsköpun og framleiðni.

Menntun er forsenda bættra lífskjara og vel menntuð þjóð leggur grunn að góðum efnahag. Á Iðnþingi beindum við sérstaklega sjónum okkar að iðnmenntun en undanfarin ár hefur þeim stöðugt fækkað sem velja iðnnám. Við höfum beint fólk í hefðbundið bóknám í stað þess að fagna fjölbreytileikanum og draga fram kosti alls náms. Iðnnám er raunverulegur valkostur sem býður upp á fjölbreytt og spennandi störf til framtíðar. Verk- og hugvit verða að fara

saman. Hér gegnum við foreldrar mikilvægu hlutverki. Ég, eins og svo margir foreldrar, hélt að syni mínum þeirri hugmynd að bóknám væri til alls fyrst þótt hann sýndi ótvíræða hæfileika og mikinn áhuga á verklegum greinum. Hann fór að ráðum móður sinnar í fyrstu en saman ákváðum við svo að láta hugmyndir mínar um örugga framtíð lönd og leið og síðan þá hefur margt breyst til hins betra. Í dag á ég son sem hefur brennandi áhuga á námi sínu á iðnbraut. Hann er glaður, áhugasamur einstaklingur sem á framtíðina fyrir sér og hefur ekki síður góða tekjumöguleika en félagar hans sem ákváðu að leggja stund á hefðbundið bóknám.

Nýsköpun styrkir framþróun. Þau samfélög sem skara fram úr eru þekkingarsamfélög sem ýta undir rannsóknir og þróun og efla menntun. Samfélög þar sem fólk er hvatt til að skapa og sjá tækifæri til breytinga. Í því felst nýsköpun. Íslensk fyrirtæki standa sig vel í alþjóðlegum samanburði og umhverfi nýsköp-

unar er á margan hátt gott en við getum og viljum gera betur. Til þess að verða leiðandi á sviði nýsköpunar þurfum við að hlúa sérstaklega vel að nýjum hugmyndum og gæta þess að hér séu kjöraðstæður fyrir fyrirtæki að vaxa og dafna.

Aukin framleiðni er grunnur verðmætasköpunar. Það eru sameiginlegir hagsmunir okkar sem þjóðar að vinna að aukinni framleiðni sem hefur svo margföldunaráhrif inn í samfélagið í formi tekjuafgangs og verðmætasköpunar. Aukin afköst og hagræðing í rekstri hefur ekki einungis áhrif á eigendur fyrirtækja heldur einnig starfsmenn. Landsframleiðsla á hverja unna vinnustund er undir meðaltali OECD ríkja en við vegum það upp með löngum vinnutíma. Í þessu felst tækifæri fyrir atvinnurekendur og launþega til umbóta.

Með menntun, nýsköpun og aukna framleiðni að leiðarljósi sköpun við gott umhverfi sem gerir Ísland aðlaðandi fyrir fólk og fyrirtæki. Ert þú tilbúin í slíka iðnbýltingu?

Ertu verktaki eða launþegi?

Hin hliðin

Vala Valtýsdóttir sviðs-
stjóri skatta- og lögfræðis-
sviðs Deloitte, lögfræðingur



Nú um þessar mundir þurfa einstaklingar að fara að huga að hinni árlegu skattframtalsgerð. Oft hafa fyrirtæki samið við einstaklinga um að þeir séu verktakar hjá viðkomandi en ekki launþegar. Hér þurfa menn að staldra við því að það er ekki á þeirra valdi

að ákveða hver skattaleg staða þeirra er, þ.e. hvort þeir eru skattlagðir sem verktakar eða launþegar. Skattfyrirvöld hafa ríkar heimildir til að meta starfssambandið og skattleggja eftir því hvort þau telja vera um að ræða. Veru-

legur munur er á því hvort einhver teljist launþegi eða verktaki. Verktaki hefur með höndum sjálfstæða starfsemi. Hann hefur mikið frjálsræði í sínum störfum og ræður t.d. innan vissra marka hvenær hann vinnur verkið og hvort hann vinnur það einn eða með öðrum.

Alla jafna er frekar einfalt að kanna hvort einhver sé verktaki eða launþegi. Þau atriði sem benda til þess að frekar sé um að ræða launað starf en verktaka eru til dæmis; að viðkomandi beri engan kostnað af verkinu/starfseminni; starfsstöð hans er hjá verkkaupa sem skaffar honum þau tæki og tól sem hann þarf til að vinna verkið; hann vinnur fyrir einn eða fáa verkkaupa og fær greidda þóknun þegar hann tekur orlof og í veikindum. Hér skiptir

ekki máli hvort einstaklingurinn fær greitt fyrir verkið beint eða í gegnum félag.

Ef einstaklingur hefur fengið greitt fyrir starf sitt sem verktaki en staða hans er í raun eins og um launþega sé að ræða þá geta skattfyrirvöld endurákvæðað skatta viðkomandi. Þá má gera ráð fyrir að skattfyrirvöld hafni freiddum skatta kostnaði og stofni til greiðslu skatta hækki sem því nemur. Ef viðkomandi „verktaki“ hefur verið skráður á virðisaukaskattsskrá og innheimt virðisaukaskatt má gera ráð fyrir að skattfyrirvöld hafni öllum innskatti „verktakans“ þar sem ekki verður talið að hann hafi með höndum sjálfstæða starfsemi.

Auk þessa má gera ráð fyrir að skattfyrirvöld taki upp skattskil

verkkaupans þannig að innskatti verkkaupa af reikningum „verktaka“ verði hafnað. Jafnframt má ætla að skattfyrirvöld leggi trygg-ingagjald á „laun“ verktakans. Auk þess bera verkkaupinn (launagreiðandinn) og verktakinn (launþeginn) sameiginlega ábyrgð á vangreiðdri staðgreiðslu skatta.

Að telja rangt fram í þá veru sem hér hefur verið tæpt á getur haft verulegar fjárhagslegar afleiðingar fyrir „verktakann“ og „verkkaupann“. En þar með er ekki öll sagan sögð. Samningssambandið getur líka valdið fjárhagslegu tjóni í öðrum tilvikum eins og t.d. ef verktakinn slasast við störf og hefur ekki sjálfur tryggt sig eins og almennt er skylt ef viðkomandi hefði verið launþegi verkkaupa.



Við gerum atvinnulífið viðburðaríkara

Practical og Congress Reykjavík hafa nú sameinað krafta sína undir merkjum **CP Reykjavík**. Við erum frísklegt og skapandi þjónustufyrirtæki sem skipuleggur **viðburði, ferðir og ráðstefnur** fyrir innlenda og erlenda viðskiptavini.

RÁÐSTEFNUR / VIÐBURDIR / HVATAFERÐIR

cp
REYKJAVÍK

www.cpreykjavik.is

24 VÉLAR

Icelandair fjölgar 757-300

Á árinu 2015 verða 23 Boeing 757-200 flugvélar í rekstri Icelandair sem taka 183 farþega og ein 757-300 flugvél sem tekur 220 farþega. Af þessum 24 flugvélum eru 22 í eigu félagsins en tvær á leigu og verður þeim skilað næsta haust. Tekin hefur verið ákvörðun um að leysa þær af hólmum með tveimur Boeing 767-300 vélum sem taka um 260 farþega.

13.03.2015 Það er ekki hægt að brjóta lög um fund í utanríkismálanefnd og neita mönnum um þingfund en bjóða síðan í partí í staðinn. Þetta er einfaldlega þannig að við þurfum að einbeita okkur að því að verja fullveldi Alþingis og koma í veg fyrir að ríkisstjórnin spilli samskiptum okkar við Evrópusambandið með varanlegum hætti.

Helgi Hjörvar þingmaður Samfylkingarinnar



23 FLUGFÉLÖG

Spá minni sveiflum

Alls 23 flugfélög hafa fengið úthlutað stæði á íslenskum flugvöllum í sumar en ferðatímabil þeirra og tíðni er þó misjöfn. Á grundvelli þessara gagna gerir Greining Íslandsbanka ráð fyrir að ferðamönnum til landsins, sem fljúga í gegnum Keflavíkflugvöll, fjölgi um 23 prósent milli árána 2014 og 2015. Greining Íslandsbanka segir að stæðatölur bendi til þess að enn muni draga úr árstíðasveiflum í komum til landsins.

222.000 TONN

Aflinn eykst á milli ára

Heildarafli íslenskra fiskiskipa var rúm 222 þúsund tonn í febrúar, sem er ríflega 120 þúsund tonnum meiri afli en í febrúar árið áður. Munar þar helst um aukinn loðnuafli en tæp 180 þúsund tonn veiddust af loðnu í febrúar samanborið við tæp 56 þúsund tonn í febrúar 2014.

STJÓRNAR- MAÐURINN

Hinn grái hversdagsleiki

Þegar Evrópusambandið ber á góma verða alltaf hróp og köll. Það er furðulegt sökum þess, að um er að tefla fyrirbæri sem er alltumlykjandi. Við kaupum mest af okkar neysluvarningi frá ESB og seljum lungann af framleiðslu okkar þangað. Ferðamenn þaðan fylla margar flugvélar dag hvern og við heimsækjum Evrópu í stórum hópum. Þetta ætti að vera uppspretta skapandi skoðanaskipta um samneytið við þetta fólk. En það er öðru nær.

ÞVÍ SKAL þó ekki haldið fram með nokkurri vissu, að við eigum heima í ESB. Þetta gjöfuga samneyti á sér stað án þess að við séum þar innanborðs. Við einfaldlega vitum ekki með vissu hvað myndi breytast í þessari sambúð fyrr en samningur liggur á borðinu. Raunar ekki alveg fyrr en við stökkvum á vagninn – ef svo ólíklega fer.

SUMIR eru með allt á hreinu og útlísta kostina og gallana eins og stilltir á sjálfstýringu. En við höfum lært, að það eru einmitt þeir sem eru með allt á hreinu, sem óvarlegt er að treysta. Hversdagsleikinn er grár. Myndir í svörtu eða hvítu eru iðulega falskar.

JÓN GNARR og Píratar eru sennilega þeir íslensku pólitíkusar (ef rétt er að nota það orð) sem hafa mestan meðbyr þessa dagana.

GNARR og sjóræningjarnir eiga það sameiginlegt að vera ekki hluti af æfðum kór með fjölföldu nótnablöð frá flokkskontór, sem hefur látið finna út hvaða söngur hljómar best í kosningaslag. Þau leyfa sér þann mun að nálgast málin, klóra sér í hausnum og leita svara fyrir opnum tjöldum. Fylgiskannanir sýna að æ fleiri kjósendur kunna að meta slík vinnubrögð.

PANNIG á að nálgast deiluna um ESB og útkljá hana. Safna saman öllum upplýsingum í eitt plagg – sanningsdrög. Hvert og eitt getum við svo tekið afstöðu til staðreyndanna. Andstæðingar aðildar ættu ekki að þurfa að óttast. Þar fara stórir strákar og stelpur. En skoðanaskiptin eiga að byggjast á því sem fyrir liggur, ekki getgátum.

ÍSLENDINGAR vilja ekki ganga í ESB samkvæmt fylgismælingum. En þjóðin vill vita um hvað er að tefla. Þess vegna er grunsamlegt hvað andstæðingar aðildar eru ákafir í málflutningi sínum. Óttast þeir að í sanningsdrögum leynist eitthvað sem breyti afstöðu fólks – eitthvað sem er heildinni hagfelld en þrengri hagsmunum óhagfelld? Spyr sá sem ekki veit.

VÖNDUÐ SKRIFSTOFUHUÐSGÖGN

Á MIKLU BETRA VERÐI

PRIMA SKRIFBÖRD
120x80cm eða 150x80cm
Með eða án rafmagnsstöta
Til í hvítu, beyki, hlyn,
kirsuberja, gráu og eik.
Verð frá kr. 34.200,-

ALU BASIC SKRIFBÖRÐSSTÓLL
Blát, grár eða svartur
Verð kr. 53.800,-

TOP-PRO SKRIFBÖRÐSSTÓLL
Blát, grár, svartur
eða rauður
Verð kr. 29.900 kr,-

SITNESS 20 HEILSUKOLLUR
Rauður, fjólublár, blár,
appelsínugulur, ljósgrænn,
grænn, gulur, grár og svartur
Verð kr. 42.700,-

PRIMA MÖPPUHILLUR
Breidd 89cm
Dýpt 40cm
Hæð: 113cm,
185,5 eða 221,5 cm
Opnir eða með
hurðum/skúffum
Til í hvítu, beyki, hlyn,
kirsuberja, gráu eða eik.
Verð frá kr. 29.800,-

Topstar  **tvilum**

Hirzlan
Smíðsbúð 6, 210 Garðabæ, Sími 564 5040
www.hirzlan.is